

RENAULT 5 E-TECH

100% electric



R5 IS BACK

Design Pop, ondeugend en gastvrij: Renault 5 elektriseert zijn tijdperk. Met zijn retro-futuristisch ontwerp en zijn E-Tech 100% electric-motor zorgt het nieuwe icoon van Frankrijk⁽¹⁾ voor een revolutie in de stad. Een levendige stadsauto met een actieradius tot 410 km⁽²⁾ biedt met Renault 5 E-Tech 100% electric een uitzonderlijk rijplezier.



Een iconische auto, Renault 5 vindt elektrisch opnieuw uit met zijn motor van 150 pk en zijn bidirectionele lader.

**E-Tech
100% electric**

**gebouwd in
Frankrijk**

**tot 410 km
autonomie⁽²⁾**

**bidirectioneel
laden**

**openR link
met Google
geïntegreerd⁽³⁾**

**reno, de officiële
Renault avatar**

bestellingen open, voertuig beschikbaar om te testen bij dealers in het najaar van 2024
(1) gemaakt in de Franse spirit. (2) naar WLTP, reële autonomie is afhankelijk van uitvoering, uitrusting en rijomstandigheden, gegevens intern Renault 2023. Verbruik (min-max) van 14,9-15,5 kWh/100 km voor de versie met 52 kWh, volgens WLTP. CO₂ is 0 g/km, volgens WLTP. (3) Google, Google Play, Google Maps, Waze en andere merken zijn handelsmerken van Google LLC.

BOORDEVOL ENERGIE

kies uw kleur 



pop yellow!



pop green!



nocturne blauw



nacre wit



sterzwart

POP YELLOW!

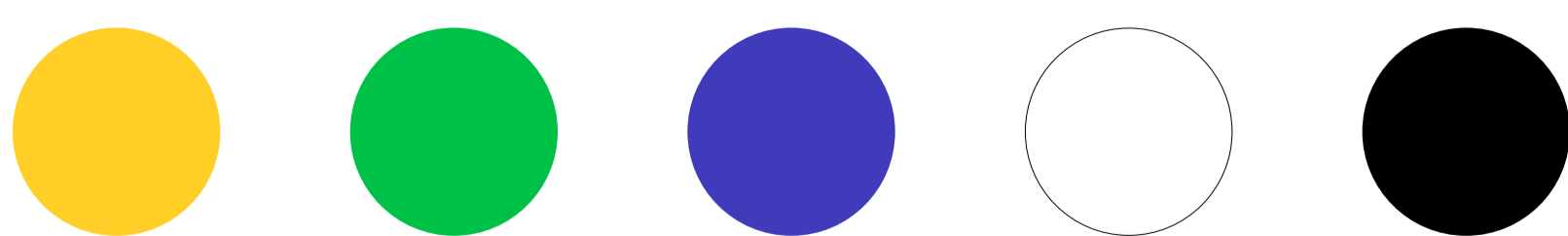

menu ↑

POP GREEN!

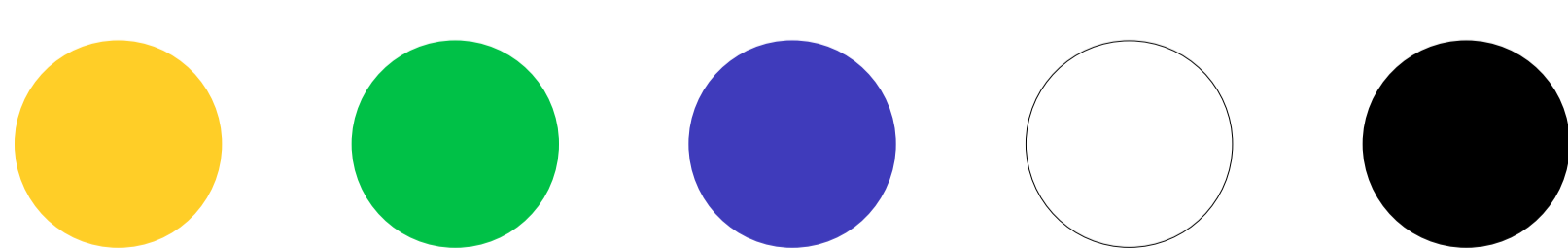

menu ↑

NOCTURNE BLAUW

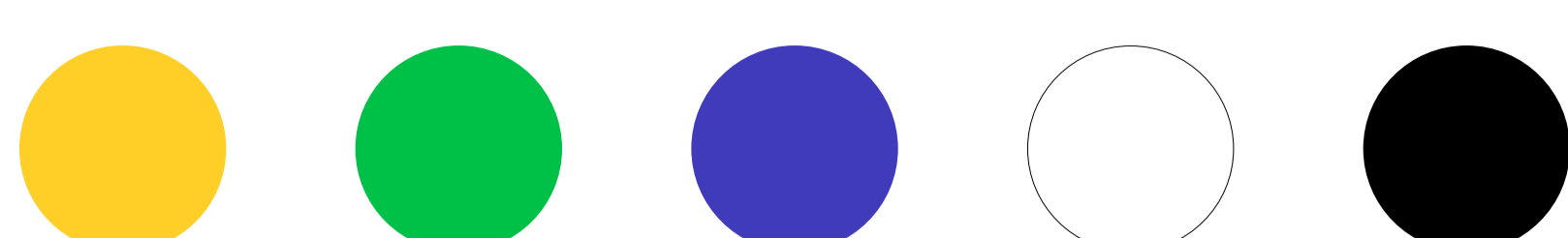

menu ↑

NACRE WIT

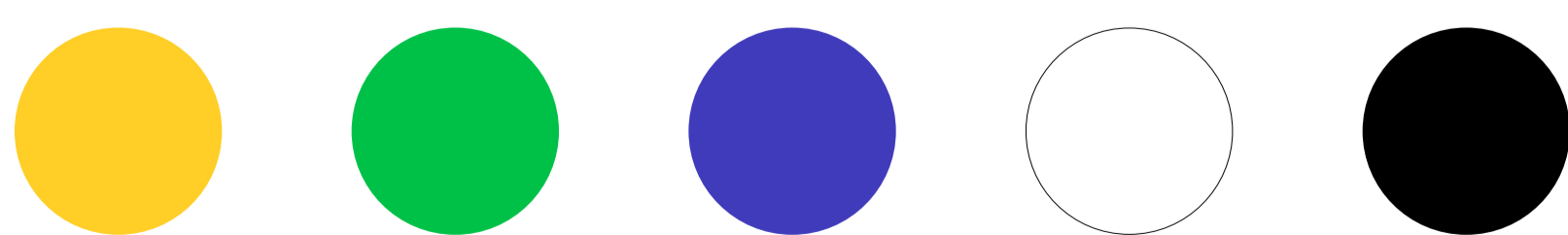

menu ↑

STERZWART

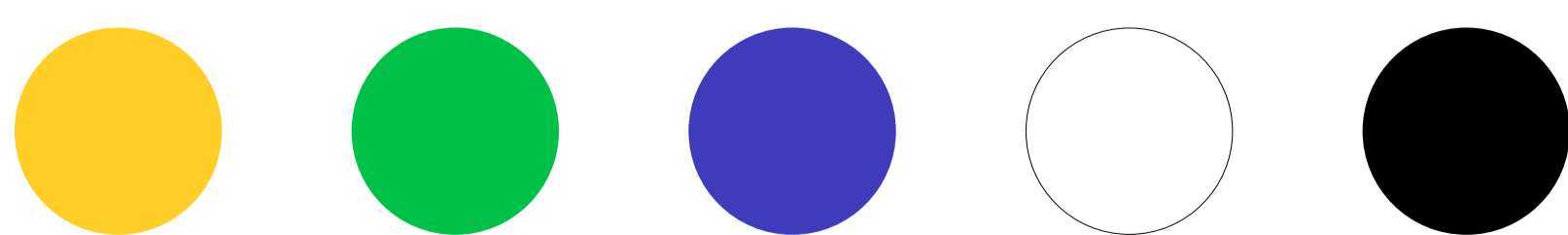

menu ↑

menu interactief 

#INSPIR5REND

uniek en emotioneel ontwerp

#ELEKTR5SCH

autonomie en opladen

#INTER5CTIEF

reno, de officiële Renault avatar

#VISION5IR

bidirectioneel laden

#MADE IN FR5NCE

geassembleerd in Frankrijk

#VEILIG5R

geavanceerde rijhulpsystemen

#CR5ATIEF

personalisatie



#INSPIR5REND

Met zijn ondeugende uitstraling lacht de voorkant van Renault 5 je toe. Versierd met een discrete driekleurige vlag, straalt de optiek een overtuigende blik uit. De vormen zijn verfijnd, de lijnen even puur als altijd. Met zijn personaliseerbaar dak en opvallende kleur pop yellow! vindt het icoon Renault 5 een emotioneel design opnieuw uit.



ICONISCH DESIGN

Herkenbaar aan zijn verfijnde grille en zijn unieke lichtsignatuur, interpreteert Renault 5 details van zijn voorganger uit de 'seventies⁽¹⁾' opnieuw. Twee rechthoeken met afgeronde hoeken herinneren aan het uiterlijk van Renault 5 Turbo.



Aan de achterkant spelen de lichten een verticale rol en dragen ze bij aan de aerodynamica van Renault 5. Een strook met de aanduiding "5" benadrukt de lijn van de koffer en de haaienantenne accentueert het dak, bekleed met een rode lijst.



Een herbeleefde herinnering : het ventilatierooster van de motorkap krijgt een nieuwe functie. Het cijfer "5" is omgevormd tot een laadindicator en licht op wanneer de bestuurder nadert of wanneer de batterij maximaal geladen is.

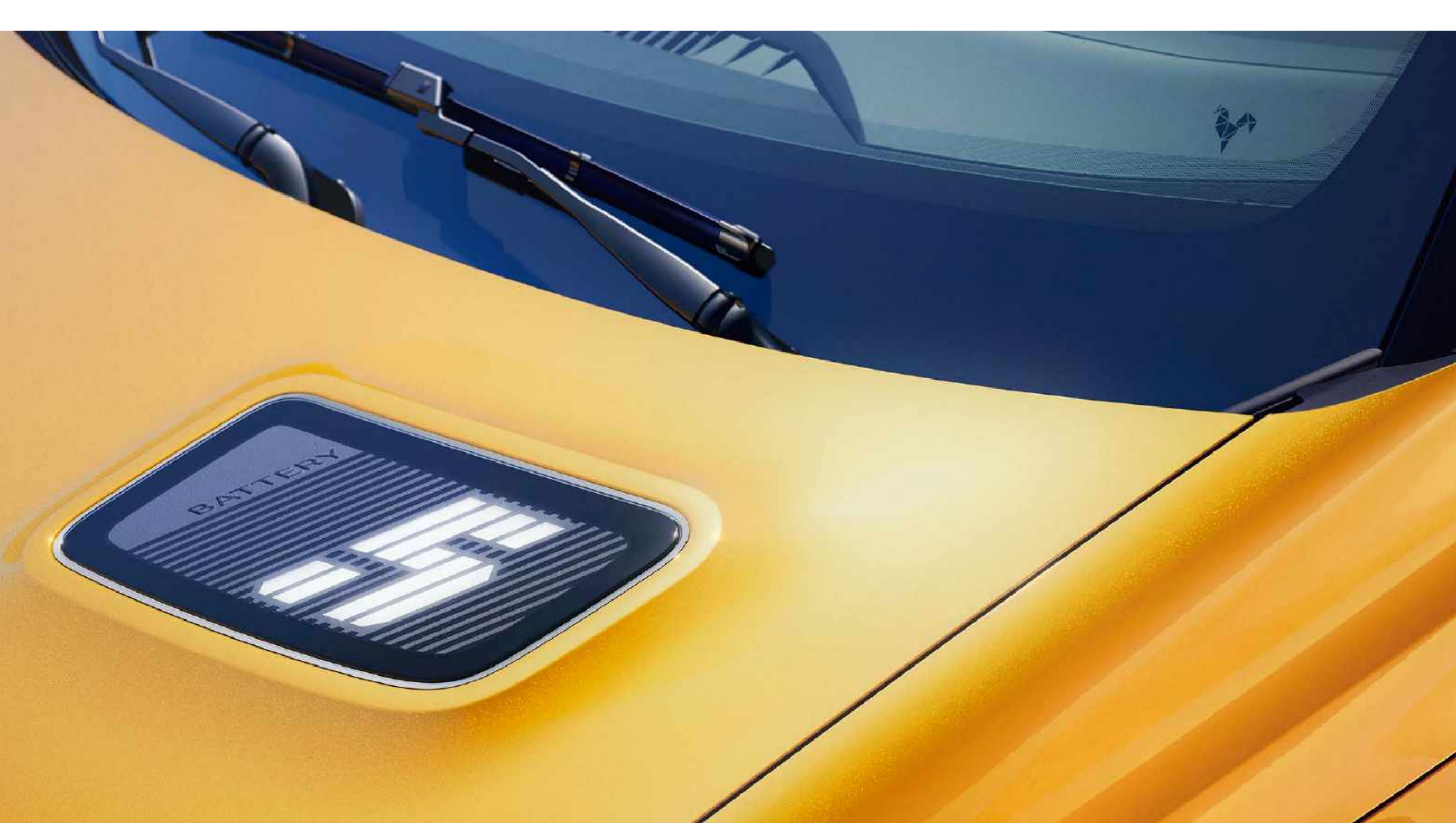

(1) uit de jaren 70.

Retro-futuristisch, de stoelen bevinden zich op het punt van de moderniteit. Ze zijn bekleed met eengrijze stof gemaakt van 100% gerecyclede vezels⁽¹⁾ en zijn verfraaid met heidegeel. Een grote "5" bevestigt hun persoonlijkheid.



Maak het uiterlijk van de Renault 5 compleet met in Frankrijk geprinte 3D-accessoires, waaronder opbergvakken met meerdere deksels en de aanpasbare e-pop shifter.



(1) ISO 14021 norm.

[configureer hier uw auto →](#)

#ELECTR5SCH

E-Tech

100% electric
150 hp

tot

410 km
autonomie⁽¹⁾

batterij van

52 kWh

0 tot 100 km/h in

8 seconden

koppel van de motor

245 Nm

van 15% tot 80% batterij in

30 min
opladen⁽¹⁾



(1) op WLTP-cyclus, echte autonomie afhankelijk van de rijomstandigheden (type weg, rij- en weersomstandigheden) en stelt u in staat om van 15% naar 80% autonomie te gaan in 30 minuten opladen op de snelweg /intern Renault 2023 - verbruik (min/max) 14,9kwh/100km - 15,5kwh/100km voor de versie met 52 kWh batterij. CO₂-uitstoot : 0 g/km volgens wltip-norm

OPLADEN IN ALLE EENVOUD

Thuis, op zakenreis of onderweg : u beschikt over een ruim aanbod aan diensten voor het opladen van uw Renault 5 E-Tech 100% electric.



thuis opladen

Mobilize power solutions

Bestel uw laadoplossing (inclusief installatie) bij de concessie. Installeer thuis een Mobilize PowerBox Uno-laadpaal of een versterkt stopcontact. Een expert zal uw laadoplossing installeren voordat uw Renault 5 E-Tech 100% electric wordt geleverd.

Mobilize smart charge

Slim opladen en minder betalen. Probeer de gratis app Mobilize Smart Charge voor intelligent laadbeheer om tegen de beste prijs elektriciteit af te nemen en bespaar op uw laadbeurten thuis.

AC laden met maximaal 11 kW⁽¹⁾

Laad Renault 5 E-Tech 100% electric eenvoudig thuis⁽²⁾ op met een powerbox-laadpunt of een versterkt stopcontact van 3,7 kW.

My Renault app

Beheers uw autonomie op elk moment; activeer uw laadsessie op afstand of plan deze voor de daluren.

onderweg opladen

Mobilize charge pass

Vereenvoudig uw laadbeurten onderweg en betaal minder. Laad Renault 5 gemakkelijk en snel op tijdens uw verplaatsingen met een pas die u tegen aantrekkelijke prijzen toegang geeft tot het grootste laadnetwerk van Europa. Met de functie **Plug & Charge⁽³⁾** hoeft u geen laad- of creditkaart meer te gebruiken. Renault 5 en het laadpunt herkennen elkaar: sluit uw wagen gewoon aan en het laadproces wordt automatisch gestart. U wordt rechtstreeks gefactureerd, zonder dat u zelf iets hoeft te doen.

snelladen met gelijkstroom: minimaal 50 kW

Herlaad de batterij in 30 minuten van 15 tot 80 procent aan een DC-snellader met een vermogen tot 150 kW langs de autosnelweg.

My Renault app

Lokaliseer openbare laadpalen in de buurt van uw bestemming.





download de
**My Renault
app**

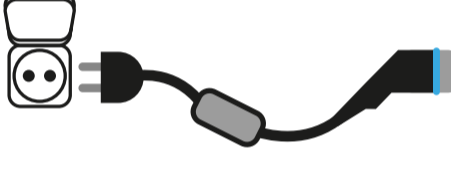
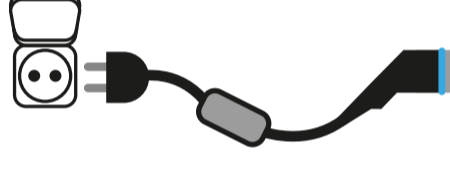

(1) optioneel, afhankelijk van land. (2) biedt Mobilize-stroomoplossingen. Voor meer informatie over Mobilize diensten, ga naar de Mobilize website. Voor meer informatie over het opladen kunt u contact opnemen met mpshotline.be@renault.com. (3) De dienst werkt alleen op compatibele DC-snelladstations.

Renault 5 E-Tech 100% electric wordt geleverd met een mode 3-kabel⁽¹⁾ die kan worden gebruikt op een laadpunt thuis⁽²⁾ of openbaar laadstation.

thuis			openbaar	
laadpaal voor thuis⁽²⁾	versterkt stopcontact thuis	standaard stopcontact thuis	openbare laadpaal	snelle openbare laadpaal
7,4 kW AC	3,7 kW AC	2,3 kW AC	22 kW AC ⁽³⁾	DC ⁽⁴⁾
mode 3-kabel inbegrepen bij aankoop ⁽¹⁾	mode 2-kabel standaard of flexi-charger optie	mode 2-kabel flexi-charger optie	mode 3-kabel inbegrepen bij aankoop	vaste kabel aan de laadpaal
				
batterij 52 kWh⁽⁵⁾				
15 tot 80%→5u11	15 tot 80%→9u48	15 tot 80%→17u13	15 tot 80%→03u13	15 tot 80%→30min

(1) eenfasige Mode 3-kabel tot 7,4 kW en driefasig tot 11 kW. (2) biedt Mobilize-stroomoplossingen. Voor meer informatie over Mobilize diensten, ga naar de Mobilize website. de gecommuniceerde maximale vermogens en laadtijden zijn gebaseerd op optimale laadomstandigheden op voertuig- en laadpuntniveau (piekvermogen). Het maximale door de accu geaccepteerde vermogen (voornamelijk bij DC-laden) varieert afhankelijk van de laadtoestand van de accu en de buitentemperatuur. autonomie gecommuniceerd op basis van de WLTP-cyclus. afmetingen afhankelijk van de versie. (3) In 2025 zal een urban range van 40 kWh, met een bereik tot 300 km, op bestelling verkrijgbaar zijn. De beschikbare motoren zullen dan een vermogen van 95 of 120 pk hebben.

configureer hier uw auto →

#INTER5CTIEF

Vind reno, de officiële Renault-
avatar op het 10,1-inch openR-
scherm. Een innovatieve en speelse
avatar die reageert op de stem.

Profiteer van het met openR link
verbonden multimediasysteem
met geïntegreerde Google⁽¹⁾,
dat u uitnodigt tot het beste van de
technologie met meer dan 50 apps
en een reeks geavanceerde
verbonden diensten.



(1) De geconnecteerde diensten My Renault, Google Maps en Google Assistant worden aangeboden gedurende 5 jaar vanaf de datum van levering van uw voertuig. Google, Google Maps, Google News, Waze en andere merken zijn handelsmerken van Google LLC.

« HEY RENO »

Om alles te weten te komen over uw reisbegeleider reno en zijn mogelijkheden, downloadt u de wt5 by reno applicatie op uw smartphone. Ambassadeur van uw Renault 5, reno zorgt ervoor dat uw passagiers zich vermaken (spelletjes, quizen), informeert u over het laadniveau en adviseert u over uw voertuig en uw rijstijl.

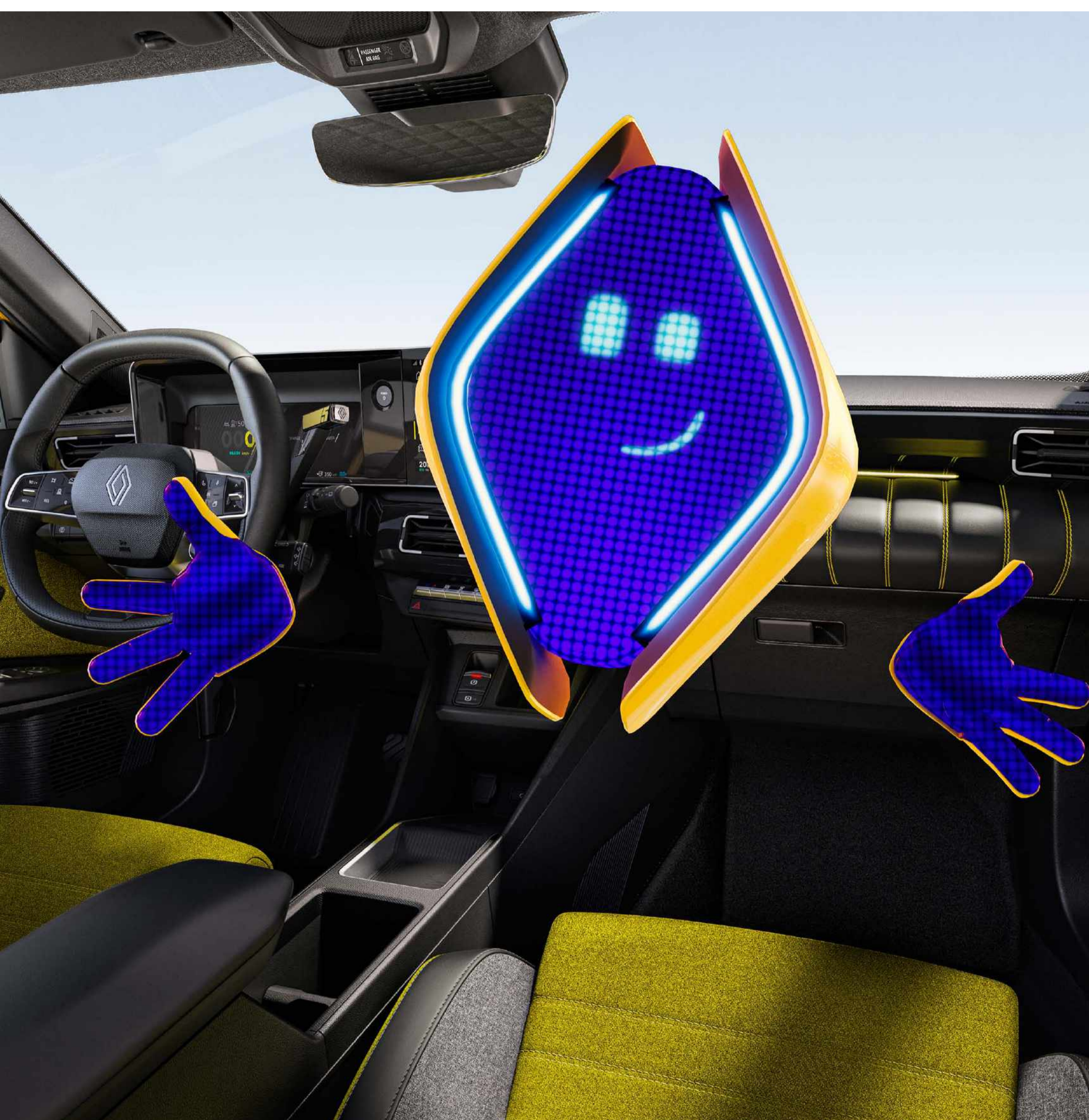

Ik communiceer via stem

De officiële Renault-avatar is aanwezig om u te begeleiden in het dagelijkse leven aan boord van uw Renault 5. Een vraag? Zeg gewoon "hey reno" en vraag het hem.

Ik maak jouw dagelijks leven makkelijker

Om uw reizen zo goed mogelijk voor te bereiden, kan reno op uw verzoek bepaalde Renault 5-bedieningselementen bedienen. Programmeer het opladen, start het voorverwarmen of activeer de luchtreiniger.

Ik adviseer jou

Reno adviseert u over het gebruik van uw Renault 5. Hij stelt acties voor die zijn aangepast aan uw route en rijstijl, bijvoorbeeld het overschakelen van de sportmodus naar de ecomodus bij een file.

ik hou toezicht op je onderhoud

Reno houdt toezicht op het onderhoud van Renault 5 en waarschuwt u wanneer er technische problemen zijn op te lossen of wanneer er een technische controle moet worden uitgevoerd.

Ik beantwoord je vragen

Aangedreven door kunstmatige intelligentie heeft reno het antwoord op alles: het praat met u over Renault 5 en vele andere onderwerpen. Het kan u ook gebruikershandleidingen aanbieden om optimaal te profiteren van de functies van de Renault 5.



download de wt5 by reno app



configureer hier uw auto →

#VISIONAIR5

Revolutionair. De energie die in de batterij is opgeslagen, kan worden gebruikt om uw elektrische apparaten (fiets, scooter, enz.) van stroom te voorzien.

elektrische apparaten tot
3700 W
voeden



1 BATTERIJ, 2 TOEPASSINGEN

Met de V2L⁽¹⁾ Power-to-Object-adapter kunt u deze energie gebruiken om uw elektrische apparaten op te laden.



Renault 5 thuis opladen

Je sluit Renault 5 thuis aan op het laadpunt van Mobilize Power Box Uno. Via uw My Renault-applicatie geeft u aan op welk tijdstip u de Renault 5 tot 80% wilt opladen. Bijvoorbeeld de volgende ochtend om 8.00 uur als je weer aan het werk gaat.

Renault 5 is geladen

De Renault 5 wordt opgeladen op het moment dat jij hem hebt geprogrammeerd, zodat je met een gerust hart kunt vertrekken.

(1) vehicle to load, van het voertuig naar uw elektrische apparaten.

[configureer hier uw auto →](#)

#MADE IN FRANCE

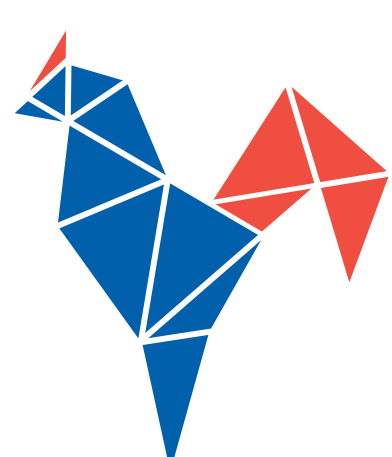

BVCert. 21740840

De Renault 5 E-Tech 100% electric, geassembleerd in Frankrijk in de fabriek van Douai en in samenwerking met regionale leveranciers, verwezelijkt de engagementen van de Renault-groep op het gebied van duurzame ontwikkeling en bevordert de werkgelegenheid in heel Hauts-de-France.

Rekruteringsdoelstelling
700 banen

80% van de leveranciers
op minder dan
300 km

objectief
CO₂-neutraal vanaf
2025



[configureer hier uw auto →](#)

#VEILIG5R



26 GEAVANCEERDE RIJHULPSYSTEMEN



active driver assist

Het regelt de snelheid, rekening houdend met de wegcontext, handhaaft veiligheidsafstanden en zorgt voor het centreren van de rijstrook. Wanneer het verkeer vertraagt, stopt het voertuig automatisch en start het opnieuw.



automatische noodremming

Waarschuwt de bestuurder voor het dreigende gevaar van een botsing met een stilstaand voertuig of een obstakel bij lage snelheid. Start een automatische noodremming om een botsing te voorkomen of de gevolgen ervan te beperken.



voorwaartse detectie met noodtrajectcorrectie

Wanneer u van rijstrook wisselt, waarschuwt het voertuig u voor een mogelijke botsing met een inhalend voertuig op het aangrenzende rijstrook. Als een botsing waarschijnlijk is, voert het automatisch een noodtrajectcorrectie uit.



parkeerhulp

Informeert door akoestische en visuele signalen de nabijheid van obstakels die zich voor u, achter u of naast u bevinden.



waarschuwing voor een veilig uitstappen

Waarschuwt voor gevaar als u of een passagier, terwijl u stilstaat, een van de deuren opent terwijl er een ander voertuig aan komt gereden.



Systeem voor het monitoren van de aandacht van de bestuurder

Monitort en evalueert het rijgedrag van de bestuurder. Als deze minder oplettend wordt, nodigt het systeem uit om een pauze te nemen.

rijhulpmiddelen

- actieve rijhulp
- bergvertrekhelp
- automatisch schakelen tussen groot-/dimlicht
- snelheidsbegrenzer
- snelheidsregelaar
- adaptieve cruisecontrol
- intelligente adaptieve cruisecontrol

parkeerhulpmiddelen

- parkeerhulp achter
- parkeerhulp vooraan
- parkeerhulp aan de zijkant
- achteruitrijcamera
- handsfree parkeren

hulpmiddelen voor de veiligheid

- veilige afstandswaarschuwing
- waarschuwing voor het overschrijden van de rijstrook
- veilige uitstapwaarschuwing voor inzittenden
- rijbaanassistent
- dodehoekwaarschuwing
- waarschuwing voor achteruit inparkeren
- voorwaartse detectie met noodtrajectcorrectie
- achterdetectie met noodtrajectcorrectie
- automatische noodremming
- automatisch noodremmen in achteruit
- automatische noodremming met kruispuntfunctie
- herkenning van verkeersborden
- verkeersbordherkenning met waarschuwing voor te hoge snelheid
- systeem voor het monitoren van de aandacht van de bestuurder

[configureer hier uw auto →](#)

#CR5ATIEF

kleuren



pop yellow! (n)



pop green! (n)



nocturne blauw (pm)



nacre wit (n)



sterzwart (pm)

n : nacre
pm : metallic kleur
niet-contractuele foto's

personalisatie van het dak

kleur / kleur van het dak(1)	sterzwart
nacre wit	-0
pop yellow!	-0
pop green!	-2
nocturne blauw	-0
sterzwart	-0

(1) optie op techno en standaard op iconic cinq. (2) optie op techno.

[configureer hier uw auto →](#)

uitvoeringen



techno

- Full LED-koplampen vooraan in de vorm van een pupil, met blauw-wit-rode vlag
- 18" techno aluminium velgen
- zwarte raamomlijsting en lijst om het dak
- Arkamys® audiosysteem met 6 luidsprekers



iconic cinq

- 18" chrono aluminium velgen
- tweekleurige lak met zwart dak
- 60/40 achterbank
- multi-sense en sfeerverlichting aan de voorzijde

bekleding



100% gerecyclede gemengde textielbekleding, denimtextiel met dubbele grijze stiksels / okerkleurig centraal textiel / zwart biosourced verfijnd textiel



Bekleding van 100% gerecycled gemengd textiel, grijs en geel gemêleerd met dubbele gele stiksels / zwart verfijnd biosourced textiel

velgen



18" zwarte diamantgeslepen lichtmetalen velgen techno



18" zwarte diamantgeslepen lichtmetalen velgen chrono

configureer hier uw auto →

accessoires



afneembare trekhaak zonder werkgerief en op de trekhaak gemonteerde fietsendrager

De trekhaak is een ideale metgezel voor uw vrijetijdsactiviteiten en stelt u in staat gemakkelijk een fietsenrek te vervoeren of een aanhangwagen te trekken om al uw uitrusting te vervoeren. Dankzij het verwijderbare haak zonder werkgerief, blijft het design van Renault 5 E-Tech 100% electric behouden.

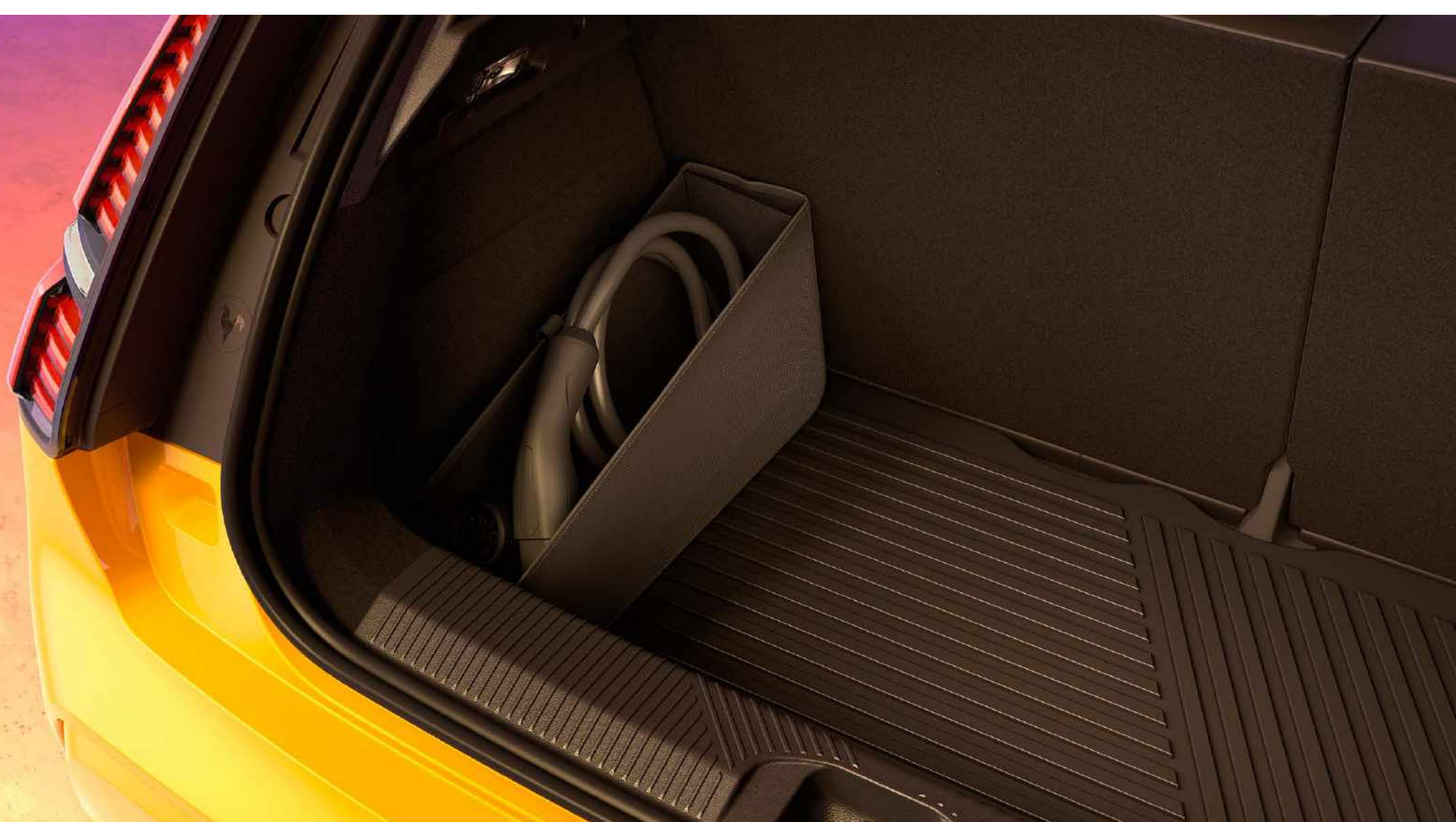

opvouwbaar opbergruimte voor oplaadkabels

Deze kofferorganizer is volledig waterdicht en eenvoudig te installeren en is uw beste bondgenoot voor het opbergen van de oplaadkabel. Wanneer hij niet wordt gebruikt, kan hij volledig worden opgevouwen om alle kofferruimte vrij te maken.



gele hoës "5" om de carrosserie binnen te beschermen

Bescherm uw voertuig door deze af te dekken met de gele hoës met het nummer "5".

configureer hier uw auto →

motorisatie

urban range 40kWh 120pk	comfort range 52kWh 150pk
maximaal vermogen kW CEE (pk) / toerental (tr/min)	
90 (120)	110 (150)
maximaal koppel (Nm) / toerental (tr/min)	
225	245
batterij	
technologie	
lithium-ion	
autonomie(1)	
300	410
gewichten (kg)	
rijklaar leeggewicht (min/max)	
nog niet gehomologeerd	1449/1460

(1) volgens de WLTP-cyclus, echte autonomie afhankelijk van de rijomstandigheden (type weg, rij- en weersomstandigheden) en maakt het mogelijk om in 30 minuten van 15 naar 80% te gaan op snelwegen / interne bron Renault 2023. Verbruik (min-max) 14,9 -15,5 kWh/100 km voor de 52 kWh comfort range, volgens WLTP-norm. CO₂-uitstoot van 0 g/km, volgens WLTP-norm.

afmetingen en volumes

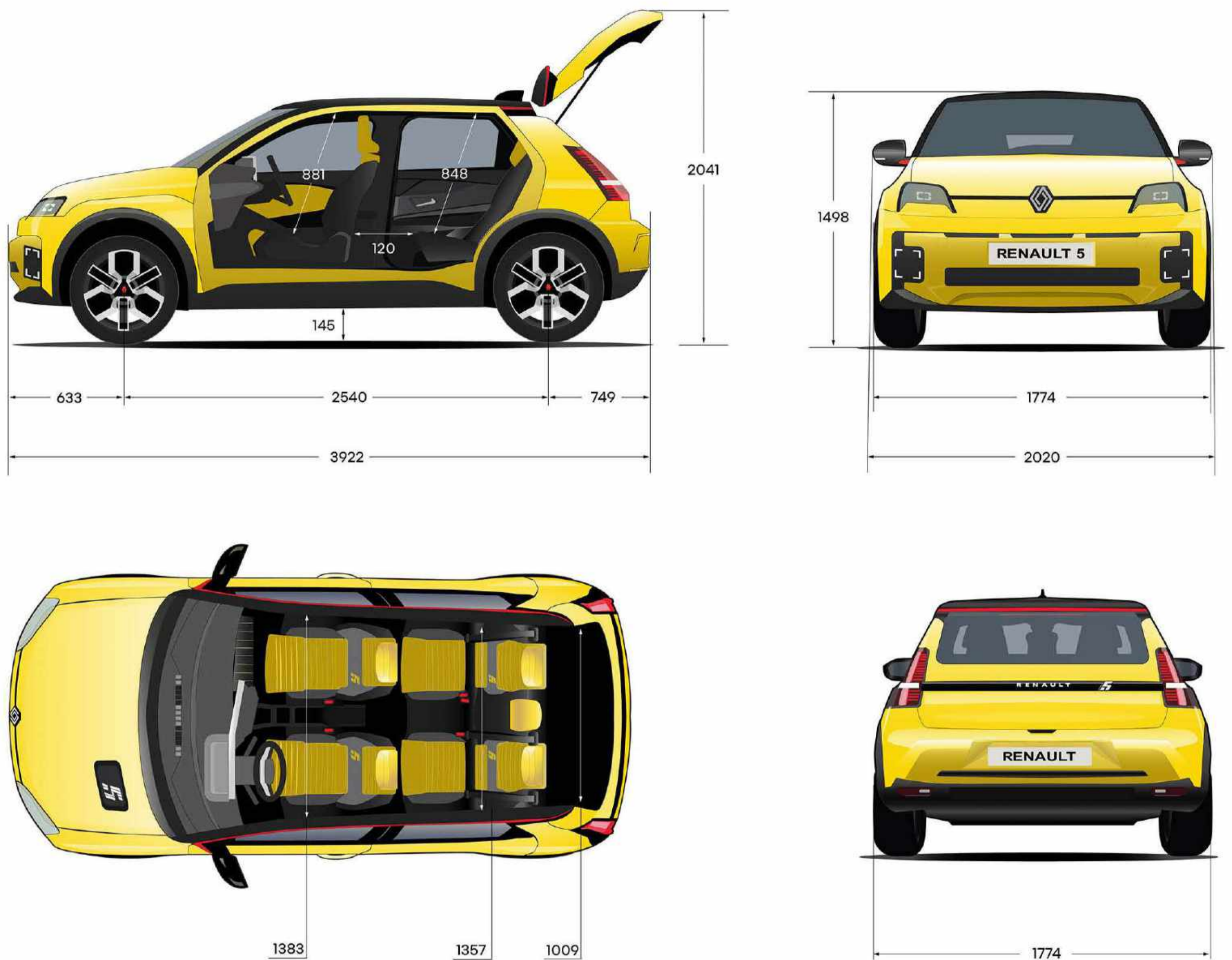

koffervolume (in liter naar VDA-norm)

maximum volume inclusief opbergruimte voor oplaadkabel en bandenreparatie-kit

326

maximum volume, achterbank neergeklapt, inclusief opbergruimte voor oplaadkabel en bandenreparatie-kit

1106

afmetingen in mm

[configureer hier uw auto →](#)

human first-programma is een uitgebreid veiligheidsprogramma ontwikkeld door Renault in samenwerking met onderzoekers, experts en brandweerlieden.

Omdat verkeersveiligheid alle weggebruikers betreft, of het nu voetgangers, fietsers of automobilisten zijn, zet het Human First-programma van Renault zich in voor:

- 1. ongevallen voorkomen door veiligheidsuitrusting en geavanceerde rij- en veiligheidsassistentiesystemen te ontwikkelen**
tot 32 geavanceerde rijassistentiesystemen / meer dan 60 veiligheidsuitrustingen, tot 7 airbags, kindersitjes (Isofix), Renault Fixe4sure-oplossing / meer dan 2.000 veiligheidsgerelateerde patenten ingediend sinds 1970
- 2. omgaan met ongevallen door te vertrouwen op innovaties ontwikkeld met brandweerlieden**
QRescue / Fireman Access / meer dan 5.000 brandweerlieden gedurende 10 jaar getraind in 19 landen over de hele wereld / ongeveer 400 auto's gedoneerd per jaar aan hun training
- 3. het aantal ongevallen en de ernst ervan verminderen door massaal te investeren in R&D**
veiligheidsscore / veiligheidscoach / verbonden diensten / big data / kunstmatige intelligentie en cyberbeveiligingssystemen

[Lees meer over het Human First-programma](#)

Renault care service

Wij staan altijd aan uw zijde om uw rijervaring gemakkelijker te maken en u tijd te besparen bij het onderhoud van uw Renault: online offertes en afspraken, pakketten, onderhoudscontracten, verzekeringen en assistentie, gepersonaliseerd programma My Renault... Profiteer van onze eenvoudige, snelle oplossingen aangepast aan je behoeften.

[Lees meer over de Renault care service](#)



Er is alles aan gedaan om ervoor te zorgen dat de inhoud van deze brochure accuraat en actueel is op de datum van publicatie. Dit document is gemaakt op basis van pre-series of prototypes. Als onderdeel van zijn beleid van voortdurende productverbetering behoudt Renault zich het recht voor om op elk moment wijzigingen aan te brengen aan de specificaties en aan de beschreven en weergegeven voertuigen en accessoires. Deze wijzigingen worden zo snel mogelijk aan de Renault-dealers meegedeeld. Afhankelijk van het land van verkoop kunnen de versies verschillen, bepaalde uitrusting is mogelijk niet beschikbaar (standaard, optioneel of accessoire). Raadpleeg uw plaatselijke dealer voor de meest actuele informatie. Vanwege mediabeperkingen kunnen de hierin gereproduceerde kleuren enigszins afwijken van de werkelijke kleuren van verf of interieurbekleding. Alle rechten voorbehouden. Reproductie, in welke vorm of op welke manier dan ook, van de gehele of een deel van deze brochure is verboden zonder voorafgaande schriftelijke toestemming van Renault.

Publicis - fotocredits: 17 mars, Recom Paris, © Renault Marketing 3D-Commerce Recom Parijs, © Renault Marketing 3D-Commerce - juni 2024.
Renault s.a.s. vereenvoudigde naamloze vennootschap met een kapitaal van € 533.941.113,00 / 122-122 bis avenue du Général Leclerc 92100 Boulogne-Billancourt Cedex - R.C.S. : +32 78 05 05 05.



configureer hier uw auto →

RENAULT 5
E-TECH
100% electric



- 01. interieur**

- 02. uitrusting**

- 03. motorisatie**

01. interieur



techno



iconic cinq

03. motorisatie

	EV40 120 hp	EV52 150 hp
	urban range	comfort range
capaciteit van de batterij (kWh)	40	52
aantal plaatsen		5
autonomie en verbruik		
autonomie volgens WLTP (km)(1)	300	410
verbruik volgens WLTP in mix (kWh/km)	nog niet gehomologeerd	14,9
bandenmaat van de gehomologeerde versie(2)		18"
motor		
type motor	synchrone motor met bewikkelde rotor	
maximaal vermogen kW CEE (ch)	90 (120)	110 (150)
maximaal koppel Nm CEE	225	245
batterij		
capaciteit (kWh)	40	52
technologie		lithium-ion
spanning van de batterij (V)		400
aantal modules	3	4
gewicht van de batterij (kg)	237	297
warmtepomp		oui
lader(3)	adaptatief mono-driephasig	adaptatief mono-driephasig
drie-fasige AC-Lader (kW)		tot 11
DC (kW)	tot 80	tot 100
laadtijden(3)		
snelladen DC (15-80%)	nog niet gehomologeerd	30 min
versnellingsbak		
type versnellingsbak		automatisch
aantal versnellingen		1
prestaties		
maximale snelheid (km/h)	150	150
0-100 km/h (s)	9	8
stuurinrichting		
stuurbekrachtiging		ja (elektrisch)
Ø draaicirkel tussen stoerpranden (m)		10,3
aantal omwentelingen van het stuur		2,6
banden en velgen		
grootte van de velgen (")		18
banden		195/55 R18 93 H
remmen		
vooraan : geventileerde schijven (DV) Ø (mm)		296x26 Ø 60
achteraan : gekoelde schijven (DR)		automatisch elektrisch 280x9,6 Ø36
gewichten (kg)		
rijklaar leeggewicht (min/max)	nog niet gehomologeerd	1449/1460
maximaal toegelaten rijdend gewicht (MTR)	nog niet gehomologeerd	2 420
maximaal toegelaten totaal gewicht (MMAC)	nog niet gehomologeerd	1920
laadvermogen (CU) (min/max)	nog niet gehomologeerd	niet van toepassing
maximaal gewicht geremde aanhangwagen (kg)	nog niet gehomologeerd	500

"AC: wisselstroom. DC : gelijkstroom.

(1) op WLTP-cyclus, echte autonomie afhankelijk van de rijomstandigheden (type weg, rij- en weersomstandigheden) en tot 370 km autonomie op snelwegen / interne bron Renault 2023 (2) de grootte van de velgen kan de autonomie beïnvloeden van het voertuig. (3) de gecommuniceerde maximale vermogens en laadtijden zijn gebaseerd op optimale laadomstandigheden op voertuig- en terminalniveau (piekvermogen). Het maximale door de accu geaccepteerde vermogen (voornamelijk bij DC-laden) varieert afhankelijk van de laadtoestand van de accu en de buitentemperatuur. Autonomie gecommuniceerd via de WLTP-cyclus."

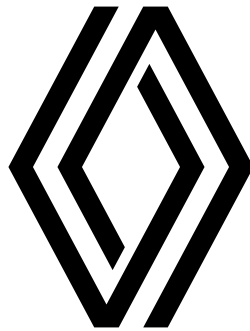

Er is alles aan gedaan om ervoor te zorgen dat de inhoud van deze brochure accuraat en actueel is op de datum van publicatie. Dit document is gemaakt op basis van pre-series of prototypes. Als onderdeel van zijn beleid van voortdurende productverbetering behoudt Renault zich het recht voor om op elk moment wijzigingen aan te brengen aan de specificaties en aan de beschreven en weergegeven voertuigen en accessoires. Deze wijzigingen worden zo snel mogelijk aan de Renault-dealers meegedeeld. Afhankelijk van het land van verkoop kunnen de versies verschillen, bepaalde uitrusting is mogelijk niet beschikbaar (standaard, optioneel of accessoire). Raadpleeg uw plaatselijke dealer voor de meest actuele informatie. Vanwege mediabeperkingen kunnen de hierin gereproduceerde kleuren enigszins afwijken van de werkelijke kleuren van verf of interieurbekleding. Alle rechten voorbehouden. Reproductie, in welke vorm of op welke manier dan ook, van de gehele of een deel van deze brochure is verboden zonder voorafgaande schriftelijke toestemming van Renault.