

RENAULT 5





Renault 5

Mogen wij u voorstellen: de Renault 5 in de basisuitvoering een degelijke, leuke,

vlotte, eerlijke wagen, zonder pretenties. Een gezonde wagen, met een 845 cm³ motor, zuinig, maar met veel energie. Een wagen die met 120 km/h over de weg zoeft.



De Renault 5 heeft een uitzonderlijk goede wegligging, natuurlijk vanwege de voorwielaandrijving en de onafhankelijk geveerde wielen.



Renault 5

Ook van binnen is de Renault 5 volkomen zichzelf. Het is dan wel de prettigst geprijsde van de hele familie, maar toch een wagen die er wezen mag. De zachte interieurtinten zijn een lust voor het oog. Versnellingspook op de grond, achterraitverwarming, royale ruimte achter de grote derde of vijfde deur. En natuurlijk van alle gemakken voorzien, zoals dat een ware Renault 5 betaamt.

Motor: 845 cm³

Uitrusting: (3- of 5-deurs).
Voorstoelen met vaste rugleuning.
Voor en achter donkergrijze schildbumpers. Achterraitverwarming. Mistachterlicht.

Extra's: Metaalkleur lak met vernislaag. Kunstlederen bekleding.

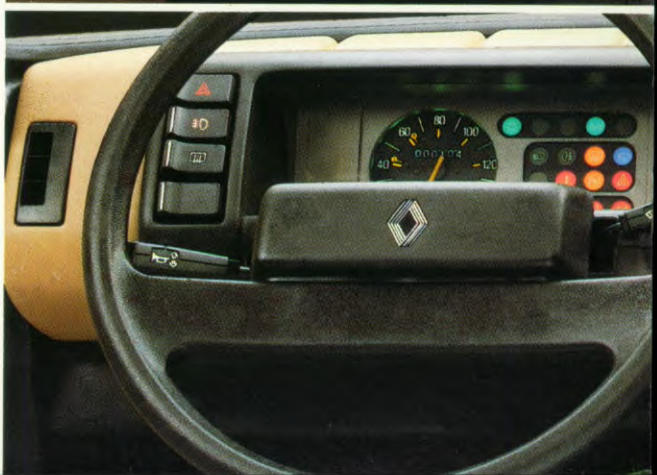





Renault 5 TL

Met de neus in de wind, deze kilometervreter waarvoor geen afstand te ver is. En reizen wordt verrassend



goedkoop: het verbruik is maar 4,9 l/100 km, bij een constante snelheid van 90 km/h (Dat is 1 op 20,4 km). Ook de stadse rijder, die het dichterbij huis zoekt, hoeft niet dikwijls te tanken: 6,3 l/100 km (1 op 15,9 km).

Verantwoordelijk voor dit toppunt van zuinigheid is het wonder onder de motorkap, de soepele, krachtige 1108 cm³ motor. De schijffremmen vóór houden de wagen onder alle omstandigheden in bedwang, ook bij de top van 135 km/h.



Renault 5 TL

Uitnodigend staat de Renault 5 TL klaar met drie of vijf deuren - wat u het beste uitkomt. Stap maar in, en geniet van de complete uitrusting. Het dashboard heeft een kleurtje. Het dashboard somber als het ook vrolijk kan? In harmonie hiermee de tinten van stoffering en bekleding. Het hele interieur is een puur genoeg, ook op de langste ritten. Kortom, de Renault 5 TL is een vrolijke, vriendelijke en super-zuinige wagen waar het optimisme van afstraalt.

Motor: 1108 cm³

Uitrusting: (3- of 5-deurs)
Voorstoelen met verstelbare rugleuning. Kaartenbak aan linker voorportier.
Achtterruitverwarming.
Mistachterlicht.

Extra's: Ruitewisser en sproeier op achterruit - achteruitrijlampen. Metaalkleur lak. Vouwdak. Kunstlederen bekleding. Zonwerend glas/gelaagde voorruit.





Renault 5 GTL

Ondanks de 1108 cm³ motor en zijn hang naar avontuur heeft de Renault 5 GTL er niets tegen om het grootste deel

van zijn leven in de stad door te brengen. Daarvoor is hij dan ook speciaal gewapend. Behalve de twee antracietkleurige schildbumpers geven de bijpassende brede zijstrips, royaal en elegant, een goede bescherming tegen onaangename wrijving



met andere wagens op duistere parkeerplaatsen. Drie en een halve meter is makkelijk te parkeren, zeker bij een draaicirkel van maar 9,75 m, een soepel en lichtdraaiend stuur plus achteruitrijlampen.



Renault 5 GTL

De Renault 5 GTL is een pittige stadswagen, die tegen een stootje kan. Stoer en stevig van buiten, warm en hartelijk van binnen. Zachte kuipstoelen met verstelbare rugleuning geven ook zijdelings steun.

Zacht tapijt op de vloer en tegen de midden-console, verlichting voor de bedieningsknoppen van het ventilatie-systeem, voor de asbak en de aansteker. De Renault 5 GTL is wars van overdrijving en overdaad, maar de afwerking verraaft het gevoel voor geraffineerde luxe.

Motor: 1108 cm³

Uitrusting: (3- of 5-deurs)

Kuipstoelen vóór met verstelbare rugleuning. Middenconsole met verlichte asbak, aansteker en verwarmings- en ventilatieknoppen. Opbergvakken in linker en rechter voorportier. Voor en achter antracietkleurige schildbumpers en bijpassende zijstrips. Stijlwielen. Uitzetruiten achter (3-deurs versie). Achterruitverwarming. Elektrische ruitesproeier. Achteruitrijlampen. Achterruitwisser / sproeier. Mistachterlicht.

Extra's: Metaalkleur lak. Vouwdak. Kunstlederen bekleding. Zonwerend glas / gelaagde voorruit.





Renault 5 Automatic

Sportief rijden zonder schakelen in deze moderne, snelle en wendbare wagen. Nog

zuiniger nu, met de nieuwe 1397 cm³ motor, zonder ook maar iets aan pittigheid te verliezen. Een snelle opschieter in het stadsverkeer, niet voor één gat te vangen. Let maar eens op hoe deze wagen gretig overal tussendoor snort. Behalve aan dit



temperamentvol weggedrag is de Renault 5 Automatic te herkennen aan het stijlvolle dak van zwart vinyl en aan de man of vrouw, die zelfs in een opstopping opgewekt en ontspannen achter het stuur zit.



Renault 5 Automatic

De Renault 5 Automatic is gemaakt voor het welzijn van zijn berijder(stier). Met de keuzehendel op D kan de rechervoet alles af met het gaspedaal. Zonder koppelingspedaal, nooit meer eindeloos schakelen - alles gaat vol-automatisch. Lekker ontspannen in de comfortabele kuipstoel, rijk tapijt onder de voeten, zonder last van hinderlijk lawaai in het interieur. Toch klopt het hart van de wagen snel. Eén druk op het gaspedaal en de Renault 5 Automatic flitst weg. Weer of geen weer.

Motor: 1397 cm³

Uitrusting: (3- of 5-deurs) Kuipstoelen vóór met verstelbare rugleuning en hoofdsteun. Middenconsole met verlichte asbak, aansteker en verwarmings- en ventilatieknoppen. Kaartenbak aan linker en rechter voorportier. Voor en achter antracietkleurige schildbumpers en bijpassende zijstrips. Stijlwielen. Uitzetruiten achter (3-deurs versie). Achterruitverwarming. Elektrische ruitesproeier. Achteruitrijlampen. Dak van zwart vinyl (behalve bij vouwdak). Achterruitwisser/sproeier. Mistachterlicht.

Extra's: Metaalkleur lak. Vouwdak. Kunstleren bekleding. Zonwerend glas/gelaagde voorruit.





Renault 5 TS

Zo'n jeugdig uiterlijk, zo geestdriftig en temperamentvol - de Renault 5 TS is een



avonturier in de goede zin van het woord.
Brede banden, extra goede wegligging
dankzij stabilisatorstang vóór en achter,
halogeen koplampen, alles is aanwezig om

het volle profijt te trekken van de
prestaties van de 1289 cm³ motor met
dubbele carburateur.



Renault 5 TS

De Renault 5 TS heeft de reactiesnelheid van een rasechte jachthond. Even wendbaar, even zeker, met een uitgebalanceerde zuinigheid en kracht. Het dashboard is er ook naar: duidelijk, compleet, overzichtelijk. De Renault 5 TS verbergt zijn sportieve geest niet, hoewel hij zeker geen Spartaan is. Hij is gemaakt ook voor mensen die veel comfort eisen, met zijn naar het lichaam gevormde kuipstoelen en zijn handzame bediening. Ga maar achter het stuur zitten, geniet maar van zijn temperament, en sta na afloop van de rit verbaasd over het geringe benzineverbruik.

Motor: 1289 cm³

Uitrusting: (3-deurs) Kuipstoelen vóór met verstelbare rugleuning en hoofdsteun. Middenconsole met verlichte asbak, aansteker en verwarmings- en ventilatieknoppen. Kaartenbak aan linker en rechter voorportier. Voor en achter antracietkleurige schildbumpers. Stijlwielen. Uitzetruiten achter. Toerenteller. Elektrische ruitesproeier. Achteruitrijlampen. Halogeen koplampen (H 4). Achterruitwisser / sproeier. Achterruitverwarming. Mistachterlicht.

Extra's: Metaalkleur lak. Voudak. Kunstlederen bekleding. Zonwerend glas/gelaagde voorruit.





Bodean MORE FROM HOLLYWOOD
RITA HAYWORTH
BY JOHN KOBAL



Gezond en zuinig

De Renault 5 geeft u de keuze uit een hele serie motoren, van een 845 cm³ tot de 1397 cm³ met turbo-compressie.

Maar welke motor u ook kiest, u kiest ook altijd voor zuinigheid. De Renault 5 met zijn 845 cm³ motor is dit jaar nóg zuiniger geworden: 5,4 l/100 km (bij een constante) snelheid van 90 km/h. Terwijl de Renault 5 TL en de Renault 5 GTL, beide met 1108 cm³ motor nog steeds een toppunt van zuinigheid zijn met hun verbruik van 4,9 l/100 km (bij 90 km/h constant). De Renault 5 Automatic is nu uitgerust met een nieuwe motor: de 1397 cm³, nóg krachtiger, nóg soepeler, met elektronische ontsteking en aangepaste versnellingsbak, die het uiterste uit de motor haalt. Deze gelukkige combinatie is, behalve geruisarm, ook opmerkelijk zuinig. Bij de Renault 5 TS is de verhouding benzineverbruik/prestatie wel bijzonder gunstig, dankzij de 1289 cm³ motor, die 46 kW (64 DIN pk) ontwikkelt bij 6000 t/min.

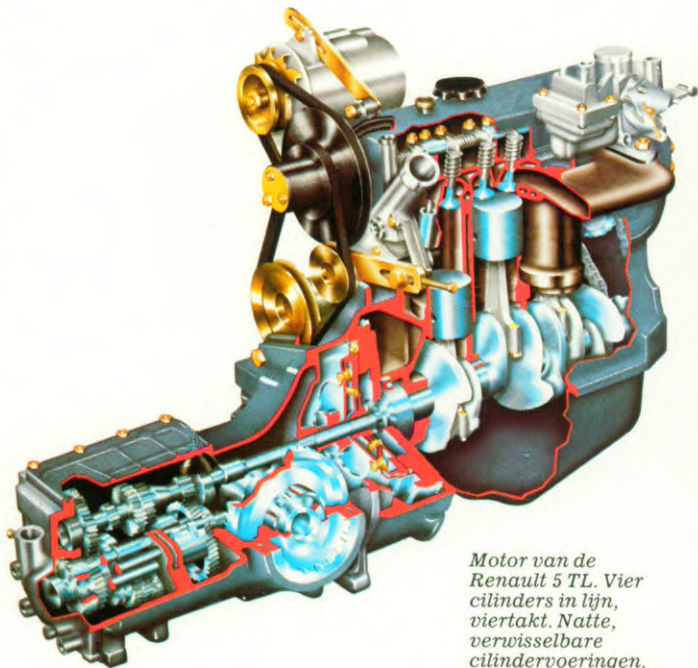

Motor van de Renault 5 TL. Vier cilinders in lijn, viertakt. Natte, verwisselbare cilindervoeringen. Gesloten koelsysteem met speciale koelvloeistof.

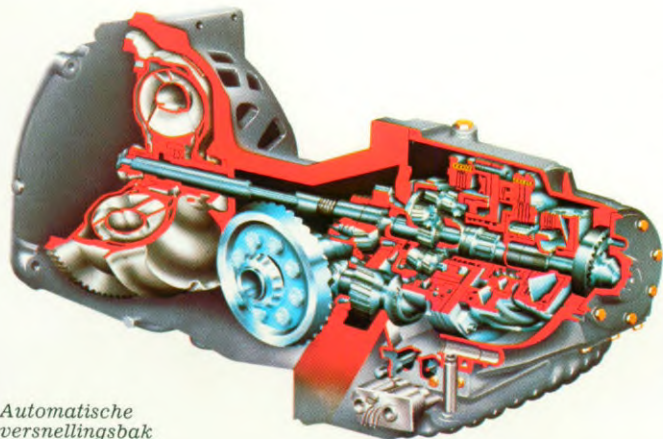

Automatische versnellingsbak

Automatische versnellingsbak: de eenvoud zelfe

De versnellingsbak van de Renault 5 Automatic bestaat uit drie delen, waarvan er twee welbekend zijn: de hydraulische koppelmvormer en de eigenlijke transmissie met drie versnellingen vóóruit en één achteruit. Het derde element is een elektronisch brein dat feilloos reageert op ingrepen van de bestuurder, snelheid en motorbelasting. Eenvoudig, betrouwbaar, gehoorzaam.

Souplesse en goede wegligging



de weg als is die nu nóg zo slecht. Het geavanceerde systeem omvat verder nog torsiestaven vóór (overlangs) en achter (overdwars) en een stabilisatorstang vóór (de 5 TS heeft ook een stabilisatorstang achter).

Stuurinrichting

De Renault 5 heeft een stuurinrichting met tandheugeloverbrenging voor directe, preciese en koersvaste besturing. Ook in de stad geen overmatige krachtsinspanning door de gunstige verhouding van de overbrenging.



Voorwielaandrijving.

Voorwielaandrijving en onafhankelijk geveerde wielen

Voorwielaandrijving met voorin geplaatste motor: het kenmerk van Renault. Veilig, omdat de constructie aansluit op de reflexen van de bestuurder. Belangrijke aanvulling op de voorwielaandrijving zijn de onafhankelijk geveerde wielen. Ieder wiel is, onafhankelijk van de drie andere wielen, met de wagen verbonden via zijn eigen vering. Ieder wiel blijft daardoor steeds in contact met de weg, ook als het tegenoverliggende wiel toevallig door een diepe kuil gaat.



Vier onafhankelijk geveerde wielen.

Soepel veersysteem

Het veersysteem is voor een groot deel verantwoordelijk voor de actieve veiligheid, omdat het weggedrag bepaald wordt door de kwaliteit van de vering. Nog afgezien van het comfort, dat een goed veersysteem met zich meebrengt. En goed is het veersysteem van de Renault 5, met de lange veerweg en de hydraulische, telescopische schokdempers op alle wielen. En de wielen houden een vaste 'greep' op



1. Schokdemper
2. Spoorstang
3. Bovenste wieldraagarm
4. Fusee
5. Aandrijfas
6. Torsiestaaaf

7. Stabilisatorstang
8. Onderste wieldraagarm

Actieve en passieve veiligheid

- Kooiconstructie
- Progressief vervormbare zone

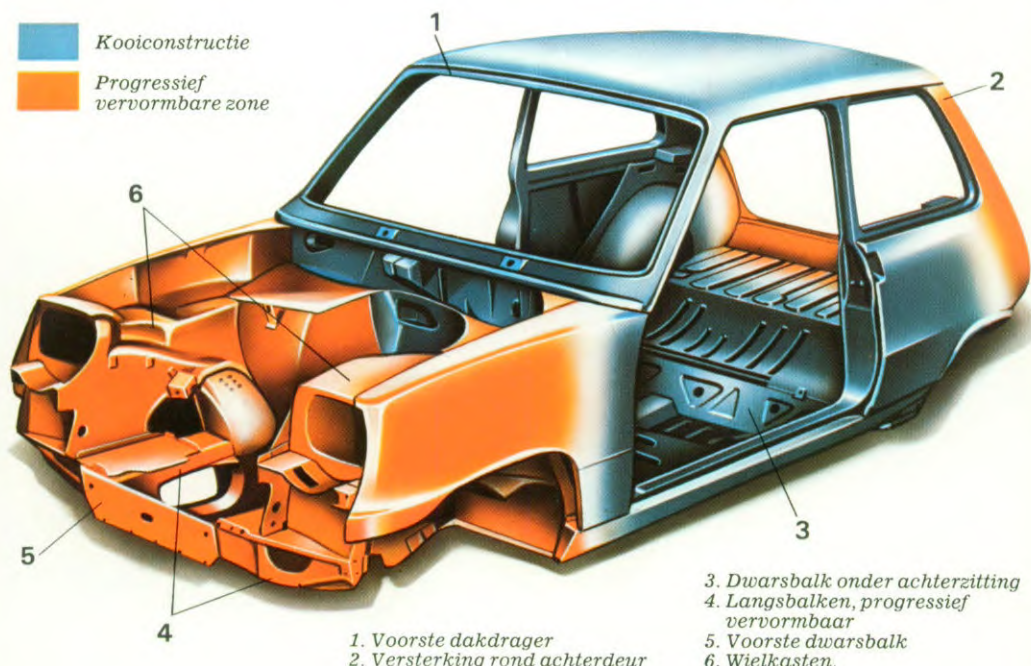

Genadeloze beproeving

Het hart van het researchcentrum van Renault lijkt op een enorm biljart: daar caramboleren auto's onder het wakend oog van een camera die met duizend beelden per seconde de botsingen registreert. De inzittenden zijn poppen, met vele elektrische draden verbonden aan allerlei meetapparatuur. Van alle kanten worden auto's gelanceerd. Al deze botsingen worden zorgvuldig geanalyseerd en de resultaten van deze onderzoeken worden gebruikt voor de voortdurende verbetering van de constructie. Zo is de Renault 5 uitgerust met progressief vervormbare zones (kreukelzones) vóór en achter, die de energie van een botsing absorberen; versterkte kooiconstructie; vervormbaar dashboard en brede veiligheidsriemen. Verder draagt ook het grote glasoppervlak bij tot de veiligheid: 1,98 m³ bij de 3-deurs, 1,91 m³ bij de 5-deurs versie. Goed zicht rondom en praktisch geen dode hoeken.

Zeker remsysteem

Hydraulisch remsysteem met gescheiden circuits, een lastafhankelijke remdrukbegrenzer die voorkomt dat de achterwielen geblokkeerd worden, ook bij plotseling krachtig remmen: dat is het veilige en zekere remsysteem van de Renault 5. Extra beveiliging geven het waarschuwingslicht voor de handrem en het controlelampje voor het remvloeistofpeil (op de Renault 5 vervangen door een

controlelampje dat waarschuwt bij drukverval). De Renault 5 heeft trommelremmen rondom, de andere versies hebben schijfremmen vóór en trommelremmen achter (behalve de Renault 5 Alpine Turbo, die heeft schijfremmen rondom). De Renault 5 GTL, Automatic, en TS hebben bovendien nog rembekrachtiging. Hierdoor is een lichte pedaaldruk al voldoende voor een maximale snelheidsvermindering. Handrem op de achterwielen, bij de Renault 5 op de voorwielen.

1. Lastafhankelijke remdrukbegrenzer
2. Handrem op achterwielen (behalve bij Renault 5)
3. Rempedaal
4. Hoofdremlcilinder

5. Schijfremmen vóór (behalve bij Renault 5)
6. Voorste remcircuit
7. Achterste remcircuit
8. Trommelremmen achter

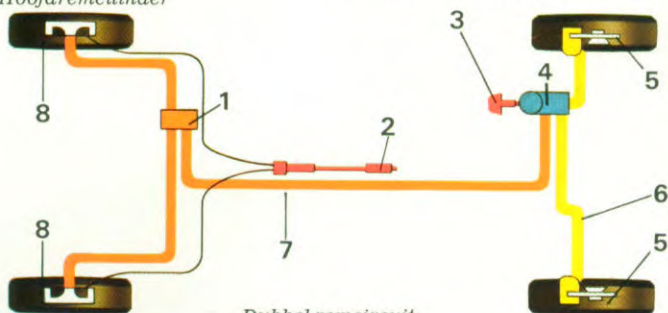

Dubbel remcircuit

Handig en wendbaar

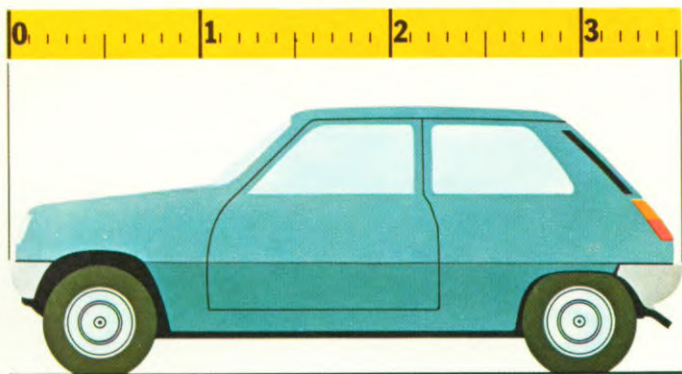

Voor geen gat gevangen

De compacte bouw van de Renault 5 levert in de stad duidelijke voordelen op: 3,52 meter is altijd wel ergens te parkeren. En een kleine wagen is sneller weg uit verkeersopstoppingen. Dat

zult u merken als u achter het stuur gaat zitten voor een stadsrit. Het is niet vermoeiend rijden in deze onvermoeibare wagen. Geen moeilijke manoeuvres, geen onoverkomelijke verkeers- of parkeerproblemen. Al is het verkeer nóg zo druk — de Renault 5 ziet er wel een gat in.

Zeer kleine draaicirkel

De draaicirkel (tussen trottoirs) is slechts 9,75 m. Rechtsom-keert maken wordt een kleine kunst, en het inparkeren kan niet makkelijker!

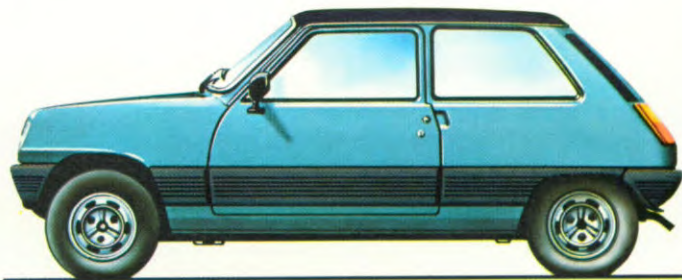

Gewapend voor de stad

Eén van de andere verworvenheden van de Renault 5. De eerste wagen die gewapend is tegen onzachtzinnigheden van het drukke stadsverkeer. En van het parkeren, niet te vergeten. Vóór en achter doorlopende schildbumpers van met glasvezel versterkt polyester. Bij de Renault 5 GTL en de Renault 5 Automatic doorgezet in beschermstrips opzij. Een ware gordel tegen blutsen en deukjes.

Gewapend tegen roestvorming

Eerst wordt de carrosserie gefosfateerd, dan volgt chromaatpassivering en daarna wordt in een dompelbad door cataforese de eerste grondlak opgebracht. Nu hebben alle metaaldelen een bescherm laag, ook de binnenkanten van kokerconstructies zoals de voorruitstijlen. Door een

tweede laag grondlak 'pakt' de deklaag beter. Deze bestaat uit twee lagen kleurlak. Door dit alles zal de Renault 5 lang het fraaie, jeugdige uiterlijk behouden.

1. *Blank metaal*
2. *Fosfatering*
3. *Chroompassivering*
4. *Cataforese*
5. *Grondlak*
6. *Eerste laag deklak*
7. *Tweede laag deklak*

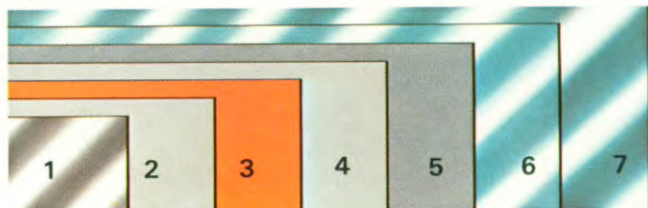

Comfort als uitgangspunt

Anatomisch gevormde stoelen

Zowel de vóórstoelen als de achterbank zijn aangepast aan de vering van de wagen, voor een rustige 'zit', die niet vermoeit. Comfortabel voor de passagiers, en de chauffeur is bovendien nog verzekerd van een ideale rijhouding.

In alle versies van de Renault 5 kunnen de stoelen naar voren en naar achteren geschoven worden, terwijl de rugleuningen verstelbaar zijn (behalve bij de Renault 5). De Renault 5 GTL en de daarop volgende modellen hebben kuisstoelen, die zijdelingse steun geven in de bochten. Op alle versies van de Renault 5 zijn via de Renault Boutique verstelbare hoofdsteunen op de voorstoelen leverbaar; bij de 5 Automatic, de 5 TS en de 5 Alpine Turbo zijn de hoofdsteunen standaard ingebouwd.

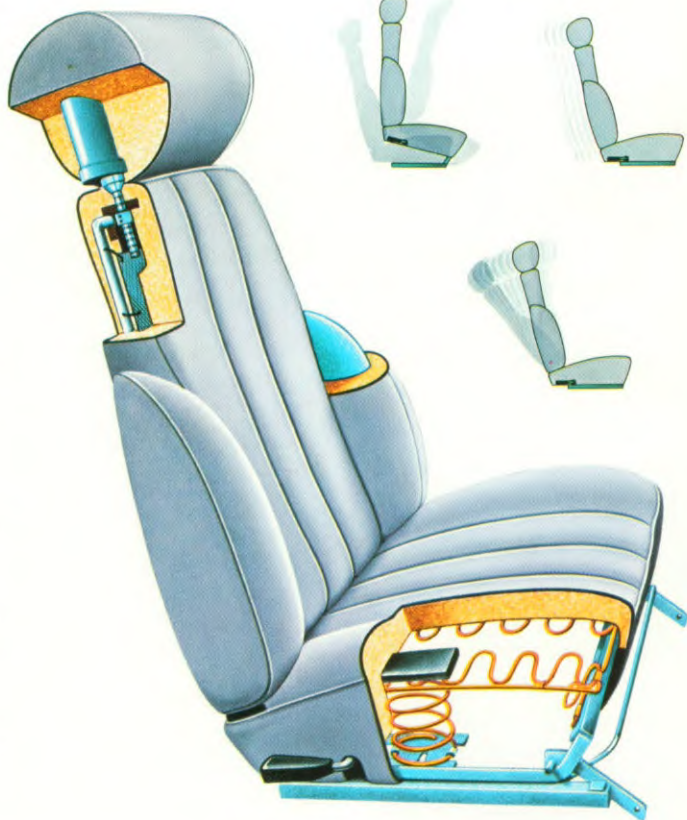

Luchtverversing

Het geheim van een goed klimaat in het interieur is: een juiste dosering van verse

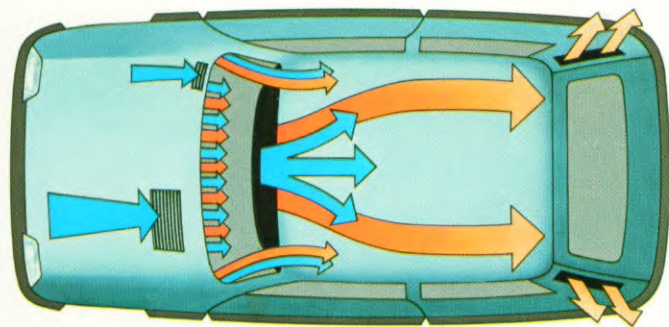

of verwarmde lucht. Daarom heeft de Renault 5 een groot aantal ventilatie-openingen. Vanuit het midden wordt frisse lucht de cabine ingeblazen door een opening die in vier richtingen verstelbaar is. Verwarmde lucht voor ontwaseming wordt uit drie openingen geblazen: een lange sleuf

onder de voorruit en twee blazers die links en rechts op de zijramen gericht zijn. En dan natuurlijk de vloerverwarming tegen koude voeten. Opvallend bij de Renault 5 is het bedieningsgemak met draai- en schuifknoppen. Een tweetraps aanjager versterkt de luchtstroom.

Geluidsisolatie

Vering van stoelen en carrosserie, een goed uitzicht rondom - per traditie belangrijke elementen, die bepalend zijn voor het comfort. Een ander element is: geluidsisolatie in het interieur. Bij de Renault 5 is er alles aan gedaan om de drie voornaamste geluidsbronnen, te weten: motor, carrosserie en bevestigingspunten optimaal te isoleren. Onder andere door een versterkte motorophanging en betere afdichting van de achterdeur. Daarbij mogen wij het lage toerental van de motoren niet vergeten. De 1397 cm³ motor van de Renault 5 Automatic, in combinatie met de nieuwe versnellingsbak, draagt bij tot een geluidsarm interieur.

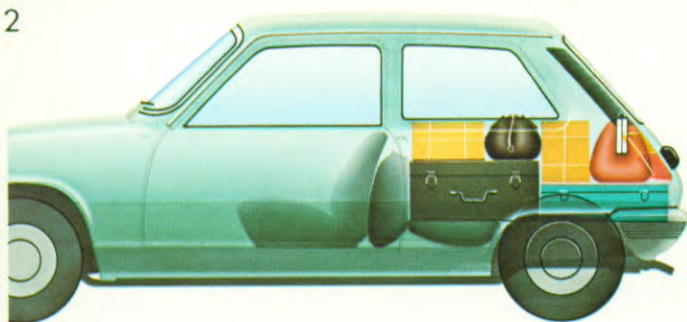
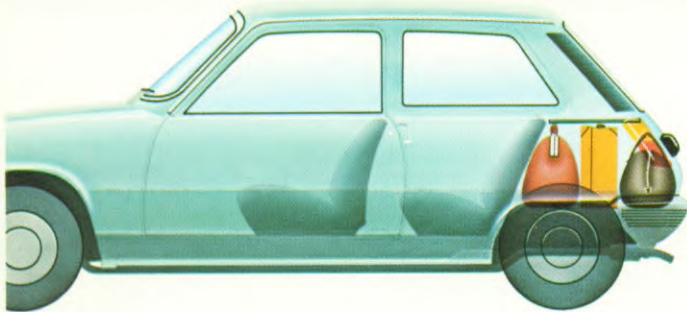

De Renault 5 is een handzame en handige wagen, niet in de laatste plaats door de bagageruimte, die naar believen vergroot kan worden. Achter de derde cq. vijfde deur een geheel vlakke laadvloer (het reservewiel zit onder de motorkap) die, voor makkelijk laden, maar 60 cm boven de grond zit. Er zijn drie mogelijkheden:

1. Normale stand : stoelen en hoedenplank op z'n plaats. Nuttige laadruimte: 215 dm³ (bij de 5 Alpine 195 dm³).
2. Vergrote ruimte door weggeklapte hoedenplank.
3. Achterbank tegen de voorbank geklapt: nuttige laadruimte 545 dm³ (bij de Renault 5 Alpine 620 dm³). Met een extra buitenspiegel wordt dat respectievelijk 900 dm³ en 875 dm³.

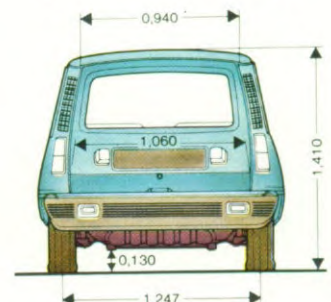
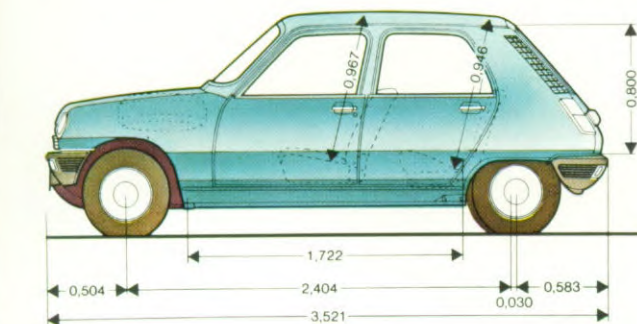
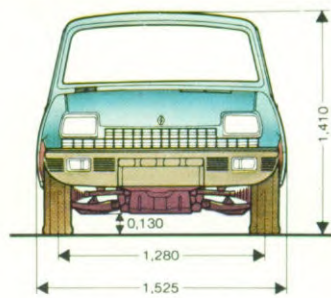
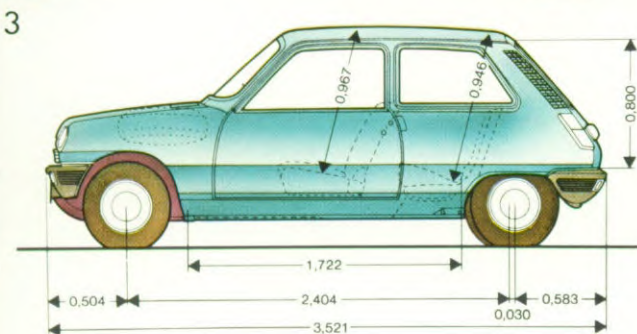
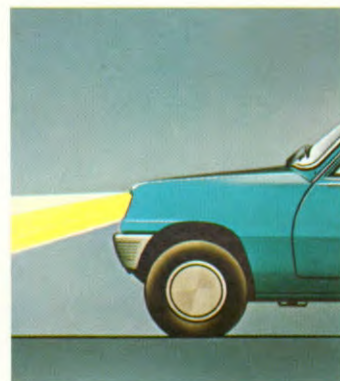

TECHNISCHE GEGEVENS RENAULT 5

TYPE	RENAULT 5		RENAULT 5 TL	
	3-deurs	5-deurs	3-deurs	5-deurs
	Aantal zitplaatsen			
CONSTRUCTIE:	Voorwielaandrijving, zelfdragende carrosserie gelast aan versterkte bodemplaat.			
	Rijklaar gewicht (leeg)		730 kg	
	Max. toelaatbaar gewicht		1060 kg	
	Max. toelaatbaar treingewicht		1610 kg	
	Max. toelaatbaar aanhangergewicht (geremd)		550 kg	
	Max. toelaatbaar aanhangergewicht (ongeremd)		355 kg	
	Inhoud bagageruimte: 215 - 545 dm ³ (900 dm ³)*		375 kg	
MOTOR:	4-takt, 4 cilinders in lijn. Gesloten koelsysteem.			
	Motorventilateur		elektrisch	
	Cilinderinhoud		845 cm ³	
	Boring x slag		58 x 80 mm	
	Compressieverhouding		8 : 1	
	Max. vermogen		26,5 kW (37 pk)	
	Max. koppel		57 Nm (5,9 mkg)	
			bij 5500 t/min.	
			bij 2500 t/min.	
			elektrisch	
			1108 cm ³	
			70 x 72 mm	
			9,5 : 1	
			32,5 kW (45 pk)	
			bij 4400 t/min.	
			bij 2000 t/min.	
TRANSMISSIE:	4 versnellingen vooruit, volledig gesynchroniseerd, vloerschakeling.			
REMSYSTEEM	Hydraulische bediening. Gescheiden remcircuit met lastafhankelijke remdrukbegrenzer tegen blokkering van de achterwielen.		Trommelremmen vóór en achter, handrem op voorwielen	
			Schijfremmen vóór, trommelremmen achter, handrem op achterwielen.	
WIELOPHANGING:	Onafhankelijke vering en hydraulische telescoopschokdempers rondom. Torsiestaven overlangs (vóór) en overdwars (achter). Stabilisatorstang vóór.			
STUURINRICHTING	Tandheugelsysteem. Overbrenging			
	Aantal stuuromwentelingen		21,75 : 1	
	Draaicirkel (tussen trottoirs)		4	
			9,75 m	
BANDEN:	135 SR 13 radiaal			
ELEKTRISCHE INSTALLATIE	Accu		12 V	
	Wisselstroomdynamo		140/28 Ah	
			50 A	
INHOUDEN	Benzinetank		38 liter	
	Koelsysteem		5,8 liter	
	Motorcarter		6,3 liter	
	Versnellingsbak		2,5 liter	
			3 liter	
			1,8 liter	
PRESTATIES	Topsnelheid		126 km/h	
			135 km/h	
BRANDSTOFVERBRUIK (liters per 100 km)	Bij 90 km constant		5,4 l**	
	Bij 120 km constant		4,9 l	
	In stadsverkeer		6,8 l	
			7,4 l**	
* met extra zijspiegel rechts. ** normale benzine. verbruikcijfers volgens ECE norm A70				

TYPE	RENAULT 5 GTL		RENAULT 5 Automatic	
	3-deurs	5-deurs	3-deurs	5-deurs
	Aantal zitplaatsen			
CONSTRUCTIE:	Voorwielaandrijving, zelfdragende carrosserie gelast aan versterkte bodemplaat.			
	Rijklaar gewicht (leeg)		745 kg**	
	Max. toelaatbaar gewicht		1185 kg	
	Max. toelaatbaar treingewicht		1835 kg	
	Max. toelaatbaar aanhangergewicht (geremd)		650 kg**	
	Max. toelaatbaar aanhangergewicht (ongeremd)		323 kg**	
	Inhoud bagageruimte: 215 - 545 dm ³ (900 dm ³)*		400 kg	
MOTOR:	4-takt, 4 cilinders in lijn. Gesloten koelsysteem.			
	Motorventilateur		elektrisch	
	Cilinderinhoud		1108 cm ³	
	Boring x slag		70 x 72 mm	
	Compressieverhouding		9,5 : 1	
	Max. vermogen		32,5 kW (45 pk)	
	Max. koppel		84 Nm (8,7 mkg)	
			bij 4400 t/min.	
			bij 2000 t/min.	
			elektrisch	
			1397 cm ³	
			76 x 77 mm	
			9,25 : 1	
			42 kW (58,5 pk)	
			bij 5000 t/min.	
			bij 3000 t/min.	
TRANSMISSIE:	4 versnellingen vooruit, volledig gesynchroniseerd, vloerschakeling.		3 versnellingen vooruit, selecteurhendel op console.	

REMSYSTEEM: Hydraulische bediening. Gescheiden circuits met lastafhankelijke remdrukbegrenzer tegen blokkering van de achterwielen. Rembekrachtiging. Schijfremmen vóór, trommelremmen achter. Handrem op achterwielen.

WIELOPHANGING: Onafhankelijke vering en hydraulische telescoopschokdempers rondom. Torsiestaven overlans vóór en en achter.

STUURINRICHTING
Tandheugelsysteem. Overbrenging 21,75 : 1 21,75 : 1
Aantal stuuroomwentelingen 4 4
Draaicirkel (tussen trottoirs) 9,75 m 9,75 m

BANDEN: 135 SR 13 radiaal

ELEKTRISCHE INSTALLATIE 12 V 12 V
Accu 140/28 Ah 180/36 Ah
Wisselstroomdynamo 50 A 50 A

INHOUDEN *Benzinetank* 38 liter 38 liter
Koelsysteem 6,3 liter 6,3 liter
Motorcarter 3 liter 3 liter
Versnellingsbak 1,8 liter 5 liter

PRESTATIES *Topsnelheid* 135 km/h 140 km/h

BRANDSTOFVERBRUIK (liters per 100 km)
Bij 90 km constant 4,9 l 6,2 l
Bij 120 km constant 6,8 l 8,4 l
In stadsverkeer 6,3 l 7,7 l

*met extra zijspiegel rechts **onder voorbehoud type goedkeuring
verbruikcijfers volgens ECE norm A70

TYPE **RENAULT 5 TS**
3-deurs
Aantal zitplaatsen 4

CONSTRUCTIE: Voorwielaandrijving, zelfdragende carrosserie gelast aan versterkte bodemplaat.
Rijklaar gewicht (leeg) 800 kg
Max. toelaatbaar gewicht 1200 kg
Max. toelaatbaar treingewicht 1900 kg
Max. toelaatbaar aanhangergewicht (geremd) 700 kg
Max. toelaatbaar aanhangergewicht (ongeremd) 387 kg
Inhoud bagageruimte: 215 - 545 dm³ (900 dm³)*

MOTOR: 4-takt, 4 cilinders in lijn. Gestoten koelsysteem.
Motorventilateur elektrisch
Cilinderinhoud 1289 cm³
Boring x slag 73 x 77 mm
Compressieverhouding 9,5 : 1
Max. vermogen 46 kW (64 pk)
bij 6000 t/min.
92 Nm (9,6 mkg)
bij 3500 t/min.
Max. koppel

TRANSMISSIE: 4 versnellingen vooruit, volledig gesynchroniseerd, vloerschakeling.

REMSYSTEEM: Hydraulische bediening. Gescheiden remcircuits met lastafhankelijke remdrukbegrenzer tegen blokkering van de achterwielen. Rembekrachtiging. Schijfremmen vóór, trommelremmen achter, handrem op achterwielen.

WIELOPHANGING: Onafhankelijke vering en hydraulische telescoopschokdempers rondom. Torsiestaven overlans (vóór) en overdwars (achter). Stabilisatorstang vóór en achter.

STUURINRICHTING
Tandheugelsysteem. Overbrenging 21,75 : 1
Aantal stuuroomwentelingen 4
Draaicirkel (tussen trottoirs) 9,75 m

BANDEN 145 SR 15 radiaal

ELEKTRISCHE INSTALLATIE 12 V
Accu 180/36 Ah
Wisselstroomdynamo 50 A

INHOUDEN *Benzinetank* 38 liter
Koelsysteem 6,3 liter
Motorcarter 3 liter
Versnellingsbak 1,8 liter

PRESTATIES *Topsnelheid* 151 km/h

BRANDSTOFVERBRUIK (liters per 100 km)
Bij 90 km constant 5,8 l
Bij 120 km constant 7,8 l
In stadsverkeer 9,2 l

* met extra zijspiegel rechts
verbruikcijfers volgens ECE norm A70

Enkele auto's in deze brochure kunnen zijn afgebeeld in een kleur die in Nederland niet leverbaar is.

RENAULT 5 TURBO

Winnaar Rallye Monte-Carlo 81



De service van Renault: ons service-apparaat staat voor u klaar om aan uw kleinste wensen te voldoen

Overal ter wereld in de voorste linie

De bezitter van een Renault is nooit alleen. Het levend bewijs daarvoor zijn de 14.000 Renault-dealers, verspreid over de hele wereld. In Frankrijk is gemiddeld één garage met de gele Renault-ruit per 20 kilometer. In Nederland zijn meer dan 250 Renault-dealers. En alle mensen die daar werken beheersen hun vak tot in de perfectie. Zij volgen regelmatig cursussen, zodat zij voortdurend op de hoogte blijven van de nieuwste technische ontwikkelingen. De nazorg en de service heeft, zoals dat in het verleden steeds het geval was, de hoogste prioriteit. Dat is één van de voornaamste pijlers onder het wereldsucces van Renault.

De snelle Renault-service

"Wij weten wat het voor u betekent als u niet over uw wagen kunt beschikken." De snelle Renault-service is dan ook bijzonder efficiënt, een maximum prestatie in een minimum van tijd. Daar komt bij dat de specialist, aan wie u uw wagen toevertrouwt, er van het begin tot eind op toeziet dat de reparatie of de onderhoudsbeurt perfect wordt uitgevoerd. De efficiënte service van Renault berust op de vakbekwaamheid van de monteurs, de rationele werkmethode, de geavanceerde apparatuur en het wel-voorzien magazijn met reserve-onderdelen. De diagnosestations van Renault werken met ultra-moderne precisie-instrumenten die in korte tijd vele mechanische en elektrische functies van de auto controleren. In het kader van het Renault Onderhoudsprogramma worden alle onderhoudsbeurten bijgeschreven op de onderhoudskaart die bij uw auto hoort.

Een vaste voorraad reserve-onderdelen

Ieder servicepunt beschikt over een vaste voorraad

reserve-onderdelen, die op peil gehouden wordt door een wijldvertakte, gedecentraliseerde distributie-organisatie. De garantie op de originele Renault-onderdelen is drie maanden, terwijl op eenheden zoals ruilmotoren of versnellingsbakken een garantie van zes maanden gegeven wordt (Zie hiervoor de garantie voorwaarden).

Renault-Boutique : haute couture !

U kunt zich in uw Renault helemaal thuisvoelen dankzij hetgeen de Renault-Boutique u te bieden heeft: perfecte accessoires, onderhoudsmiddelen, praktische extra's. Van aanstekers tot zonnedaken, van auto-jacks tot sponzen, uw Renault-dealer heeft alles in zijn Renault-Boutique. In die Boutique vindt u uitsluitend artikelen die met zorg door en voor Renault gekozen zijn. Of het nu om lichtmetalen velgen, om autoradio's, om luxe auto-tapijten of om bijtjaplaak gaat, u weet zeker dat het bij uw Renault past! Bovendien vindt u in de Renault-Boutique méér dan accessoires: lijmen en kitten, doe-het-zelf gereedschap, lampen en bougies, kleding, smeermiddelen en onderhoudsproducten, windschermen, trekhaken... alles wat u in en om uw auto nodig heeft om er uw auto van te maken! U brengt vele honderden uren per jaar in uw Renault door. Maak er plezierige, veilige en comfortabele uren van: Renault-Boutique wijst u de weg!

Vaste reparatietijden

Voor iedere reparatie staat bij Renault een vaste tijd. Iedere garage heeft een boek waarin deze tijden vermeld staan. Kijk er van tevoren in, dan is later de rekening geen verrassing voor u.

Plaat en spuitwerk

Voor het deskundig repareren van plaatschade beschikken onze specialisten over de modernste middelen. In de spuitrijen worden de originele Renault kleurnummers gebruikt.

Vernieuwing - een traditie bij Renault

Renault is er steeds op uit om moderne wagens te maken. Wagens met vele gebruiksmogelijkheden, wagens die kunnen worden aangepast aan de meest uiteenlopende wensen. Er is moed voor nodig en een vooruitstrevende geest om dat doel te bereiken: het is geen kwestie van inhaken op de mode, het gaat niet om opportunisme of goedkoop succes - wij willen er alleen zorg voor dragen producten op de markt te brengen die een toekomst hebben! De voortdurende proeven op het gebied van veiligheid, van zuinigheid, van prestatie, van comfort zijn nooit zomaar een stijlloefening - er ligt altijd een pragmatische gedachte aan ten grondslag. Bij Renault is vernieuwing een ware traditie. Het publiek voelt dat instinctief aan: dat blijkt zonneklaar uit het wereldsucces van Renault.

Voor leasing : Renault leasing Nederland

Dit is een lease-organisatie van Renault welke beschikt over de nieuwste typen personen- en bedrijfswagens. Bovendien zijn er 250 Renault service-punten in Nederland, zodat u altijd van een bedrijfszeker wagenpark gegarandeerd bent. Voor meer informatie over leasing neem contact op met Renault Leasing Nederland, Atoomweg 464, Utrecht, tel.: 030-431890.

Voor autofinanciering : Renault credit Nederland

Dit is een nieuwe organisatie welke geheel tot uw dienst staat voor de juiste financiering bij aankoop van uw auto. Voor een snelle en passende financiering om een nieuwe Renault of occasion direct te kunnen aanschaffen kunt u nu ook terecht bij de 250 Renault dealers in Nederland. Zij geven u graag alle informatie.



RENAULT

De Renault-fabrieken behouden zich het recht voor om zonder voorafgaande kennisgeving haar modellen, alsmede de technische eigenschappen, uitrusting en accessoires hiervan te wijzigen.