

FIT



HONDA
The Power of Dreams

How we move you.
CREATE ► TRANSCEND, AUGMENT

ひと、ずっと。
ひと、FIT。

FIT





フィットは長い時間をかけて
こつこつと積み上げてきた知見をもとに
暮らしのそばで、さらに長く付き合える一台に
進化し続けています。

シートに座ってくつろぐとき
広々としたフロントウインドウの先を見るとき
アクセルを踏み込んだとき
ふとドリンクに手を伸ばしたとき。

何気ない瞬間までも心地よく感じられ
暮らしの質を上げるコンパクトカーです。



e:HEV 世界に、あたらしい気分を。

ゆったりもキビキビも、 気分次第で。

フィットは、懐の深い走りが自慢。

電気のパワーを活かした加速感

ちょっとしたカーブまで楽しくなるクルマとの一体感

足回りのしなやかさ。

多くのシーンで安心感のある走り

キビキビとした走りの喜びをさらに磨き上げています。



e:HEV イーエイチイーブイ

パワフルなモーター出力。発進も加速も、電気自動車ライクな走り。

モーター最高出力

90kW[123PS]

モーター最高出力は90kW。低速域でアクセルを踏み込んだ瞬間から軽快に走り出し、気持ちよく伸びる加速を楽しんでいただけます。

エンジン制御の最適化で、燃費良く。

燃料消費率(国土交通省審査値)^{※1}



e:HEV BASIC(FF)

30.2km/L

市街地モード^{※2} 30.2km/L

郊外モード^{※2} 31.6km/L

高速道路モード^{※2} 29.3km/L

※1 燃料消費率は定められた試験条件での値です。お客様の使用環境(気象、渋滞等)や運転方法(急発進、エアコン使用等)に応じて燃料消費率は異なります。※2 WLTCモード:市街地、郊外、高速道路の各走行モードを平均的な使用時間配分で構成した国際的な走行モード。市街地モード:信号や渋滞等の影響を受ける比較的低速な走行を想定。郊外モード:信号や渋滞等の影響をあまり受けない走行を想定。高速道路モード:高速道路等での走行を想定。

爽快がつづく、e:HEVの走り。

2モーターハイブリッドシステム「e:HEV」は状況に合わせて3つのモードをシームレスに切り替え。ゆったりとクルージングしたいときもアクティブに楽しみたいときも、気持ちとリンクする直感的な走りです。

電気自動車のスムーズな走り出し
EVモード



バッテリーからの電気によりモーターのみで走行。エンジンを止めて走るのでガソリンを使わずに電気自動車として走行を楽しめます。

モーターとエンジンをフル活用
ハイブリッドモード



エンジンの力で発電した電力で走行用モーターを駆動。加速時にはバッテリーからの電力を合わせて走行用モーターで走り、よりパワフルな加速が楽しめます。

高速走行で高効率な走り
エンジンモード



機械的なエネルギー — 電気的なエネルギー — エンジンの得意領域である高速クルーズ時にエンジンと車輪を直結し、エンジンの力で走行。燃費を抑えながら高速走行ができます。

ガソリン車

ガソリン車には、全タイプ「1.5L」エンジンを採用。

低速域から高速域までトルクフルなパフォーマンスを発揮します。

発進時や高速道路での追い越しなど、日常のさまざまなシーンでゆとりある走りを楽しむことができます。



衝撃をしなやかに吸収する
サスペンション

サスペンションは、路面の小さなデコボコなど、細かく振動する上下の動きを抑制します。踏切や高速道路のつなぎ目でも、衝撃をしなやかに吸収することでボディが安定し、スムーズな乗り心地を実現しています。



サスペンションで余計な揺れを少なく



e:HEVでも選べる
雪道で頼もしい4WD車

4WD車にも力強い走りや低燃費を両立するe:HEVを設定。駆動用モーターの力をメカニカルに後輪にも伝えることで、発進時はもちろんカーブや交差点を走行する際にも4WD車らしいスムーズな加速と安心感のある走行を楽しめます。

■雪道の走行時にはチェーンまたは冬用タイヤを装着してください。安全に配慮した運転にご留意ください。

RS

フィットの走りをさらに深く楽しめるよう、RSタイプは機能やセッティングにさらにこだわり抜いています。

ドライブモードスイッチ e:HEV RS専用



SPORTモード表示イメージ

パワフルに進化したe:HEVの加速力を、走行シーンに合わせて3つのモードに最適化。NORMAL/SPORT/ECONをそれぞれサスペンションとともに丁寧にセッティングしました。なかでもSPORTモードは、ワインディングでの走りの気持ちよさを味わえます。

減速セレクター e:HEV RS専用



減速セレクター表示イメージ

アクセルオフ時の減速力を瞬時にステアリングのバドルで操作。走行シーンに合わせてドライバーが減速力を4段階で選択することで、アクセルオフ時のペダル操作をより精密に調整できます。さらに電動サーボブレーキシステムも専用セッティングにすることで、車両走行安定性に重要な減速においても、操る楽しさを際立たせています。

RS専用サスペンション



RSのサスペンションは、「操舵量に応じた応答性の向上と安定したロール姿勢」、「荒れた路面の複合的な車体の揺れの収まりの良さ」を実現するため、RS専用サスペンションパーツを徹底チューニング。ドライバーの操作とクルマの挙動がさまざまなシーンで気持ちよくつながり、操る楽しさと質感の高い爽快な乗り味を実現しています。さらにe:HEV RSには専用タイヤを採用し、e:HEV RSならではの走りをお楽しみいただけます。

■ドライブモードは運転状況などにより変更できない場合があります。■減速セレクターで選択した減速度は、一定条件のもとで自動で解除。8レンジ、SPORTモードでの走行中は固定となります。■イラストは機能説明のためのイメージ図です。■メーター類は撮影のため点灯。■各装備・仕様の詳しい設定につきましては、P43~P46の「主要装備」「主要諸元」をご覧ください。

ノイズレスな視界、 リラックスした運転体験。

ドライバーの目から入る情報は、運転しやすさに直結する大きな要素。

ウインドウの大きさ、運転席まわりのレイアウトを工夫して見晴らし良く、

開放感とともに、運転にどこまでも集中することができます。





開放・安心感ある、よく見え視界。

フロントピラーを極細にすることで、視界の爽快感はもちろん、左右折時もしっかりと安全確認ができます。さらにインパネは水平基調に。よりスッキリとしたフロントビューで、広く見渡せます。

Photo:eHEV HOME (FF) インパネ・Tカラーはライトグレー メーカーオプション装着車



**走行情報をわかりやすくした
液晶メーター**

わかりやすく情報を整理したマルチインフォメーション・ディスプレイを搭載。メーター上部のバイザーも水平基調にすることでスッキリとした前方視界をもたらします。

Photo:eHEV HOME (FF)



**ちょっとした時に便利な
オートブレーキホールド機能**

停車中にブレーキペダルから足を離しても、停車状態が続くオートブレーキホールド機能。信号待ちの間なども安心です。アクセルを踏めば自動解除され、再発進できます。

■シートベルトを着用し、エンジンを始動してからスイッチを押すと、機能がオンになります。



**スイッチひとつ
かんたん操作のパーキングブレーキ**

スイッチ操作でパーキングブレーキをオン/オフできる電子制御パーキングブレーキ。発進時にアクセルペダルを踏めば、自動的に解除されます。

■電子制御パーキングブレーキは作動・解除時に後輪付近からモーター音が聞こえますが異常ではありません。また、アクセルペダルによる自動解除は、運転席のシートベルトが着用されている時のみ作動します。



**運転席まわりがすっきり見やすい
ステアリングホイール**

2本スポークのステアリングホイール(タイプ別設定)は液晶メーターまわりの見通しを良くするとともに、スマートな走りを楽しめるようシンプルで取り回しの良い形状にしています。

最小回転半径
4.9m



Uターンや駐車などで小回りがきく取り回し

広々な室内や荷室を保ちながらコンパクトサイズを実現。小回りがきいて日常シーンで際立つ扱いやすさです。

※数値はeHEV BASIC、eHEV HOME、eHEV HOME 特別仕様車 BLACK STYLE、BASIC、HOME、HOME 特別仕様車 BLACK STYLE

**クルマの前、横、後ろの死角を見える化する
マルチビューカメラシステム** タイプ別メーカーオプション

フロント、リア、左右ドアミラー下のカメラから得た情報をコンピューターが解析。クルマをまるで上空から見下ろしたように路面を映し出す「グラウンドビュー」をはじめ、状況に応じた映像をナビ画面に表示します。



■各技術の能力には限界があります。つねに周囲の状況に気をつけ、安全運転をお願いします。ご使用の前に、必ず取扱説明書をお読みください。
■マルチビューカメラシステムでは立体物が歪んだり、上部が画面に映らないなど、画面の映像と実際の状況が異なることがあります。また、カメラの映し出す範囲は限られていますので、画面だけを見て走行すると接触事故等、思わぬ事故を引き起こすおそれがあります。必ず目視やミラーなどで後方および周囲の安全を直接確認して運転してください。路面が滑りやすくなっているなどの場合は、タイヤのスリップにより、マルチビューカメラシステムの予測ガイド線と車両の実際の動きにずれが生じることがあります。バンパーの隅コーナー付近、バンパーの下や黒線の上にあるものは映りません。映し出す映像は雨の日、夜間など天候や周囲の状況によって見えにくくなる場合があります。

空間の質は、 時間の質を左右する。

乗る誰もが心地よい時間を味わえるように。

シートは骨格からデザインして疲れにくく、

座面の厚みや生地の触り心地にまで配慮。

静かさにもこだわって会話も弾むでしょう。

居心地だけでなく、過ごす時間の質までデザインします。

シートが支える心地いい時間。

フロントシートには、人の骨格を研究してつくられたボディースタビライジングシートを採用。背中からお尻にかけてしっかりと支えながら、包み込むようなやさらかさを実現しています。座ってすぐわかる心地よさが、長時間のドライブでも感じられます。



後ろが見やすい スッキリしたシート形状

フロントシートの肩部分をスリムにすることで、後ろに振り返りやすくしています。後方確認や後席との会話にも便利です。



■写真は機能説明のための合成イメージです。

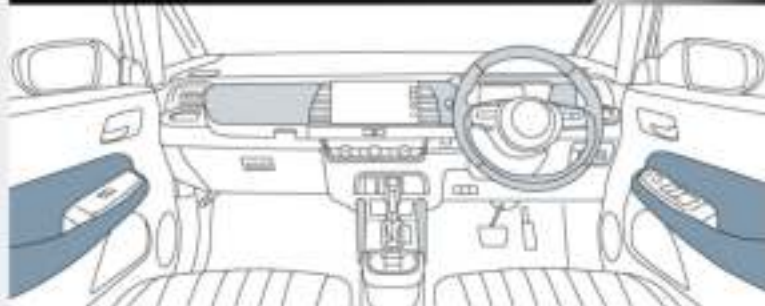

居心地の良さを考えて配置したソフトパッド

日常の中で触れやすい場所にソフトパッドを配置。フロントドアライニング、フロントドアアームレストは全タイプに。インストルメントパネル、コンソールニーパッドはe:HEV BASIC、BASICを除くタイプに採用しています。



寒い日に体を温める運転席&助手席 シートヒーター、ステアリングヒーター タイプ別設定

運転席/助手席のシートヒーターは3段階で調節が可能。さらにe:HEV LUXE、LUXEにはステアリングヒーターを採用。ステアリング表面の温度を快適に保ちます。



後席にも大きなゆとり

前席はもちろん、後席にもゆとりをつくることで、コンパクトカーとは思えないほどゆったりとくつろげます。フロントシート背部をカーブ状(e:HEV BASIC、BASICを除く)にへこませることで後席でも足が組み替えられる広さです。また室内の静かさにもこだわって、吸音材の配置をはじめ防音性を高めています。



厚みのあるパッドで 座り心地を高めたリアシート

リアシートにも厚みのあるパッドを使用し、やさらかな座り心地にしています。



紫外線を約99%カット*する 遮音/UVカット機能付フロントウインドウガラス

お肌の天敵となる紫外線(UV)や外からのノイズを効果的にカットするガラスを採用。快適な空間でドライブを楽しめます。
*Honda調べ、ISO9050基準。



置くだけで充電可能な ワイヤレス充電器*

タイプ別設定

ワイヤレス充電対応スマートフォンを置くだけで充電可能な15W急速充電に対応したワイヤレス充電器です。



後席でも使えるUSB チャージャー(Type-C/2個付)

タイプ別設定

センターコンソールの後ろ端にはType-CのUSBチャージャーを2つ配置。後席の方もスマートフォンなどを手軽に充電できます。



後席にもくつろぎ。 リアセンターアームレスト

タイプ別設定

退席のときでも、ゆったりとくつろいでいただけるよう後席にアームレストを採用しています。

*充電可能エリアに収まらないQI対応機器の充電は行えません。QI対応機器の種類によっては正常に作動しない場合や、ご注意いただきたい項目があります。詳しくは販売会社にお問い合わせください。確認必須心臓ペースメーカー等の医療用電子機器に影響を与える可能性があります。ご使用にあたっては医師とよくご相談ください。*ワイヤレス/ワーカーンソーシアム(WPC)によるワイヤレス充電規格に適合しています。

■イラストは機能説明のためのイメージ図です。■各装備・仕様の詳細な設定につきましては、P43~P46の「主要装備」「主要オプション」をご覧ください。

余裕があると、楽しさも満載。

突然思い立った買い物も、何か新しいことを始めたくなくても大丈夫。

多彩なシートアレンジと、広く使いやすい荷室で

余裕をもってスマートに。荷室空間にフィットが出した解答です。





①開口部荷室高
760mm

②荷室最大幅
1,150mm

③開口部地上高
610mm

■数値はe:HEV HOME (FF)、
Honda測定値。

使いやすさは、数値以上。

日常でどういった使い方をするか、積み降ろしするときはどういった体勢で行うか。さまざまな状況を加味した上でサイズや形状を設計しています。フィットの荷室は、腰の高さに合わせてテールゲート開口部を広くとることで、積み降ろしがラクになりました。大型クーラーボックスのような荷物もラクラクです。

室内のあちこちに気の利いた使いやすい工夫がいっぱいの収納。



インパネアッパーボックス



スマートフロントレー



テーブルコンソール
タイプ別設定



アームレスト付センターコンソールボックス
(ドリンクホルダー付) タイプ別設定



シートバックスマートフォン
ポケット
タイプ別設定



助手席シートバックポケット
タイプ別設定



ドリンクホルダー(運転席/助手席)



ドアボトルホルダー(運転席/助手席)

長い荷物も、大きい荷物も。 シーンに合わせた多彩なシートアレンジ。

ワンアクションで後席を倒せば、さらに大容量の荷室に。

また、座面をはね上げたり助手席を倒したりすることで、背の高いモノも長いモノもお手のもの。荷物に合わせて自在にアレンジできる荷室です。

ユーティリティー・モード

UTILITY MODE



後席をたたむと、より広い空間に。荷室開口部が広く、積み降ろしがラクに。

ロング・モード

LONG MODE



後席と助手席を倒せば長尺物も積めるスペースが生まれる。

トール・モード

TALL MODE



後席の座面をはね上げることで、高さのあるものでも積み込みが可能。

Honda SENSING

あなたの毎日の安心のために。
機能充実の安全運転支援システム

広い水平画角のフロントワイドビューカメラと
前後8つのソナーセンサーによって安全運転をサポートします。

3つの検知方法で安全運転をサポート

1 フロントワイド
ビューカメラで検知

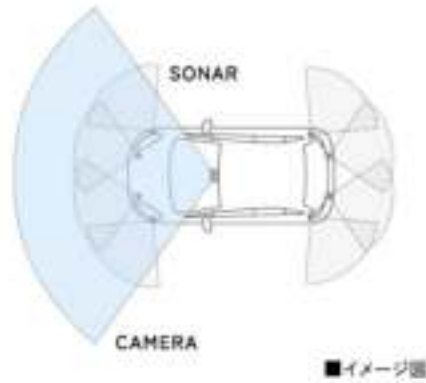

適切な車間距離を保つよう支援する渋滞
追従機能付アダプティブクルーズコントロール
(ACC)。広い水平画角のフロントワイド
ビューカメラにより、側方に対する検知能力
も高めています。

2 前方ソナーセンサー
で検知

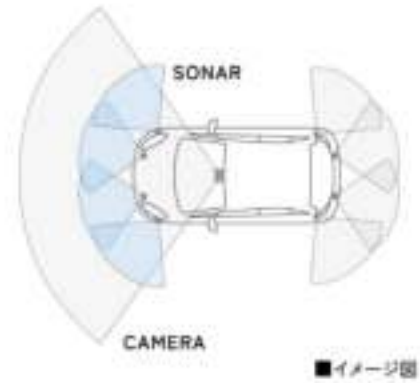

壁などに衝突するおそれがある場合に
ブレーキ操作を支援する近距離衝突軽減
ブレーキ。ガラスも検知します。

3 後方ソナーセンサー
で検知

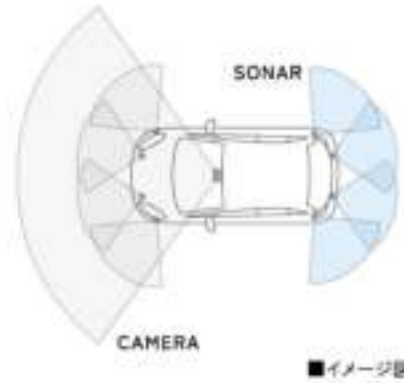

不注意によりアクセルペダルを踏み込んだ
際、急発進を防止する後方誤発進抑制
機能。駐車時の安全も支援します。



「急アクセル抑制機能」を採用。進化を続ける安全運転支援機能。

急アクセル抑制機能

前方や後方に障害物がなくても作動します。

■工場出荷時は機能オフの設定です。オンするには別途販売会社の専用機器によるセッティング作業が必要です。別途セットアップ費用(ディーラーオプション)が必要となります。



急アクセル抑制機能作動イメージ

ブラインドスポットインフォメーション タイプ別メーカーオプション

走行中に、斜め後ろのクルマをお知らせします。



■Honda SENSINGは、ドライバーの運転支援機能のため、各機能の能力(認識能力・制御能力)には限界があります。各機能の能力を過信せず、つねに周囲の状況に気をつけ、安全運転をお願いします。車両をご使用になる前に必ず取扱説明書をお読みください。各システムは、いずれも道路状況、天候状況、車両状態等によっては作動しない場合や十分に性能を発揮できない場合があります。注意事項の詳細はP23~P24をご覧ください。



2020年度 自動車安全性能の評価で、最高ランクの“ファイブスター賞”を獲得。

フィットは安全の追求を重ねた結果、自動車アセスメント(JNCAP)による「衝突安全性・予防安全性・事故自動緊急通報装置」の総合評価において、最高ランクにあたる“ファイブスター賞”を獲得しました。

■試験車両: e:HEV HOME (FF)

交通事故に遭わないためのアドバイス

Hondaは50年以上、安全運転を広める活動を実施。そのノウハウをもとにした、事故に遭わない為のアドバイスを「Honda Safety Portal」にまとめました。



詳しくはWEBサイトへ



フィットはサポカーS(ワイド)に該当しています。

セーフティ・サポートカー(略称:サポカー)は、政府が交通事故防止対策の一環として普及啓発しているものです。自動(衝突軽減)ブレーキなどの安全運転を支援する装置などを搭載し、ドライバーの安全運転を支援します。さらに、フィットは衝突被害軽減ブレーキ(AEBS2)の性能認定車です。該当タイプや詳細についてはWEBサイトをご確認ください。

■該当タイプ:全タイプ

Honda SENSING

事故やヒヤリとする場面を未然に防ぐことで、毎日の運転に安心を届けたいとHondaは考えています。ドライバーの不安や困りごとを少しでも減らすために、Honda SENSINGは先進の安全運転支援機能でさまざまなシーンで運転をサポートします。

「Honda SENSING」について詳しくはこちら



街なかで

ぶつからないために
衝突軽減ブレーキ(CMBS)

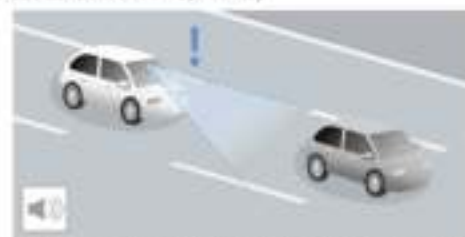

車両や歩行者、人が乗車して移動する自転車を検知し、衝突の危険がある場合に音とマルチインフォメーション・ディスプレイの表示で警告します。衝突の危険が継続しているとシステムが判断した時は、強いブレーキをかけて、停止または減速することにより衝突回避・被害軽減を支援します。

CMBS: Collision Mitigation Braking System

発進をお知らせ
先行車発進お知らせ機能



先行車が発進したことを、音とマルチインフォメーション・ディスプレイの表示でお知らせします。

歩行者に配慮
歩行者事故低減ステアリング



走行中に車線を外れ、路側帯の歩行者と衝突しそうな際、音とマルチインフォメーション・ディスプレイの表示で警告します。ステアリングも制御して回避操作を支援します。

はみ出さないために
路外逸脱抑制機能



車線や車、砂利などの道路境界をはみ出しそうな際や対向車への接近時に車線をはみ出しそうな際、逸脱を防ぐようにステアリングを制御して回避操作を支援するとともに、マルチインフォメーション・ディスプレイとステアリング振動、および音で警告します。

みのがさないために
標識認識機能



走行中に道路標識を認識してメーターに表示します。速度を超過した場合はメーターの表示を一定時間点滅させ安全運転を支援します。

高速道路で

適切な車間距離を保つために
渋滞追従機能付アダプティブクルーズコントロール(ACC)



先行車がない場合は設定した車速を自動で維持し、先行車がいる場合は自動で加減速し、適切な車間距離を保つよう支援します。先行車が停車すれば合わせて停車する渋滞追従機能も付いています。

ふらつかないために
車線維持支援システム(LKAS)



高速道路や自動車専用道路を走行中、車線の中央に沿って走行できるようにステアリング操作をアシストします。車線を外れそうな際には、マルチインフォメーション・ディスプレイの表示とステアリング振動、および音で警告し注意を喚起します。

LKAS: Lane Keeping Assist System

適切な車間距離を保ち、ふらつかないために
トラフィックジャムアシスト(渋滞運転支援機能)



高速道路などでの渋滞時、自車の走行車線をキープするようステアリング操作をアシスト。渋滞追従機能付アダプティブクルーズコントロール(アクセル、ブレーキ操作のアシスト)と合わせて、渋滞時のドライバーの運転負担を軽減します。

斜め後ろのクルマをお知らせ
ブラインドスポットインフォメーション(サイドブレーキ・カー・オブ・アテンション)



走行中、斜め後ろにクルマの存在を検知すると、その方向のドアミラー鏡面上にマークを表示しお知らせ。さらにその方向にウインカーを操作すると、マークの点滅と警報音でドライバーに注意を促します。

夜間に

良好な視界確保のために
オートハイビーム



先行車や、対向車を検知してハイ/ロービームを自動で切り替えます。良好な視界の確保を支援するとともに、切り替え操作の頻度も低減します。

駐車場で

飛び出さないために
誤発進抑制機能^{※1}



前方に障害物があるにも関わらずアクセルペダルを踏み込んだ際、パワーシステム出力を抑制して急発進を防止するとともに音とマルチインフォメーション・ディスプレイの表示で警告します。

不意の後退を防ぐために
後方誤発進抑制機能^{※1}



後方に障害物があるにも関わらずアクセルペダルを踏み込んだ際、パワーシステム出力を抑制して急後退を防止するとともに音とマルチインフォメーション・ディスプレイの表示で警告します。

ぶつからないために
近距離衝突軽減ブレーキ^{※1}



壁などの障害物の見落としにより衝突するおそれがある際、運転者のブレーキ操作を支援し、停止または減速することにより衝突回避・被害軽減を支援します。

踏み間違いに備えるために
急アクセル抑制機能^{※2}



システムがアクセルペダル踏込み速度から急アクセルを判断した時は、加速を抑制し、音とマルチインフォメーション・ディスプレイの表示で警告します。

駐車も出庫もスムーズに
パーキングセンサーシステム^{※3}



クルマの前/後、斜め前/斜め後ろからの障害物の接近を、音と表示でお知らせ。細い路地を走る時や駐車時などでも安心です。

左右から近づくクルマをお知らせ
後退出庫サポート(サイドブレーキ・カー・オブ・アテンション)



バックで出庫する際、左右から近づいてくる車両を検知。警報音とナビ画面の矢印表示で、注意を促します。

■Honda SENSINGは、ドライバーの運転支援機能のため、各機能の能力(認識能力・制御能力)には限界があります。各機能の能力を過信せず、つねに周囲の状況に気をつけ、安全運転をお願いします。車両をご使用になる前に必ず取扱説明書をお読みください。各システムは、いずれも道路状況、天候状況、車両状態等によっては作動しない場合や十分に性能を発揮できない場合があります。■衝突軽減ブレーキ(CMBS)は、約5km/h以上で走行中に自車との速度差が約5km/h以上ある車両や歩行者、人が乗車して移動する自転車に対して衝突するおそれがあるとシステムが判断したときに作動し、停止または減速することにより衝突回避や衝突被害の軽減を支援します。■先行車発進お知らせ機能は、先行車との車間距離が約10m以内で、先行車の発進を検知して自車が停止し続けたときに作動します。■歩行者事故低減ステアリングは、約10km/h〜約40km/hで走行中、システムが歩行者側への車線逸脱と歩行者との衝突を予測したときに、ステアリング操作による回避を支援します。運転者のステアリング操作に代わるものではありません。運転者が加速やブレーキ操作、急なステアリング操作を行っているときシステムが判断したとき、また、ウインカーを作動させている場合には作動しません。■路外逸脱抑制機能は、約30km/h以上で走行中、システムが路外への逸脱を予測したときに作動します。運転者のステアリング操作に代わるものではありません。運転者が加速やブレーキ操作、急なステアリング操作を行っているときシステムが判断したとき、また、ウインカーを作動させている場合には作動しません。■標識認識機能は、最高速度、はみ出し通行禁止、一時停止、車両進入禁止の道路標識を認識し、メーターに表示します。一時停止、車両進入禁止は約60km/h以下で走行中に作動します。■渋滞追従機能付アダプティブクルーズコントロール(ACC)は、先行車がいる場合、停車中から作動し、先行車がない場合は、約30km/h以上で走行中に作動します。先行車に接近しすぎると、ブレーキペダルを踏むなどして適切な車間距離を保ってください。高速道路や自動車専用道路を運転するときに使用してください。■車線維持支援システム(LKAS)は、約65km/h以上で走行中に作動します。運転者のステアリング操作に代わるものではありません。運転者がステアリングから手を放した状態や、運転者が意図的に車線を越えるようなステアリング操作をしているとき、また、ウインカーを作動させている場合には作動しません。高速道路や自動車専用道路を運転するときに使用してください。■トラフィックジャムアシスト(渋滞運転支援機能)は、0km/h〜約65km/hで作動します。高速道路や自動車専用道路を運転するときに使用してください。また、運転者のステアリング操作に代わるものではありません。運転者がステアリングから手を放した状態や、運転者が意図的に車線を越えるようなステアリング操作をしているとき、また、ウインカーを作動させている場合は作動しません。■ブラインドスポットインフォメーションは隣接する車線後方の検知エリア(見えにくい位置)に他の車両がいることを知らせるシステムです。二輪車等が検知範囲に入ったときなど、条件によっては正しく作動しない場合があります。車線変更や合流時には必ず目視やミラーなどで周囲の安全を直接確認して運転してください。■オートハイビームは、約30km/h以上で走行中に作動します。ハイビームとロービームの自動切り替え制御には状況により限界があります。必要に応じて手動で切り替え操作を行ってください。■誤発進抑制機能は、停車時や約10km/h以下で走行中、自車のほぼ真正面の近距離に壁などの障害物があるにもかかわらず、アクセルペダルを踏み込んだことにより、衝突するおそれがあるとシステムが判断したときに、エンジンやモーターなどのパワーシステム出力を抑制し、急な発進を防止します。■後方誤発進抑制機能は、停車時や約10km/h以下で後退中、自車のほぼ真後ろの近距離に壁などの障害物があるにもかかわらず、アクセルペダルを踏み込んだことにより、衝突するおそれがあるとシステムが判断したときエンジンやモーターなどのパワーシステム出力を抑制し、急な後退を防止します。■近距離衝突軽減ブレーキは、約2km/h〜約10km/hで走行中、壁などの障害物に衝突するおそれがあるとシステムが判断したときに、ブレーキを制御し停止または減速することにより衝突回避や衝突被害の軽減を支援します。■急アクセル抑制機能は、停止中や約30km/h以下で走行中に、踏み間違いと思われる急なアクセルペダル操作であるとシステムが判断したときエンジンやモーターなどのパワーシステム出力を抑制し、急な加速を抑制します。交差点や本線への合流など、加速が必要な状況を想定した、ウインカー操作中と解除後約2秒間、アクセルペダルを大きく踏み込むことが想定される登坂路、加速のためのブレーキペダルからアクセルペダルへ踏み換え直後約2秒間は作動しません。■パーキングセンサーシステムは、車両や周囲の状況によりシステムが正しく作動しない場合があります。システム使用時も直接目視で周辺の安全確認を行いながら運転してください。■後退出庫サポートは出庫時の安全確認をサポートするためのものであり、衝突を防止するためのシステムではありません。後退時は、必ず目視やミラーなどで後方および周囲の安全を直接確認して運転してください。天候、積載荷重などの影響を受け、システムが正しく作動しない場合があります。

※1「誤発進抑制機能」、「後方誤発進抑制機能」、「近距離衝突軽減ブレーキ」を組み合わせて「踏み間違い衝突軽減システム」と呼びます。※2 工場出荷時は機能オフの設定です。オンにするには別途販売会社の専用機器によるセッティング作業が必要です。別途セットアップ費用(ディーラーオプション)が必要となります。※3 ナビ画面に表示するには、「Honda CONNECTディスプレイ」または対応するナビゲーションが必要となります。■イラストは機能説明のためのイメージ図です。■各装備・仕様の詳しい設定につきましては、P43〜P46の「主要装備」/「主要オプション」をご覧ください。

Honda CONNECT

つながることで、できること。

コネクテッド技術「Honda CONNECT」は、交通事故やあおり運転にあってる時など、緊急時にオペレーターのサポートを受けられるほか、スマートフォンで家からクルマのエアコンをONにできたり、あたらしい地図に自動で更新^{※1}することができます。

「Honda CONNECT」について詳しくはこちら



緊急サポートセンター ボタン一つでオペレーターが対応

万一の時、クルマと緊急サポートセンターがボタン一つでつながります。さらに、エアバッグが展開した時は自動で通報します。クルマの状況がオペレーターに共有されるので、緊急・トラブル時には的確で迅速なサポートを提供します。



Honda リモート操作^{※2} スマホでクルマの操作や確認ができる

離れた場所からでもスマートフォンでクルマを操作することが可能。

- エアコン操作
乗車する少し前から、エアコンをONにすることができ、車内を快適にします。
- クルマを探す
広い駐車場で自分のクルマが見つからない、そんな時に地図上で位置を確認できます。さらにハザードランプとブザーで車両を見つけやすくします。
- し忘れ通知・操作
ドアロックのし忘れなどをスマートフォンに通知し、ロック操作ができるなど、お客様の「うっかり」を「しかり」サポートします。



自動地図更新サービス^{※1※2} あたらしい地図に自動で更新

通信により地図を“自動”で更新。目的地までの最適なルートをご案内します。



Honda ALSOK 駆けつけサービス 盗難・いたずらに迅速対応



駐車中のクルマが異常を感知すると、あなたのスマートフォンに通知します。クルマから離れた場所にいる時は、緊急サポートセンターを通じて、ALSOKのガードマンを現場に急行させることができます。あなたの代わりに盗難やいたずらに適切かつ迅速に対応し、クルマの安全を守ります。



車内Wi-Fi クルマをWi-Fiスポットに

スマートフォン、タブレット、ゲーム機等をクルマのWi-Fiに接続。音楽・動画・ゲームが楽しめます。もちろんパソコンでテレワークも可能。通信量は必要な分だけ購入できます。^{※4}

「Honda Total Care」へのご加入、および「Honda Total Care プレミアム」へお申し込めたくご利用いただけます。^{※3}

Honda Total Care プレミアム

つながる技術であなたの毎日が、もっと安心・快適に。
万が一やお困りの時はもちろん、毎日の運転やクルマに乗っていない時でさえも、サポートします。
<https://www.honda.co.jp/hondatotalcare/premium/>



コネクテッド技術により一人ひとりの走行データを把握して、安全運転レポートをお届け。さらに運転スコアに応じて保険料の割引も。「安心・安全・お得感」をお客様へ。そんな新しい時代の保険です。
■適用には各種条件がございます。詳しくは販売会社にお問い合わせください。

NAVIGATION

つながるディスプレイで、できること。

Honda CONNECTディスプレイを装着することで使えるHonda Total Care プレミアムのサービス。

自動地図更新サービス

Honda CONNECTディスプレイ+
ETC2.0車載器(ナビゲーション連動)
(車載通信機)(スマートフォン用Bluetooth®ユニット)
タイプ別メーカーオプション



スマートフォン連携

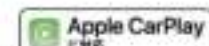

ワイヤレス Apple CarPlay



Android Auto™



クルマの中でiPhoneまたはAndroid™を、より安心・快適に楽しめる「Apple CarPlay」,「Android Auto™」に対応。音楽の再生や通話など、様々な機能をナビ画面や音声で操作できます。またAppleマップ、GoogleマップのナビゲーションをHonda CONNECTディスプレイ経由でメーターに表示します。

- 音楽再生 ●ハンズフリー通話 ●マップアプリケーションの地図表示とルート案内
- メッセージの作成/読み上げ/送受信

■Android Auto™はUSB接続コードが必要です。■Apple CarPlayはiOS 11以降が搭載されたiPhone 5sおよびiPhone 6以降のモデルに対応しています。詳しくはAppleのホームページをご覧ください。■Android Auto™をサポートする機種および対応アプリ、接続方法については、<https://www.android.com/autof/>をご覧ください。

9インチ大画面で車両設定が可能



基本性能

- 9インチワイドディスプレイ ●リアワイドカメラ(3ビュー切り替え式)
- ETC2.0車載器(ナビゲーション連動) ●Bluetooth®対応ハンズフリーテレホン機能
- ナビ・オーディオリモートコントロール+音声認識

ナビゲーション機能

- インターネットルート ●VIC5 FM多重レシーバー ●3Dマップ/リアル高速入口拡大図
- Turn by Turn表示 ●自動地図更新サービス

オーディオ&ビジュアル機能

- TV(12セグ/ワンセグ) ●AM/FMチューナー ●Bluetooth®対応
- 充電用USBジャック(1個付/急速充電対応タイプ)+USBジャック(1個付) ●4スピーカー^{※5}

ご利用にはHonda Total Careへのご加入が必要です <https://www.honda.co.jp/hondatotalcare/>
インターネットナビ機能について詳しくはこちら <https://www.honda.co.jp/internavi/>

■携帯電話等でハンズフリー通話や、データ通信サービスを使用する場合、一部機能がご利用いただけない機種や、対応していない機種があります。対応携帯電話はインターネットナビホームページでご確認ください。■走行中は、一部制限される機能がござります。操作可能な機能も、安全に注意してご使用ください。■走行時は、実際の道路交通規制に従って運転してください。■「Honda Total Care プレミアム」の基本パックにお申し込めたく、12か月間無料でお使いいただけます。
<https://www.honda.co.jp/hondatotalcare/premium/> ■詳しくは販売会社にお問い合わせください。

Honda CONNECTの先進機能をギャザズ ナビゲーションでも体験できます。

Honda CONNECT for Gathers+ナビ装着用スペシャルパッケージ タイプ別設定

- Honda CONNECT用緊急通報ボタン/トラブルサポートボタン(LEDフロントマップランプ/LEDルームランプ付) ●リアワイドカメラ ●USBジャック(1個付)
- デジタルTV用プリントアンテナ(12セグ/ワンセグ) ●車載通信機 ●スマートフォン用Bluetooth®ユニット ●オーディオリモートコントロールスイッチ
- 4スピーカー^{※6} など

Honda純正ナビゲーション^{ギャザズ}(Honda CONNECT対応) ディーラーオプション **Gathers**

詳しくはフィットアクセサリーカタログ、または、<https://www.honda.co.jp/navi/fit/>をご覧ください。 製造事業者:株式会社ホンダアクセス

※1 Honda CONNECTディスプレイ装着車のみご利用いただけます。 ※2 「Honda リモート操作アプリ」のダウンロードが別途必要となります。 ※3 「Honda Total Care プレミアム」基本パック解約時は、工場出荷時の地図に戻ります。 ※4 Honda CONNECTディスプレイは車内ディスプレイ上から、Gathers(Honda CONNECT対応)はHonda Total Careアプリ、会員サイトからご購入いただけます。 ※5 「Honda CONNECT for Gathers+ナビ装着用スペシャルパッケージ」装着車は、Honda純正ナビゲーション「Gathers(Honda CONNECT対応)」(ディーラーオプション)が必要です。ギャザズ ナビゲーション本体および取付アタッチメントなどは含まれておりません。別途販売会社にて購入、取り付けとなります。 ※6 スピーカー数は標準装備のスピーカー数との合計です。 ■サービスのご利用には条件がございます。詳しくは販売会社にお問い合わせください。



すこしだけ楽をしたら、毎日がもっと心地よくなる。

走りも、毎日の使いやすさも、先進機能もそのままに
 楽な姿勢で助手席への乗り降りができる福祉車両をラインアップ。
 足元のスペースやドアの開口角度、座面の形状にまでこだわって
 ふだんの移動を快適にサポートします。

Photo: e:HEV HOME 助手席回転シート車 (FF) | ボディカラーはプレミアムサンライトホワイトパール | インテリアカラーはブラック | オプション装着車



楽な姿勢で乗れる、降りられる。

回転するシートや大きく開くドアが、乗り降りの負担を軽減。
 座り心地のいいシートが身体をしっかりやさしく包み込みます。



ドア開口角度68° (助手席側)
 シート回転時の空間を確保



助手席回転角度65°
 スムーズに乗り降りできます



福祉車両WEBサイトで詳しくご紹介しています。
<https://www.honda.co.jp/welfare/fit/passenger-turn/>

●助手席回転シートは、前後のシートスライドはできません。

●お客様の身体の状況によっては、乗り込みが困難またはご利用いただけない場合がございます。
 ●各操作は介助する方が安全に心がけ確認に行ってください。

BASIC

毎日使うものだからこそ、シンプルで飾り気のないものを選べば、あなたの自分らしさが光る。



Photo: e:HEV BASIC (FF) | ボディカラーはルナシルバー・メタリック | メーカーオプション装着車
 掲載の価格に加えて写真のメーカーオプション(Honda CONNECT for Gatherers+ナビ装着用スペシャルパッケージ)は49,500円(消費税抜き 45,000円)高となり、2,718,600円(消費税抜き 1,926,000円)となります。
 「Honda CONNECT for Gatherers+ナビ装着用スペシャルパッケージ」を装着した場合、「シャークフィンアンテナ」が装備されます。

e:HEV BASIC



BASIC



全国メーカー希望小売価格 (リサイクル料金 11,800円は別添)

FF 2,069,100円 (消費税抜き 1,881,000円) | 4WD 2,270,400円 (消費税抜き 2,064,000円)

全国メーカー希望小売価格 (リサイクル料金 11,800円は別添)

FF 1,655,500円 (消費税抜き 1,505,000円) | 4WD 1,857,900円 (消費税抜き 1,689,000円)

凛々しい表情のフロントフェイス。シームレスで流れるようなフォルム。
 親しみを感じさせるシンプルなデザインです。



Photo: e:HEV BASIC (FF) | インテリアカラーはブラック | フェイスパネルキットおよびオーディオホールリッドはディーラーオプション

■価格はメーカー希望小売価格(消費税10%込み)で参考価格です。販売価格は販売会社が独自に定めております。■保険料、税金(消費税を除く)、登録などに伴う諸費用は別途必要です。
 ■自動車リサイクル法の施行により、リサイクル料金が別途必要です。■詳しくは販売会社にお問い合わせください。
 ■リサイクル料金は、リサイクル預託金(シュレッダーダスト、エアバッグ類、フロント類のリサイクル等)に必要な費用、情報管理料)及び資金管理料金の合計金額です。■価格には、応急パンク修理キットが含まれます。工具(ジャッキ/ジャッキハンドルバー/ホイールナットレンチ(兼ジャッキハンドル))は装備していません。■応急パンク修理キットを装備しておりますので、スペアタイヤは装備していません。■オプション価格及び取付費は価格に含まれておりません。■インテリアの写真はすべてカットボディによる撮影。■メーター類は撮影のため点灯。■車両はハメコミ合成。■各装備・仕様の詳しい設定につきましては、P43～P46の「主要装備」「主要諸元」をご覧ください。

HOME

毎日の仕事・育児など、生活の中でリラックスできるこだわりの空間で、質の高い暮らしを。



Photo:e:HEV HOME (FF) ボディーカラーはプレミアムサンライトホワイトパール
写真のプレミアムサンライトホワイトパールは55,000円(消費税抜き 50,000円)高となり、表示価格には含まれておりません。

e:HEV HOME



全国メーカー希望小売価格(リサイクル料金11,800円は別添)

FF 2,250,600円 4WD 2,453,000円
(消費税抜き 2,046,000円) (消費税抜き 2,230,000円)

HOME



全国メーカー希望小売価格(リサイクル料金11,800円は別添)

FF 1,894,200円 4WD 2,095,500円
(消費税抜き 1,722,000円) (消費税抜き 1,925,000円)

ソファのような良質な素材を用いたナチュラルなシート、本革巻ステアリングホイール*やプライムスムーズのソフトパッドなど
全体のカラーや素材を揃えた、質感高く居心地の良い空間です。



Photo:e:HEV HOME (FF) インテリアカラーはブラック
フェイスパネルキットおよびオーディオホールリッドはディーラーオプション

主要装備



コンビシート
(プライムスムーズ×ナチュラルテキスタイル)



フルLEDヘッドライト
(デイトタイムランニングランプ付)



Honda CONNECT for Gathers+
ナビ装着用スペシャルパッケージ



本革巻ステアリングホイール*
など

プレミアムライトグレー・インテリア(コンビシート(プライムスムーズ×ウルトラスエード*)) メーカーオプション



Photo:e:HEV HOME (FF) メーカーオプション装着車



Photo:e:HEV HOME (FF) メーカーオプション装着車
フェイスパネルキットおよびオーディオホールリッドはディーラーオプション

ultrasuede

ウルトラスエード*

なめらかで上質な肌触りが魅力のスエード調素材。色褪せや型くずれもしにくいので、メンテナンス性にも優れています。

助手席回転シート車

フィットでは助手席が回転して乗り降りをサポートする
福祉車両をご用意しています。



Photo:e:HEV HOME 助手席回転シート車(FF) ボディーカラーはプレミアムサンライトホワイトパール
インテリアカラーはブラック フェイスパネルキットおよびオーディオホールリッドはディーラーオプション

e:HEV HOME



全国メーカー希望小売価格(リサイクル料金11,800円は別添)

FF 2,340,800円 4WD 2,542,100円
(消費税抜き 2,328,000円) (消費税抜き 2,311,000円)

写真のプレミアムサンライトホワイトパールは55,000円(消費税抜き 50,000円)高となり、表示価格には含まれておりません。

*実際の実装内容は、登録時の実測値(寸法・重量)によって変更になる場合があります。

■助手席回転シート車は持ち込み登録車となります。■福祉車両総合カタログをご用意しておりますので、詳しくは販売会社にお問い合わせください。

HOME



全国メーカー希望小売価格(リサイクル料金11,800円は別添)

FF 1,983,300円 4WD 2,185,700円
(消費税抜き 1,821,000円) (消費税抜き 1,987,000円)

*「本革巻ステアリングホイール」はe:HEV HOMEに標準装備、HOMEは「プレミアムライトグレー・インテリア」を装着した場合に装備されます。

■価格はメーカー希望小売価格(消費税10%込み)で参考価格です。販売価格は販売会社が独自に定めております。■保険料、税金(消費税を除く)、登録などに伴う諸費用は別途必要です。

■自動車リサイクル法の施行により、リサイクル料金が別途必要です。■詳しくは販売会社にお問い合わせください。

■リサイクル料金は、リサイクル預託金(シュレッダーダスト、エアバッグ類、フロント類のリサイクル等)に必要な費用、情報管理料金)及び資金管理料金の合計金額です。■価格には、応急パンク修理キットが含まれます。工具(ジャッキ/ジャッキハンドル/ホイールナットレンチ(兼ジャッキハンドル))は装備していません。■応急パンク修理キットを装備しておりますので、スペアタイヤは装備していません。■オプション価格及び取付費は価格に含まれておりません。■インテリアの写真はすべてカットボディによる撮影。■メーター類は撮影のため点灯。■内装はハメコミ合成。■各装備・仕様の詳しい設定につきましては、P42~P46の「主要装備」「主要諸元」をご覧ください。

RS

いっそうのこだわりが込められたデザインとともに過ごす。
ちょうどいい刺激を毎日に。



Photo:e:HEV RS ボディカラーはスレートグレーパール
写真のスレートグレーパールは33,000円(消費税抜き 30,000円)高となり、表示価格には含まれておりません。

グレーを基調としたインテリアのアクセントとして
ステッチと、シートのパーフォレーションスエードにイエローをあしらっています。
スポーティーさの中にも落ち着きを感じさせます。



Photo:e:HEV RS インテリアカラーはグレー
フェイスパネルキットおよびオーディオホールリッドはディーラーオプション

主要装備



RS専用エクステリア
(フロントグリル、フロントバンパー(ピアノブラック塗装)、リアバンパー(ピアノブラック塗装)、エキパイフィニッシャー、RSエンブレム)



サイドシルガーニッシュ
(ピアノブラック塗装)



ドライブモードスイッチ (NORMAL
モード、SPORTモード、ECONモード)
(e:HEV RS専用)



減速セレクター (e:HEV RS専用)



コンビシート
(フロント)プライムスームス×ウルトラスエード®/
(リア)プライムスームス×ファブリック



RS専用デザイン
16インチアルミホイール
など

e:HEV RS



全国メーカー希望小売価格 (リサイクル料金は11,800円は別途)

FF 2,447,500 円
(消費税抜き 2,225,000円)

RS



全国メーカー希望小売価格 (リサイクル料金は11,800円は別途)

FF 2,049,300 円
(消費税抜き 1,863,000円)

■価格はメーカー希望小売価格(消費税10%込み)で参考価格です。販売価格は販売会社が独自に定めております。■保険料、税金(消費税を除く)、登録などに伴う諸費用は別途必要です。
■自動車リサイクル法の施行により、リサイクル料金が別途必要です。■詳しくは販売会社にお問い合わせください。
■リサイクル料金は、リサイクル預託金(シュレッダーダスト、エアバッグ類、フロント部のリサイクル等に必要費用、情報管理料)及び資金管理料金の合計金額です。■価格には、応急パンク修理キットが含まれます。工具(ジャッキ/ジャッキハンドル/ホイールナットレンチ(兼ジャッキハンドル))は装備していません。■応急パンク修理キットを装備しておりますので、スペアタイヤは装備していません。■オプション価格及び取付費は価格に含まれておりません。■インテリアの写真はすべてカットボディによる撮影。■メーター類は撮影のため点灯。■内装はハメコメ合成。■各装備・仕様の詳しい設定につきましては、P43~P46の「主要装備」「主要諸元」をご覧ください。

CROSSTAR

週末、家で過ごすよりも、家族や親しい友人と
出かけたくなるアクティブライフにしよう。



Photo:e:HEV CROSSTAR (FF) ボディーカラーはフィヨルドミストパールブラック
写真のフィヨルドミストパールブラックは82,500円(消費税抜き 75,000円)高となり、表示価格には含まれておりません。

街にもアウトドアにもびったり合う
CROSSTAR専用のエクステリアデザイン。
インテリアもコンビシートにし、タフなイメージを高めます。



Photo:e:HEV CROSSTAR (FF) インテリアカラーはブラック
フェイスパネルキットおよびオーディオホールリッドはディーラーオプション

主要装備



CROSSTAR専用エクステリア
(フロントグリル、フロントバンパーガーニッシュ(シルバー)、ホイールアーチプロテクター、サイドシルガーニッシュ(シルバー)、ドアアーガーニッシュ、リアバンパーガーニッシュ(シルバー))



ブラック塗装ドアミラー ルーフレール コンビシート
(プライムスムーズ×撥水ファブリック) CROSSTAR専用デザイン
16インチアルミホイール

e:HEV CROSSTAR

全国メーカー希望小売価格(リサイクル料金11,800円は別途)

FF 2,502,500円 4WD 2,703,800円
(消費税抜き 2,275,000円) (消費税抜き 2,498,000円)

CROSSTAR

全国メーカー希望小売価格(リサイクル料金11,800円は別途)

FF 2,145,000円 4WD 2,347,400円
(消費税抜き 1,990,000円) (消費税抜き 2,134,000円)

■価格はメーカー希望小売価格(消費税10%込み)で参考価格です。販売価格は販売会社が独自に定めております。■保険料、税金(消費税を除く)、登録などに伴う諸費用は別途必要です。
■自動車リサイクル法の施行により、リサイクル料金が別途必要です。■詳しくは販売会社にお問い合わせください。
■リサイクル料金は、リサイクル預託金(シュレッダーダスト、エアバッグ類、フロント類のリサイクル等に必要となる費用、情報管理料)及び資金管理料金の合計金額です。■価格には、応急パンク修理キットが含まれます。工具(ジャッキ/ジャッキハンドル/ホイールナットレンチ(兼ジャッキハンドル))は装備していません。■応急パンク修理キットを装備しておりますので、スペアタイヤは装備していません。■オプション価格及び取付費は価格に含まれておりません。■インテリアの写真はすべてカットボディによる撮影。■メーター類は撮影のため点灯。■車両はハメコミ合成。■各装備・仕様の詳しい設定につきましては、P43~P46の「主要装備」「主要諸元」をご覧ください。

LUXE

二人でゆったりとドライブしたくなるような、
優雅で心地よい時間と充実感のあるリクスライフを。



Photo: e:HEV LUXE (FF) ボディーカラーはミッドナイトブルービーム・メタリック
写真のミッドナイトブルービーム・メタリックは33,000円(消費税抜き 30,000円)高となり、表示価格には含まれておりません。

e:HEV LUXE



全国メーカー希望小売価格 (リサイクル料金11,800円は別途)

FF 2,580,600円 4WD 2,748,900円
(消費税抜き 2,346,000円) (消費税抜き 2,499,000円)

LUXE



全国メーカー希望小売価格 (リサイクル料金11,800円は別途)

FF 2,224,200円 4WD 2,392,500円
(消費税抜き 2,022,000円) (消費税抜き 2,179,000円)

プラチナ調クロームメッキと上品なアルミホイールをまとったエクステリア。
質感や手触りの良さを追求した本革シート[※]。大人の方にふさわしいコーディネートで特別な時間を。



Photo: e:HEV LUXE (FF) インテリアカラーはブラック
フェイスパネルキットおよびオーディオホールリッドはディーラーオプション

主要装備



本革シート[※]



本革巻ステアリングホイール/
ステアリングヒーター



アームレスト付センターコンソール
ボックス(ドリンクホルダー付)/
ワイヤレス充電器



LUXE専用デザイン15インチアルミホイール
など

プレミアムライトブラウン・インテリア (キルティングパーフォレーション本革シート[※]) メーカーオプション



Photo: e:HEV LUXE (FF) メーカーオプション装着車

Photo: e:HEV LUXE (FF) メーカーオプション装着車
フェイスパネルキットおよびオーディオホールリッドはディーラーオプション

[※]本革シートは一部に合成皮革を使用しています。詳しくはP44の注釈をご覧ください。

■価格はメーカー希望小売価格(消費税10%込み)で参考価格です。販売価格は販売会社が独自に定めております。■保険料、税金(消費税を除く)、登録などに伴う諸費用は別途必要です。

■自動車リサイクル法の施行により、リサイクル料金が別途必要です。■詳しくは販売会社にお問い合わせください。

■リサイクル料金は、リサイクル預託金(シュレッダーダスト、エアバッグ類、フロン類のリサイクル等)に必要な費用、情報管理料金)及び資金管理料金の合計金額です。■価格には、応急パンク修理キットが含まれます。工具(ジャッキ/ジャッキハンドル/ホイールナットレンチ(兼ジャッキハンドル))は装備していません。■応急パンク修理キットを装備しておりますので、スペアタイヤは装備していません。■オプション価格及び取付費は価格に含まれておりません。■インテリアの写真はすべてカットボディによる撮影。■メーター類は撮影のため点灯。■画面はハメコミ合成。■各装備・仕様の詳しい設定につきましては、P43~P46の「主要装備」「主要諸元」をご覧ください。

e:HEV HOME / HOME 特別仕様車

BLACK STYLE

ブラックによるアクセントでコントラストを付けたデザイン。
日常をドレスアップするクルマに仕上げました。



Photo/e:HEV HOME 特別仕様車 BLACK STYLE (FF) ボディーカラーはプレミアムクリスタルレッド・メタリック インテリアカラーはブラック メーカーオプション装着車
掲載の価格に加えて写真のプレミアムクリスタルレッド・メタリックは55,000円(消費税抜き50,000円)高。
メーカーオプション(Honda CONNECTディスプレイ+ETC2.0車載器)は199,000円(消費税抜き180,000円)高となり、2,624,600円(消費税抜き2,386,000円)となります。

ブラックをアクセントにしたパーツとボディーカラーとのバランスで、スタイリッシュにエクステリアをコーディネート。
見たたび、走るたびに気分を上げてくれる一台です。



特別装備

- ブラッククロームメッキ・フロントグリルモールディング ●BLACK STYLE専用フロントロアースカート(ブラック塗装)
- サイドシルガーニッシュ(ピアノブラック塗装) ●リアライセンスガーニッシュ(ブラック塗装)
- テールゲートスポイラー(ブラック塗装) ●BLACK STYLE専用15インチアルミホイール(ベルリナブラック)+ブラックホイールナット
- 電動格納式リモコンドアミラー(ブラック塗装) ●ピアノブラック調ステアリングスイッチガーニッシュ
- ピアノブラック調セレクトレバーエスカッション ●ピアノブラック調ドリンクホルダーガーニッシュ

e:HEV HOME
特別仕様車

ブラック スタイル
BLACK STYLE



全国メーカー希望小売価格(リサイクル料金11,800円は別途)

FF 2,371,600円 4WD 2,574,000円
(消費税抜き2,164,000円) (消費税抜き2,340,000円)

HOME 特別仕様車

ブラック スタイル
BLACK STYLE



全国メーカー希望小売価格(リサイクル料金11,800円は別途)

FF 2,015,200円 4WD 2,216,500円
(消費税抜き1,832,000円) (消費税抜き2,016,000円)

■価格はメーカー希望小売価格(消費税10%込み)で参考価格です。販売価格は販売会社が独自に定めております。■保険料、税金(消費税を除く)、登録などに伴う諸費用は別途必要です。
■自動車リサイクル法の施行により、リサイクル料金が別途必要です。■詳しくは販売会社にお問い合わせください。
■リサイクル料金は、リサイクル預託金(シュレッダーダスト、エアバッグ類、フロン類のリサイクル等に必要となる費用、情報管理料)及び資金管理料金の合計金額です。■価格には、応急パンク修理キットが含まれます。工具(ジャッキ/ジャッキハンドルバー/ホイールナットレンチ(兼ジャッキハンドル))は装備していません。■応急パンク修理キットを装備しておりますので、スペアタイヤは装備していません。■オプション価格及び取付費は価格に含まれておりません。■インテリアの写真はすべてカットボディによる撮影。■各装備・仕様の詳しい設定につきましては、P43~P46の「主要装備」主要諸元をご覧ください。

TYPE CHART 選べる5つのタイプバリエーション

生活になじむデザインと快適性を備えたタイプ

HOME

Photo: eHEV HOME (FF)
ボディカラーはプレミアムライトホワイトパール



全国メーカー希望小売価格

eHEV HOME | FF 2,250,600円 | 4WD 2,453,000円
HOME | FF 1,894,200円 | 4WD 2,095,500円

写真のプレミアムライトホワイトパールは55,000円(消費税別)高となり、表示価格には含まれておりません。



- Honda SENSING*
- 前席用i-サイドエアバッグシステム+サイドカーテンエアバッグシステム(前席/後席対応)
- フルLEDヘッドライト(デイトタイムランニングランプ付)
- 電子制御パーキングブレーキ
- フルオート・エアコンディショナー
- LEDフロントマップランプ/LEDルームランプ など

eHEV HOME
WLTC 29.0km/L

eHEV HOME 特別仕様車
BLACK STYLE
WLTC 28.9km/L*

HOME, HOME 特別仕様車
BLACK STYLE
WLTC 18.5km/L

デザイン、走りの質にさらにこだわったタイプ

RS

Photo: eHEV RS
ボディカラーはスレートグレーパール



全国メーカー希望小売価格

eHEV RS | FF 2,447,500円
RS | FF 2,049,300円

写真のスレートグレーパールは33,500円(消費税別)高となり、表示価格には含まれておりません。



- Honda SENSING*
- 前席用i-サイドエアバッグシステム+サイドカーテンエアバッグシステム(前席/後席対応)
- フルLEDヘッドライト(デイトタイムランニングランプ付)
- 電子制御パーキングブレーキ
- 本革巻セレクトレバー
- フルオート・エアコンディショナー
- USB充電器 (Type-C/2個付) (eHEV RSのみ)
- アームレスト付センターコンソールボックス (ドリンクホルダー付)
- LEDフロントマップランプ/LEDルームランプ
- テールゲートスポイラー(カラード)
- RS専用サスペンション など

eHEV RS
WLTC 27.2km/L

RS
WLTC 17.9km/L*

週末に出かけたくなるアクティブライフにこだわるタイプ

CROSSTAR

Photo: eHEV CROSSTAR (FF)
ボディカラーはフィニッシュストリートブルーブラック



全国メーカー希望小売価格

eHEV CROSSTAR | FF 2,502,500円 | 4WD 2,703,800円
CROSSTAR | FF 2,145,000円 | 4WD 2,347,400円

写真のフィニッシュストリートブルーブラックは82,500円(消費税別)高となり、表示価格には含まれておりません。



- Honda SENSING*
- 前席用i-サイドエアバッグシステム+サイドカーテンエアバッグシステム(前席/後席対応)
- フルLEDヘッドライト(デイトタイムランニングランプ付)
- 電子制御パーキングブレーキ
- フルオート・エアコンディショナー
- USB充電器 (Type-C/2個付) (eHEV CROSSTARのみ)
- テーブルコンソール
- LEDフロントマップランプ/LEDルームランプ

eHEV CROSSTAR
WLTC 27.1km/L

CROSSTAR
WLTC 17.6km/L

洗練と上質を兼ね備えたスタイリッシュタイプ

LUXE

Photo: eHEV LUXE (FF)
ボディカラーはナイトブルービームメタリック



全国メーカー希望小売価格

eHEV LUXE | FF 2,580,600円 | 4WD 2,748,900円
LUXE | FF 2,224,200円 | 4WD 2,392,500円

写真のナイトブルービームメタリックは33,000円(消費税別)高となり、表示価格には含まれておりません。



- Honda SENSING*
- 前席用i-サイドエアバッグシステム+サイドカーテンエアバッグシステム(前席/後席対応)
- フルLEDヘッドライト(デイトタイムランニングランプ付)
- 電子制御パーキングブレーキ
- フルオート・エアコンディショナー
- USB充電器 (Type-C/2個付) (eHEV LUXEのみ)
- アームレスト付センターコンソールボックス (ドリンクホルダー付)
- リアセンターアームレスト (eHEV LUXEのみ)
- LEDフロントマップランプ/LEDルームランプ

eHEV LUXE
WLTC 27.6km/L*

LUXE
WLTC 17.9km/L

シンプルで自分らしさが光る基本タイプ

BASIC

Photo: eHEV BASIC (FF)
ボディカラーはメタリック



全国メーカー希望小売価格

eHEV BASIC | FF 2,069,100円 | 4WD 2,270,400円
BASIC | FF 1,655,500円 | 4WD 1,857,900円



- Honda SENSING*
- 前席用i-サイドエアバッグシステム+サイドカーテンエアバッグシステム(前席/後席対応)
- Hondaスマートキーシステム
- フルLEDヘッドライト(デイトタイムランニングランプ付) (eHEV BASICのみ)
- チップアップ&ダイブダウン機構付64分制可変式リアシート
- LEDハイマウントストップランプ ●電子制御パーキングブレーキ
- オートブレーキホールド機能 ●フルオート・エアコンディショナー (eHEV BASICのみ)
- テーブルコンソール

eHEV BASIC
WLTC 30.2km/L

BASIC
WLTC 18.7km/L

助手席が回転して乗り降りをサポートする福祉車両をご用意

HOME 助手席回転シート車

Photo: eHEV HOME 助手席回転シート車 (FF)
ボディカラーはプレミアムライトホワイトパール
フェイバリットおよびオートドアロックはメーカーオプション
写真のプレミアムライトホワイトパールは55,000円(消費税別)高となり、表示価格には含まれておりません。



全国メーカー希望小売価格

eHEV HOME | FF 2,340,800円 | 4WD 2,542,100円
HOME | FF 1,983,300円 | 4WD 2,185,700円



- Honda SENSING*
- 前席用i-サイドエアバッグシステム+サイドカーテンエアバッグシステム(前席/後席対応)
- フルLEDヘッドライト(デイトタイムランニングランプ付) ●電子制御パーキングブレーキ
- Honda CONNECT for Gathers+ ナビ装着用スペシャルパッケージ
- 本革巻ステアリングホイール (eHEV HOMEのみ) ●本革巻セレクトレバー (eHEV HOMEのみ)
- フルオート・エアコンディショナー ●USB充電器 (Type-C/2個付) (eHEV HOMEのみ)
- テーブルコンソール ●リアセンターアームレスト (eHEV HOMEのみ)
- LEDフロントマップランプ/LEDルームランプ

eHEV HOME 助手席回転シート車
WLTC 28.9km/L*

HOME 助手席回転シート車
WLTC 18.5km/L

MAKER OPTION



Honda CONNECT for Gathers+ ナビ装着用スペシャルパッケージ
eHEV BASIC, BASICにメーカーオプション



ブラインドスポットインフォメーション
eHEV HOME, eHEV HOME 特別仕様車 BLACK STYLE, HOME, HOME 特別仕様車 BLACK STYLE, eHEV LUXE, LUXEにメーカーオプション



後道出庫サポート
eHEV HOME, eHEV HOME 特別仕様車 BLACK STYLE, HOME, HOME 特別仕様車 BLACK STYLE, eHEV LUXE, LUXEにメーカーオプション



マルチビューカメラシステム
eHEV HOME, eHEV HOME 特別仕様車 BLACK STYLE, HOME, HOME 特別仕様車 BLACK STYLE, eHEV LUXE, LUXEにメーカーオプション



プレミアムライトグレーインテリア (コンビシート/プレミアムスムースメタリックメタリック)
eHEV HOME, HOMEにメーカーオプション



運転席&助手席シートヒーター
eHEV HOME, HOMEにメーカーオプション



プレミアムライトブラウンインテリア (キルティングパーフォレーション本革シート)
eHEV LUXE, LUXEにメーカーオプション

*1「ブラインドスポットインフォメーション」と「後道出庫サポート」はタイプ別メーカーオプションとなります。*2 装着するメーカーオプションによって異なる場合があります。■価格にはメーカー希望小売価格(消費税10%込み)で参考価格です。販売価格は販売会社が独自に定めております。■保険料、税金(消費税を除く)、登録などに伴う諸費用は別途必要です。■自動車リサイクル法の施行により、リサイクル料金が別途必要です。詳しくは販売会社にお問い合わせください。■リサイクル料金は、リサイクル預託金(シュレッダーダスト、エアバッグ類、フロン類のリサイクル等)に必要な費用、情報管理料金)及び資金管理料金の合計金額です。■価格には、応急パンク修理キットが含まれます。工具(ジャッキ/ジャッキハンドラー/ホイールナットレンチ(兼ジャッキハンドル))は装備していません。■応急パンク修理キットを装備してありますので、スペアタイヤは装備してありません。■オプション価格及び取付費は価格に含まれておりません。■メーカーオプションは組み合わせによっては同時装着できない場合がございます。また、他のメーカーオプションとセット装着になる場合がございます。詳しくは販売会社にお問い合わせください。■燃料消費率は定められた試験条件での値です。お客様の使用環境(気象、渋滞等)や運転方法(急発進、エアコン使用等)に応じて燃料消費率は異なります。■WLTCモード: 市街地、郊外、高速道路の各走行モードを平均的な使用時間配分で構成した国際的な走行モード。■イラストは概略図のためのイメージ図です。■インテリアの写真はすべてカットボディによる撮影。■画面はハメコシ合成。■各装備・仕様の詳しい設定につきましては、P43~P46の「主要装備」「主要諸元」をご覧ください。

BODY COLOR



プレミアムサンライトホワイト・パール★1

心地よい光を表現するパール層で黄から青へとカラーシフトさせ、立体感と滑らかな透明感を実現



プレミアムクリスタルレッド・メタリック★1

鮮やかな赤の彩度の高さ、光が当たった時の陰影感を両立する、ダイナミックなメタリックカラー



プラチナホワイト・パール★2



クリスタルブラック・パール



メテオロイドグレーメタリック★2



フィヨルドミスト・パール★2



スレートグレー・パール★2



ミッドナイトブルービームメタリック★2

TWO TONE



ルナシルバー・メタリック



プラチナホワイト・パール & ブラック★3



フィヨルドミスト・パール & ブラック★3



スレートグレー・パール & ブラック★3

	プレミアムサンライト ホワイト・パール★1	プレミアム クリスタルレッド メタリック★1	プラチナホワイト パール★2	クリスタル ブラック パール	メテオロイドグレー メタリック★2	フィヨルドミスト パール★2	スレートグレー パール★2	ミッドナイトブルー ビーム メタリック★2	ルナシルバー メタリック	TWO TONE		
										プラチナホワイト・パール &ブラック★3	フィヨルドミスト パール&ブラック★3	スレートグレー パール&ブラック★3
HOME	●	●	●	●	●	●	●					
特別仕様車 BLACK STYLE		●	●	●				●				
RS	●	●	●	●	●		●					
CROSSTAR		●	●	●		●	●			●	●	
LUXE	●	●	●	●	●	●		●				
BASIC	●		●	●					●			

■ボディカラーの設定につきましては、予告なく変更・廃止される場合がございます。最新のボディカラーの設定については販売会社またはHonda WEBサイトでご確認ください。
 ■スレートグレー・パール、ルナシルバー・メタリック、2トーンカラー以外の写真はeHEV HOME (FF)
 ★1印のボディカラーは55,000円(消費税10%抜き 50,000円)高。★2印のボディカラーは33,000円(消費税10%抜き 30,000円)高。★3印のボディカラーは82,500円(消費税10%抜き 75,000円)高となります。
 ■このカタログの写真は印刷のため、実際の色と多少異なることがあります。■各装備・仕様の詳しい設定につきましては、P43～P46の「主要装備」「主要諸元」をご覧ください。

主要装備

Table with columns for vehicle type (eHEV BASIC, HOME, RS, CROSSTAR, LUXE) and various equipment options. Includes detailed equipment lists for Honda SENSING, multi-camera system, and interior features.

【全タイプ標準装備】スマートフォントレイ ●ツップアップ&ダイブダウン機構付64分割可倒式リアシート ●インパネアッパーボックス ●グローブボックス ●ドリンクホルダー(運転席/助手席)

Table with columns for vehicle type (eHEV BASIC, HOME, RS, CROSSTAR, LUXE) and various equipment options. Includes detailed equipment lists for Honda SENSING, multi-camera system, and interior features.

【全タイプ標準装備】フロントベンチレーテッドディスタブレーキ ●リアディスタブレーキ ●フロントスタビライザー ●DBW(ドライブブレーキワイヤ) ●応急パキタ修理キット(スペアタイヤレス)※16

* PTC(自己温度制御システム): Positive Temperature Coefficient. ※1 「温度抑制機能」 「後方誤発進抑制機能」 「近距離衝突軽減ブレーキ」を組み合わせて「踏み間違い衝突軽減システム」と呼びます。...

■メーカーオプションは組み合わせによっては同時装着できない場合がございます。また、他のメーカーオプションとセット装着になる場合がございます。詳しくは販売会社にお問い合わせください。

寸法イメージ図 単位:mm

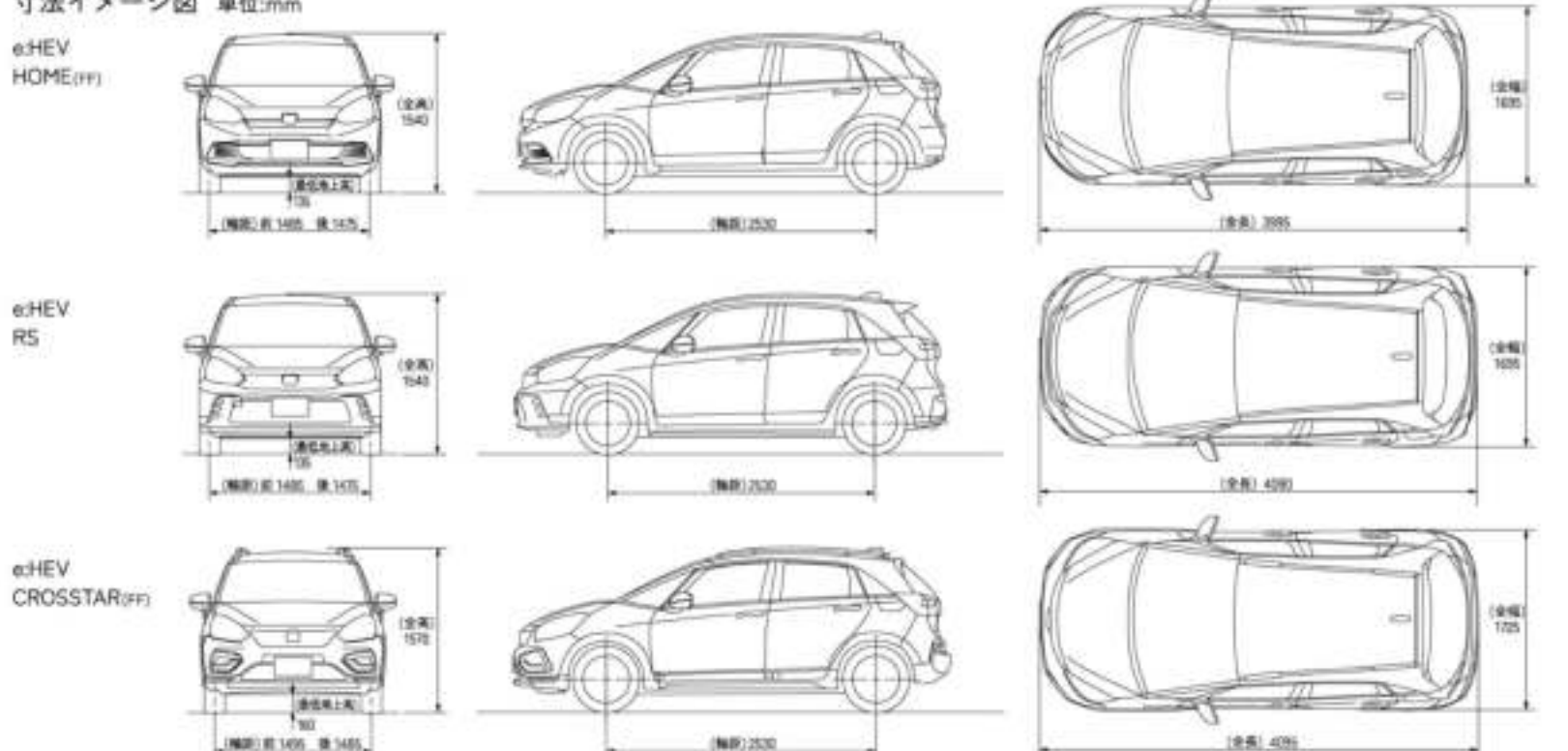

主要諸元

タイプ	eHEV BASIC				eHEV HOME				eHEV RS		eHEV CROSSTAR		eHEV LUXE		BASIC		HOME		RS		CROSSTAR		LUXE	
	FF		4WD		FF		4WD		FF	4WD	FF	4WD	FF	4WD	FF	4WD	FF	4WD	FF	4WD	FF	4WD	FF	4WD
車名・型式	ホンダ・GAA-GR3※		ホンダ・GAA-GR4※		ホンダ・GAA-GR3※		ホンダ・GAA-GR4※		ホンダ・SAA-GR3※		ホンダ・GAA-GR3※		ホンダ・GAA-GR4※		ホンダ・SBA-G54		ホンダ・SBA-G56		ホンダ・SBA-G54		ホンダ・SBA-G55		ホンダ・SBA-G57	
トランスミッション					電気式無段変速機						電気式無段変速機				電気式無段変速機				電気式無段変速機				電気式無段変速機	
寸法	3,995				1,635				4,000		4,095		3,995		3,995		4,095		3,995		4,095		3,995	
全高 (mm)	1,540				1,540				1,540		1,540		1,540		1,540		1,540		1,540		1,540		1,540	
ホイールベース (mm)	1,485/1,475				1,485/1,475				1,485/1,475		1,485/1,475		1,485/1,475		1,485/1,475		1,485/1,475		1,485/1,475		1,485/1,475		1,485/1,475	
最小地上高 (mm)	0.135		0.150		0.135		0.150		0.135		0.160		0.155		0.135		0.150		0.135		0.160		0.155	
最高速度 (km/h)	1,180		1,260		1,180		1,260		1,210		1,280		1,260		1,280		1,260		1,180		1,170		1,160	
加速性能 (0-100)	1.190		1.260		1.190		1.260		1.210		1.290		1.280		1.210		1.280		1.170		1.170		1.160	
燃費 (L/100km)	25.4		25.4		25.4		25.4		27.2		27.1		24.2		23.5		18.7		16.6		17.9		16.0	
CO ₂ 排出量 (g/km)	101		101		101		101		101		101		101		101		101		101		101		101	

タイプ	助手席回転シート車			
	eHEV HOME		HOME	
車名・型式	ホンダ・GAA-GR3※		ホンダ・SBA-G54	
トランスミッション	電気式無段変速機			
寸法	3,995			
全高 (mm)	1,540			
ホイールベース (mm)	1,485/1,475			
最小地上高 (mm)	0.135		0.150	
最高速度 (km/h)	1,180		1,260	
加速性能 (0-100)	1.190		1.260	
燃費 (L/100km)	25.4		25.4	
CO ₂ 排出量 (g/km)	101		101	

(1)内はメーカーオプションのHonda CONNECT for Gathers+ナビ装着用スーパースタビリティパッケージ装着車。(2)内は特別仕様車 BLACK STYLE。(3)内は特別仕様車 BLACK STYLE(メーカーオプションのHonda CONNECTディスプレイブレードETC2.0車載時装着車)。(4)内はメーカーオプションのHonda CONNECTディスプレイブレードETC2.0車載時装着車。メーカーオプションを組み合わせて装着した場合の最大車両重量です。各組み合わせの車両重量は販売会社にお問い合わせください。
 ※燃料消費率は定められた試験条件での値です。お客様の使用環境(気象、気温)や運転方法(急発進、急減速、エアコン使用)に応じて燃料消費率は異なります。■WLTCモード(市街地、郊外、高速道路での走行)を平均的な使用時間割合で構成した国際的な走行モード。市街地モード(信号や渋滞等の影響を受ける比較的低速な走行を想定。燃料消費率)・市街地モード(信号や渋滞等の影響をあまり受けない走行を想定。高速道路モード)・高速道路モード(高速道路での走行を想定)。

環境仕様

2020年年度燃費基準達成率
 eHEV BASIC (FF)・eHEV HOME (FF)・eHEV LUXE (FF)・eHEV RS (FF)・eHEV CROSSTAR (FF)・eHEV HOME 特別仕様車 BLACK STYLE (FF)

2020年年度燃費基準95%達成率
 eHEV BASIC (4WD)・eHEV HOME (4WD)・eHEV CROSSTAR (4WD)・eHEV HOME 特別仕様車 BLACK STYLE (4WD)・eHEV RS (4WD)・eHEV CROSSTAR (4WD)・Honda CONNECTディスプレイブレード装着車

2020年年度燃費基準90%達成率
 eHEV LUXE (4WD)・eHEV CROSSTAR (4WD)

※このラベルはフロンタに基づく指定製品に使用されている冷媒フロン中の地球温暖化係数を示しています。冷媒の地球温暖化係数はGWP (Global Warming Potential) によって、定められた目標への達成度を表したものです。

車種	型式	GAA-GR3	GAA-GR4	SAA-GR3	SAA-GR4	SBA-G54	SBA-G56	SBA-G57	
駆動方式	エンジン駆動	FF		4WD		FF			
駆動方式	電気式	FF		4WD		CVT			
燃料消費率	WLTCモード 市街地モード (WLTC-L) 郊外モード (WLTC-M) 高速道路モード (WLTC-H) CO ₂ 排出量 (g/km) (標準からの削減率)	30.2 28.6 30.3 29.2 76.9	29.0 26.9 30.5 29.2 81.1	26.9 26.7 29.3 28.1 80.3	27.6 26.4 29.1 27.0 84.1	27.2 24.0 29.9 26.5 85.4	24.2 23.2 25.2 22.7 79.1	18.7 19.8 19.6 21.7 104.2	16.6 12.9 18.7 11.6 105.5
参考		2020年度燃費基準達成率		2020年度燃費基準95%達成率		2020年度燃費基準90%達成率			
適合規制・認証レベル	適合モード	平成30年排出ガス基準75%低減			平成30年排出ガス基準90%低減			WLTCモード	
排出ガス	燃費基準値 (単位: g/km)	CO NPHC NOx			0.025 0.013			0.05	
適合騒音規制レベル	適合モード	平成30年排出ガス基準75%低減			平成30年排出ガス基準90%低減			0.05	
エンジン性能	最大出力 (kW)	400			370			370	
燃費効率	燃費 (L/100km)	25.4			27.2			27.2	
燃費効率	燃費 (L/100km)	25.4			27.2			27.2	
燃費効率	燃費 (L/100km)	25.4			27.2			27.2	
燃費効率	燃費 (L/100km)	25.4			27.2			27.2	
燃費効率	燃費 (L/100km)	25.4			27.2			27.2	

福祉機器に関する貸付・助成制度

種類	内容	問い合わせ先	備考
購入資金貸付	●身体障害者の車庫または通勤等に必要な自動車購入資金。 ※各自治体によって条件が異なり、実況の場合もありますので、詳しくは最寄りの問い合わせ先にてご確認ください。	都道府県または市町村の社会福祉協議会	貸付額、年率等確認
有料道路通行料割引制度	●身体障害者手帳の所持者。 ●身体障害者の方が自ら運転する乗用自動車(ライトバン等)を運転する場合と乗用車用を兼ねているものを含む。 ●本人、または本人と主計とする方が所有するもの。 ●対象有料道路・全国の有料道路	市区町村福祉事務所	*有料道路事業者割引申請書 ETC利用申請書、を提出し審査を受けてください。
駐車禁止規制の適用除外	●歩行困難な身体障害者等が自分で運転する場合、または介護をする家族等の運転する車に乗車した場合、駐車禁止規制除外措置の交付を受け、その標章を車の前面に提示することで、原則適用除外となる。	所轄の警察署、都道府県公安委員会	-

※このラベルはフロンタに基づく指定製品に使用されている冷媒フロン中の地球温暖化係数を示しています。冷媒の地球温暖化係数はGWP (Global Warming Potential) によって、定められた目標への達成度を表したものです。

DEALER OPTION



Photo: eHEV HOME (FF) 白ディーカラーはプレミアムサンライツホワイトパールディーラーオプション装着車



フィット専用
サイナビ プレミアム インターナビ
VXU-345FTi
(Honda CONNECT対応)
■車道はハメコミ合流。



ドライブレコーダー
前後車内3カメラセット
DRH-229ND+後方・車内録画カメラ



多様なアクセサリをご用意しております。アクセサリカタログまたは上記よりホームページをご覧ください。
■アクセサリはすべてディーラーオプションです。■アクセサリによっては、車体への加工が必要となる場合があります。■アクセサリは同時装着できないものがあります。また、タイプ、メーカーオプションによっては装着できないものがあります。詳しくは販売会社にお問い合わせください。

※2025年 埼玉県知事賞(2024.3.28-4.1) 受賞。ご相方は別売の株式会社です。

インターネットで、Honda純正アクセサリの情報をお見込いただけます。 <https://www.honda.co.jp/ACCESS/fit/>

3年間のメーカー保証

保証期間は、新車登録日から3年間*。また、Hondaが特に指定した部品は5年間**となります。保証内容は保証書、または販売会社にてお確かめください。
 *1 期間内でも走行60,000kmまで *2 期間内でも走行100,000kmまで

※1 燃料消費率は定められた試験条件での値です。お客様の使用環境(気象、気温)や運転方法(急発進、急減速、エアコン使用)に応じて燃料消費率は異なります。*2 WLTCモード(市街地、郊外、高速道路での走行)を平均的な使用時間割合で構成した国際的な走行モード。市街地モード(信号や渋滞等の影響を受ける比較的低速な走行を想定。燃料消費率)・市街地モード(信号や渋滞等の影響をあまり受けない走行を想定。高速道路モード)・高速道路モード(高速道路での走行を想定)。
 ※2 フロンタにおいて、ルーフアンテナ等は、2023年度まで(GWP)10以下(対象の乗用車における国内向け年間出荷台数の20%未満)にすることを定められています。*3 GWP: Global Warming Potential(地球温暖化係数)
 ※4 フロンタにおいて、ルーフアンテナ等は、2023年度まで(GWP)10以下(対象の乗用車における国内向け年間出荷台数の20%未満)にすることを定められています。*5 1996年以前車の燃費平均使用量は1800g(リッター1kmを除く)。*6 交通安全上必須な部品の機能低下使用を除外。*7 ポリプロピレン、ポリエチレンなどの難燃性プラスチック。*8 *製造車の3サイクル燃費と実燃費とを比較した際のCO₂排出量(1000g/リッター)に基づき算出。*9 この環境仕様書は2023年12月現在のものです。



「自由な移動の喜び」と「豊かで持続可能な社会」の実現

次世代のために、今できること、これからすべきこと。Hondaは常に考え、積極的に行動していきます。



子どもたちに青空を

製品のライフサイクルの各段階で
資源使用と環境負荷の最少化をめざすとともに、
製品によって、モビリティと暮らし全体で
排出する温室効果ガスのゼロ化をめざします。

Safety for Everyone

すべての人の安全をめざして

すべての人が、心から安心して、どこへも自由に
移動することができる、そんな喜びのある社会をつくりたい。
その思いで、Hondaは力を尽くしていきます。



夢のある明日の社会づくりをめざして

地域に根ざした企業として、
社会や人々とともに心豊かで
活力ある明日をめざす社会活動を、
グループ全体ですすめています。



Hondaはカタログもエコに。環境への取り組みを大切にしています。



本田技研工業株式会社

〒107-8556
東京都港区赤坂山2丁目1番1号

Honda WEBサイトはこちら▶



お問い合わせ、ご相談はお近くの販売会社、または下記のフリーダイヤルまで。

▼車両について
Honda お客様相談センター
全国共通フリーダイヤル
0120-112010
(受付時間:9時～12時 13時～17時)

▼純正用品(ディーラーオプション)について
ホンダアクセス お客様相談室
全国共通フリーダイヤル 0120-663521
(受付時間:9時～12時 13時～17時
但し、土日・祝日・ホンダアクセス指定休業日は除く)

Honda Cars よりお届けします。

後席もシートベルト、チャイルドシートも忘れずに。

2024.02

このカタログの発行は
2024年2月現在のもので、

フィット e:HEV
28A24F123CA00
3422頁