



Renault 6.
Format der Vernunft.

Renault 6. Sparen Sie am Geld. Aber nicht am Platz.

Zwei Dinge machen den Renault 6 groß: Erstens der variable Komfort-Innenraum mit viel Platz für die Familie und bis zu rund 1.200 l Gepäck. Und zweitens die hohe Wirtschaftlichkeit: Sparsame Normalbenzin-Motoren mit 850 oder 1100 ccm. 34 oder 45 PS. Langzeitwerterhaltung durch Karosserie-Hohlraum-

und Unterbodenschutz. Reichhaltige, serienmäßige Ausstattung. Geringe Wartungskosten durch robuste, ausgereifte Mechanik und dichtes, schnell und exakt arbeitendes Service-Netz (das viertgrößte aller Automarken in Deutschland). Falls Sie also in Zukunft an der richtigen Stelle sparen wollen: Ihr Renault-Händler erwartet Sie zur Probefahrt.



Lange Federwege und Einzelradaufhängung bringen zusätzlichen Komfort.

Extrem wirtschaftlicher und trotzdem temperamentvoller 34 oder 45 PS-Motor: Nur 6,5 oder 8,0 l Normalbenzin auf 100 km (DIN).



Elektronische Wartungsdiagnose nur einmal jährlich, spätestens alle 15.000 km.

Sicherheit durch Renault-Service: Mehr als 1.500 Kundendienst im Bundesgebiet.



Serienmäßig 5. Tür im Heck.

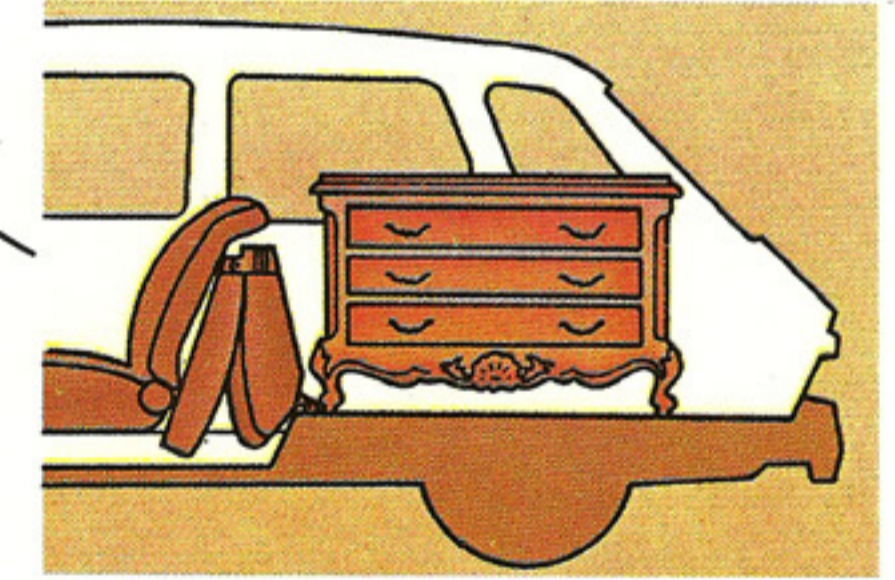

Bis 1.200 l variabler Komfort-Innenraum: Platz für die ganze Familie und viel Gepäck.

Große Polstersitze laden zum entspannenden, ermüdungsfreien Sitzen ein.

Citykomfort serienmäßig: Innen groß. Außen klein. Nur 3,86 m lang. Wendekreis nur 9,9 m.



Natürlich 1 Jahr Garantie ohne km-Grenze.

Technische Daten Renault 6:

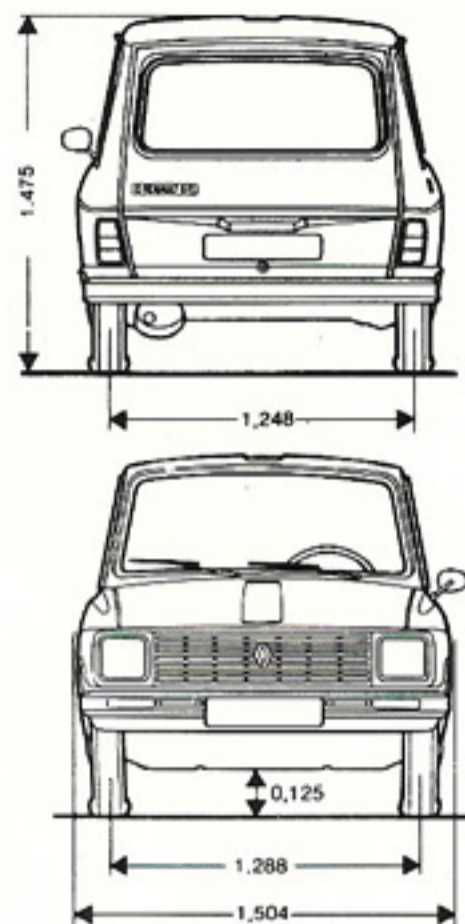
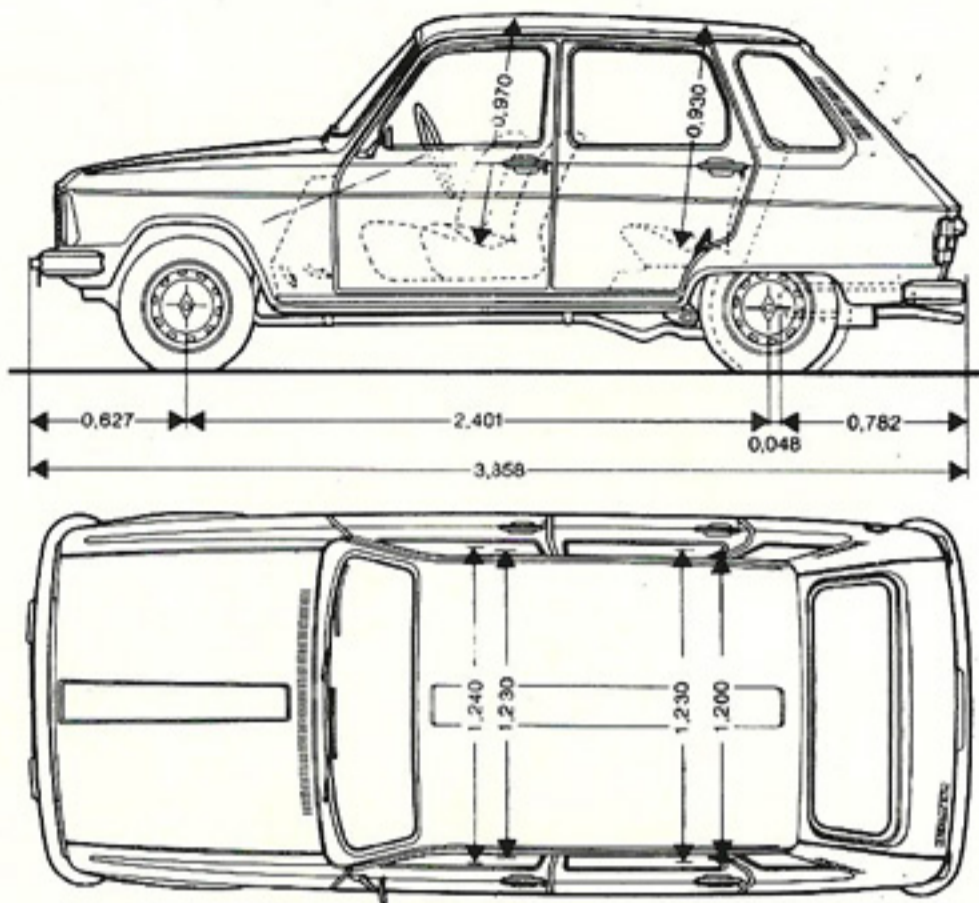

Renault 6/850

Karosserie:	Ganzstahl-Karosserie, 4 Plätze, 4 Türen und Heckklappe. Aufbau mit tragender Bodengruppe verschraubt. Vorderkotflügel verschraubt und leicht auswechselbar. Variabler Kofferraum, Inhalt 380–1.190 l.
Motor:	Vierzylinder-Reihenmotor hinter der Vorderachse. Hängend angeordnete, über Stößel, Stößelstangen und Kipphebel betätigte Ventile. Seitlich liegende, durch Rollenkette angetriebene Nockenwelle. Auswechselbare, direktgekühlte Zylinderlaufbuchsen. Hermetisch verschlossenes Flüssigkeitskühlsystem, frostsicher. Bohrung/Hub: 58/80 mm – Hubraum: 845 ccm. Verdichtungsverhältnis: 8:1. Höchstleistung: 34 DIN-PS bei 5.000 U/min. Höchstes Drehmoment: 5,9 mkg bei 2.500 U/min.
Kupplung:	Einscheibentrockenkupplung. Geführtes Kugelausrücklager.
Getriebe:	Vollsynchronisiertes Viergang-Getriebe in geschlossenem Graugußgehäuse, Schiebstockschaltung.
Kraftübertragung:	Antrieb auf die Vorderräder. Untersetzung Teller- und Kegellrad 4,125:1.
Lenkung:	Zahnstangenlenkung, 3,75 Lenkradumdrehungen von Anschlag zu Anschlag. Gesamtuntersetzung 20:1. Wendekreis zwischen den Bürgersteigen 9,90 m.
Radaufhängung, Federung:	Einzelradaufhängung vorn und hinten. Vorn Querlenker: 2 lange, in der Fahrzeuglängsachse untergebrachte Federdrehstäbe, 2 hydraulische Teleskopstoßdämpfer, 1 Querstabilisator. Hinten Längslenker: 2 querliegende Federdrehstäbe, 2 hydraulische Stoßdämpfer. Bereifung: Gürtelreifen 135 SR13.
Bremsen:	Hydraulische 4-Rad-Trommelbremsen mit lastgesteuertem Bremskraftregler hinten.
Elektrische Anlage:	12 Volt. Drehstromlichtmaschine. Batterie 32 Ah.
Gewichte:	Leergewicht fahrbereit: 785 kg. Zulässiges Gesamtgewicht: 1.155 kg. Zulässige Anhängelast: gebremst 650 kg, ungebremst 350 kg. Kraftstofftankinhalt: 40 l.
Fahrleistungen:	Höchstgeschwindigkeit: 120 km/h. Kraftstoffnormverbrauch (nach DIN 70.030) 6,5 l/100 km Normalkraftstoff.
Wartung:	Renault-Wartungsdiagnose einmal jährlich, mindestens alle 15.000 km. Ölwechsel alle 5.000 km. Fahrwerk wartungsfrei.

Renault 6 TL

Karosserie:	Ganzstahl-Karosserie, 5 Plätze, 4 Türen und Heckklappe. Aufbau mit tragender Bodengruppe verschraubt. Vorderkotflügel verschraubt und leicht auswechselbar. Variabler Kofferraum, Inhalt 380–1.190 l.
Motor:	Vierzylinder-Reihenmotor hinter der Vorderachse. Hängend angeordnete, über Stößel, Stößelstangen und Kipphebel betätigte Ventile. Seitlich liegende, durch Rollenkette angetriebene Nockenwelle. Auswechselbare, direktgekühlte Zylinderlaufbuchsen. Hermetisch verschlossenes Flüssigkeitskühlsystem, frostsicher. Elektrischer, temperaturgesteuerter Ventilator. Bohrung/Hub: 70/72 mm – Hubraum: 1.108 ccm. Verdichtungsverhältnis: 8,3:1. Höchstleistung: 45 DIN-PS bei 5.000 U/min. Höchstes Drehmoment: 7,8 mkg bei 2.500 U/min.
Kupplung:	Einscheibentrockenkupplung. Geführtes Kugelausrücklager.
Getriebe:	Vollsynchronisiertes Viergang-Getriebe in geschlossenem Graugußgehäuse, Schiebstockschaltung.
Kraftübertragung:	Antrieb auf die Vorderräder. Untersetzung Teller- und Kegellrad 4,125:1.
Lenkung:	Zahnstangenlenkung, 3,75 Lenkradumdrehungen von Anschlag zu Anschlag. Gesamtuntersetzung 20:1. Wendekreis zwischen den Bürgersteigen 9,90 m.
Radaufhängung, Federung:	Einzelradaufhängung vorn und hinten. Vorn Querlenker: 2 lange, in der Fahrzeuglängsachse untergebrachte Federdrehstäbe, 2 hydraulische Teleskopstoßdämpfer, 1 Querstabilisator. Hinten Längslenker: 2 querliegende Federdrehstäbe, 2 hydraulische Stoßdämpfer, 1 Querstabilisator. Bereifung: Gürtelreifen 145 SR13.
Bremsen:	Hydraulische 4-Radbremse. Scheibenbremsen vorn, Trommelbremsen hinten. Lastgesteuerter Bremskraftregler hinten.
Elektrische Anlage:	12 Volt. Drehstromlichtmaschine. Batterie 36 Ah.
Gewichte:	Leergewicht fahrbereit: 820 kg. Zulässiges Gesamtgewicht: 1.220 kg. Zulässige Anhängelast: gebremst 900 kg, ungebremst 410 kg. Kraftstofftankinhalt: 40 l.
Fahrleistungen:	Höchstgeschwindigkeit: 128 km/h. Kraftstoffnormverbrauch (nach DIN 70.030) 8 l/100 km Normalkraftstoff.
Wartung:	Renault-Wartungsdiagnose einmal jährlich, mindestens alle 15.000 km. Ölwechsel alle 5.000 km. Fahrwerk wartungsfrei.

Ausstattungsdetails bitten wir unserer Preisliste zu entnehmen

Problemlose und günstige Finanzierung über Renault-Credit.

Autotechnik für den Menschen.

