

The Mercedes-AMG G-Class



AMG
DRIVING PERFORMANCE





誰說都市不能出現猛獸？

從不低調的征服者，又何妨帶著您的猛獸巡視都會，畢竟 Mercedes-AMG G 63 憑藉霸氣、強悍、充滿張力的外觀，就足以震攝城市裡所有的視覺動物。

全面改款設計的 AMG 專屬直瀑式水箱護罩，搭配 20 吋極寬幅輪圈、側出排氣尾管……讓這部越野巨獸征服了荒野，侵略都市叢林盡顯野性。

請欣賞外面的飛沙走石

「氣定神閒」其實反映兩種極端境界：外界狂風暴雨，卻毫不影響內在的愜意自適。如同呼應 G-Class 的內裝氛圍：用頂級舒適感，對比您每一趟刺激歷險。

除了比前一代更寬闊的空間格局，我們也只選用最稀有的皮革，縫製 AMG 專屬 Nappa 真皮材質的全新設計座椅，表面更繡上 AMG 徽飾，柔軟、極高親膚性的乘坐感受，外加含前座多重支撐充氣座椅套件中的多項按摩功能，務必讓您置身遠離文明的地方，也能坐享全然放鬆禮遇。



唯一無法掙脫的： 被目光緊抓不放

巨獸流暢地在都會峽谷間穿梭。儘管坐擁強勁動力，G-Class 依舊提供大幅改善的道路乘坐舒適度。越野車在都市四處遊走的輕鬆優越性，如魔術般地吸引眾人羨慕的眼光。夜間照樣大放異彩：視野清晰、顯眼且安全；G-Class 也在這方面配備了創新的照明技術。多光束智慧型 LED 頭燈能創造相似於日光的宜人光線感受，並且因應我們觀看物品的習慣 — 在夜間提供更輕鬆的行車品質。所有這些令人驚嘆的設計都讓 G-Class 成為目光焦點。





狂野中的舒適圈

G-Class 將兩種對立元素完美融合：一面野性，一面優雅，讓奢華與冒險精神相互輝映。

以紮實堅固的高剛性車體打造 Mercedes-AMG G 63，確保絕對的安全駕駛，並搭載 AMG 高性能平底跑車方向盤含「AMG 專屬方向盤操控鈕」，能同時掌控路況與變更各式各樣的性能參數，達到等同跑車的敏捷動感。

令人更深深著迷的舒適氛圍，則透過 COMAND Online 多媒體系統完整備妥，其多項附加功能為乘員提供資訊、娛樂、導航等必要協助，讓您無比愜意探索歷險，特別是在環景氛圍照明「多達 64 種選擇」的燈光氛圍中，耳邊聆聽著 Burmester® 環繞音響系統最動人的天籟。



我們是否太著迷 創造力量怪獸？

是的，而且成果更讓人亢奮難耐！

以尖端工藝科技打造 Mercedes-AMG G 63，其搭載的 AMG 4.0 升 V8 雙渦輪增壓引擎，具備不可思議之 585 hp 最大馬力與 850 Nm 最大扭力，已達到現今越野車的終極性能型態。

我們也強烈推薦您體驗 AMG RIDE CONTROL 這項按下按鈕就能調整多項懸吊設定的創新操控科技，能針對當下的道路或越野地形，以及駕駛者的需求，隨心所欲放縱征服感受。

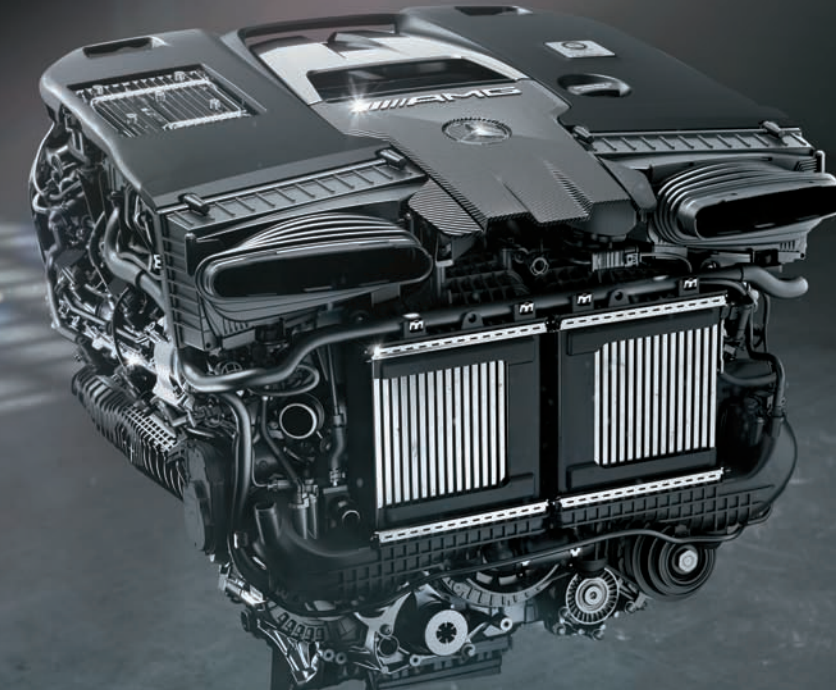
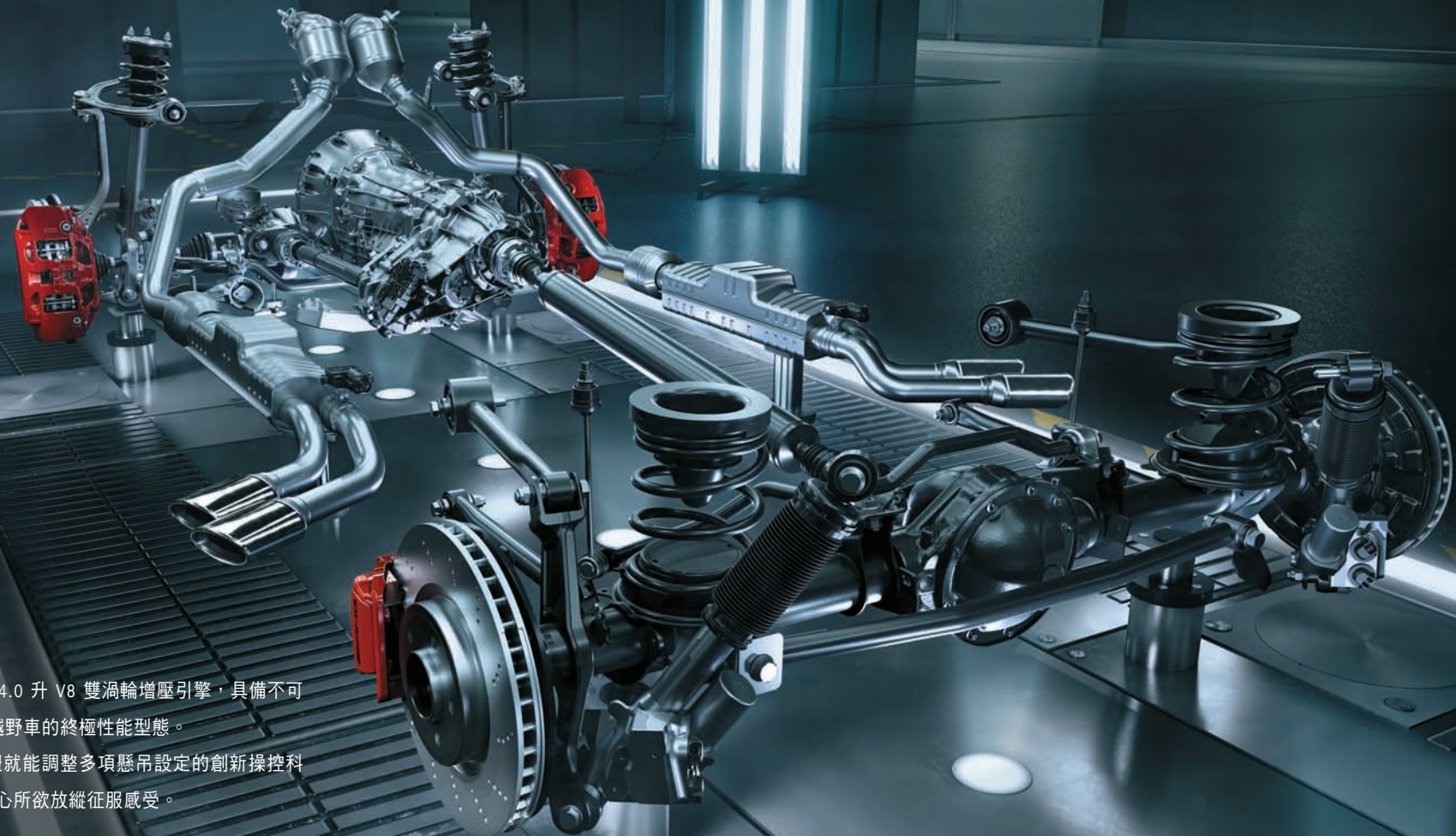

Mercedes-AMG G 63 市區 / 郊區 / 綜合油耗：17.1 / 12.9 / 14.4 / 100 km，CO₂ 綜合排放：330-330 g/km。

此處數據是根據規定測量程序測得，採 (EU) 2017/1153 第 2 章第 1 條所施行細則訂定的「NEDC CO₂ 數據」。油耗數據則是根據這些數字計算得出。這些數據並非由單一車輛測得，也不代表市售車款之標準，僅供不同車款比較之用。這些數據會因為選購配備而有所變化。



是經典，更是經典的頂級 Mercedes-AMG G 63

Mercedes-AMG G 63 誕生即是鉅作，憑藉撼動車壇的 AMG 4.0 升 V8 雙渦輪增壓引擎爆發源源不絕的傳動力量，搭配 AMG 專屬直瀑式水箱護罩與外擴輪拱，瞬間牽動道路上的所有目光。

獨特外觀

20 吋 AMG 十輻式輕合金輪圈

AMG 設計風格，包括附黑色冷卻進氣口的 AMG 前擾流裙、AMG 專屬直瀑式水箱護罩、前後擾流裙的 AMG 專屬飾板、與車身同色之外擴輪拱，以及附黑色裝飾嵌件與「AMG」字樣的車側護條

AMG 專屬兩側四出排氣尾管

AMG 煞車卡鉗，採紅色烤漆

特殊金屬車色

不鏽鋼外觀套件

多光束智慧型 LED 頭燈以及 LED 尾燈與方向燈

側邊附「V8 BITURBO」字樣

出眾內裝

AMG 專屬 Nappa 真皮包覆座椅

黑色 Nappa 真皮 AMG 高性能平底跑車方向盤

亮面黑色鋼琴烤漆飾板

豪華內裝套件

不鏽鋼 AMG 門檻飾板附照明功能

AMG 腳踏墊

AMG 夜色套件

大型掠食性猛獸總在夜間出動，如同 AMG 夜色套件擁有一系列凸顯野性的黑色設計元素，例如：暗色調車窗與暗色頭燈，增添運動化與神秘感的視覺效果。

此外，專屬設計的大型黑色輪圈更強調「以跑格，獨樹一格」的本質，野地之王的氣勢，可不僅限於夜間而已。

一覽卓越

20 吋 AMG 十輻式輕合金輪圈；可額外選配：22 吋 AMG 交叉輪輻式鍛造黑色輕合金輪圈

鐵黑色備胎外蓋圈緣與曜石黑色調之車外後視鏡外殼

曜石黑色調之車底護板

附黑色裝飾嵌件與「AMG」字樣的車側護條

暗色頭燈、方向燈與尾燈組

暗色隔熱玻璃

曜石黑塗裝之前後保險桿飾件



百萬分之一的絕罕 全新 G manufaktur

已然少有，更為絕擁——從 Mercedes-Benz 超過百萬種特色配備中，進階造就您的全新 G manufaktur！世間絕有是您、是它，一路相映彰顯。



創舉世焦點

奪人注目的真諦，在於個性脫俗出眾。為此，G manufaktur 賦予專屬烤漆塗裝，造就前所未有的特殊配色。不僅備胎外蓋圈緣可採用同車色烤漆，並導入全新黑色調；以 AMG 夜色套件與黑色輪圈為基底的全新 Black Accents 套件，加劇昂然獨立的神祕氛圍，這可是 G-Class 問世以來，首度採用黑色調揮灑全車外觀。



造深層絕美

放膽的性格，就從大膽的配色顯露無遺。G manufaktur 儀表板到方向盤的縫飾選項，彰顯了「何謂個性化？何謂絕擁？」——從有色縫線、雙色調縫線，再到全單色真皮座椅，外加三款座椅圖騰以及多樣真皮顏色供您選擇。融合絕美工藝與車主獨有個性，這輛全新 G manufaktur，當然唯一如您。

G manufaktur 車色

標準漆



464 沙漠棕

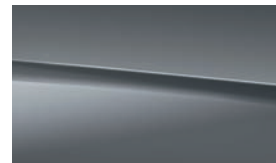

124 經典灰



589 紅



825 經典綠



904 暗藍



934 骨瓷藍

銀粉漆



026 海藍



033 棕黑



041 墨灰

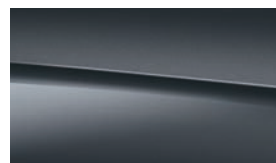

046 亮黑



162 淺藍

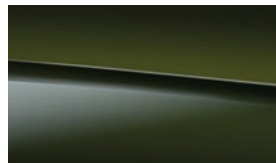

255 橄欖綠

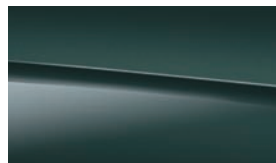

300 墨綠



693 米白



799 鑽石白



996 風信子紅

特殊漆

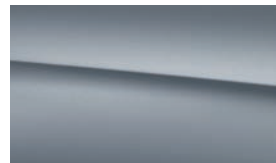

051 消光銀灰

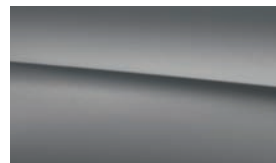

054 消光礦灰



056 消光夜黑



271 消光霧棕

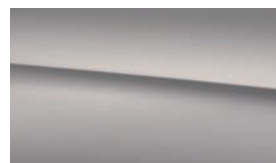

795 消光磁灰

※實際車色/內裝色請參照原廠提供色樣，原廠保留設計與顏色變更之權利。

G manufaktur 專屬內裝 - 椅面附菱格紋樣式

G manufaktur Nappa 真皮附對比色縫線內裝

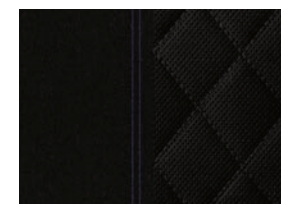

902 黑-附藍色縫線

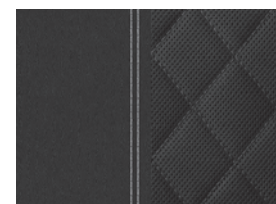

903 黑-附白色縫線

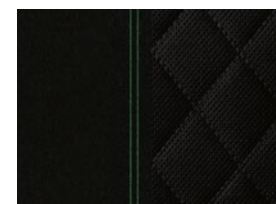

906 黑-附綠色縫線

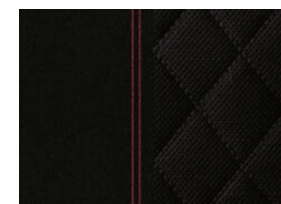

907 黑-附紅色縫線

G manufaktur Nappa 單色真皮內裝

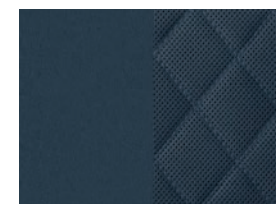

922 藍

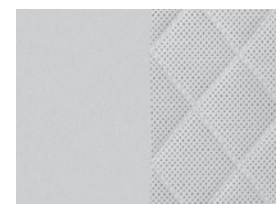

923 鈦白

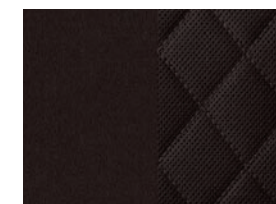

924 咖啡

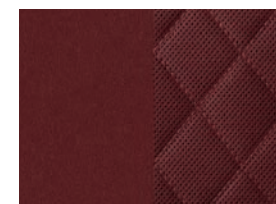

927 紅

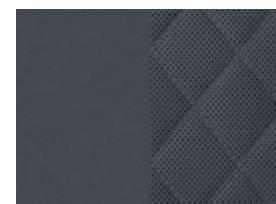

928 灰

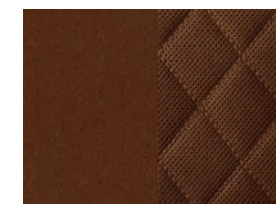

934 棕

G manufaktur 專屬內裝 - 椅面附菱格紋樣式

G manufaktur Nappa 雙色真皮內裝

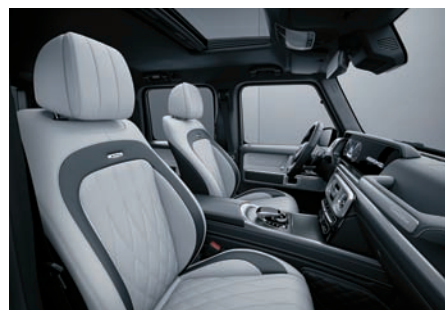

G manufaktur Nappa 雙色真皮內裝



912 黑/藍雙色



913 黑/鈦白雙色

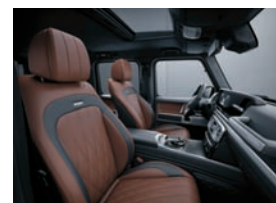

914 黑/馬鞍棕



952 藍/黑



953 鈦白/黑



954 咖啡/黑



916 黑/綠



917 黑/紅

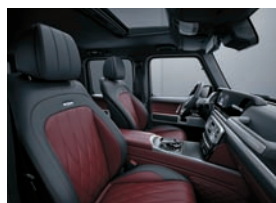

957 紅/黑



958 鈦灰/黑



964 馬鞍棕/黑

輪圈



20吋 AMG 十輻式輕合金輪圈 (代碼 RG1)



21吋 AMG 五輻雙肋式輕合金輪圈 (代碼 RG2)



21吋 AMG 五輻雙肋式輕合金輪圈 (代碼 RJ6)



22吋 AMG 交叉輪輻式鍛造輕合金輪圈 (代碼 RG5)



22吋 AMG 交叉輪輻式鍛造黑色輕合金輪圈 (代碼 RG4)

車色

標準漆



040 黑



149 白

銀粉漆

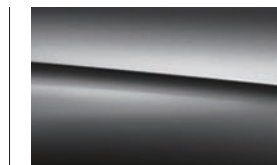

183 磁石黑



197 鐵黑



660 碧璽紅



775 亮銀

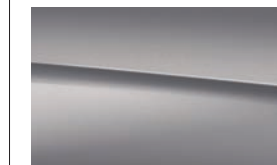

859 漠色銀

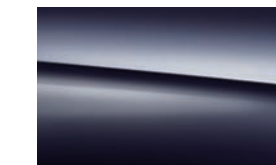

890 墨藍

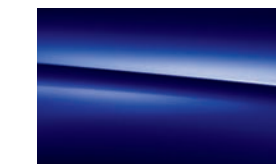

896 深藍

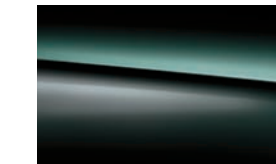

989 深綠



992 淺灰

※實際車色/內裝色請參照原廠提供色樣，原廠保留設計與顏色變更之權利。

內裝及頂篷 -G 63

Nappa 真皮



501 AMG Nappa 真皮-黑
(63 車型附 AMG 徽飾)



525 AMG Nappa 真皮-松露棕/黑雙色

飾板



VA1 G manufaktur 霧面黑色櫟木飾板



VA2 霧面棕色胡桃木飾板



VA3 亮面棕色櫟木飾板



VA4 亮面棕色栓木飾板



VA5 金屬編織紋飾板



ZG2 G manufaktur 黑色鋼琴烤漆飾板



ZG6 AMG 碳纖維飾板

車身尺寸

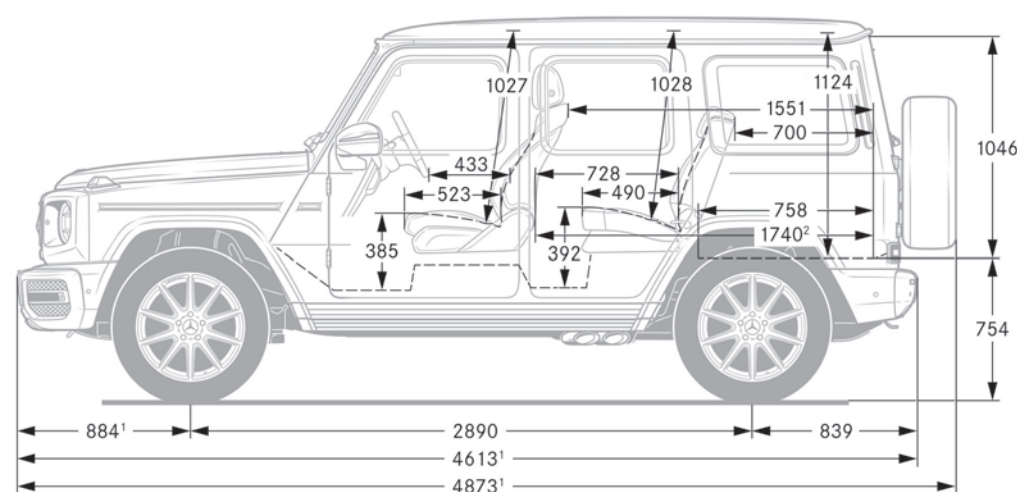
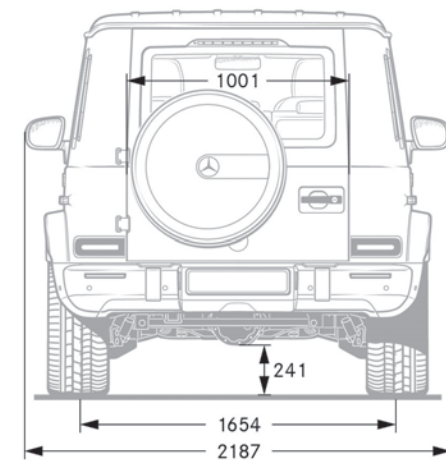
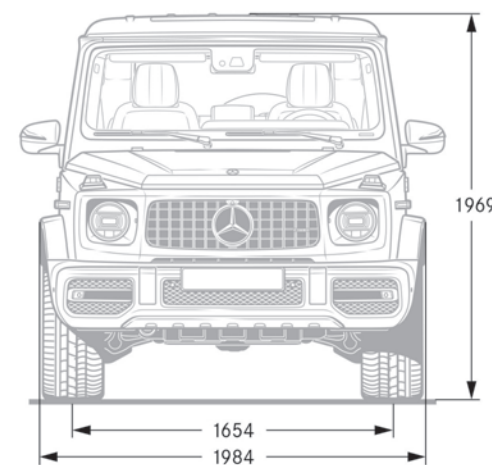

*所有丈量尺寸皆以公釐為單位。圖示規格為 G 500 車型之平均值，以未負重之標準規格測量。

技術資料

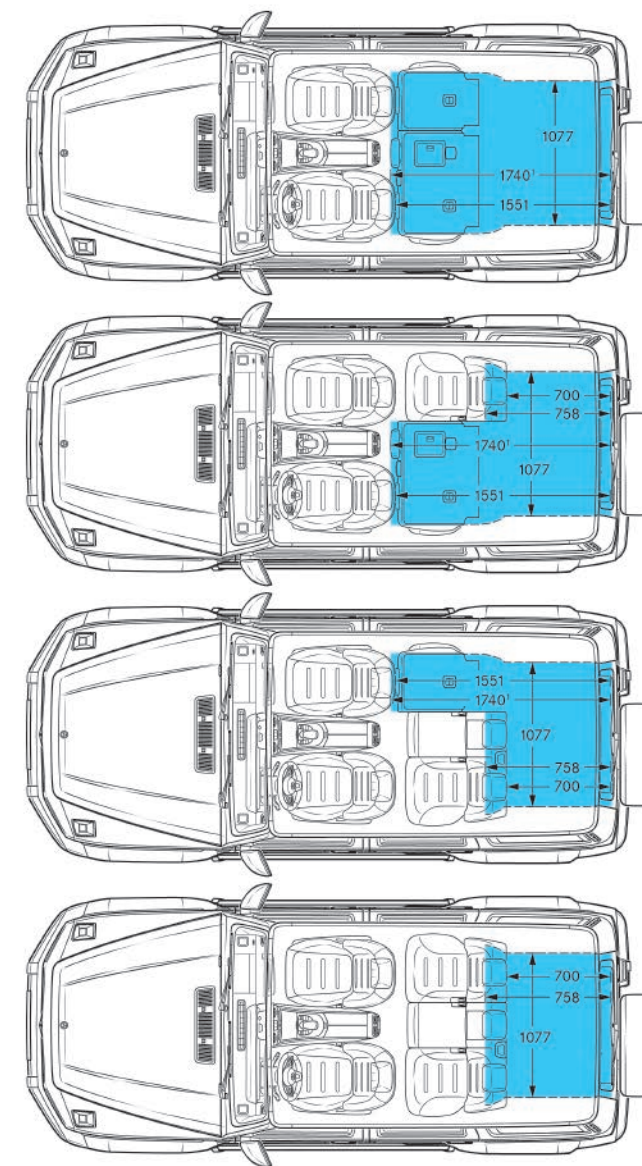

Mercedes-AMG G 63	
引擎型式	AMG V 型 8 缸 +BiTurbo
總排氣量 (cc)	3982
最大馬力 ¹ (hp / rpm)	585/6000
最大扭力 ¹ (Nm / rpm)	850/2500~3500
變速系統	AMG SPEEDSHIFT TCT 九速手自排
0 ~ 100 km/h 加速時間 (秒)	4.5
極速 (km/h)	220
輪胎尺寸	275/50 R20
燃油種類	98 無鉛汽油
每行駛 100 公里耗油量 ² (l/100 km)	
市區	17.1
郊區	12.9
平均	14.4
二氧化碳綜合排放值 ² (g/km)	330-330
行李廂容量 (公升)	667 ~ 1941
最小迴轉直徑 (公尺)	13.51
空重 ³ (公斤)	2560
總重 (公斤)	3200

1. 數據係根據 (EC) No. 595/2009 目前適用的版本測得。
 2. 數據係根據 (EU) 2017/1153 的版本測得。數據並非取自單一車輛，同時也不會成為產品隨附資料；僅供不同車款對照使用。
 3. 數據係根據歐盟通用版本之 (空載總重包含油箱加滿 90%、駕駛 75 公斤) 標準規格車輛測得。額外選配配件及其他附件通常會增加此一數據因而減少乘載重量。
 ※本型錄所標示之油耗測試值係在實驗室內，依規定的行車型態於車體動力計上測得。實際道路行駛時，因受天候、路況、載重、使用空調系統、駕駛習慣及車輛維護保養等因素影響，其於道路上每公升行駛的公里數應低於所標示之油耗測試值。
 其他標示之各項測試數據 (例如二氧化碳排放量或加速時間) 係在控制變因下所測得，實際駕駛時因受各項變因影響而會有所不同。
 ※本型錄提供之數據僅供參考，德國 Mercedes-Benz 原廠保有改變設計及規格之權利。
 ※本型錄提供之原廠圖例及配備，若與當地銷售車型不符，將以實際銷售之車款為準。



AMG Private Lounge 是我們在 AMG 世界的社群中心。全球各地的性能迷都有機會到此參與頂級盛事，並透過我們的線上平台分享 AMG 德國原廠的第一手資訊，以及搶先獲知與世界同步的獨家精彩內容。如果您也是性能迷？那我們在等您：



AMG Private Lounge
<http://vip.mercedes-amg.com.tw/privatelounge>

AMG 性能部門專門打造稱得上「夢幻」的車款。我們的設計師、工程師與技師，擁有高超工藝外加完美主義，專精於製作特殊性能配備、奢華烤漆以及最細膩的內裝配飾，每一次出手彷彿都在創造一件藝術品。

請準備好進入 AMG 的世界，感受這輩子最深刻的駕駛體驗。

我們不只創造車輛
 我們更讓美夢成真

傳達百分之百 Mercedes-Benz 價值與關懷

唯有「台灣賓士」提供您全球一致的原廠品質與專業服務

無論何時，您都可以在台灣賓士全國授權經銷商及授權服務廠，享受全球一致的 Mercedes-Benz 原廠服務品質。因為只有受過 Mercedes-Benz 原廠專業訓練的台灣賓士業務人員及技師，才能提供您最新的資訊及技術服務；也唯有原廠提供的精密電腦診斷設備，才足以讓您的愛車擁有精確完善的車輛檢查。當然，也只有台灣賓士授權經銷商及授權服務廠，才能讓您在最短的時間取得最有保障的原廠零件。選擇全球車壇中最尊貴耀眼歷史的銀色三星標徽及台灣賓士，就是您最大的保障。

「台灣賓士」車主專屬的關懷服務與禮遇

為了實踐關懷車主的承諾，台灣賓士提供各項完善的貼心服務來滿足您的需要，包括：轎車三年不限里程保固、非消耗性自費零件一年不限里程零件保固、Mercedes-Benz 24 小時道路救援服務專線 (08000-365-24) 等。此外，為了享受完整的車主禮遇，請您即刻掃描 QR Code，以 Mercedes me 帳號登入「Mercedes-Benz Pass 賓士暢行」，除了整合停車、代駕與充電服務的實用功能以外，更有24小時禮賓專線服務、頂級飯店與餐廳優惠、以及各種車主專屬的品牌活動等尊享禮遇，現在就開啟你的賓士世界！



Mercedes-Benz Pass 賓士暢行

Mercedes-Benz 守護星服務，全面性道路救援與維修養護，讓賓士車主倍受禮遇

於新車三年保固期間享有台灣賓士車主專屬的 Mercedes-Benz 守護星服務，提供全年 24 小時無休的支援服務，為你帶來不間斷的用車旅程。無論何時、何地、多遠，提供給你最即時的維修與道路救援。

「Mercedes-Benz Select 原廠精選中古車」的尊榮服務

無論何時，你都可以在台灣賓士授權經銷商享受與原廠規範一致的『Mercedes-Benz Select 原廠精選中古車』優質車輛收購服務。若你有計畫出售你的賓士愛車或換購賓士車輛，歡迎你洽詢台灣賓士授權經銷商新車展示中心或『Mercedes-Benz Select 原廠精選中古車』展示中心，將由專業人員提供你免費實車鑑定及透明化的鑑價服務或換購車輛相關諮詢。你亦可前往 www.mercedes-benz.com.tw/passengercars/buy/MBSelect/ 瞭解更多相關資訊。

讓賓士資融完美你的購車經驗 - 專業規劃，值得信賴

Mercedes-Benz 不僅於造車工藝追求完美，更期望圓滿所有用車環節。台灣賓士資融提供你多元化的分期專案、彈性的租賃選擇及量身打造的保險方案。請立即掃描 QR Code，了解賓士各車款最新分期購車優惠、試算最適合你的財務規劃，註冊登入 myMBFS 行動查詢，隨時管理你的分期購車/租賃合約！



台灣賓士資融線上購車試算



台灣賓士資融官網





SPORT — F O R — GOOD

Mercedes-Benz 為「勞倫斯體育公益基金會 Laureus Sport for Good Foundation」的創辦者之一。

自勞倫斯體育公益基金會於 2000 年成立後，Mercedes-Benz 便持續支持與推廣此全球非營利計畫的目標與價值：透過運動計畫改善弱勢或為疾病所苦的兒童及青少年之生活。勞倫斯已成為 Mercedes-Benz 企業社會責任的基本要素。每一輛 Mercedes-Benz 新車都是體現這些價值的親善大使，而每輛車的購買，也是對勞倫斯體育公益基金會的支持。

Mercedes-Benz 作為勞倫斯的聯合創始人之一，勞倫斯包含「勞倫斯世界體育學院」、被譽為體育界奧斯卡的「勞倫斯世界體育獎」以及「勞倫斯體育公益基金會」，透過其全球廣大網絡，已成功支持超過 100 項專案，其中勞倫斯體育計畫以『Sport for good』為核心倡導『用運動來改變世界』，配合區域性需求調整出各國最適合的青少年體育成長計畫，幫助超過上百萬青年改變人生。

台灣賓士攜手世界知名的勞倫斯體育公益基金會，展開台灣勞倫斯體育公益計畫，以假日體育班結合台灣男女籃壇與中華基督教救助協會共同前進台灣北中南校園，一同翻轉台灣青少年的未來。

本產品型錄印製於 2022 年 2 月，適用於 2022 年 1 月起生產之車輛 (年式代碼 802+052)。

請注意：

- 產品內容及相關配備，可能於型錄印製之後有所更動，應以實際交車配備內容為主。
- 在不影響客戶權益且兼顧到合作廠商權益的狀況之下，Mercedes-Benz 原廠保留交車前後的產品設計、型式、顏色、規格及配備調整之權利。
- 本型錄所刊載有關產品內容及相關配備之任何 Mercedes-Benz 原廠或合作廠商商標或數據，非經同意，他人不得引用或轉載。
- 型錄刊載之文字敘述或圖片，可能包含原廠或其他市場銷售車型之選用配備項目或配件，並非全為當地市場引進之標準配備或配件。
- 本型錄刊載之產品外觀及內裝顏色，可能因型錄印刷過程之限制而導致與實車有所差距。
- 本型錄所標示之油耗測試係在實驗室內，依規定的行車型態於車體動力計上測得，實際道路行駛時，因天候、路況、載重、使用空調系統、駕駛習慣及車輛維修保養等因素影響，其於道路上每公升行駛的公里數應低於所標示之油耗測試值。
其他標示之各項測試數據 (例如二氧化碳排放量或加速時間) 係在控制變因下所測得，實際駕駛時因受各項變因影響而會有所不同。
- 車輛安全性及駕駛者輔助系統並非以在任何 (危急的) 操控情況或意外事故中皆會作動來作為設計的出發點。特定系統的作動與否，取決於是否達到各別系統必要作動標準之許多因素的組合。例如，包括氣囊在內的乘員輔助防護系統 (SRS) 並不是在所有類型的意外事故中都會展開。氣囊是否展開需視各種因素 (包含：意外的嚴重程度、車速、撞擊物體及各座椅是否有人乘坐) 的複雜組合結果而定。氣囊僅為一項輔助的防護系統，因此終究無法取代座椅安全帶的正確使用。
- 本型錄由 Mercedes-Benz 銷售據點所提供，為全球不同市場銷售之特定車型、規格、額外選用配備及車色等一般產品資訊介紹之用。因此型錄所刊載之部份文字敘述或圖片可能不適用於客戶所在之當地市場，或僅適用於特定市場所銷售產品之不同規格。
- 部份車型、產品特色或額外選用配備及顏色，可能僅適用於其他配備或規格合併訂購之狀況。
- 有關現行產品，請與最近之台灣賓士授權銷售據點洽詢當地市場銷售之車型、規格、配備、顏色及建議售價等相關特定資訊。