



DAIHATSU
CHARMANT
1600 y 1200

Sedán / Station Wagon



DAIHATSU CHARMANT SEDAN...

Un sedán distinguido y de alta calidad,
con gran espacio interior y potencia de sobra



Potente y silencioso motor de Daihatsu Charmant Sedán, interior de gran comodidad y amplio espacio, elegante vista delantera con 4 faros . . . estos son los factores que hacen de este Sedán un vehículo triunfal. Como si fuera poco . . . los sedanes Daihatsu Charmant vienen con el potente motor de 1588cc o el económico de 1166cc para permitirle una selección de acuerdo a su necesidad.





El paquete opcional I, los cinturones de asiento, la radio y el desempañador de ventana son opcionales.
Sírvase preguntar a su distribuidor sobre el equipo normal y opcional.

Sedán

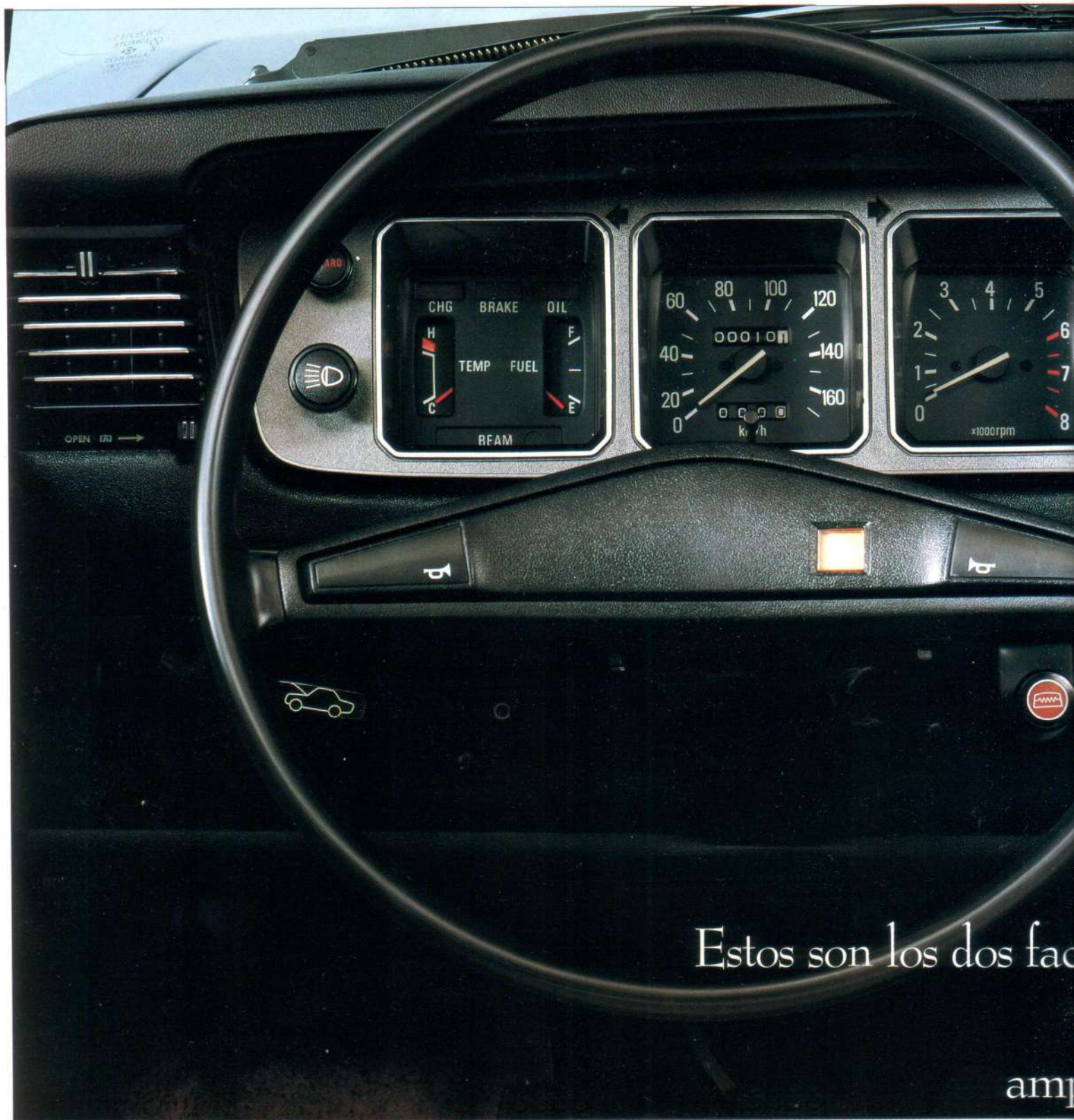

Estos son los dos fac

amp

Los indicadores elegantemente diseñados y de fácil lectura . . . los interruptores de fácil operación . . . están ingeniosamente colocados para la conveniencia del conductor.

Las amplias ventanas ofrecen excelente y extensa visión en todas direcciones.

Todas estas y muchas otras consideraciones de seguridad hacen la conducción más segura y fácil.

La posición de conducción ajustable es el otro factor que asegura mayor comodidad y seguridad.

Muchos accesorios de lujo opcionales incluyendo el volante de dirección de fibra de madera de 3 rayos y la perilla

de la palanca de cambio también de fibra de madera y la consola están disponibles en los "Paquetes opcionales I" o "II".

La consola se incluye sólo en el paquete opcional II. El acondicionador de aire, la radio y el reloj se disponen como accesorios opcionales individuales.

Además, el modelo de transmisión de 5 velocidades se ofrece en el Sedán Charmant 1600, mientras que la transmisión automática de 2 velocidades para el Sedán Charmant 1200 y la de 3 velocidades para el Sedán Charmant 1600 también están disponibles.

Sedan

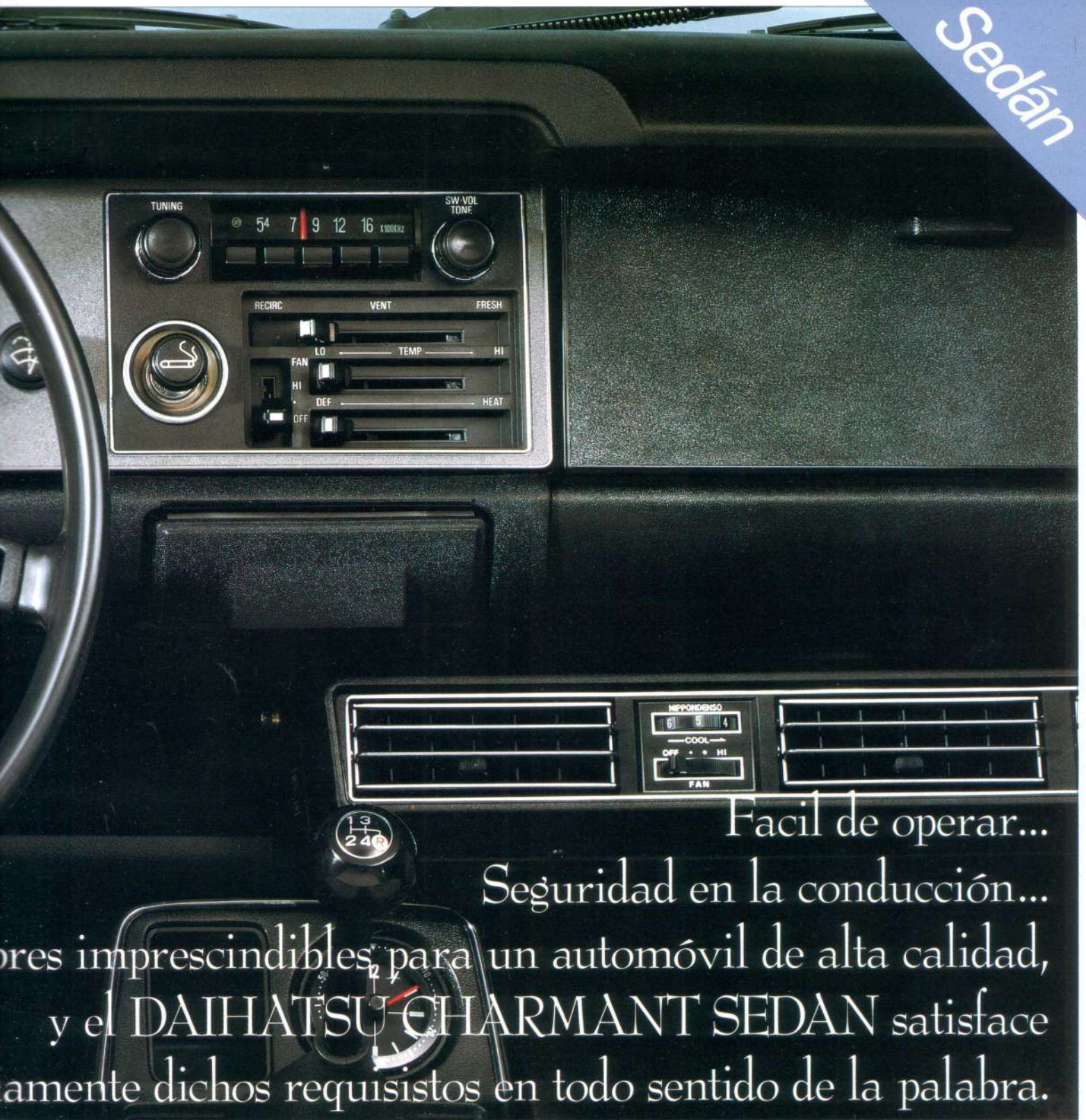

Facil de operar...
Seguridad en la conducción...
...res imprescindibles para un automóvil de alta calidad,
y el DAIHATSU CHARMANT SEDAN satisface
...amente dichos requisistos en todo sentido de la palabra.



Calefactor



Transmisión automática



Transmisión de 5 velocidades

El paquete opcional I, la radio, la consola, el calefactor, el reloj, el tacómetro y el desescarchador de ventana trasera son opcionales. Sírvase preguntar a su distribuidor sobre el equipo normal y opcional.

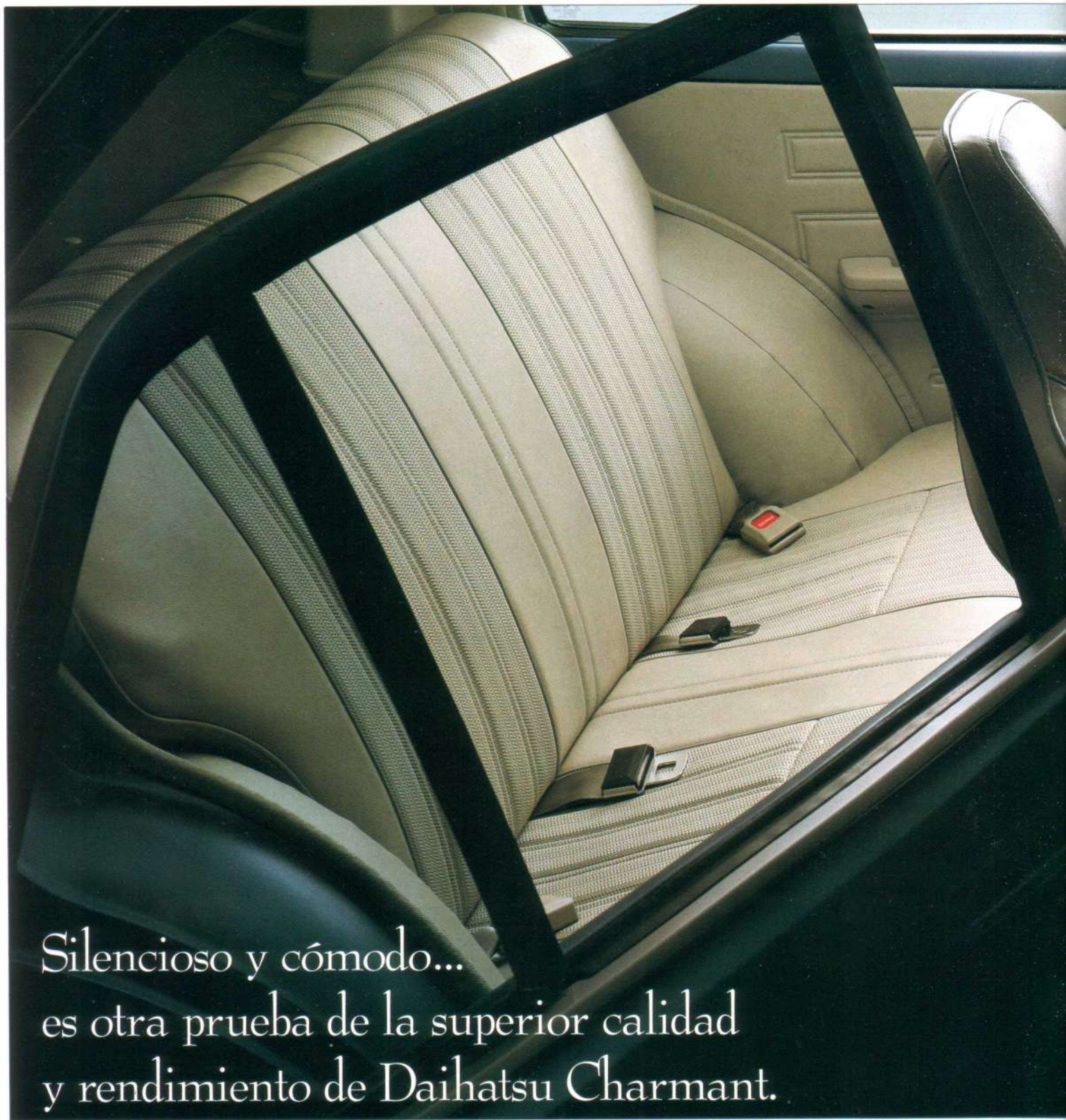

Silencioso y cómodo...
es otra prueba de la superior calidad
y rendimiento de Daihatsu Charmant.

Rodeado por las amplias ventanas en todas direcciones, el interior del automóvil ofrece una sensación amplia y sin límite. La alfombra lujosa de "pared a pared" cubre completamente el piso, contribuyendo al viaje silencioso y cómodo del que Daihatsu Charmant se enorgullece. Asientos delanteros con respaldo alto con apoya-cabeza unificado son también reclinables para dar mayor comodidad. Los asientos de semi-tejido con apoya-cabeza del tipo inserción y los cinturones de asiento de 3 puntos están también disponibles como accesorios opcionales.

Sedán



Asientos de semi-tejido con apoya-cabeza del tipo inserción.



Cinturones de asiento de 3 puntos de operación por un contacto.



Tapizado de "pared a pared".

Los cinturones de asiento y la consola son opcionales. Sírvase preguntar a su distribuidor sobre el equipo normal y opcional.

DAIHATSU CHARMANT STATION WAGON...

Combinación de la comodidad del sedán y
las características de un vehículo de múltiple función.





Asientos delanteros reclinables con respaldo alto . . . fácil de operar . . .
silencioso y cómodo en la conducción . . . y muchas otras
características sobresalientes de un sedán se han incorporado en el Charmant Station Wagon.

Las características de un sedán combinadas con el amplio espacio de
carga que puede extenderse aun más plegando hacia adelante los asientos traseros,
hacen de este Charmant Station Wagon un vehículo verdaderamente
multifuncional tanto para el trabajo como para la diversión.

El piso cubierto de esterilla para el área de carga
protege la carga contra daños.

El Daihatsu Charmant Station Wagon . . .
al igual que el sedán . . .
se disponen en los modelos 1600 y 1200.

El volante de dirección de 3 rayos
y la perilla de la palanca de cambio
(ambos de imitación de madera)
se disponen también como el
paquete opcional I.



El paquete opcional I, los cinturones de asiento y la radio son opcionales.
Sírvasse preguntar a su distribuidor sobre el equipo normal y opcional.

Station
Wagon

Dos motores para elegir ambos de superior rendimiento.

El Sedán y el Station Wagon se disponen con el motor de 1588cc o 1166cc. Especialmente, el motor de 1588cc ofrece excelente rendimiento a bajo consumo de combustible.

Con características mecánicas para ofrecer mayor seguridad y comodidad en la conducción:-



- (1) Sistema de dirección de bola y tuerca para la soberbia suavidad y fácil manejo.
- (2) Frenos de disco delanteros con reforzador para el frenado seguro con la presión suave del pedal.
(Charmant 1600)
- (3) Sistema de freno doble para mayor seguridad.
(Charmant 1600)
- (4) Embrague de diafragma para la operación suave.
- (5) Sistema de suspensión para la comodidad y estabilidad.

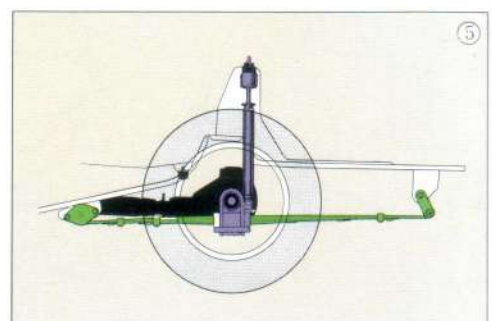
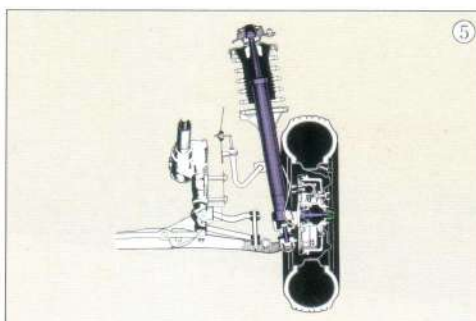
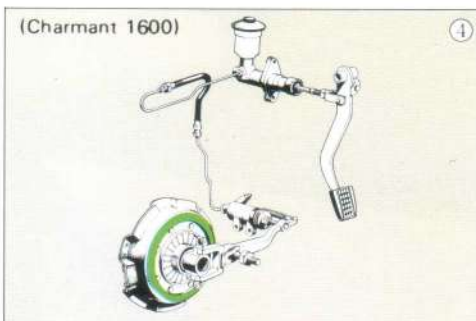
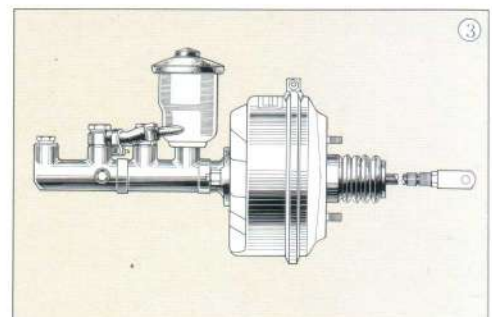
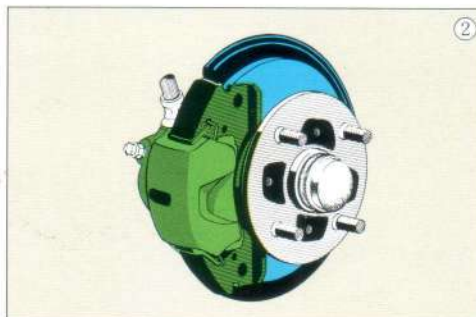



Paquetes de accesorios opcionales...

Una amplia variedad de accesorios útiles y atractivos se disponen en 2 paquetes...

Detalles de los accesorios opcionales

- ① Volante de dirección de tres rayos (fibra de madera)
- ② Perilla de la palanca de cambio (fibra de madera)
- ③ Molduras en los ángulos delanteros
- ③ Moldura del capot (moldura de acero inoxidable)
- ③ Moldura inferior de rejilla (cromo)
- ③ Rejilla de radiador (pintura de 2 colores)
- ④ Tapas de rueda (cromo y pintura)
- ⑤ Molduras laterales de protección
- ⑥ Rebordes de las lámparas combinadas traseras (cromo)
- ⑦ Ornamento trasero y moldura trasera inferior (cromo)
- ⑧ Asientos de tejido con apoya-cabeza central trasero
- ⑨ Puertas completamente tapizadas con moldura y material de imitación de madera. La alfombra cubre hasta la parte inferior de la tapicería de puerta.
- ⑩ Tapicería de la envoltura de la rueda trasera (tejido)
- ⑪ Engastes plateados de las manijas interiores (cromo)
- ⑫ Alfombra lujosa
- ⑬ Consola

Se disponen de 3 clases de paquetes opcionales.

Paquete I

Para Sedán: – Item ① ~ ⑦ mencionados en los accesorios opcionales

Para Station Wagon: – Items ①, ② y ④

Paquete II (Sólo para Sedán)

Items ① ~ ⑬ mencionados en los detalles de los accesorios opcionales.

*El paquete opcional II no se dispone para el Station Wagon

para el Daihatsu Charmant Sedán 1600 y 1200.

Especificaciones (Sedán)			Especificaciones (Station Wagon)		
MODELO	A10 (1200)	A40 (1600)	MODELO	A10V (1200)	A40V (1600)
Longitud total	4.110 mm		Longitud total	4.090 mm	
Anchura total	1.530 mm		Anchura total	1.520 mm	
Altura total	1.380 mm		Altura total	1.390 mm	
Longitud interior	1.680 mm		Longitud interior del área de carga	1.510/ 865 mm	
Anchura interior	1.290 mm		Anchura interior del área de carga	1.250/1.245 mm	
Altura interior	1.130 mm		Altura interior del área de carga	830/ 810 mm	
Base de ruedas	2.335 mm		Base de ruedas	2.335 mm	
Entreavía: Delantera	1.250 mm	1.260 mm	Entreavía: Delantera	1.255 mm	1.265 mm
Trasera	1.245 mm	1.245 mm	Trasera	1.245 mm	1.245 mm
Separación mínima del suelo	170 mm	155 mm	Separación mínima del suelo	170 mm	165 mm
Peso neto de marcha	790 kg	870 kg	Altura del piso de la carrocería	565 mm	
Número de asientos	5		Número de asientos	2/5	
Radio mínimo de giro	4,6 m		Peso neto de marcha	830 kg	910 kg
Motor	Motor a petróleo, tipo de levas sobre la culata, de 4 tiempos, 4 cilindros, enfriado por agua.		Peso bruto del vehículo	1.340 kg	1.420 kg
Cilindrada total	1.166 cc	1.588 cc	Radio mínimo de giro	4,6 m	
Calibre x carrera	75,0 x 66,0 mm	85,0 x 70,0 mm	Motor	Motor a petróleo, tipo de levas sobre la culata, de 4 tiempos, 4 cilindros, enfriado por agua.	
Potencia máxima	55 HP/6.000 r.p.m. (SAE net)	73 HP/5.200 r.p.m. (SAE net)	Cilindrada total	1.166 cc	1.588 cc
Torque máximo	8,4 kg-m/3.800 r.p.m. (SAE net)	11,8 kg-m/3.800 r.p.m. (SAE net)	Calibre x carrera	75,0 x 66,0 mm	85,0 x 70,0 mm
Embrague	De disco único seco, con resorte de diafragma, actuación mecánica.	De disco único seco con resorte de diafragma y actuación hidráulica.	Potencia máxima	55 HP/6.000 r.p.m. (SAE net)	73 HP/5.200 r.p.m. (SAE net)
Transmisión	Hacia adelante—4 velocidades todas sincronizadas. Marcha atrás—1 paso, engranaje deslizante selectivo. (Transmisión automática opcional.)	Hacia adelante—4 velocidades todas sincronizadas (Sincronizada con 5 velocidades opcional). Marcha atrás—1 paso, engranaje deslizante selectivo. (Transmisión automática también opcional.)	Torque máximo	8,4 kg-m/3.800 r.p.m. (SAE net)	11,8 kg-m/3.800 r.p.m. (SAE net)
Dirección	Tipo de tuerca esférica.		Embrague	De disco único seco, con resorte de diafragma, actuación mecánica.	De disco único seco con resorte de diafragma y actuación hidráulica.
Frenos principales	Delantero: Tipo dos anteriores. Trasero: Tipo con zapata delantera y trasera.	Delantero: Discos con reforzador. Trasero: Tipo con zapata delantera y trasera.	Transmisión	Hacia adelante: 4 velocidades todas sincronizadas. Marcha atrás: 1 paso, engranaje deslizante selectivo.	
Freno de estacionamiento	Tipo expansión interna.		Dirección	Tipo de tuerca esférica.	
Suspensión	Delantera: Tipo con tirante MacPherson. Trasera: Tipo rígido.		Frenos principales	Delantero: Tipo dos anteriores. Trasero: Tipo con zapata delantera y trasera.	Delanteros: Discos con reforzador. Trasero: Tipo con zapata delantera y trasera.
Neumáticos: Delanteros	6.00—12—4 PR [155 SR 12 (a opción)]	6.15—13—4 PR [155 SR 13 (a opción)]	Freno de estacionamiento	Tipo expansión interna.	
Traseros	6.00—12—4 PR [155 SR 12 (a opción)]	6.15—13—4 PR [155 SR 13 (a opción)]	Suspensión	Delantera: Tipo con tirante MacPherson. Trasera: Tipo rígido.	
			Neumáticos: Delanteros	5.00—12—8 PR ULT [155 SR 12 (a opción)]	5.00—13—6 PR LT [155 SR 13 (a opción)]
			Traseros	5.00—12—8 PR ULT [155 SR 12 (a opción)]	5.00—13—6 PR LT [155 SR 13 (a opción)]

DAIHATSU se reserva el derecho de efectuar modificaciones sin previo aviso de precios, materiales, equipos, especificaciones y modelos, y también de suspender ciertos modelos:

Esta publicación es para uso internacional, por lo que algunas especificaciones e ilustraciones pueden ser que no conformen con los modelos vendidos en su mercado.



DAIHATSU MOTOR CO., LTD.
DAIHATSU MOTOR SALES CO., LTD.

TELEFONO: IKEDA (0727) 51-8811
TELEX: 0-5322-251 JAPON, 0-5322-224 JAPON
DIRECCION
CABLEGRÁFICA: TLX 5322224 DAIHATSU IKEDAOSAKA