



VOLVO XC90



INNOVATIONER FÖR MÄNNISKOR

Made by Sweden.

Vi på Volvo Cars arbetar kontinuerligt med innovationer som gör ditt liv lite enklare och lite bättre. Varje bilmodell, varje tekniklösning och varje design är resultatet av en tydlig vision – att sätta människan främst för allt vi gör. Redan från första början har vi drivits av denna vision, en vision som är präglad av vårt svenska ursprung med värderingar där individen är i fokus och där konventioner ständigt utmanas. En kultur med starka designtraditioner och ett unikt sätt att se på världen.

Denna vision har inspirerat oss till nytänkande i form av till exempel trepunktsbältet och sidokrockkuddarna – innovationer som har räddat liv och skrivit bilhistoria. Och med vår nya generation bilmodeller tar vi nästa steg inom denna stolta tradition. Skandinavisk design och modern lyx förenas för att ge dig en större upplevelse. Intuitiv teknik som Sensus gör livet lite mindre komplicerat och håller dig uppkopplad med omvärlden, medan våra senaste drivlinor Drive-E balanserar responsiv motorstyrka med klassledande effektivitet. Och genom att stödja dig som förare, gör våra IntelliSafe-innovationer resan bekväm och njutbar samtidigt som de hjälper till att förebygga olyckor.

Vi förstår vad som är viktigt för människor. Denna insikt utgör grunden för alla innovationer vi skapar. Innovationer som gör livet lite bättre.

Vi på Volvo Cars designar våra bilar utifrån dig.

Innehåll

Utvändig design.....	4	Ditt val	Excellence.....	62
Invändig design.....	8	Drivlinor.....	Tillbehör.....	70
Sensus.....	12	Utrustningsnivåer.....	Tekniska specifikationer.....	80
IntelliSafe.....	20	Momentum.....	Upplevelsen i en Volvo....	84
Drive-E.....	28	R-Design.....		
Chassi.....	34	Inscription.....		54









Volvo XC90 är en plats där du kan koppla av, tänka och färdas i förstklassig komfort. En tillflyktsort där modern skandinavisk design möter svenskt hantverkskunnande och ingenjörskonst. Där kvalitetsmaterial kommer att glädja dina sinnen och göra varje resa till en upplevelse. Och där en intuitiv 9-tums huvuddisplay med pekskärm ser till att du är uppkopplad och har kontroll.

Vare sig du kör på motorvägen eller tar dig fram genom stads-
trafiken kommer vår intuitiva teknik att göra resan enklare och låta dig njuta av körningen. Den unika körupplevelsen i XC90 förstärks ytterligare av sofistikerade drivlinor som ger dig både prestanda och effektivitet så att du aldrig behöver kompromissa.

Och med de allra senaste säkerhetsinnovationerna kan du färdas tryggt i vetskapen att din XC90 alltid kommer att hjälpa dig hålla uppsikt på trafiken och på världen omkring dig.

Volvo XC90 representerar vår inställning till vad det innebär att köra en lyxbil på 2000-talet. XC90 är en fristad, designad utifrån dig.

NÄRVARO

Imponerande, helt enkelt.

Du vet att det är verkligen god design du har framför dig när det som vid första anblicken ser så enkelt ut senare visar sig vara genialiskt och stimulerande när du väl upptäcker tanken och detaljerna bakom helheten. Och precis som med alla exklusiva produkter – ett högkvalitativt armbandsur, en skräddarsydd kostym – kan skönheten vara uppenbar, men det verkliga värdet blir tydligt först när du inser vilken expertis, vilket hantverk och vilken passion som krävs för att framställa dem.

Precis så är det med Volvo XC90. Som sig bör utstrålar den här stora suven kraft, särskilt med den uppräta grillen och de kraftiga skuldrorna som är typiska Volvo-drag. Som exteriördesignern Anders Gunnarsson säger: "Bilen har en attityd som uttrycker starkt självförtroende. Om du är stolt över och bekväm med din plats här i världen, står du rakryggad – precis som Volvo XC90."

Men även om XC90 har en stark närvaro, är designen samtidigt utsökt diskret: "Designen bara växer," säger Thomas Ingenlath, Volvo Cars Senior Vice President för design. "Det är inte bara ett skådespel, utan här skapas dramat av proportionerna och den underliggande teknologin. Man inser plötsligt hur mycket rörelse det finns i karossidan – hur den växer över bakhjulen. Det handlar om perfekt utförande och det tog mycket lång tid att uppnå det."

"Att utforma bakpartiet var en större utmaning," säger Ingenlath. "Vi ville inte använda samma knep som alla andra för att ge bilen ett kraftfullare utseende. De flesta andra biltillverkare använder horisontella linjer. Vi använde vertikala linjer. Det kan vara nog så knepigt. Men om du är bra på det så kan bilen få en närmast majestätisk hållning. Vi har lyckats uppnå detta genom att reducera – inte gå in på det horisontella utan hålla oss stolta och uppräta. Det är en trevlig aspekt."

"Precis som med alla exklusiva produkter – ett högkvalitativt armbandsur, en skräddarsydd kostym – kan skönheten vara uppenbar, men det verkliga värdet blir tydligt först när du inser vilken expertis, vilket hantverk och vilken passion som krävs för att framställa dem."



Ljus är viktigt för oss i Sverige. Därför har vi skapat ett stort panoramatak som ett perfekt komplement till XC90:s stilrena interiör.

Visst är det trevligt när någon håller upp dörren åt dig? Med den automatiska bakluckan har du den lyxen varje dag: du bara trycker

på en knapp på fjärrkontrollen, bakluckan eller inne i kupén. Om du har händerna fulla är det extra skönt med handsfree-funktionen: stick bara in en fot under sensorn i bakre stötfångaren så öppnas och stängs bakluckan automatiskt.



T6 AWD | Momentum
719 Luminous Sand metallic | 19-tums aluminiumhjul,
10-ekrad turbindesign, Silver, 172



INNE I DIN BIL

Din egen plats, vart du än är på väg.

Att färdas i XC90 ger alltid en speciell känsla – från det ögonblick du tar upp din specialdesignade fjärrnyckel. I den lyxiga kupén kombineras påkostade material och utsökt hantverk med en stilren elegans. Den luftiga interiören ger dig en skön känsla av rymd och lugn – oavsett på vilken av de tre raderna du sitter. Det avskilda lugnet förstärks av iögonfallande detaljer, som reglagen i mittkonsolen som är inspirerade av förstklassiga hi-fi-förstärkare. Andra finesser är diamanträfflingen på vridreglagen och den vackert inramade, surfplattestora huvudpekskärmen som pryder mittkonsolen. Vår CleanZone-teknik filtrerar bort skadliga gaser och partiklar och ser till att du och dina passagerare kan andas lätt – även om utomhusluften skulle vara förorenad. Och du kommer att älska vår ljudanläggning från Bowers & Wilkins, med 19 högtalare som ger ett storslaget ljud med konsertkvalitet för de mest krävande audiofilerna.







FÄRDAS FÖRSTA KLASS I VOLVO XC90.

När vi designade XC90 såg vi till att du och dina passagerare får färdas i första klass. De skulpterade sätena har en modern stil och känsla, samtidigt som de ger bättre benutrymme för dem i baksätet. Och du kan lita på att de har utformats i linje med den senaste forskningen inom ergonomi. Elmanövrerat svankstöd är standard, och vill du få ännu bättre komfort kan du komplettera med massage- och ventilationsfunktioner och utdragbara sittdynor och sidostöd: du kommer inte att vilja lämna bilen. På andra raden är de tre individuella sätena utformade för maximal komfort och varje säte kan justeras i längdled och vinklas separat. De två individuella sätena på tredje raden ger utmärkt komfort för personer upp till 170 cm och är lätta att kliva i och ur.

Vår CleanZone-teknik hjälper till att säkerställa en hälsosam interiörmiljö och ren kupéluft. Den filtrerar damm, pollen, partiklar och vissa odörer samtidigt som den håller koll på luftkvaliteten och stänger kupéluftintagen om luftföroreningarna på utsidan är för

höga. Allt sker med automatik – allt du behöver göra är att ställa in önskad temperatur så tar din XC90 hand om resten.

Med vår 4-zons klimatstyrning kan även de åkande på andra sätesraden göra sina egna inställningar av temperatur och fläkt-hastighet via en pekskärm. Dessutom ingår luftkonditionering för handskfacket som ser till att innehållet är väl kylt. Och för att se till att batteriet i din mobil eller surfplatta aldrig tar slut finns ett eluttag på varje rad.

För att alla ska kunna se bra sitter de bakre raderna lite högre än framsätena – som på bio. I sann Volvo-anda har vi även tänkt på de yngre passagerarna – ett barn som har vuxit ur sin barnstol kan använda den inbyggda bälteskudden på andra sätesraden. Och för att ge dig överlägsen mångsidighet, kan varje säte på andra och tredje raden fällas individuellt jäms med lastgolvet vilket ger dig 32 möjliga last- och säteskonfigurationer.



I förarsätet är det du som har kontroll. Styr funktioner för till exempel navigation, kommunikation och underhållning med knapparna i ratten – eller använd röststyrning.



Exklusiva detaljer som reglage med diamanträfflad yta och genomskinliga kanter understryker våra designers minutiösa detaljkänsla.



Klimatsystemet med fyra zoner kan ställas in från huvuddisplayen eller via en elegant pekpanel på baksidan av tunnelkonsolen.

SENSUS

*Informerad, uppdaterad
och alltid med kontroll.*

Sensus har en vägledande princip – att göra ditt liv lite enklare och skönare, vare sig det handlar om bekvämlighet, underhållning eller navigering. Sensus kopplar upp dig med din Volvo och resten av världen, och håller dig informerad, underhåller dig och ger dig kontroll över din resa.

Vi har ersatt de fysiska knapparna med virtuella motsvarigheter på skärmen för att kunna göra knapparna större och lättare att använda. Kraftfull, tydlig grafik gör det lätt att ta in information med ett ögonkast. Vår filosofi har alltid varit att du ska kunna manövrera din Volvo samtidigt som du har blicken på vägen. Vår head-up-display betyder att du kan göra just det samtidigt som du håller dig uppkopplad och informerad.

Och Sensus går längre än så: med inbyggt wifi i bilen hålls dina bärbara enheter uppkopplade till internet, medan våra audiosystem ger stor flexibilitet för att du ska kunna välja mellan olika ljudkällor och kunna skraddarsy ljudåtergivningen.

Upplevelsen som Sensus ger berikar varje ögonblick du tillbringar i din Volvo.

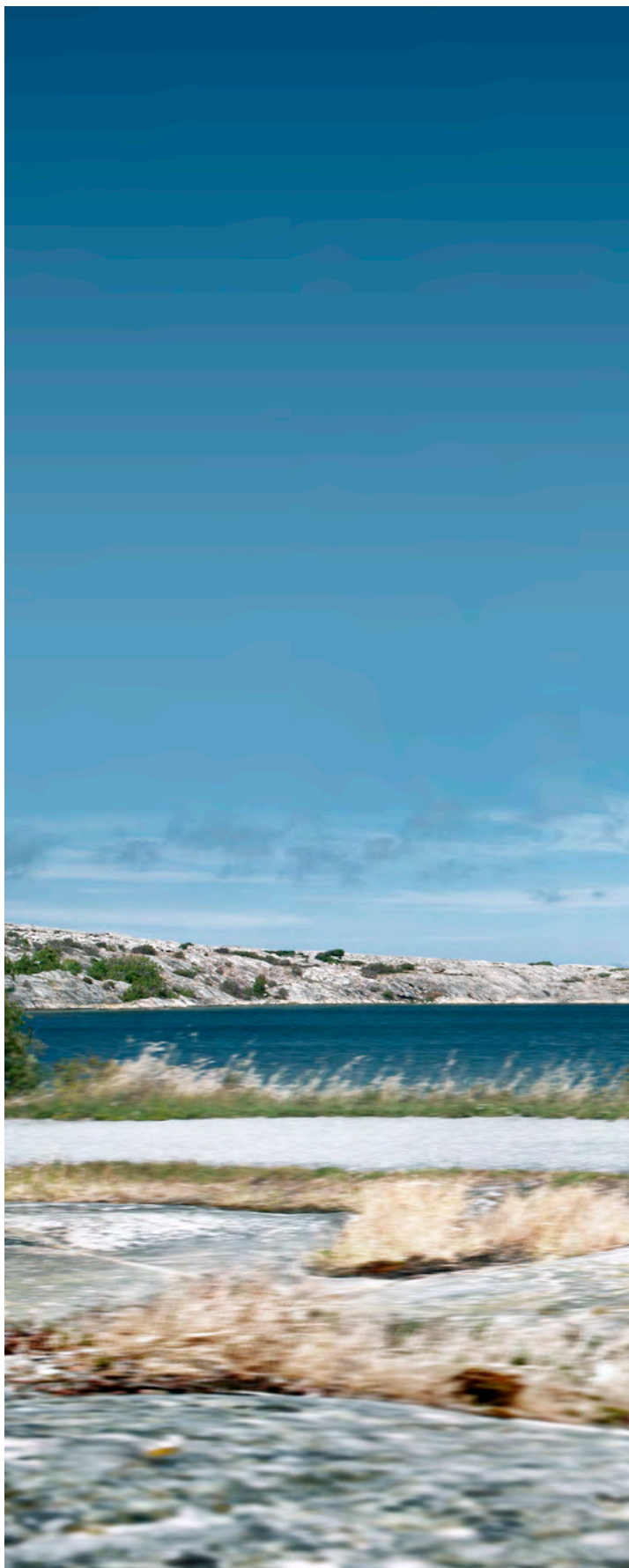

"Sensus kopplar upp dig med din Volvo och resten av världen."



KOPPLA UPP DIG TILL EN VÄRLD AV UNDERHÅLLNING.

Kom närmare musiken du älskar, oavsett vilket säte du sitter i. Med Sensus Connect har du tillgång till all din musik hela tiden, vare sig det är direkt från ditt favoritmedia eller som strömmat ljud från internet.

Allt bygger på den stora huvuddisplayen som är hjärtat i Sensus. Skärmens yta reagerar på den lättaste beröring – du behöver bara svepa med fingrarna över glasytan för att styra kontrollerna. Det fungerar även om du har handskarna på.

Att ansluta dina enheter till din XC90 går kvickt och enkelt. Med Smartphone Integration är det bara att plugga in din smartphone till bilen via en USB-anslutning och du gör huvuddisplayen till en familjär förlängning av din iPhone® (5 eller senare) eller Android-smartphone (5.0 Lollipop eller senare). Du kan ansluta via Apple CarPlay™ eller

Android Auto™ för att få tillgång till musik, ringa och skicka meddelanden. Och samtidigt som din mobil är ansluten laddas batteriet.

Ditt val av underhållning begränsas inte av vad du har tillgängligt i din smartphone eller bärbara ljudspelare. Wifi och parkopplat internet ökar dina valmöjligheter med en fast och stabil internet-uppkoppling via bilens takantenn. Inbyggda underhållningsappar som till exempel Spotify® gör det lätt att snabbt finna ny musik, och du har tillgång till allt från strömningstjänster till internetradio. Vårt audiosystem High Performance ser till att du får ut det bästa ur musiken, medan vår mest avancerade ljudanläggning från Bowers & Wilkins tar lyssnarupplevelsen till helt nya nivåer.



Vårt mest högklassiga audiosystem Bowers & Wilkins ger alla åkande i XC90 en super ljudupplevelse, oavsett vilket säte de sitter i. I nära samarbete med en av världens främsta tillverkare av high-end audio, Bowers & Wilkins, har vi tagit fram detta audiosystem för att ge din favoritmusik en exceptionell klarhet och realism. Den unika luftventilerade subwoofern ger en rikare, djupare bas genom att dra in luft utifrån och på så sätt kunna pulsera stora



luftmängder genom högtalaren. Totalt 19 högtalare ger alla i bilen bästa tänkbara ljud, hela tiden. Och för att komma ännu närmare upplevelsen vid musikframförandet och ge musiken ytterligare liv kan du använda något av audiosystemets tre rumslägen. Concert-läget åter-skapar den unika akustiken i Göteborgs Konserthus, medan Stage- och Studio-lägena sätter dig i musikens centrum för att du ska kunna uppleva den såsom musikerna avsett.

"Gör huvuddisplayen till en förlängning av din smartphone med Smartphone Integration."



9-tums huvuddisplay. Den 9-tum stora huvuddisplayen med pekskärm är fokuspunkten i den eleganta kupén. Stående format innebär att du får en stor läsbar yta och därför inte behöver scrolla så mycket. Formatet passar perfekt för att visa kartor samtidigt som layouten

återspeglar looken hos en modern smartphone och därför känns välbekant och intuitiv. Skärmen har en blanksvart finish med specialbeläggning som minimerar reflexer – så den ser både bra ut och fungerar fantastiskt. Det är så här teknik ska vara.

TA DIG TILL DITT RESMÅL MED LÄTTHET, VARJE GÅNG.

Låt **Sensus Navigation** vara din guide och hjälpa dig hitta vägen till ditt resmål och hålla dig informerad. Sänd ditt resmål till din bil med Volvo On Call-appen, och vårt sofistikerade navigationssystem ger intuitiv vägledning för att du med lätthet ska hitta dit du ska.

Allt du behöver veta visas i 12-tums förardisplayen mitt framför dig. Den högupplösta bilden justeras automatiskt efter omgivningen så att ljusstyrkan alltid är perfekt. Samtidigt anpassas storleken på instrumenten för att ge plats för informationen från navigationssystemet. Med head-up-displayen projiceras väganvisningarna i vindrutans nederdel så att det ser ut som om de svävar i luften framför bilen. Du kan alltså hålla dig informerad utan att ta blicken från vägen.

Kartornas tydliga grafik gör det ännu lättare att hitta till ditt resmål. Och eftersom vi under bilens livstid bjuder på uppdateringen av kartorna är Sensus alltid steget före och guidar dig rätt.

Sensus sparar också tid med inbyggda navigationsappar som hjälper dig hitta och betala parkering och finna närmaste bensinstation.

Låt Sensus ta hand om vägen framför dig och njut av resan.





Röststyrning. För att styra Sensus är det bara att tala om vad du vill att det ska göra. Tala till din Volvo med naturliga fraser som "åk till Industrigatan, Göteborg" eller "ring Emily Johnsson", och röststyrningen ser till att dina instruktioner utförs genom att styra klimatanläggningen, navigationssystemet, infotainmentsystemen och din smartphone.



9-tums huvuddisplay. Den stående huvuddisplayen med pekskärm gör det okomplicerat att läsa kartor och följa anvisningarna från navigationssystemet. Kartorna framträder som i en atlas och du behöver inte scrolla så mycket, vilket ger en bra översikt där du ser vart du är på väg och vad som kommer närmast. Displayens tydlighet, storlek och layout gör den till en idealisk partner för alla resor.





Volvo On Call. Gör ditt liv lite mindre komplicerat. Upplev en värld där du är uppkopplad till din Volvo med vår mobilapp Volvo On Call.

Volvo On Call är din digitala nyckel till ett utbud av smarta tjänster som gör livet lite enklare och förhöjer upplevelsen av att äga en Volvo. Vissa tjänster kan du ta del av redan idag, och ännu fler kommer att introduceras senare. Volvo On Call kopplar också upp din Volvo med resten av världen och låter dig kontrollera bilen på distans. Kalla morgnar kan du fjärrstyra motorvärmaren med appen och även starta motorn för att värma upp kupén så att du får en behagligare start på dagen. Varmare dagar kan du via appen starta motorn för att på så sätt aktivera luftkonditioneringen för att få en perfekt tempererad kupé när du är klar att åka. När som helst kan du kontrollera att du låst bilen och låsa den ifall du glömt det. Med Volvo On Call kan du också skapa en wifi-hotspot där alla i bilen kan koppla upp sig mot internet.

Du kan planera resorna hemifrån och sända resmålet direkt till din bil, så när du är redo för avfärd är navigationssystemet redan förberett. Den kan också synkronisera med din kalender för att påminna dig om möten och visa vägen dit.

Volvo On Call är kompatibelt med din smartphone, iPad®, Windows 10-baserade PC eller surfplatta samt bärbara enheter som Apple Watch – du kan även kontrollera din bil på distans med röststyrning via Microsoft Band 2. Och skulle du behöva vägassistans eller hjälp i en nödsituation kopplas du direkt till Volvo On Calls servicecenter. Om bilens larm löst ut underrättas servicecentret automatiskt och du blir kontaktad. Skulle bilen bli stulen kan Volvo On Call hjälpa polisen att spåra bilen.

Volvo On Call informerar dig även om bränslenivå, loggar färddata och talar om för dig när det är dags för service. Det är ännu ett exempel på Volvo-innovationer där människan är i centrum för att förbättra ditt liv.

T6 AWD | Inscription

Panoramatak | 492 Savile Grey metallic |
21-tums aluminiumhjul, 8-ekrad design, Silver Diamond Cut, 174

INTELLISAFE

Alltid uppmärksam för dig.

IntelliSafe är vårt samlingsnamn för de intuitiva, intelligenta teknikutlösningar som stöttar dig i din bilkörning, hjälper dig undvika olyckor och skyddar dig vid en kollision. Dessa innovationer spelar en nyckelroll för att hjälpa oss förverkliga vår djärva vision att ingen ska omkomma eller bli allvarligt skadad i en ny Volvo efter år 2020. City Safety är hjärtat i IntelliSafe. Det är standard i din XC90 och fungerar som en andrepilot som alltid hjälper dig hålla uppsikt, upptäcka eventuella faror på vägen och varna dig eller ingripa aktivt om det skulle behövas. City Safety kan känna igen andra fordon såväl som fotgängare, cyklister och stora djur (som älgar, hästar och rådjur) på vägen framför dig, i dagsljus såväl som i mörker. Systemet varnar dig om det är fara å färde, och om du inte reagerar bromsas bilen automatiskt för att hjälpa dig undvika eller mildra en kollision.

Med IntelliSafe som stöd blir resorna mer avkopplande. Vårt semi-autonoma förarstöd Pilot Assist kan ge mild styrassistans som hjälper dig hålla bilen mitt i filen i den hastighet och med det avstånd till bilen framför som du ställt in.

On-Coming Lane Mitigation kan hjälpa dig undvika kollisioner med mötande fordon. Om du korsar filmarkeringarna och är på väg mot ett mötande fordon kan bilen automatiskt styra dig tillbaka till din fil. Om du oavsiktligt är på väg att köra av vägen kan vårt aktiva avåkningskydd Run-off road Mitigation styra för dig och, om det skulle behövas, även bromsa automatiskt. Driver Alert Control känner av

ifall du är trött eller distraherad och föreslår en paus om det skulle behövas, medan Road Sign Information hjälper till att påminna dig om aktuella fartgränser.

Dessutom ingår vår världsnöhet Connected Safety som kan hjälpa till att varna medtrafikanter vid till exempel halt väglag. Om din bil detekterar att det är halt informeras efterföljande, uppkopplade fordon automatiskt via en molntjänst. På samma sätt varnas du i god tid om en bil med Connected Safety står stilla med aktiverade varningsblinkers. Connected Safety skapar nya förutsättningar för utbyte av viktig trafikinformation i realtid och är ett samarbete mellan Trafikverket, Statens Vegvesen i Norge och Volvo Cars.

Komplettera med IntelliSafe Surround och du får BLIS™ med Steer Assist som kan bidra till att öka din uppmärksamhet och trygghet i stan och på motorvägen genom att hjälpa till att uppmärksamma dig på fordon i döda vinkeln eller som kommer snabbt bakom dig. Om du inte reagerar på varningen och är på väg att byta fil i vägen för ett annat fordon ger Steer Assist-funktionen mild styrassistans för att styra dig tillbaka. När du backar ut från en parkeringsficka kan Cross Traffic Alert hålla ett vakande öga på andra trafikanter bakom din Volvo.

Med den här typen av avancerad säkerhetsteknik kan din Volvo göra varje dag säkrare. För dig, dina passagerare och alla andra i trafiken.

Ett ljus i mörkret. Nu har det blivit betydligt behagligare och säkrare att köra i mörker. Våra unikt designade aktiva LEDstrålkastare kombinerar en distinkt look med ökad säkerhet och bekvämlighet. De ger en extra bred och lång ljusbild. Intelligent avbländning gör att du kan köra på helljuset hela tiden – du behöver inte skifta mellan hel- och halvljus, och när du

möter eller hinner upp ett annat fordon bländas helljuset av automatiskt exakt så mycket som behövs för att det inte ska blända. Samtidigt har du fördelen av att vägbanan såväl som området vid sidan av vägen lysas upp.



Med On-Coming Lane Mitigation kan din Volvo minska risken för kollisioner med mötande fordon. I hastigheter mellan 60 km/h och 140 km/h kan det automatiskt hjälpa dig styra tillbaka till din fil om den upptäcker att du korsat filmarkeringarna och är på väg mot ett mötande fordon.

Vårt nya semi-autonoma förarstöd Pilot Assist gör din resa enklare och bekvämare. Pilot Assist hjälper till att hålla förinställd hastighet eller avstånd till andra fordon. Vid farter upp till 130 km/h hjälper det också till att hålla bilen mitt i filen genom att göra små styrningskorrigeringar.



Cross Traffic Alert hjälper dig backa ut från till exempel en parkeringsficka i vetskap om att du inte riskerar krocka med något annat fordon. Denna teknik kan upptäcka fordon som närmar sig från bägge hållen på ett avstånd upp till 30 meter. Under vissa omständigheter kan Cross Traffic Alert även upptäcka annalkande cyklister och fotgängare.

T6 AWD | Inscription

707 Crystal White pearl | Utvändigt stylingpaket Urban Luxury |
21-tums aluminiumhjul, 10-ekrad turbodesign, Polished





T6 AWD | R-Design

Panoramatak | 720 Bursting Blue metallic | 22-tums aluminiumhjul,
5-dubbelekrad design, Svart / Diamond Cut, 175



Perfekt parkering, varje gång. När du aktiverar vår parkerings-assistent Park Assist Pilot är det som att låta någon annan parkera bilen för dig. Den talar om ifall parkeringsytan är tillräckligt stor för din Volvo och tar sedan över styrningen för att parkera åt dig. För att fickparkera räcker det med ett utrymme på 1,2 gånger bilens längd, så tekniken kan hjälpa dig även när det är trångt. Allt du behöver göra är att lägga in rätt växel (fram eller back), bromsa enligt anvisningarna på skärmen och bilen kontrollerar styrningen för att parkera sig själv. Vill du hellre parkera själv, visar parkeringskameran i 360° ett fågelperspektiv över bilen och dess omgivning som tillsammans med främre och bakre parkeringssensorer hjälper dig komma på plats, tryggt och enkelt.



SKYDDAR DET ALLRA VIKTIGASTE.

Att skydda dig och dina passagerare har alltid varit högsta prioritet för oss på Volvo Cars, och vår senaste generation bilar gör mer än någonsin för att hålla dig säker. Vare sig det gäller förebyggande teknik som hjälper dig undvika olyckor, eller skyddande teknik som hjälper till att absorbera effekterna av en kollision – vi kommer aldrig att upphöra med innovationer som ökar din säkerhet.

Din Volvo omger dig med skyddande säkerhet. Grunden för vår nya generation bilar är ett mycket starkt passagerarutrymme där vi använder en hög andel ultrahöghållfast boronstål för att skapa en skyddande säkerhetsbur kring dig och dina passagerare.

Volvo Cars gav världen trepunktsbältet 1959, och våra senaste framsteg är fortsättningen av vårt engagemang för innovationer som räddar liv.

Skulle du köra av vägen, hjälper vår Run-off road Protection-teknik till att minska risken för allvarliga skador. De förberedda främre säkerhetsbältena dras åt automatiskt när bilen känner att en kollision är nära förestående. Detta för att säkerställa att du och din passagerare är säkert positionerade vid en kollision. Våra unika energiabsorberande framsäten hjälper också till att skydda din ryggrad om bilen landar hårt efter en luftfärd.

Det är det här utbudet av säkerhetsteknik och omsorgen in i minsta detalj som bidrar till att din Volvo är trygg att färdas i.

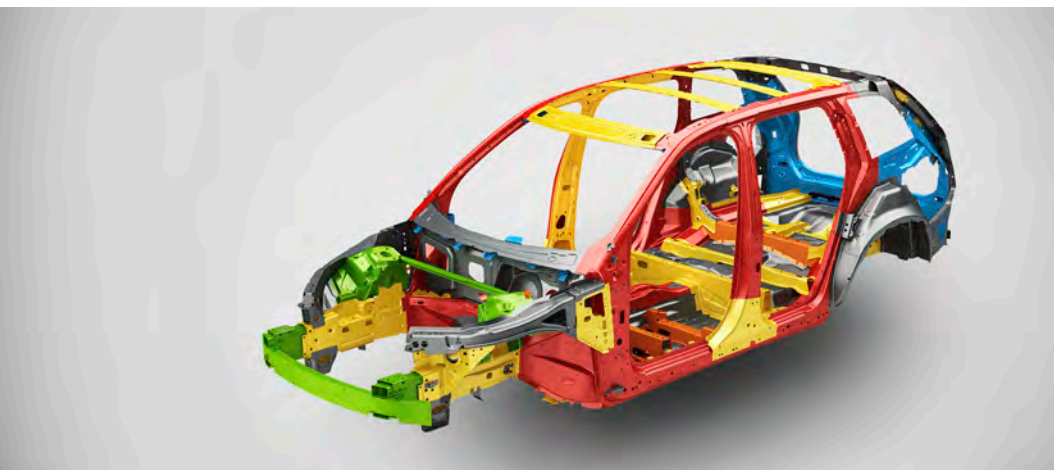

De skulpterade framsätena i XC90 är inte bara snygga att se på. Sätenas unika struktur hjälper till att absorbera vertikala belastningar för att hjälpa till att skydda din ryggrad om bilen landar hårt efter en avväkning. Detta är ytterligare ett exempel på hur vi säkerställer att varje detalj i din Volvo arbetar hårt för din säkerhet.

Volvo är synonymt med trafiksäkerhet. Vi satte vår första säkerhetsbur i produktion 1944 och skapade trepunktsbältet 1959. Och vår passion för innovationer fortsätter ända in i denna dag. Våra förberedda främre säkerhetsbälten dras åt automatiskt om bilen upptäcker att en kollision är nära förestående för att säkerställa att du är i den säkraste positionen om en olycka skulle inträffa.



DRIVE-E

Njut mer, förbruka mindre.

Genom att perfekt balansera prestanda och effektivitet ser varje Volvodrivlina till att du får tillgång till omedelbar kraft med låg bränsleförbrukning. Vi uppnådde detta med Drive-E, vår banbrytande teknik bakom den inbyggda prestandan och effektiviteten hos vår nya generation bensin- och dieselmotorer.

Det är vår innovativa kultur som gjort det möjligt för oss att skapa dessa motorer. D5 AWD-drivlinan i XC90 har PowerPulse, en världsnöhet från Volvo som aktiverar turbon direkt när du trycker ned gaspedalen för att ge dig direkt acceleration utan fördröjning från stillastående och vid lägre hastigheter. Den här typen av teknik gör det möjligt för oss att med en kompakt fyrcylindrig motor erbjuda prestanda som du normalt bara finner hos avsevärt större motorer. Du får helt enkelt en perfekt mix av styrka och effektivitet.

Mindre motorer ger också mindre energiförluster orsakade av inre friktion, vilket gör att varje droppe av bränsle utnyttjas maximalt för att minimera utsläppen. Lågfrikionskomponenter bidrar också till en smidigare motorgång och högre effektivitet. Genom att reducera motorns storlek och vikt har vi också kunnat frigöra mer interiörutrymme och optimerat bilens vägegenskaper.

Vår åttastegade Geartronic™ automatlåda ser till att du får ut mesta möjliga av motorns potential. Geartronic™ är konstruerad för att minimera energiförluster och maximera prestanda genom att alltid välja rätt utväxling beroende på vad som ligger framför, eller så kan du välja att växla själv i det manuella läget.

För att hjälpa dig köra ännu mer energieffektivt kan du välja ett Eco-läge där din XC90 omkalibrerar drivlinan för att ge lägsta möjliga bränsleförbrukning och minimala utsläpp. Frihjulsfunktionen kopplar bort motorn från automatlådan när du släpper gaspedalen i hastigheter över 65 km/h utan att motorbromsa.

Vår banbrytande insprutningsteknik i-Art bidrar till att våra dieselmotorer går tyst och smidigt för att ge en avkopplande färd. Genom att förse varje enskild cylinder med exakt rätt mängd bränsle ser i-Art till att motorn får en smidigare gång samtidigt som bränsleförbrukningen hålls nere. Tekniken ser dessutom till att det förhåller sig så hela bilens livslängd – du kommer alltid att ha nytta av den lägre bränsleförbrukningen.

Genom att blicka in i framtiden kan vi på Volvo Cars förbättra ditt liv idag. Drive-E sammanför avancerad teknik för att ge dig mer effektivitet, prestanda och räckvidd – helt enkelt en bättre körupplevelse för dig.

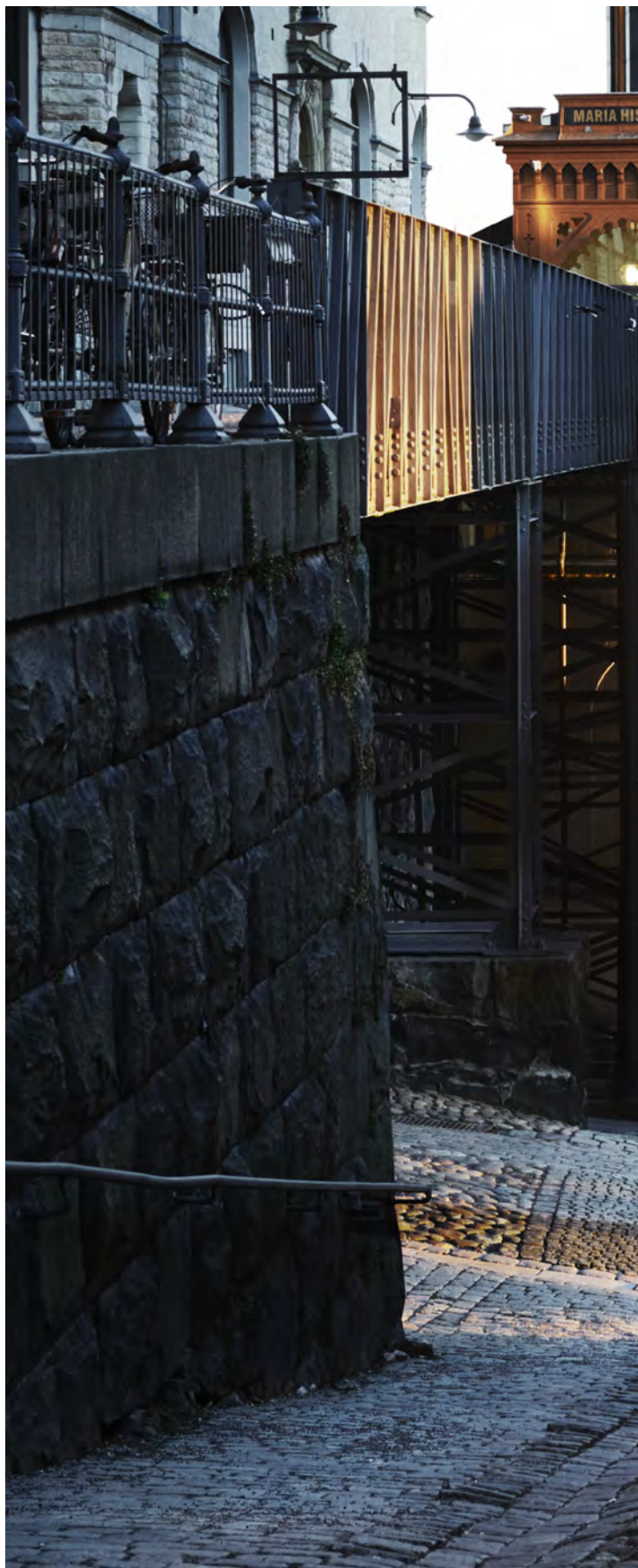

*"Genom att balansera prestanda och effektivitet ger varje
Volvodrivlina dig omedelbar kraft med låg bränsleförbrukning
och låga utsläpp."*



DUBBEL KRAFT.

Med avancerad drivlineteknik, som elektrifiering, strävar vi efter att ge dig en så bra körupplevelse som möjligt. Faktum är att vi fokuserat på elektrifiering och laddhybridteknik i mer än 40 år. Denna erfarenhet i kombination med avancerad forskning gör att Volvo Cars är i teknikens framkant. Och vårt senaste framsteg inom drivlinor – den högpresterande T8 Twin Engine AWD med laddhybridteknik – ger dig både engagerande körupplevelser och sänkta koldioxidutsläpp.

T8 Twin Engine AWD kombinerar vår tvåliters Drive-E kompressor- och turbomatade bensinmotor med en kraftfull elektrisk motor. Detta gör att T8 Twin Engine AWD kan leverera både en imponerande effekt och ett fantastiskt vridmoment. Men den kan också köras med en bränsleförbrukning och utsläppsnivåer som får normala småbilar att blekna. Denna avancerade laddhybrid ger inte bara höga prestanda och häpnadsväckande bränsleekonomi. Tack vare att det kompakta batteriet är monterat centralt, längs kardantunneln har XC90 T8 Twin Engine AWD även överlägsna köregenskaper.

Den är flexibel också. T8 Twin Engine AWD har olika körlägen som passar alla tänkbara körsituationer. Pure-läget handlar om att minimera bränsleförbrukningen och utsläppen. Den elektriska

motorn används så mycket som möjligt upp till 125 km/h, och kraften skickas till bakhjulen. Detta läge erbjuder även en god räckvidd med ren eldrift: ett fulladdat batteri räcker till normalt pendlingsavstånd för de allra flesta. Men eftersom bensinmotorn kan rycka in och hjälpa till när som helst är räckvidden aldrig något problem.

Hybrid är startläget. Med siktet på maximal komfort används elmotorn på bakhjulen och bensinmotorn driver framhjulen. Detta sker antingen separat eller parallellt för att ge optimal balans mellan prestanda och effektivitet.

I läget Power kombineras däremot kraften från bensin- och elmotor samtidigt på alla fyra hjul, medan styrning, växellåda och bromsar justeras för sportig körning. AWD-läget (all-wheel drive) förbättrar dragkraften och dessutom kopplas Off Road-läget in med en elektroniskt styrd differentialbroms som hjälper dig att ta dig fram på dåliga vägar om du kör under 40 km/h. Så din XC90 kan vara en tystgående stadsbil med nollutsläpp, en kraftfull SUV, en överlägset mångsidig sjusitsig familjebil eller en trygg vän i utmanande situationer.



Växelväljaren är tillverkad i äkta svensk kristall av Orrefors® – en symbol för det rena elektriska Pure-läget i din XC90 T8 Twin Engine AWD.



Under hela dess livslängd kommer vår XC90 förbruka mindre bränsle än jämförbara konkurrenter med större motorer, vilket ger stora bränslebesparingar och lägre koldioxidutsläpp.



Med full laddning kommer du i eldriftsläget upp till 40 km med noll utsläpp i tyst komfort, vilket täcker de flesta vardagskörningarna.

"Vår mycket kraftfulla T8 Twin Engine AWD ger imponerande prestanda utan att behöva kompromissa med bränsleekonomi och låga utsläpp."



Vår laddhybridteknik innebär att du får en kompromisslös körupplevelse med utmärkt bränsleekonomi och låga koldioxidutsläpp på samma gång. Därför är denna lösning lika viktig idag som den är för framtiden.

Vår XC90 T8 Twin Engine AWD laddhybrid är den senaste milstolpen på denna resa. Förutom en högpresterande bensinmotor med både kompressor och turbo har den en kraftfull elmotor som ger ett omedelbart och imponerande vridmoment på bakhjulen. Denna motor drivs av högkapacitetsbatterier som sitter centralt kring kardantunneln. Det är en intelligent placering som ger bra viktfordelning och därför även bidrar till bilens välbalanserade köregenskaper.

T8 Twin Engine AWD kan hantera de flesta människors dagliga pendling helt i elektriskt läge, men tack vare att den högpresterande bensinmotorn kan rycka in när som helst behöver du aldrig oroa dig för att bli stående.

Att ladda batteriet går kvickt och enkelt. Tack vare att bromskraften regenereras till elenergi laddas batteriet samtidigt som du kör. Om du behöver fylla på ytterligare, är det bara att plugga in bilen i ett eluttag och batteriet kan bli fulladdat på under tre timmar. Med Volvo On Call-appen blir det ännu bekvämare. Där kan du enkelt se status på batteri och laddning. Dessutom kan du fjärrstyra batteriladdningen med en tidursfunktion.





STADIG KONTROLL MED ETT MJUKT HANDLAG.

XC90 har också våra allra senaste elektroniska system som konstant anpassar bilen till förändrade vägförhållanden och körstilar. Vår Hill Start Assist-funktion gör det till exempel lättare att starta i en brant backe. Och för svåra vägar och dåliga väderförhållanden ser fyrhjulsdriften och Hill Descent Control till att du tryggt kan ge dig iväg.

XC90 finns med luftfjädring på alla fyra hjul, vilket omfattar ett mycket avancerat, elektroniskt styrt dämpningssystem. Detta ger inte bara oslagbar komfort på vägen – du kan även välja mellan olika körlägen som passar olika körstilar och ökar bilens flexibilitet i alla slags väg- och väderförhållanden.

I Comfort-läget är fjädringen inställd på maximal komfort medan Eco-läget optimerar inställningarna för låg bränsleförbrukning och låga koldioxidutsläpp. I Dynamic eller Power-läget sänks bilen med 20 mm för att optimera aerodynamiken och vägegenskaperna, medan Off Road-läget ökar markfrigången med 40 mm i låg hastighet. Det är enkelt att byta läge med det eleganta och ergonomiska rullreglaget mellan framsätena.

Med luftfjädringssystemet kan du också sänka bilens bakdel med 50 mm genom att trycka på en knapp i lastutrymmet. Detta gör det enklare att lyfta in tunga saker i bilen, eller sätta på en släpvagn på dragkroken.



Välj Off Road-läget och luftfjädringen höjer bilen med 40 mm. Hill Descent Control aktiveras samtidigt, vilket innebär att bilen bromsar åt dig i branta lutningar. Allt du behöver göra är att styra. I Off Road-läget kan du få din XC90 att ta sig genom krävande terräng. Allt du behöver göra är att vrida den eleganta körlägesväljaren till rätt läge.

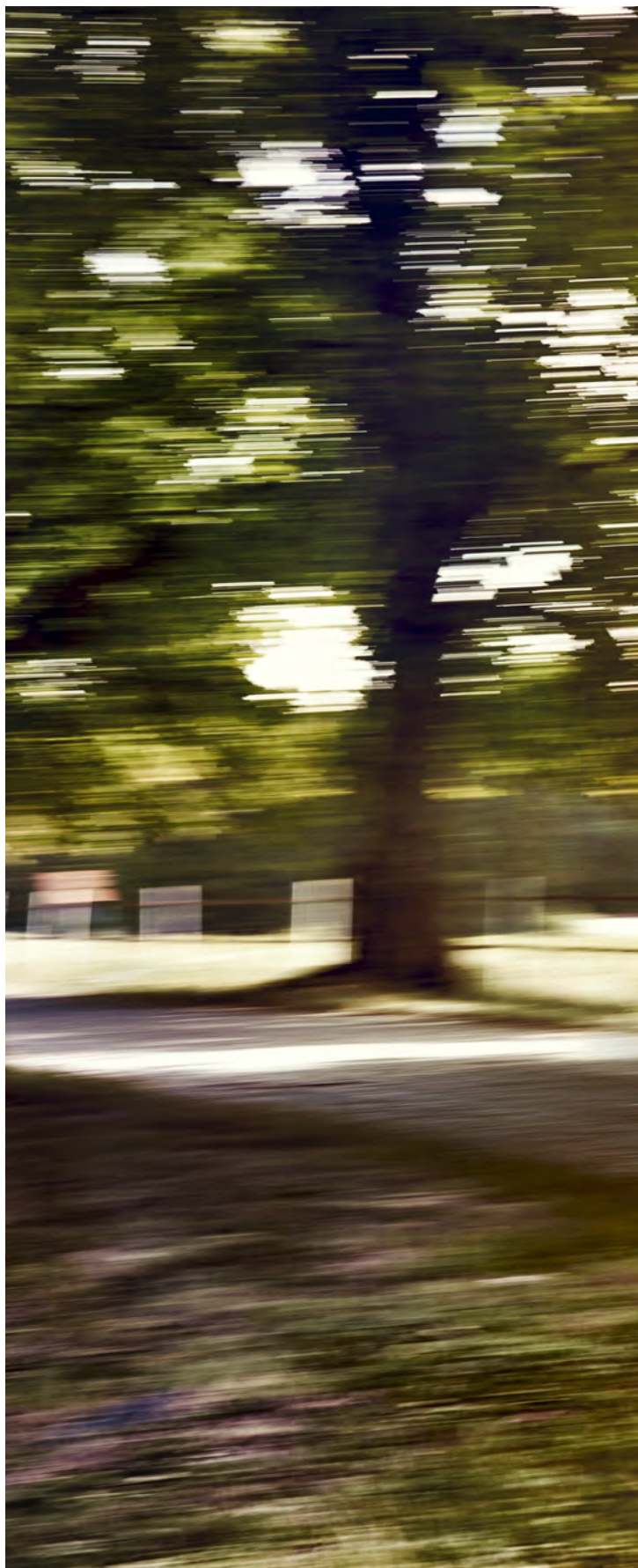



VOLVO XC90

T6 AWD | R-Design
720 Bursting Blue metallic | 22-tums aluminiumhjul,
5-dubbelekrad design, Svart /Diamond Cut, 175



DIN RESA BÖRJAR HÄR.

Vi skapade XC90 med ett enda syfte: att förse dig med en SUV som perfekt passar dig och din livsstil. En bil som motsvarar dina förväntningar på en dynamisk körupplevelse med förfinad komfort och sofistikerad design – byggd med omtanke om människor och världen vi delar. En bil som är intuitiv att använda, som gör livet lite enklare och är en glädje att leva med varje dag.

En dynamisk, effektiv drivlina är hjärtat i din XC90. Vilken du än väljer, kan du njuta av vår senaste Drive-E-teknik som ger dig omedelbar respons och en smidig körning. Bränsleförbrukning och koldioxidutsläpp är låga, och våra drivlinor uppfyller redan idag framtida avgaskrav.

Vårt utbud av Drive-E-drivlinor inkluderar avancerade diesel- och bensinmotorer kopplade till vår smidiga åttastegade Geartronic™ automatlåda eller en distinkt sexväxlad manuell växellåda, i kombination med vår responsiva fyrhjulsdraft AWD eller framhjulsdraft. Och för den ultimata kombinationen av prestanda och effektivitet i din XC90, kan du välja vår T8 Twin Engine AWD med laddhybridteknik.

Gör ditt val, och njut av resan vart den än tar dig.

T8 Twin Engine AWD

Vår laddhybrid T8 Twin Engine AWD levererar en hissande körupplevelse med optimal effektivitet. Genom att kombinera en högpresterande bensinmotor och en elmotor, kan den här drivlinan på 407 hk/640 Nm ge både enastående motorvägsprestanda och noll utsläpp vid stadskörning – med fyrhjulsdraft när så behövs.

T6 AWD

Denna högpresterande bensinmotor på 320 hk/400 Nm ger förstklassig kördynamik utan att kompromissa med effektiviteten. Kombinerad kompressor-/turboteknik, responsiv fyrhjulsdraft och vår smidiga 8-stegade Geartronic™ ger dig kontroll över körningen.

T5 AWD

Bensinmotorn T5 på 254 hk/350 Nm är lika responsiv på motorvägen som i staden. Denna superba allroundmotor levererar generöst med kraft där du behöver det. I kombination med vår 8-stegade Geartronic™ automatlåda och AWD fyrhjulsdraft ger detta en mycket smidig körupplevelse.

D5 AWD

Vår mest kraftfulla dieselmotor D5 AWD på 235 hk/480 Nm gör att du kan uppleva både prestanda och förfining utan kompromisser. Twin-turboteknik, vår 8-stegade Geartronic™ automatlåda och AWD fyrhjulsdraft ger dig omedelbar kontroll.

D4 D4 AWD

Med vår sofistikerade dieselmotor D4 på 190 hk/400 Nm kan du njuta mer och förbruka mindre. D4 är konstruerad för att ge en optimalt effektiv och förtroendeingivande körupplevelse – särskilt i kombination med vår dynamiska fyrhjulsdraft och 8-stegade Geartronic™ automatlåda.

VOLVO XC90

T6 AWD | Inscription
717 Onyx Black metallic | 21-tums aluminiumhjul
8-ekrad design, Silver Diamond Cut, 174





Volvo XC90 Momentum

Den höga standardutrustningsnivån möter dina krav på stil, komfort och säkerhet.



Volvo XC90 R-Design

Med passion för bilkörning, karakteriserad av dynamisk sportighet, stil och kontroll.



Volvo XC90 Inscription

Det sofistikerade uttrycket för svensk lyx.



Volvo XC90 Excellence

En luxuös fyrsitsig suv, essensen av finaste skandinavisk design och hantverkskunnande.

SKAPA DIN EGEN VOLVO XC90.

I allt vi gör sätter vi människan främst. Detta ger dig också friheten att skapa en Volvo som perfekt matchar din stil och din personlighet.

För att se till att du får din XC90 precis som du vill ha den har vi skapat ett brett utbud av olika tillval, utrustningsnivåer och personliga uttryck. Redan standardnivån Momentum förser dig med den harmoni och teknik du eftersträvar som kräsen bilförare. Eller om du vill ha en sportigare stil inifrån och ut – ta dig en närmare titt på

R-Design. Kanske vill du unna dina sinnen svensk lyx på högsta nivå? Då kommer du att känna dig som hemma med Inscription eller – för den ultimata upplevelsen av skandinavisk design och hantverkskunnande – den luxuöst utrustade XC90 Excellence. Vad du än föredrar, kan du lita på att det finns en XC90 för dig. Läs vidare och se hur din nya XC90 kommer att se ut.

RÄTT UTRUSTNING FÖR DIN KÖRUPPLEVELSE.

Att välja XC90 är lätt. Och nu behöver du bara välja den utrustningsnivå som passar dig. Redan standardnivån Momentum ger dig en mycket hög teknisk nivå som möter höga krav på stil, komfort och säkerhet. Du kan bland annat njuta av upplevelsen av kontroll med vår 8-tums digitala förardisplay och Sensus Connect med utökade uppkopplingsmöjligheter – som den intuitiva 9-tums huvuddisplayen med pekskärm och röststyrning – och den rena ljudåtergivningen från ljudanläggningen High Performance med Bluetooth® audioströmning. En elektroniskt styrd två-zons klimatanläggning ser till att du och dina passagerare kan njuta av ett komfortabelt kupé klimat vid alla temperaturer – föraren och framsätesspassageraren kan ställa in kupétemperaturen separat för att passa var och ens individuella preferenser. Vår CleanZone-teknik ser till att du och dina passagerare kan njuta av frisk luft i kupén även när du kör i stan.

Dessutom får du som standard vårt världsledande IntelliSafe tekniska system med till exempel City Safety som hjälper dig undvika kollisioner, Lane Keeping Aid, trafikskyltsinformation, det aktiva avåkningskyddet Run-off road Mitigation, On-Coming Lane Mitigation som

kan förhindra kollisioner med mötande fordon och IntelliSafe Assist med semi-autonomt förarstöd som adaptiv farthållare och Pilot Assist.

För att ytterligare höja upplevelsen av skandinavisk design innehåller Momentum en rad utrustningsdetaljer utöver det vanliga. Våra unikt designade LED-strålkastare tillsammans med kromade exteriördetaljer och stora 19-tums hjul stärker exklusiviteten och närvaron på vägen. På insidan välkomnas du av instegslistor i aluminium varje gång du kliver in i din XC90. De eleganta textilklädda komfortstolarna och dekorinläggen i borstad aluminium kompletterar interiörens lyxigt avspända atmosfär. Som tillval finns även en exklusiv läderklädsel. Ett elmanövrerat 4-vägs svankstöd för framsätena inklusive vertikal justering gör det lätt att optimera stödet efter dina behov. Och när mörkret faller ökar stämningsbelysningen interiört den lyxiga känslan inuti din XC90. Dessutom har du bekvämligheten av ett nyckellöst lås- och startsystem och en elmanövrerad baklucka med komfortöppningsfunktion – har du händerna fulla är det bara att röra foten under bakre stötfångaren för att bakluckan ska öppna sig.

MOMENTUM

Omfattar:

Exteriör:

Däcktrycksövervakning | 19-tums aluminiumhjul | Bright Metal-dekor fram | Varselljus | Dubbla synliga slutrör med hylsor | Frontgrill i högglosssvart med kromram | Färganpassade trösklar, stötfångare och ytterbackspeglar | Högtrycksrengöring av strålkastare | Parkeringsensor, bak | Infällbara sidobackspeglar | Strålkastare med LED teknik och automatisk avbländning (På/Av) | Takrails silver

Interiör:

Innerbackspegel, automatiskt avbländande | Komfortstolar med textilklädsel | Sensus High Performance-ljudanläggning (9-tums huvuddisplay) | Insynsskydd för bagageutrymmet | Textilmattor | Elmanövrerat svankstöd i 4 riktningar, framstolar | Rostfri tröskeldekorer i lastutrymmet | CleanZone | Dekorinlägg i borstad aluminium | Instegslistor i metall, fram och bak | Uni deco-inlägg i ratten

För fullständig lista, se "utrustningsnivåer" sidan 70.

1. XC90 Momentum med LED-strålkastare och 19-tums hjul. **2.** LED-strålkastare i unik design, högblank grill och kromade exteriördetaljer bidrar till ett både kraftfullt och elegant uttryck. **3.** Den bakre parkeringsensorn stöttar dig när du backar och de dubbla kromade slutrören ger din XC90 en ännu mer dynamisk look. **4.** De upphöjda railsen i silverfinish förstärker suv-karaktern hos din XC90. **5.** Sensus Connect inkluderar en 8-tums förardisplay, en 9-tums huvuddisplay med pekskärm, röststyrning, USB/AUX-ingångar, internetkartor och vår vällydande High Performance ljudanläggning på 224W med 10 högklassiga högtalare och Bluetooth® audioströmning. **6.** Rostfri tröskeldekorer i lastrumsöppningen för stilfull och bekväm in- och urlastning.



1



2



3



4



5



6



21-tum, 5-dubbelekrad design,
Svart Diamond Cut, 1014



20-tum, 5-dubbelekrad design,
Svart Diamond Cut, 234

Det stora utbudet av lacker och fälgar till din XC90 gör det möjligt för dig att skapa en SUV som verkligen är du. Eleganta 19-tums tio-ekrade aluminiumhjul i Silverfinish är standard, och för ett ännu starkare uttryck kan du välja 20-tums eller 21-tums aluminiumhjul i

distinkt Diamond Cut-design. Lacken du väljer kan ha en dramatisk inverkan på personligheten hos din XC90. Du har flera olika kulörer att välja mellan, där var och en ger din SUV en distinkt prägel av lyx och närvaro.



19-tum, 10-ekrad med turbindesign,
Silver, 172
(Standard)



19-tum, 6-ekrad med rotordesign,
Silver, 177
(Standard T8 Twin Engine AWD)



614
Ice White



707
Crystal White pearl



711
Bright Silver metallic



477
Electric Silver metallic



723
Denim Blue metallic



714
Osmium Grey metallic



492
Savile Grey metallic



724
Pine Grey metallic



717
Onyx Black metallic



722
Maple Brown metallic



700
Twilight Bronze metallic



719
Luminous Sand metallic

Interiören i XC90 är skapad med dig i uppmärksamhetens centrum. Varje detalj, varje linje, varje form vittnar om våra designers strävan efter att skapa ett rum där du känner dig avslappnad och har total kontroll. Komfortstolar med textilklädsel är standard i Momentum,

och för en ännu lyxigare känsla kan du välja läderklädsel i flera olika interiörkombinationer för att motsvara dina personliga preferenser. Till den lyxiga känslan i kupén bidrar även dekorinläggen i borstad aluminium och instegslisterna i aluminium.



KLÄDSLAR Textil, Komfortstol (Standard) 1. Charcoal i Charcoal interiör, R100 **Läder, Komfortstol** 2. Charcoal i Charcoal interiör, RA00 3. Maroon Brown i Charcoal interiör, RA30 4. Amber i Charcoal interiör, RA20 5. Blond i Blond/Charcoal interiör, UA00 6. Blond i Blond/Charcoal interiör, WA00
DEKORINLÄGG 7. Cross Brushed Aluminium (Standard)



1

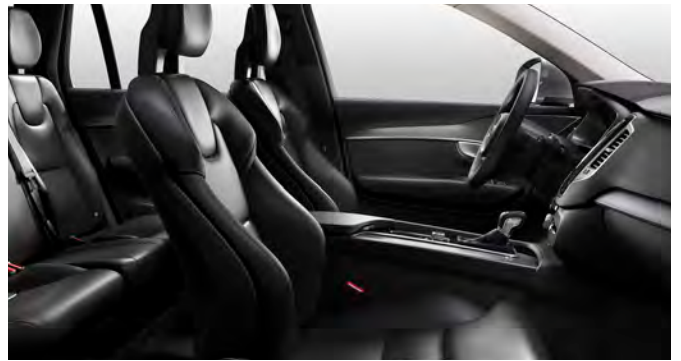

2



3



4



5



6



7

RDESIGN

INSPIRERAD AV KONSTEN ATT KÖRA BIL.

Om du älskar bilkörning är XC90 R-Design för dig. R-Design har en unik personlighet karakteriserad av dynamisk sportighet, stil och kontroll. En mängd unika designdetaljer lyfter den dynamiska själen hos din Volvo-suv och ger den en sportigare, mer distinkt närvaro på vägen. Det är ett uttryck som fångar ögat ur varje vinkel och antyder löftet om fantastisk bilkörning, om och om igen. Och du kan lita

på att XC90 R-Design kommer att leverera. Omgiven av noggrant utförda och uttrycksfulla interiördetaljer, kan du känna det samma ögonblick som du tar plats i det skulpterade R-Design förarsätet. Allt – från R-Design-ratten med växelpaddlar till det svarta inner-taket – finns där för att inspirera och stötta din bilkörning.

R-DESIGN

Inkluderar utrustningsnivån Momentum plus följande:

Exteriör:

20-tums aluminiumhjul | Integrerade rails i silver | Backspegelkåpor i silver | R-Design dubbla inbyggda slutrör | Svart grill med ribbor i rutnät och Silkmetal ram | R-Design främre spoiler | Dekor i Silkmetal runt rutor

Interiör:

12" Digital förardisplay, färgskärm | Svart innertak | Drive mode settings | Växelpaddlar på ratten | Stämningbelysning, interiört inkl upplysta instegslistor | Dekorinlägg i Metal Mesh | Dynförlängning för förare och passagerare, elmanövrerad | Förarstol, elmanövrerad (med minne) | Växelspaksknopp, perforerat läder R-Design | Nyckel, läderklädd (perforerat läder) | Textilmattor R-Design | Pedaler i R-Design-utförande | Läderratt, med dekorinlägg R-Design | R-Design Sportstolar med Nubucktextil/Nappaläder

T6 AWD | R-Design

720 Bursting Blue metallic | 22-tums aluminiumhjul,
5-dubbelekrad design, Svart/Diamond Cut, 175





1

R-Design är Volvo i smart designad sportig outfit – det handlar om ren känsla och en prestandainspirerad look, inifrån och ut. Det är ett uttryck som verkligen drar till sig blickarna, med sportiga exteriöra designdetaljer som en distinkt grill i högblankt svart med ram i Silk Metal, främre spoiler, stilfulla fönsterlister i Silk Metal, backspegelkåpor i matt Bright Silver-finish, unika dubbla slutrör och mäktiga 20-tums hjul. Våra LED-strålkastare i unik design ger enastående sikt och en distinkt attityd på vägen. Och för ännu bättre, oavbruten sikt i mörkret kan du komplettera med våra Full-LED-strålkastare med aktivt helljus.

På insidan, blir du välkommen ombord av de upplysta R-Design instegslisterna i Silk Metal-finish. Det förfinat sportiga temat fortsätter med dekorinlägg i Metal Mesh, svart innertak och helt elmanövrerade R-Design Sportstolar med en unik klädsel i Nubucktextil/Nappaläder.

Tillsammans ger dessa detaljer kupén en teknisk, cockpitliknande känsla. R-Design-logotyper och distinkta sömmar i sätena, växelväljaren och ratten i perforerat läder förstärker den både sportiga och eleganta framtoningen. Det elmanövrerade lårstödet på bägge framstolarna ger dig ännu bättre support och ökad långfärdskomfort – särskilt bekvämt om du har långa ben. Och när det är mörkt, ser vår mest avancerade interiörbelysning till att skapa en exklusiv atmosfär i din XC90 R-Design. Med R-Design får du även vår största förardisplay på 12 tum och växelpaddlar på ratten. Mellan framstolarna – bekvämt placerad i tunnelkonsolen – finns även ett reglage som gör att du kan skifta mellan fyra olika körlägen: Comfort, Dynamic, Eco och Individual.

XC90 R-Design finns till alla drivlinor inklusive vår plug-in-hybrid T8 Twin Engine AWD.



2



3



4



5



6



7



22-tum, 5-dubbelekrad design,
Svart/Diamond Cut, 175



20-tum, 5-ekrad design,
Svart Diamond Cut
(Standard)

Exteriören lämnar ingen tvekan om intentionerna hos din XC90 R-Design. Lackerna är noggrant utvalda för att matcha bilens dynamiska karaktär – var och en med sitt unika uttryck. Som Passion Red och Bursting Blue metallic, unikt framtagna för R-Design. Passion Red är den ikoniska sportkulören, medan Bursting Blue metallic ger

en teknisk, sportig look som perfekt lyfter fram karossläggan i högblankt svart och silk metal-finish. De femkrade R-Design-fälgarna på 20-tum eller 22-tum i Mattsvart Diamond Cut ger din XC90 R-Design en överlägsen närvaro på vägen som placerar din SUV i en klass för sig.



614
Ice White



707
Crystal White pearl



711
Bright Silver metallic



477
Electric Silver metallic



720
Bursting Blue metallic



714
Osmium Grey metallic



492
Savile Grey metallic



717
Onyx Black metallic



612
Passion Red

Inuti din XC90 R-Design kan du njuta av en dynamisk och förarorienterad interiör uppbyggd av högklassiga material. De skulpterade Sportsätena ger avspänt stöd genom alla kurvor som vägen har i beredskap, medan den exklusiva klädseln i Nubucktextil/Nappaläder

eller bara Nappaläder med kontrasterande sömmar ger en både sportig och sofistikerad känsla. En upplevelse som ytterligare förstärks av dekorinläggen i Metal Mesh eller äkta kolfiber som perfekt kompletterar interiören i Charcoal.



Sportstol

KLÄDSLAR Nubucktextil/Nappaläder **1.** Charcoal i Charcoal interiör, RB0R **Nappaläder** **2.** Charcoal i Charcoal interiör, RC0R
FJÄRRNYCKEL **3.** Tillgänglig i Charcoal Perorerat läder
DEKORINLÄGG **4.** Metal Mesh **5.** Carbon Fibre



1



2



3

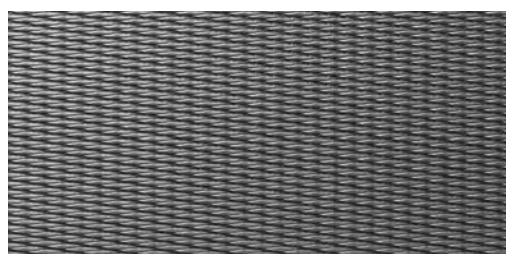

4



5

Inscription

EN HÖGRE NIVÅ AV LYX.

Vi skapade exklusiva XC90 Inscription för att möta dina högsta förväntningar på svensk lyx. Inscription är ett utpräglat personligt uttryck som frammanar en stark känsla av elegant förfining. Varje detalj är noggrant utvald för att ge dig och dina passagerare en sofistikerad och uppiggande upplevelse. Exklusiva exteriördetaljer förstärker den lyxiga looken hos XC90, medan den omsorgsfullt

byggda interiören ger dig gott om plats för avspända körupplevelser. XC90 Inscription sammanfattar vårt stolta arv inom design med människan i centrum. Och när det gäller intelligent lyx genomsyrad av distinkt stil och fräscht nytänkande, är XC90 Inscription i en klass för sig – precis som du.

INSCRIPTION

Inkluderar utrustningsnivån Momentum plus följande:

Exteriör:

20-tums aluminiumhjul | Högblank kromlist i bakreflexernas nederkant | Högblank kromlist längs dörrsidornas nedre del exteriört med Inscription logotype | Högblank kromlist i främre spoilers luftintag | Takräils i silver, integrerade | Dubbla inbyggda slutrör

Interiör:

12" Digital förardisplay, färgskärm | Komfortstolar i läder | Drive mode settings | Stämningsbelysning, interiört inkl. upplysta instegslistor | Fjärrkontroll i läder | Dekorinlägg i Linear Walnut | Förar- och passagerarstol, elmanövrerade | Dynförlängning förar- och passagerarstol, elmanövrerade | Textilmatta Inscription

T8 Twin Engine | Inscription

717 Onyx Black metallic | 21-tums aluminiumhjul,
8-ekrad design, Silver / Diamond Cut, 174





1

Den högst sofistikerade XC90 Inscription uttrycker essensen av modern lyx. Lätt igenkänningsbar på sin distinkta grill i kromfinish och de nedre dekorlisterna i Bright Metal med Inscription-logotyp, är det här ett designuttryck som särskiljer XC90 tack vare en rad väl avstämda exteriördetaljer som samspelar med bilens tidlösa skandinaviska design. De stora 20-tums hjulen är som vackert utförda detaljerna i juvelliknande design som är i perfekt harmoni med metallfinishen hos de blanka karossdetaljerna och de integrerade railsen. Tillsammans med de eleganta dubbla integrerade slutrören bidrar hjulen också till bilens kraftfulla närvaro på vägen. Våra unikt designade LED-strålkastare bidrar till både en stark visuell identitet och utmärkt sikt i mörkret. Och för en ännu bättre och mer oavbruten ljusbild kan du komplettera med våra avancerade Full-LED-strålkastare med aktivt helljus.

Varje gång du öppnar dörren får du ett upplyst välkomnande av Inscription-instegslisterna. Det lyxiga temat fortsätter med autentiska, fint bearbetade material som skapar en lounge-lik atmosfär av generöst välbefinnande. Du och dina passagerare kan luta er tillbaka i de skulpterade elmanövrerade Komfortstolarna med klädsel i Nappaläder. De exklusiva träinläggen i Linear Walnut, Inscription-mattorna i textil och vår mest avancerade interiörbelysning bidrar ytterligare till den upplyftande Inscription-upplevelsen. För dig som förare, ser den stora



2

12-tums förardisplayen och den smidiga körlägesväljaren i konsolen mellan framstolarna till att öka känslan av att ha fullständig kontroll. Och för att ytterligare förhöja körupplevelsen kan du komplettera med vårt aktiva chassi med luftfjädring som optimerar både komfort och vägegenskaper – välj mellan fem olika chassiinställningar med körlägesväljaren.

Vill du ha en ännu högre komfortnivå, kan du komplettera framstolarna med inbyggda ventilations- och massagefunktioner. Ett annat komfortförhöjande tillval är vår mest avancerade klimatanläggning med fyra zoner som gör att föraren och framsätesspassageraren såväl som passagerarna på andra sätesradens ytterplatser kan ställa in sin egen individuella kupétemperatur och fläkthastighet. Kompletterar du dessutom med ett panoramatak i glas kan alla i din XC90 njuta av en superbt luftig och ljus upplevelse – den främre sektionen av panoramataket kan öppnas med en knapptryckning för extra ventilation och när solen ligger på är det bara att dra för det elmanövrerade solskyddet i perforerad textil som minskar effekterna av hetta och solstrålningen samtidigt som den luftiga känslan i kupén bibehålls. Och för att förvandla din XC90 Inscription till en konsertsal, kan du välja vårt high-end audiosystem Bowers & Wilkins som ger dig en exceptionell musikupplevelse med ett klart och naturtroget ljud, var du än sitter.



3



4



5



6



7



8



21-tum, 5-dubbelekrad design,
Svart Diamond Cut, 1014



21 tum, 8-ekrad design,
Silver Diamond Cut, 174

Exteriören till XC90 Inscription med sina subtila juvelliknande detaljer är ett tidlöst uttryck av klassisk Skandinavisk design. Den exteriöra färgpaletten ger dig möjligheten att skapa den XC90 Inscription

som återspeglar din stil och dina preferenser. Inscription-fälgar på 20-tum eller 21-tum ansluter visuellt till de exteriöra designdetaljerna och ger ett harmoniskt intryck av modern elegans.



20-tum, 5-dubbelekrad design,
Svart Diamond Cut, 234



20 tum, 10-ekrad design,
Silver Diamond Cut, 173
(Standard)



614
Ice White



707
Crystal White pearl



711
Bright Silver metallic



477
Electric Silver metallic



723
Denim Blue metallic



714
Osmium Grey metallic



492
Savile Grey metallic



724
Pine Grey metallic



717
Onyx Black metallic



722
Maple Brown metallic



700
Twilight Bronze metallic



719
Luminous Sand metallic



Inuti XC90 Inscription är du omgiven av omtänksam lyx, med genuina material och utsökt hantverk vart du än vänder dig – en sinnlig upplevelse som förstärks av de ergonomiskt utformade Komfort- eller Sportstolarna i äkta Nappaläder. För att ytterligare öka ditt välbefinnande kan du komplettera Komfortstolarna med funktioner för ventilation och massage. Och för att göra det lättare för dig att ge interiören din egen signatur har du ett stort urval av olika kombinationer av interiörkulörer, klädslar och dekorinlägg att välja mellan.



1



2



6



7



11



12



16



17

KLÄDSLAR Läder, Komfortstol 1. Charcoal i Charcoal interiör, RA00 2. Maroon Brown i Charcoal interiör, RA30 3. Amber i Charcoal interiör, RA20 4. Blond i Blond/Charcoal interiör, UA00 5. Blond i Blond/Charcoal interiör, WA00 **Nappaläder, Komfortstol** 6. Charcoal i Charcoal interiör, RB00 7. Maroon Brown i Charcoal interiör, RB30 8. Amber i Charcoal interiör, RB20 9. Blond i Blond/Charcoal interiör, UB00 10. Blond i Blond/Charcoal interiör, WB00 **Nappaläder ventilerat, Komfortstol** 11. Charcoal i Charcoal interiör, RC00 12. Maroon Brown i Charcoal interiör, RC30 13. Amber i Charcoal interiör, RC20 14. Blond i Blond/Charcoal interiör, UC00 15. Blond i Blond/Charcoal interiör, WC00 **Nappaläder, Sportstol** 16. Charcoal i Charcoal interiör, RB01 17. Amber i Charcoal interiör, RB21 18. Blond i Blond/Charcoal interiör, UB01 19. Blond i Blond/Charcoal interiör, WB01



3



4



5



8



9



10



13



14



15



18



19



20

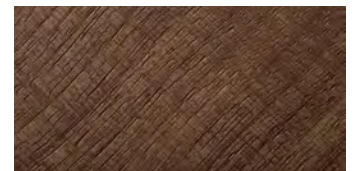

21

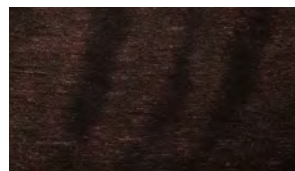

22

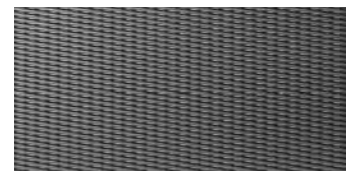

23

FJÄRRNYCKEL 20. Tillgängliga i Charcoal läder, Blond läder, Amber läder, Maroon Brown läder, White läder (tillbehör), Dark Flame Birch (tillbehör) och Linear Walnut (tillbehör)
DEKORINLÄGG 21. Linear Walnut (Standard) 22. Dark Flame Birch 23. Metal Mesh



DET ALLRA BÄSTA.

Volvo XC90 Excellence är ett helt unikt koncept som kombinerar det bästa hos vår hyllade SUV med den slösande komforten i en modern businessjet. Denna rikligt utrustade fyrsitsiga SUV förkroppsligar det bästa hos Skandinavisk design och kommer med nya fräscha perspektiv på lyx. Interiören är genomgripande utförd för att ge dig och dina gäster en avkopplande atmosfär och luxuös avskildhet. Vare sig du njuter av upplevelsen i något av framsätena

eller kopplar av där bak kan du uppleva ett förstklassigt omhändertagande i individuella säten klädda i Nappaläder med avancerade funktioner för ventilation och massage. De handgjorda glasen från Orrefors® i äkta svensk kristall är inom bekvämt räckhåll, och en av bilvärldens finaste ljudanläggningar från Bowers & Wilkins ser till att ljudåtergivningen är perfekt. Vår XC90 Excellence är en njutning för alla dina sinnen, hela vägen – med en utpräglad svensk känsla.

EXCELLENCE

Inkluderar utrustningsnivån Inscription plus följande:

Exteriör:

21-tums 10-ekrad design Diamond Cut med Pirelli Noise Cancellation System | Kromade B- och C-stolpar | Höglblank kromlist längs dörrsidornas nedre del exteriört med Excellence logotyp | Eluppvärmda spolarmunstycken

Interiör:

Läderklädd fjärrmycket med Excellence logotyp | Innertak i Nubucktextil | Läderklädda solskydd | Läderklädda instegshandtag | Excellence klädsel med logotyp | Eluppvärmda stolar | Komfort huvudstöd, bak | Fotstöd, bak | Utökat benutrymme, bak | Ventilerade massagestolar med elmanövrerad dynförlängning och sidostöd | Bakre touchdisplay | Belyst förvaringsutrymme, bak | Två fällbara bord, bak | Två stycken kristallglas från Orrefors®, bak | Belysta mugghållare av kristall, bak | Kylskåp, bak | Mugghållare med kyla/värme, bak | Två USB, en 12v och ett 230/110v uttag, bak | Förvaringsfack på sidorna, bak | Extra ljudisolering | Avgränsning mellan kupé och bagageutrymme | Joniserad luftrenare | Extra mellanregister Bowers & Wilkins högtalare

För fullständig lista, se "utrustningsnivåer" sidan 71.

T8 Twin Engine AWD | Excellence

717 Onyx Black metallic | 21-tums aluminiumhjul,
8-ekrad design, Silver Diamond Cut, 174





1



2



3

I XC90 Excellence är känslan av modern stil och slösande komfort särskilt närvarande i de individuella sätena med klädsel i ventilerat Nappaläder. Varje säte är elmanövrerat och kan ställas in och vinklas individuellt för att ge dig maximal komfort. Dessutom har de eluppvärmning och ventilation i säte och ryggstöd. En massagefunktion med fem olika program och tre olika intensiteter, elmanövrerade sitsförlängare, extra breda omslutande bakre nackskydd och överlägset benutrymme förhöjer ytterligare den spa-liknande känslan i XC90 Excellence. För din bekvämlighet bjuder den bakre tunnelkonsolen på infällbara läderklädda individuella bord. Den bakre tunnelkonsolen innehåller även två specialdesignade champagneglas i äkta kristall från Orrefors® och ett kylutrymme mellan de bakre sätena ser till att dina drycker hålls kyllda och är inom bekvämt räckhåll.

För att även göra lyssnandet till en glädje återger vår finaste high-end ljudanläggning från Bowers & Wilkins din favoritmusik med ett

klart och nyanserat surroundljud av mycket hög kvalitet. Störande ljud utifrån hålls nere till ett minimum tack vare speciella "tysta" däck, extra ljudisolering, dubbellaminerade sidorutor och en ljudisolerande avdelare med fönster mellan kupén och lastutrymmet.

Vår avancerade luftfjädring med fem elektroniskt styrda körlägen säkerställer en fulländad åkkomfort i alla vägförhållanden. Den avancerade klimatautomatiken med fyra temperaturzoner har den senaste tekniken med joniserad luftrening som ger interiörluften en uppiggande friskhet, även när du kör genom områden med förorenad luft. Panoramataket i glas ökar intrycket av ljus och rymd. De tjocka textilmattorna, de läderklädda instegshandtagen och solskydden, de handgjorda dekorinläggen i Linear Walnut och klädd instrumentpanel förstärker den övergripande känslan av överväldigande lyx.

1. De två infällbara läderklädda bordet är inspirerade av kabinen i en exklusiv businessjet och kan enkelt fällas undan när de inte behövs. 2. I den bakre tunnelkonsolen huserar två specialdesignade kristallglas från Orrefors® i upplysta glashållare av kristall. 3. De fyra individuella sätena är klädda i ventilerat Nappaläder med ett exklusivt rombönster. 4. Subtila exteriöra designdetaljer som krominlägg i dörrstolparna och de åttaeckrade hjulen på 21 tum bekräftar den unika pondusen hos XC90 Excellence. 5. Kylutrymmet har plats för två 75 cl flaskor och två Orrefors® kristallglas. Överst tronar en extra Bowers & Wilkins mellanregisterhögtalare för att fullända ljudupplevelsen i de bakre sätena. 6. Extra breda omslutande bakre nackskydd tillsammans med sätenas lutningsfunktion och sätesförlängning ger maximal komfort för vila eller sömn. 7. Baksätets alla funktioner styrs bekvämt från en uppfällbar pekskärm. När den inte behövs är den enkel att fälla ned ur sikte. 8. De vinklade fotstöden för baksätespassagerarna är täckta med tjock matt-textil och kan flyttas fritt för att komma i perfekt position för dig och din medresenär där bak.



4



5



6



7



8

Utifrån sett är det bara ett fåtal designdetaljer som avslöjar den unika karaktären hos XC90 Excellence. De diskreta logotyperna på de nedre kromade dekorlisterna och dörrstolparnas krominlägg ger din XC90 Excellence en elegant touch tillsammans med de

mörka tonade bakre rutorna – ett uttryck av kraftfull elegans som ytterligare förstärks av de åttaekrade fälgarna på 21-tum. Det breda urvalet av lacker gör att du kan skapa din egen högst personliga XC90 Excellence.



21 tum, 8-ekrad design,
Silver Diamond Cut, 174



614
Ice White



707
Crystal White pearl



711
Bright Silver metallic



477
Electric Silver metallic



723
Denim Blue metallic



714
Osmium Grey metallic



492
Savile Grey metallic



724
Pine Grey metallic



717
Onyx Black metallic



722
Maple Brown metallic



700
Twilight Bronze metallic



719
Luminous Sand metallic

Som en sann kännare finner du dig omedelbart till rätta i den generöst utrustade kupén i XC90 Excellence. De individuella sätena är klädda i ventilerat Nappaläder med ett unikt designmönster. Du är omgiven av genuina material – de handgjorda dekorinläggen i Linear Walnut, innertak och fönsterstolpar i Nubucktextil, klädd

instrumentpanel samt läderklädda solskydd, baksätetsbord och instegshandtag skapar en verkligt luxuös atmosfär. Du har tre kulörkombinationer för interiör och klädsel att välja mellan: Charcoal, Maroon Brown och Blond.



Excellencestol

KLÄDSLAR Nappaläder, ventilerat 1. Charcoal i Charcoal interiör, RC04 2. Maroon Brown i Charcoal interiör, RC34 3. Blond i Blond/Charcoal interiör, WC04

FJÄRRNYCKEL 4. Tillgängliga i Charcoal läder, Maroon Brown läder och Blond läder

DEKORINLÄGG 5. Linear Walnut



1



2



3



4

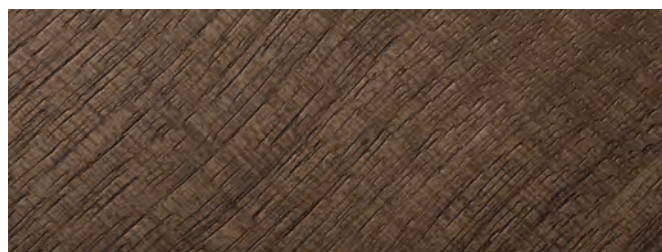

5

STANDARDUTRUSTNING.

BACKSPEGLAR (YTTRE)

- Elmanövrerade med uppvärmning
- Vidvinkelspegel, vänster sida

BAKSÄTE

- Fällbar rygg, delbar 40/20/40

BELYSNING (INRE)

- I lastutrymmet
- I handskfacket
- I make-upspeglar, förar-/passagerarsida
- Innerbelysning/läslampor med fördröjning
- Instegsbelysning

BELYSNING (YTTRE)

- Automatisk avbländning
- Automatiskt ljushöjdsreglering
- DRL-day running lights
- LED-strålkastare

DEKORINLÄGG

- Cross Brushed aluminium

DÖRRAR

- Barnsäkra dörrlås, bak
- Elfönsterhissar, (auto-up/auto-down funktion)
- Fjärrstyrt centrallås
- Keyless entry (upplåsning utan att använda nyckeln)
- Global closing/opening

FÖRVARING

- Fack i fram- och bakdörrar
- Fack mellan framstolarna (under armstödet)
- Låsbart handskfack
- Förvaringsutrymme under lastrumsgolvet

HJUL

- Aluminiumhjul: 19" 10-ekrad turbidesign, Silver med däck 235/55 R19
- Däcklagningssats
- iTPMS – Indirect Tyre Pressure Monitoring System

INSTRUMENT

- Färddator
- Klocka
- Farthållare
- Sensus förarinformationssystem med 12" förardisplay och 9" pekskärm
- Yttertemperaturmätare

KLÄDSEL

- Komfortstol textil (Charcoal)

LJUDANLÄGGNING

- High Performance Audio, 330W förstärkare, 10 st högtalare

RUTOR

- Bakrutetorkare med intervall
- Eluppvärmd bakruta
- Regnsensor
- Tonade rutor bakdörrar, bakre sidorutor samt runt lastutrymmet
- Torkararmar med integrerade spolarmunstycken

STOLAR

- Elmanövrerbart svankstöd
- Framstolar, eluppvärmda
- Framstolar, juster- och vinklingsbara i höjddled
- Individuellt justerbara ryggstöd och dynor för andra sätesraden

STYRNING

- Justerbar ratt i höjd- och längdled
- Hastighetsberoende servoassistans

STÖLDSKYDD

- Elektronisk startspärr
- Frilöpande låscylindrar
- Larm Volvo Guard med blockerat låsläge, BLL
- Rörelse- och nivåsensor

SÄKERHET

- ABS – låsningsfria bromsar
- Automatisk fortsatt bromsning efter krock
- City Safety system:
 - Automatisk inbromsning vid vänstersväng
 - Kollisionsvarning med automatisk inbromsning (fordon, cyklar och fotgängare)
 - Förberedda bromsar
 - Förberedda säkerhetsbälten
 - Large Animal Detection (kollisionsvarning med automatisk inbromsning i de fall ett stort djur kommer upp framför bilen)
 - Undanmanöverassistans
- Connected Safety (varnar och tar emot varning för halka och bilar längre fram med aktiva varningsblinkers via molnet)
- Driver Alert Control
- ESC – antisladdsystem
- EBA – "panikbromsassistens"
- EBD – elektronisk bromskraftsfördelning mellan fram- och bakhjul
- EBL – Emergency Brake Light
- Fästögglor för barnstol, bak/fram
- Första förbandskudde
- Hastighetsbegränsare
- Högt mittplacerat bromslyd
- IDIS – Intelligent Driver Information System
- IntelliSafe Assist:
 - Adaptiv farthållare (ACC, Adaptive Cruise Control)
 - Queue Assist funktion
 - Active Lane Keeping Aid (LKA)
 - Pilot assist upp till 130 km/h
- ISOFIX-fästen, ytterplatser bak
- Krockgardin, IC – Inflatable Curtain, skydd mot huvudskador
- Krockkudde, förar- och passagerarplats
- Krockkudde för knäna, förarplats
- Lane Departure Warning (LDW)
- Nackskydd på alla sju platser
- Nyckelavstängning av krockkudde, passagerarsidan
- On-Coming Lane Mitigation

- Run-off road Protection:
 - Road Departure Detection
 - Safe Positioning (Electrical belt retraction)
 - Vertical Energy Absorbing Seat
 - Retracting Brake Pedal
- Run-off road Mitigation
- Rundslagningskydd – ROPS
- Stabiliseringsfunktion – RSC
- Sidokollisionskydd – SIPS™
- Sidokrockkuddar i framstolar
- Skyddsnet i nylon mellan last- och passagerarutrymme
- Trafikskyltsinformation – RSI
- Trailer Stability Assist – TSA
- Whiplash Protection System, skydd mot whiplashskador

SÄKERHETSBELTEN

- Bältesförsträckare, på samtliga platser
- Bältespåminnare, på samtliga platser
- Trepunkts säkerhetsbälte på alla sju platser
- Förberedda säkerhetsbälten (Safe Positioning)

VÄRME- OCH VENTILATIONSANLÄGGNING

- Klimatautomatik två zoner
- Ventilationsmunstycken i B-stolpar för baksätet

ÖVRIGT

- AUX- och USB-uttag i tunnelkonsollens förvaringsutrymme
- AWD fyrhjulsdrift (T8, T6, T5, D5, D4)
- Automatisk åttastegad Geartronic™ växellåda
- Baklucka, elmanövrerad med komfort manövrering
- Dubbla slutrör med kromade hylsor
- Elmanövrerad parkeringsbroms
- Hill Start Assist (T8, T6, D5)
- Insynsskydd i lastutrymme
- Keyless start (inkluderar även vattentät nyckelbricka med full keyless funktionalitet)
- Parkeringssensor, bak
- Rails på fot

UTÖKAD STANDARDUTRUSTNING FÖR VOLVO XC90 T8 TWIN ENGINE AWD

- 12" Digital förardisplay, färgskärm
- 19" 6-ekrad Silver med Rotordesign med däck 235/55 R19
- Baksäte, eluppvärmt yttre positioner
- Bälteskudde, integrerad på andra radens mittplats med elektriskt barnsäkerhetslås
- Drive mode settings
- Dubbla integrerade slutrör
- Klimatanläggning (4-zons inkluderar även kylt handskfack, fram)
- Klimatanläggning för 3:e sätesraden
- Panoramatak, elmanövrerat
- Programmerbar bränslevärmare inkl. förklimatisering och rastvärmarfunktionalitet
- Rattvärme
- Volvo On Call med fjärrstart av parkeringsvärmare, wifi Hot Spot förklimatisering och rastvärmarfunktionalitet
- Växelväljarknopp i kristallglas

R-DESIGN

- 20" 5-ekrad design Svart Diamond Cut med däck 275/45 R20
- 12" Digital förardisplay, färgskärm
- Armstöd med mugghållare i baksätet
- Dekorinlägg Metal Mesh
- Dekor i Silkmetal runt rutor
- Diffuser i R-Design utförande med färganpassad mittdel
- Dim- och kurvljus (LED)
- Drive mode settings
- Dynförlängning förarstol, elmanövrerad
- Dynförlängning passagerarstol, elmanövrerad
- Främre spoiler i R-Design utförande med högblanksvart lister i främre spoilers luftintag
- Förarstol, elmanövrerad (med minne)
- Läderratt, med dekorinlägg R-Design
- Nyckel, läderklädd (perforerat läder)
- Passagerarstol, elmanövrerad
- Pedaler i R-Design utförande
- Stämningsbelysning, interiört inkl. upplysta instegslister
- Svart innertak
- Svart grill med ribbor i rutmönster och Silkmetal ram
- Silverfärgade backspegelkåpor
- Slutrör, integrerade
- Textilmattor R-Design
- Växelspaksknopp, perforerat läder R-Design
- Växlingspaddlar
- Takrails i krom, integrerade

INSCRIPTION

- 20" 10-ekrad design, Diamond Cut med däck 275/45 R20
- 12" Digital förardisplay, färgskärm
- Armstöd med mugghållare i baksätet
- Dekorinlägg, Linear Walnut
- Dimljus med kurvljusfunktion i LED (ej T8)
- Drive mode settings
- Dubbla integrerade slutrör
- Dynförlängning förarstol, elmanövrerad
- Dynförlängning passagerarstol, elmanövrerad
- Förarstol, elmanövrerad
- Högblank kromlist längs dörrsidornas nedre del exteriyört med Inscription logotype
- Högblank kromlist i främre spoilers luftintag
- Högblank kromlist i bakreflexernas nederkant
- Högblank kromlist kring dörrhandtagens fötter exteriyört
- Nyckel, läderklädd Inscription-utförande
- Passagerarstol, elmanövrerad
- Silverfärgad grill med vertikala ribbor och högblank ram
- Stämningsbelysning, interiört inkl upplysta instegslister
- Textilmatta Inscription för samtliga sätesrader
- Takrails i krom, integrerade

EXCELLENCE

- 21" 10-ekrad design, Diamond Cut med Pirelli Noise Cancellation System (PNCS) däck (275/40 R21)
- Aktivt chassi med luftfjädring (fram och bak)
- Avgränsning mellan kupé och bagageutrymme
- Bakre touchdisplay (för stol- och klimatinställning)
- Belyst förvaringsutrymme, bak
- Belysta mugghållare av kristall, bak
- Bowers & Wilkins Premium Sound med en extra högtalare
- Dekorinlägg Linear Walnut
- Digitalradio DAB+
- Dynamiska LED strålkastare
- Excellence klädsel med logotyp
- Extra ljudisoleriing
- Fjärrnyckel, läderklädd med Excellence logotyp
- Fotstöd, bak
- Fällbara bord, två stycken bak
- Förvaringsfack på sidorna, bak
- Head-up display
- Högblank kromlist längs dörrsidornas nedre del exteriyört med Excellence logotyp
- Innerbackspegel med kompass
- Innertak i Nubuck textil
- Instegshandtag, läderklädda
- Instrumentpanel och överdel dörrsida i Nappaläder
- IntelliSafe Surround (BLIS™, Cross Traffic Alert, Rear Collision Warning med Autobroms vid stillastående)
- Joniserad luftrenare
- Komfort huvudstöd, bak
- Kristallglas från Orrefors®, två stycken bak
- Kromade B- och C-stolpar
- Kylskåp, bak
- Laminerade akustikrutor
- Mugghållare med kyla/värme, bak
- Navigation
- Park Assist Pilot med parkerings sensor, fram och bak
- Parkeringskamera 360°
- Smartphone link (Apple CarPlay™)
- Solskydd, läderklädda
- Spolarmunstycken, eluppvärmade
- Stolar, eluppvärmade
- Stämningbelysning, interiör
- Tonade rutor bakdörrar, bakre sidorutor samt runt lastutrymme
- USB, en 12v och ett 230/110v uttag, bak
- Utökat benutrymme, bak
- Ventilerade massagestolar med elmanövrerad dynförlängning och sidostöd

TEKNIKPAKET

- IntelliSafe Surround (BLIS™, Steer Assist, Cross Traffic Alert, Rear Collision Warning med Autobroms vid stillastående)
- Inner och ytterbackspeglar, automatiskt avbländande
- Navigation
- Parkerings sensor, fram och bak
- Strålkastare, Dynamisk LED med kurvljusfunktion och automatisk avbländning

TEKNIKPAKET PRO

- Head Up Display
- IntelliSafe Surround (BLIS™, Steer Assist, Cross Traffic Alert, Rear Collision Warning med Autobroms vid stillastående)
- Inner och ytterbackspeglar, automatiskt avbländande
- Navigation
- Parkeringskamera bak
- Parkerings sensor, fram och bak
- Strålkastare, Dynamisk LED med kurvljusfunktion och automatisk avbländning

LOUNGEPAKET

- Akustikrutor, laminerat glas i sidodörrar och bakre sidorutor (ej bakruta)
- Eluttag 230 volt i bakre tunnelkonsol
- Klimatautomatik (4-zons, inkluderar även kylt handskfack, fram)
- Solgardin, bakre sidodörrar

LOUNGEPAKET PRO

- Akustikrutor, laminerat glas i sidodörrar och bakre sidorutor (ej bakruta)
- Dekorinlägg, Carbon Fibre (R-Design)
- Dynförlängning och sidostöd, elmanövrerad
- Eluttag 230 volt i bakre tunnelkonsol
- Innertak i Nubuck/textil (T8)
- Instrumentpanel, klädd
- Klimatautomatik (4-zons, inkluderar även kylt handskfack, fram)
- Komfortstol, Nappaläder
- Sportstol, Nappaläder (R-Design)
- Panoramatak
- Solgardin, bakre sidodörrar

KLIMATPAKET

- Baksättesvärme yttre positioner
- Programmerbar bränslevärmare inkl. förklimatisering och rastvärmefunktionalitet
- Rattvärme (ej i kombination med treratt)
- Spolarmunstycken, eluppvärmade

KLIMATPAKET VOLVO ON CALL

- Baksättesvärme yttre positioner
- Programmerbar bränslevärmare inkl. förklimatisering och rastvärmefunktionalitet
- Rattvärme (ej i kombination med treratt)
- Spolarmunstycken, eluppvärmade
- Volvo On Call med fjärrstart av parkeringsvärmare och wifi Hot Spot

SENSUS

SENSUS-TILLVAL.

Sensus Connect har en mängd funktioner som standard: röststyrning, ljudanläggningen High Performance, en huvuddisplay med pekskärm på 9-tum och vår 12-tums förardisplay. Och om du vill förhöja upplevelsen finns en mängd tillval. Till exempel kan du med hjälp av Smartphone Integration få tillgång till ett urval appar och funktioner i din smartphone via huvuddisplayens pekskärm, rattknapparna eller röststyrning. Sedan har du kombinationen Sensus Navigation och

head-up-display som gör navigeringen enklare och mer intuitiv än någonsin. Och i Volvo On Call ingår inte bara en wifi-hotspot och SIM-kortplats så att du kan skapa en stabil internetuppkoppling via bilens takantenn. Med hjälp av Volvo On Call-appen kan du också kommunicera med din bil via din smartphone och till exempel värma upp den på distans och få tillgång till en rad smarta tjänster. Du kan också få direktkontakt med hjälp i nödsituationer.

SENSUS CONNECT MED LJUDANLÄGGNINGEN HIGH PERFORMANCE

Inkluderar följande standardfunktioner:

- 8-tums förardisplay
- 9-tums huvuddisplay med pekskärm
- Direkttuppspelning med Bluetooth®
- USB- och AUX-ingångar
- Röststyrning
- Rattreglage
- Parkoppling via wifi eller Bluetooth®
- High Performance-ljudsystem (330 W, 10 högtalare)
- Förberett för tillvalet integrerad Navigation
- Internetradio via appar

Dessutom ingår en digital ägarmanual och tjänsten Connected Service Booking.

Följande appar är standard:

- Tuneln (internetradio)
- Local Search (endast med Navigation)
- Weather (endast med Navigation)
- Send to Car (endast med Navigation)
- Glympse
- Yelp
- Park and Pay

För mer information, kontakta din Volvo-återförsäljare.

SENSUS CONNECT-FUNKTIONER

Dessutom finns följande tillval:

- 12-tums förardisplay
- Head-up-display
- Smartphone Integration* med en extra USB-ingång (Apple CarPlay™ för iPhone® 5 eller senare, eller Android Auto för 5.0 Lollipop eller senare)
- TV
- DAB+ (Digital Audio Broadcasting)
- Sensus Navigation
- Volvo On Call
- CD-spelare

*För mer information, se www.apple.com/ios/carplay och www.android.com/auto

Apple CarPlay och CarPlay är ett varumärke som tillhör Apple Inc.
Android Auto är ett varumärke som tillhör Google Inc.

BOWERS & WILKINS

Vår bästa ljudanläggning, utvecklade särskilt för din XC90 tillsammans med de välrenommerade tillverkarna av Bowers & Wilkins högkvalitativa ljudsystem.

- 12-kanalig 1 400 W, klass D-förstärkare
- 19 Bowers & Wilkins-högtalare, inklusive en subwoofer
- Quantum Logic Surround sound-system
- Dirac Dimensions rumstransformeringsteknik med tre rumslägen: Concert, Studio och Stage
- Dirac Live ljudförbättringsteknik
- Diskantpaneler i rostfritt stål

INTELLISAFE

INTELLISAFE-TILLVAL.

Din Volvo XC90 har omfattande IntelliSafe-teknologier som standard, vilket inkluderar all den säkerhet som du förväntar dig av Volvo, och mer därtill. Du får också City Safety, vilket innefattar teknik för att hjälpa till att undvika kollisioner med andra fordon, fotgängare, cyklister och stora djur. City Safety bromsar också automatiskt om du håller på att svänga ut framför en mötande bil i en korsning, medan Oncoming Lane Mitigation kan hjälpa dig undvika kollisioner

med mötande fordon genom att ge automatisk styrassistans. Dessutom ingår IntelliSafe Assist med semi-autonomt förarstöd som adaptiv farthållare och Pilot Assist.

Lägg till IntelliSafe Surround så får du som extra trygghet även funktioner som varnar för bilar i döda vinkeln eller som närmar sig snabbt bakom dig och som kan ge ytterligare styrassistans om det behövs – för din säkerhet och trygghet.

INTELLISAFE STANDARD

Omfattar:

- Electronic Stability Control
- Roll Stability Control
- Driver Alert Control
- Trafikskyltsinformation
- Hastighetsbegränsare
- Lane Keeping Aid
- Automatisk inbromsning efter krock
- City Safety
(igenkänning av fordon, fotgängare och cyklister. Automatisk inbromsning vid korsningar. Igenkänning av stora djur.)
- Connected Safety
(varnar och tar emot varning för halka och bilar längre fram med aktiva varningsblinkers via molnet)
- Säkerhetsbur
- Säkerhetsbälten med påminnelse och försträckare för alla platser
- Förberedda säkerhetsbälten fram
- Krockkuddar
- Bromspedal som frigörs vid krock
- WHIPS™ – aktivt whiplashskydd
- Run-off road Mitigation – aktivt avåkningskydd
- Skydd vid avåkning
- SIPS™ – sidokrockskydd
- IntelliSafe Assist
(Adaptiv farthållare, Active Queue Assist, Pilot Assist och Distance Alert)

INTELLISAFE SURROUND

Inkluderar IntelliSafe Standard plus följande:

- BLIS™ med Steer Assist – döda-vinkel-varning med styrassistans
- Bakre kollisionsvarning med bromsning vid stillastående
- Cross Traffic Alert

INTELLISAFE ENSKILDA TILLVAL

Enskilda tillval – funktioner för förarassistans, bekvämlighet och barnsäkerhet – som kan läggas till i alla IntelliSafe-erbjudanden:

- Parkeringskamera 360°
- Park Assist Pilot
- Integrerad bälteskudde

DESIGNAD FÖR DITT LIV.

Skapa en XC90 som är perfekt för ditt liv med Volvotillbehör som är designade utifrån dig och din SUV. Förstärk bilens både sofistikerade och kapabla look med stylingpaketet Urban Luxury. Eller välj stylingpaketet Rugged Luxury för ett ännu mer robust och kraftfullt uttryck. Och för att göra din fjärrnyckel mer personlig, kan du välja mellan olika nyckelskal i äkta trä och läder som matchar eller kontrasterar till interiören i din XC90.

Med vår Media Server kan dina passagerare ta del av stora mängder lagrad underhållning via sina mobila enheter, särskilt bekvämt i kombination med den smidiga iPad®-hållaren. Våra nya barnstolar kombinerar komfort med världsledande säkerhet och är designade för att passa din Volvo perfekt. Den eleganta klädseln i Wooltextile består av 80 % ull vilket gör den tålig och slitstark samtidigt som klädseln är mjuk mot kroppen och andas för att barnet ska färdas både bekvämt och säkert. Vår exklusiva bälteskudde i äkta läder och

mjuk nubuck-textil med justerbart ryggstöd gör att barnet kan färdas bekvämt och tryggt i rätt position för att bilens säkerhetsbälte ska ge avsett skydd. Och eftersom vi tillämpar samma höga standard vid utvecklingen av barnstolar som när vi konstruerar våra bilar, vet du att barnen är väl skyddade.

Vi har också tänkt på skyddet av din bil och din last. En upplyst lastrumslist skyddar lastrumströskeln och förstärker interiörens lyxiga intryck, medan ett skyddsgaller bildar en stabil barriär mellan last- och passagerarutrymmet. Lastrumsavdelaren delar upp lastutrymmet i två delar så att du kan hålla isär olika slags last. Komplettera med en hundgrind för att skapa ett säkert utrymme för hunden och en robust lastlåda för att skydda golvet.

Och för att du ska köra tryggt även under den kalla årstiden, kan din Volvohandlare erbjuda ett stort sortiment vinterhjul som passar din Volvo perfekt.



1



2



3



4



5



6



7



8



9

3. Media Server och iPad®-hållare för baksätet. 4. Barnstol, bälteskudde med ryggstöd, läder/nubuck-textil. 5. Barnstol, bältesstol. 6. Barnstol, bakåtvänd. 7. Upplyst lastrumslister. 8. Personligt nyckelskal i äkta Linear Walnut. 9. Barnstol, babyskydd.

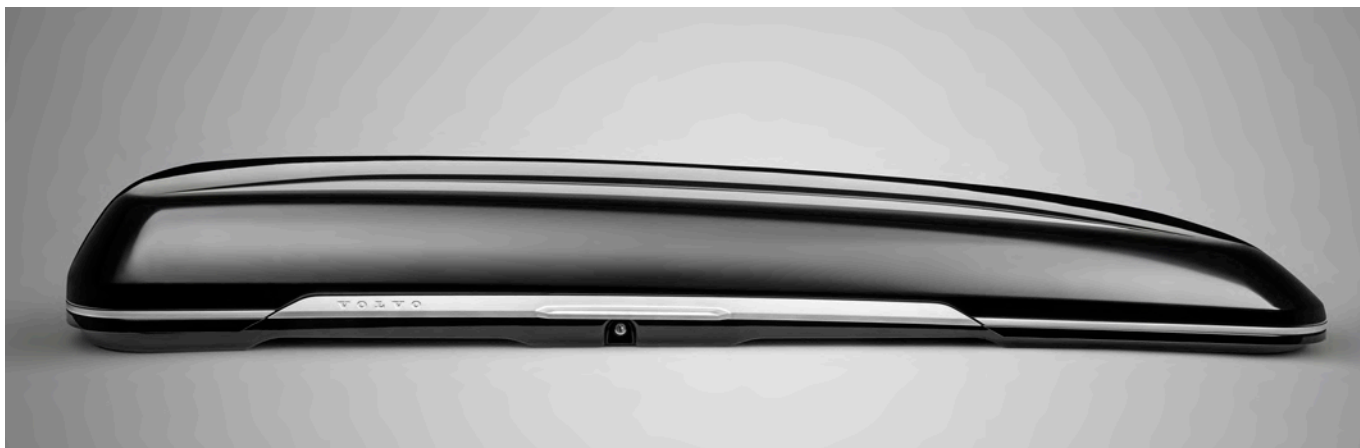

1



2

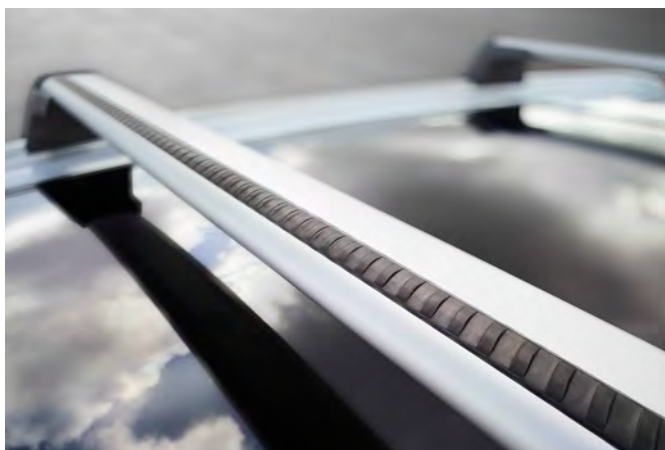

3



4



5



6



7



8

5. Om du har en aktiv livsstil är våra lastbågar ett måste. De är specialkonstruerade för att passa perfekt i railsen på din XC90 och går att kombinera med alla andra typer av lasthållare du kan behöva. Det spelar ingen roll vilken sport du föredrar – våra specialdesignade hållare, som kajakhållaren, är både säkra och enkla att använda. 6. 22-tums sexdubbelekrade hjul i Matt Tech Diamond Cut. 7. 22-tums sexdubbelekrade hjul, Silver. 8. 21-tums tioekrade hjul Turbine Polished.



T6 AWD | Inscription
707 Cristal White metallic | Urban Luxury Stylingpaket | 21-tums tiekrade hjul Turbine Polished



T6 AWD | Inscription
707 Cristal White metallic | Rugged Luxury Stylingpaket | 22-tums sexdubbelekrade hjul
Matt Tech Black Diamond Cut



Urban Luxury stylingpaket. Detta sofistikerade färgkoordinerade stylingpaket med väl avvägda detaljer i rostfritt stål ger exklusiv glans åt din XC90. De främre kromade dekorramarna tillsammans med en skidplate i rostfritt stål förstärker det dynamiskt intrycket. Från sidan understryker skärmbreddarna, dörrinläggen och tröskeldekoren i rostfritt stål bilens både muskulösa och slanka framtoning. En bakre skidplate i rostfritt stål och en nedre spoiler ger bakpartiet på din XC90 en dynamisk attityd, medan de integrerade dubbla slutrörerna fullbordar intrycket av elegant kraft.



Rugged Luxury stylingpaket. Med accenter i Tech Matt Black ger det här stylingpaketet intrycket av kompromisslös kapacitet. De främre dekorramarna och en skidplate i rostfritt stål tillsammans med skärmbreddare, dörrinlägg och integrerade fotsteg med belysning ger ett både robust och elegant uttryck. Den bakre skidplaten i rostfritt stål passar perfekt med den nedre spoilern i Matt Tech Black, medan de dubbla integrerade slutrörerna ger en kraftfull avslutning.

VOLVO XC90

7-SÄTES VERSION

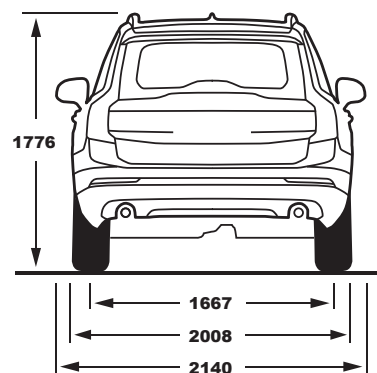
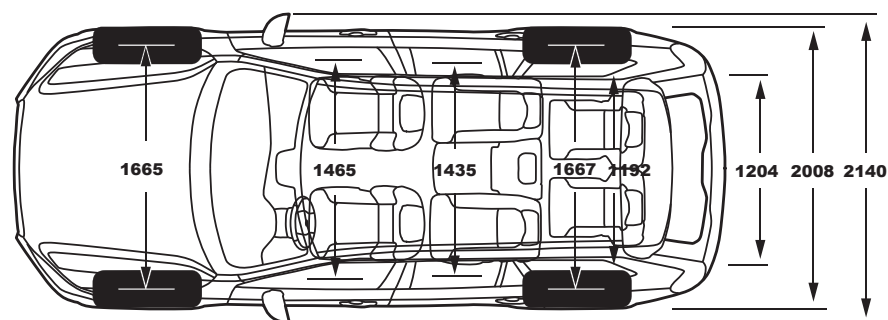
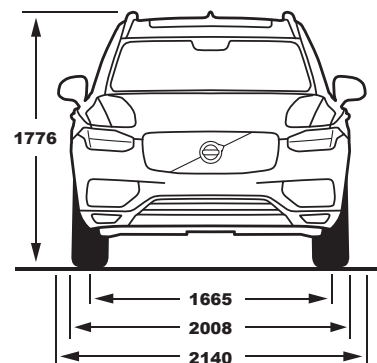
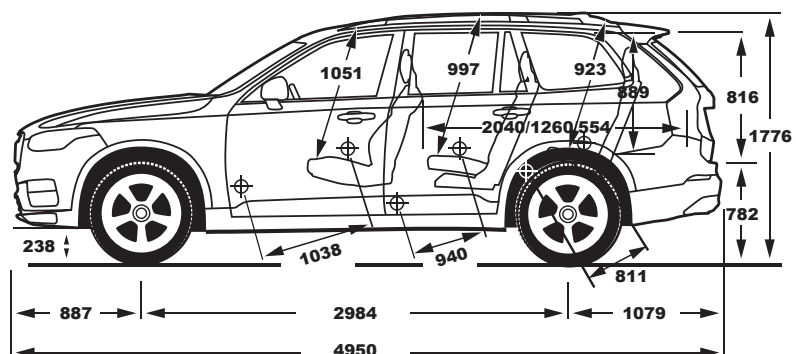

	T8 Twin Engine AWD	T6 AWD	T5 AWD
Motortyp:	Plug-In-hybrid med 2,0 liter 4-cyl bensinmotor med kompressor och turbo, samt elmotor	2,0 liter 4-cyl bensinmotor med kompressor och turbo	2,0 liter 4-cyl turboladdad bensinmotor
Växellåda:	Åttastegad Geartronic™	Åttastegad Geartronic™	Åttastegad Geartronic™
Bränsleförbrukning, liter/100 km, blandad körning, aut:	2,1	8,1	7,7
CO ₂ , g/km, aut:	49	184	176
Max. uteffekt, kW (hk) vid varv/min:	Bensin: 235 (320) 5700 El: 65 (87) 7000	235 (320) 5700	187 (254) 5500
Max. vridmoment, Nm vid varv/min:	Bensin: 400/2200-5400 El: 240/0-3000	400/2200-5400	350/1500-4800
Acceleration, 0-100 km/h i sek, aut:	5,6	6,5	7,9
Topp hastighet, km/h, aut:	230	230	215
Bränsletank, liter:	50	71	71
Miljöklassificering:	Euro 6b	Euro 6b	Euro 6b

5-SÄTES VERSION

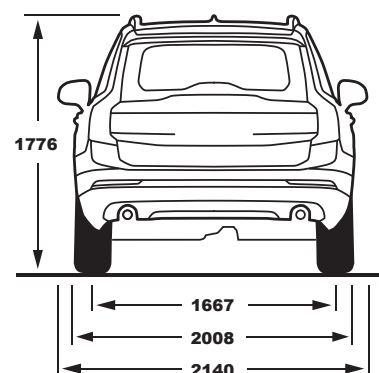
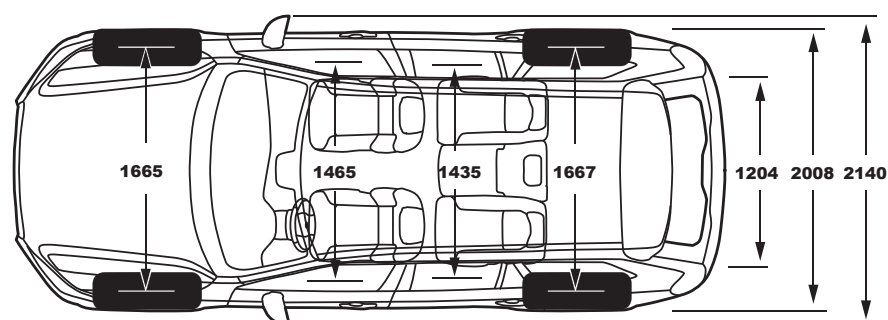
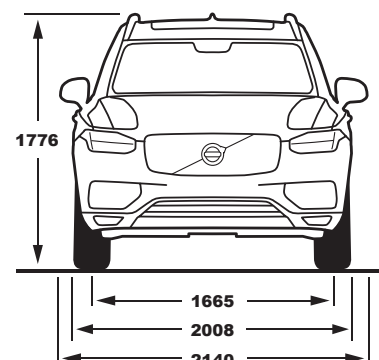
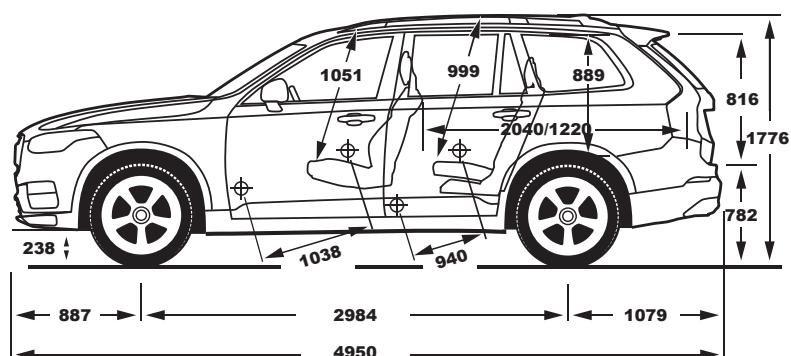

	D5 AWD	D4 AWD	D4
Motor typ:	2,0 liter 4-cyl direktinsprutad turbodiesel	2,0 liter 4-cyl direktinsprutad turbodiesel	2,0 liter 4-cyl direktinsprutad turbodiesel
Växellåda:	Åttastegad Geartronic™	Åttastegad Geartronic™	Åttastegad Geartronic™
Bränsleförbrukning, liter / 100 km, blandad körning, aut:	5,7	5,7	5,2
CO ₂ g/km, aut:	149	149	136
Max. uteffekt, kW (hk) vid varv/min:	173 (235) 4000	140 (190) 4250	140 (190) 4250
Max. vridmoment, Nm vid varv/min:	480/1750–2250	420/1500–2500	400/1750–2500
Acceleration, 0–100 km/h i sek, aut:	7,8	9,4	9,2
Topphastighet, km/h, aut:	220	200	205
Bränsletank, liter:	71	71	71
Miljöklassificering:	Euro 6b	Euro 6b	Euro 6b

All tekniska data kan ändras. Prata med din Volvo-återförsäljare för att få den senaste informationen.

OBS! De bilar som visas i denna broschyr är i vissa fall extrautrustade. En del av den utrustning som anges i text är standard på vissa modeller och tillval för andra. Volvo förbehåller sig rätten att när som helst ändra priser, färger, material, specifikationer och modeller utan föregående meddelande. Bilen kan därför ha ändrats på vissa punkter sedan denna broschyr gick i tryck.





ETT ENKLARE SÄTT ATT ÄGA BIL.

I allt vi gör, strävar vi på Volvo Cars att göra ditt liv lite enklare och lite bättre. Hela vägen – från finansiering och försäkring av din Volvo, till service och underhåll – ser vi till att göra ditt biläggande så tryggt och bekvämt som möjligt. Välkommen att upptäcka hur bra du kan ha det som Volvoägare.

ATT FINANSIERA DIN NYA VOLVO

Volvo Inclusive Privatleasing

Volvo Inclusive Privatleasing ger dig tre års bekymmersfritt bilnehav av en ny Volvo. Du betalar ingen kontantinsats och i månadskostnaden ingår finansiering, serviceavtal och försäkring.

Volvo Inclusive Billån

Med Volvo Inclusive Billån blir ditt bilnehav lite enklare, tryggare och mer ekonomiskt. Allt ingår i månadskostnaden – finansiering, serviceavtal, försäkring och Volvokort med extra drivmedelsrabatt.

Volvo Billån

Med Volvo Billån betalar du bara ränta och amortering, inget annat. Du väljer själv om du vill ha rörlig eller fast ränta och kan även välja rörligt med räntetak för extra trygghet.

DINA FÖRMÅNER SOM VOLVOÄGARE

Volvo Assistans

Ett års fri Volvo Assistans ingår när du köper en ny Volvo. Skulle du bli stående längs vägen ordnar vi med allt från däckbyte till bärgning och boende. Volvo Assistans gäller dygnet runt i alla västeuropeiska länder.

Volvokort

Volvokort är Sverige största bilägarkort och helt kostnadsfritt. Du får bland annat rabatt på drivmedel, räntefri delbetalning och bonus på alla köp. Appen Car Pay ger dig en smart översikt över ditt Volvokort och en rad förmåner samlade direkt i mobilen.

Volvo On Call

Vår app Volvo On Call är ett smart tillval som kopplar upp din Volvo med din smartphone. Du kan fjärrstyra flera funktioner som till exempel den bränslelivna värmaren, får tillgång till olika tjänster som underlättar livet och når Volvo Assistans med en knapptryckning.

Volvo In-Car Delivery

Vi på Volvo utvecklar hela tiden nya smarta tjänster för att underlätta för dig som Volvoägare. Med Volvo On Call-appen kan du till exempel beställa varor på nätet från vissa leverantörer och få dem levererade direkt i din Volvo. Med en digital engångsnyckel öppnas bilen vid leverans och låses därefter igen. I dagsläget är tjänsten begränsad främst till Stockholm, Göteborg, västra Skåne och Sälen, men tjänsten byggs ut till fler orter efter hand.

TRYGGT BILÄGANDE

Två års nybilsgaranti

Nybilsgaranti gäller för bil och utrustning som omfattas av ditt köpeavtal, säljaren svarar för eventuella fel som uppkommer inom två år efter leveransdagen.

Tre års vagnskadegaranti

Om bilen blir skadad genom en yttre olyckshändelse, trafikolycka eller skadegörelse av tredje part inom tre år (från första registreringsdagen) tar garantin hand om reparationskostnaderna med avdrag för självrisk (gäller enbart svensksålda bilar).

Tolv års garanti vid genomrostning

Garantin omfattar delar av kaross och bärande chassikomponenter som utsatts för genomrostning inom tolv år från leveransdagen.

Volvia Försäkring

Skräddarsydda försäkringsprodukter, konkurrenskraftiga försäkringspremier och snabb och enkel skadeservice direkt hos din auktoriserade Volvoverkstad är bara några av fördelarna med att välja Volvia.

ENKEL OCH BEKVÄM SERVICE

Connected Service Booking

Med Volvo On Call-appen talar din Volvo om för dig att det är dags för service, kontaktar din Volvoverkstad och ger dig ett bokningsförslag.

Serviceavtal med ett års servicegaranti

Volvo Serviceavtal ger dig full kontroll över dina servicekostnader. Du betalar bara en fast månadskostnad och kan vara säker på att din Volvo servas på bästa sätt de närmaste 3 eller 5 åren. Vi garanterar alltid att din service utförs fackmässigt. Om något fel skulle uppstå på det som åtgärdats enligt serviceprotokollet inom tolv månader eller till nästa rekommenderade servicetillfälle så tar vi hand om det helt kostnadsfritt, med fri lånebil under tiden. (Max 5 mils körning.)

Personlig Servicetekniker

Din Personliga Servicetekniker tar hand om din Volvo på bästa sätt. Och det är samma person som tar emot dig när du kommer, arbetar med din bil och lämnar ut den när bilen är klar.

Volvo Originalservice

Din Personliga Servicetekniker är kärnan i Volvo Originalservice. Dessutom ingår fri uppdatering av bilens mjukvara och Volvo Assistans i ett år – helt utan extra kostnad.

Välkommen till **Volvo Car Lifestyle Collection**. I vår Lifestyle Collection finner du ett brett utbud av olika livsstilstillbehör och accessoarer – allt från föremål i Orrefors®-kristall och exklusiva läderväskor från Sandqvist, till kläder, klockor och fler utvalda produkter. För att se hela kollektionen, besök collection.volvocars.com.

UPPLEVELSEN I EN VOLVO



LÄS MER PÅ [VOLVOCARS.SE](https://www.volvocars.se)

V O L V O