

*Mégane*  
Scenic

RENAULT



# Mégane Scénic. De ideale gezinsauto.

De Mégane Scénic is niet te vergelijken met andere auto's. Sterker nog, het is de eerste ruimtewagen die nu voor iedereen is weggelegd. Hij biedt volwassenen nieuwe mogelijkheden op het gebied van rijcomfort en zit vol met snuffjes voor kinderen. De Mégane Scénic ziet er van buiten compact uit, maar is van binnen buitengewoon ruim en zit vol vernuftige ideeën. Een ideale leefruimte waarin mensen in harmonie samen kunnen reizen en daarbij genoeg individuele vrijheid hebben. De Mégane Scénic is vooral, zoals u al hebt kunnen raden, een auto die speciaal ontworpen is om u te verrassen en om u dingen te laten ontdekken.



Modulariteit, pagina 16-19



Comfort, pagina 6-9



Actieve veiligheid, pagina 20-23



Passieve veiligheid, pagina 24-25



Opbergruimte, pagina 10-13

Genoemde uitrustingen op deze en volgende pagina's zijn standaard of als extra, afhankelijk van de uitvoering. Raadpleeg de pagina's uitrustingen en extra's.

Milieu, pagina 26-27



Design, pagina 4-5



Kleuren en bekledingen, pagina 39

Motorisatie, pagina 28-29



Versies, uitrusting, extra's, accessoires, technische gegevens, pagina 30-38

Welke **schelpvorm** zou een heremietkreeft kiezen om in te schuilen en om zich mee te verplaatsen?

Antwoord op pagina 44



# Natuurlijk vloeiende lijnen voor een lage luchtweerstand.

1. Radio Renault 4x15 W
2. Binnenkant achterportier
3. Achterlicht met richtingaanwijzer

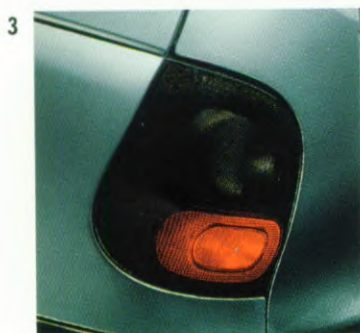

Zoals de natuur alles zelf goed heeft geregeld, zo is dat ook het geval bij de Mégane Scénic, waar de contouren en vormen een en al eenvoud uitstralen. Uit deze eenvoud is de ellipsvorm als vanzelfsprekend naar voren gekomen. De vorm is gekozen op basis van het idee dat een ruimtewagen zich net zo gestroomlijnd door de lucht moet kunnen voortbewegen als een vis in het water. Aan iedere ronding hebben de ontwerpers van Renault de be-

wegingssensatie toegevoegd. Want door zijn lage voorkant, zijn esthetisch gevormde motorkap en zijn brede koplampen lijkt het alsof de Mégane Scénic letterlijk klaar staat om weg te sprinten. De dynamiek wordt nog verder geaccentueerd door het lijnenspel op de zijkanten en door de totale stijl van de carrosserie. Deze carrosserie-lijn volgt perfect de rondingen van de wielen en geeft daarmee de Mégane Scénic een vastberaden uitstraling. Met zijn sierlijke achterkant, zijn grote achterlampen (aan beide zijden voorzien van een praktische en elegante beschermkap) en zijn compacte vorm is het duidelijk dat de Mégane Scénic ook is ontworpen voor zeer verre reizen. Hij heeft de kunst om zich voort te bewegen in vele omgevingen nu al eigengemaakt.

Genoemde uitrustingen op deze en volgende pagina's zijn standaard of als extra, afhankelijk van de uitvoering. Raadpleeg de pagina's: uitrustingen en extra's.



Op de rug van  
welk hooggeplaatst dier kun  
je niet klimmen om van het  
uitzicht te genieten?

Antwoord op pagina 44





# Bekijk het verkeer vanuit de hoogte.

COMFORT

1. Stuurbevestiging eventueel met hoogte verstelling stuurwiel
2. Verstelbare bestuurdersstoel
3. In hoogte verstelbare gordels vóór
4. Hoofdsteunen achterin
5. Voetensteun voor achterpassagier



Net als sommige grote dieren is de Mégane Scénic erin geslaagd fysieke kenmerken te ontwikkelen om zijn omgeving te domineren. Hij is een kop groter dan alle andere auto's in dezelfde prijsklasse. Hierdoor steekt hij resoluut boven de rest van het verkeer uit en geeft daarmee zijn passagiers een groter gevoel van veiligheid. Dankzij zijn uitzonderlijke hoogte is hij bovendien gastvrijer. Om

in de Mégane Scénic te stappen, hoeft u zich niet dubbel te vouwen. De stoelen hebben de ideale hoogte. U hoeft zich slechts in het interieur neer te vlijen zonder te hoeven klimmen of te zakken. Zodra u zit, kunt u de stoel voor uw ideale rijhouding instellen. In de Mégane Scénic komen de passagiers niet langer op de tweede plaats. Integendeel, hun stoelen zijn ver-

hoogd, waardoor ze eindelijk kunnen mee genieten van de gezelligheid in de auto. Het is zeker dat hoe meer u naar de Mégane Scénic kijkt, des te meer zin u krijgt om samen er op uit te gaan.



Centrale deurvergrendeling met in de contactsleutel geïntegreerde afstandsbediening.

# Welk dier heeft een blikveld van 360°?



A



B



C



D



E

De dieren hebben het ons al vaak laten zien: om beter de omgeving te kunnen overzien, moet je het grootste mogelijke blikveld hebben. Dit hebben de ontwerpers erg goed begrepen: de Mégane Scénic biedt een dermate goed zicht dat niets



meer aan uw oog kan ontsnappen. Want goed zicht betekent ook goed opzij en achterom kunnen kijken. Daarom is de Mégane Scénic voorzien van een buitenspiegel met asferisch glas, waarmee definitief met het verschijnsel "dode hoek" wordt aferekend.

# De mens probeert van nature alles wat hem omringt te beheersen.



De Mégane Scénic is ook een ergonomisch doordacht concept. Op het instrumentenpaneel is bijvoorbeeld alles gedaan om het autorijden te vergemakkelijken. U kunt de bedieningsorganen zonder enige moeite bereiken. Iedere beweging is eenvoudig gemaakt: elektrisch bedienbare ruiten, een met een draaiknop verstelbare asferische buitenspiegel, en duidelijke weergave van informatie op elk moment. Met de Mégane Scénic beheerst u uw omgeving zoals nooit tevoren.



Elektronische kilometer  
totaalteller



Bedieningssatelliet Radio  
Renault



Leeslampje in dakconsole



Bedieningsknoppen van de  
zijruiten vóór

Hoeveel  
konijnen kunnen  
zich volgens  
u in één hol  
verstoppem:  
3, 10 of 25?

Antwoord op pagina 44

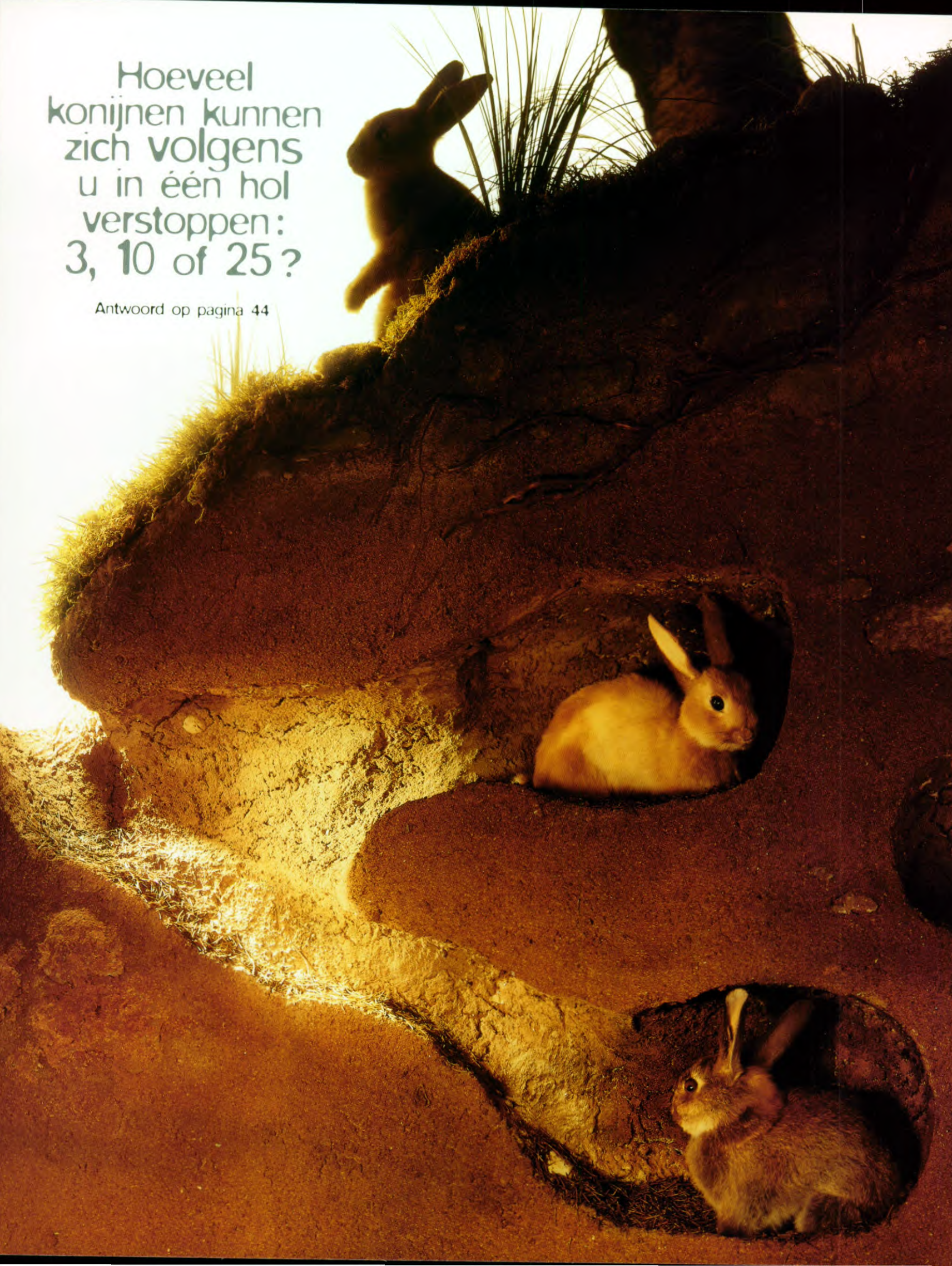

# Ontdek wonderen van vernuft op het gebied van opbergen.

Hoe ga je plaats creëren als die er ogenscheinlijk niet is? Het is vrij simpel: de Mégane Scénic is zo hoog omdat hij iets verbergt. Geheime bergplaatsen bijvoorbeeld, waarvan niemand, behalve u, weet dat ze bestaan. In de Mégane Scénic zitten heel wat van deze bergplaatsen. Onder de stoel van de chauffeur bevindt zich (op RT-versies) een grote lade waarin u echt van alles kunt opbergen. Achterin worden de kinderen op hun wenken bediend. Onder hun voeten bevinden zich namelijk bergruimtes waarin ze al hun speelgoed kwijt kunnen. Ook onder de achterbank bevindt zich over de gehele breedte een grote bergruimte. U kunt eindelijk een vishengel of golfclubs meenemen zonder beslag te leggen op zitplaatsen. Maar opbergen betekent ook dat u de belangrijkste zaken binnen handbereik wilt hebben: een vakje om brillen op te bergen, een vakje om grote flessen in te zetten, opbergvakken aan de achterkant van

1. Lade onder de voorstoel op RT
2. Bergvak in middenconsole
3. Opbergruimte onder de achterstoelen
4. Handschoenvak
5. Bergvakken onder voeten achterpassagiers
6. Kaartenvak/bergruimte in voorportier
7. 12V aansluiting
8. Vliegtuigtafeltje
9. Hoedenplank



1



2



4



6



7



3



5

de stoelen. Het belangrijkste is dat u alles bij de hand heeft om u op uw gemak te kunnen voelen. Bijvoorbeeld tafeltjes zoals u ze in vliegtuigen of treinen aantreft, waarop u tijdschriften kunt leggen of drankjes op kunt zetten. Werkelijk, er is alles aan gedaan om u in de Mégane Scénic de charme van lange reizen opnieuw te laten ontdekken.



8



9





Kunt u tussen al deze  
sterrenbeelden  
de Grote Beer vinden!





Ontdek een  
nieuwe dimensie!



# Een leefruimte naar wensen ingericht



De Mégane Scénic is een echte kameleon die zich aan alle omstandigheden kan aanpassen. Doordat de drie stoelen achterin geheel onafhankelijk van elkaar neergeklapt of verwijderd kunnen worden, kunt u het interieur naar wens en omstandigheden veranderen. U hebt besloten met z'n tweeën, met z'n drieën, of met z'n vijen, met familie of vrienden erop uit te trekken? De Mégane Scénic biedt u de meest comfortabele mogelijkheid om dit plan te realiseren. U reist met een baby? Maak het stoeltje vast aan de middelste zitting. Dankzij een glijstelsysteem kunt u het kinderstoeltje tot aan de voorstoelen verschuiven. Uw kind voelt zich daardoor dichterbij en heeft eindelijk iemand om mee te spelen. En als hij of zij wil gaan slapen? Geen probleem. U schuift het stoeltje gewoon naar achteren, zodat ongestoord slapen ook tot de mogelijkheden behoort. Net als u heeft de Mégane Scénic alle

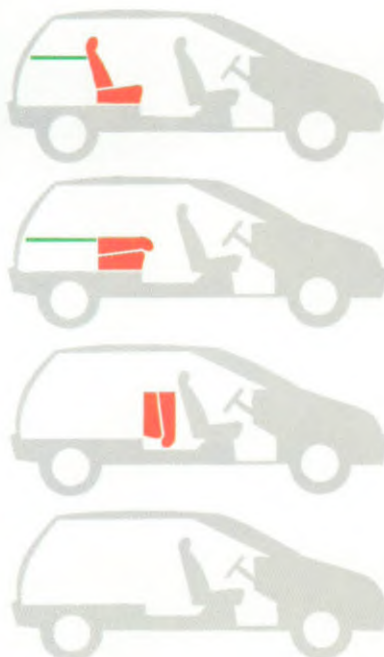

voorbereidingen getroffen voor het ontvangen van vrienden. Als u wilt dat lange reizen bevoorrechte momenten worden, wat dacht u er dan van om de rugleuning van de middelste stoel voorover te klappen om 'm in een salontafel te veranderen? Of vervangt u 'm liever door een opbergruimte met koelbox (accessoire)? Kent u veel auto's waarin de genodigden zich in hun luie fauteuil kunnen ontspannen, met gestrekte benen en met een drankje binnen handbereik, terwijl ze het landschap aan zich voorbij zien trekken?





Welk foefje  
heeft de eekhoorn  
gevonden  
om zijn voedsel  
op te slaan?

A - Hij vergroot zijn  
woning en verandert  
de inrichting

B - Hij slaat voedsel  
op verschillende  
plaatsen op?

Antwoord op pagina 44



# De mens is nu eenmaal praktisch ingesteld.

De Mégane Scénic beschikt over een veelheid van snufjes om zoveel mogelijk mee te kunnen nemen. De modulaire opbouw is daarom optimaal, waardoor al die wensen inderdaad mogelijk worden. Kleine en grote spullen gaan zo makkelijk mee dat iedereen eindelijk de wijde wereld in kan zonder na te denken over wat er al niet vergeten is. In de kofferruimte beschikt de Mégane Scénic over een verstevigde hoedenplank. In de normale stand reikt deze tot de bovenkant van de achterstoelen maar er is ook een handige tussenstand mogelijk. Bagage kan uiteraard onder de plank geladen worden, maar zij kan nu eindelijk ook bovenop de hoedenplank worden geplaatst! Dankzij de grote achterklep gaan zelfs de meest onhandige voorwerpen mee. En als dat niet genoeg is, kunnen altijd nog één of meer achterstoelen verwijderd worden, waardoor u zowel passagiers als grote objecten kunt vervoeren. Daar kan geen enkele stationcar tegenop. Voor verhuizingen is de Mégane Scénic dus een logische keuze. Eindelijk een auto waarmee het leven een stuk makkelijker wordt!



Verticaal opbergvak rechts achterin



Horizontaal opbergvak links achterin



Bergvak voor grote flessen aan beide zijden bij de achterstoelen



Hoedenplank plaatsbaar op 2 niveaus voor bagage tot ± 70 kg.



Welke van deze wolken kondigt zware onweersbuien aan?

Antwoord op pagina 44

A

B

C

D

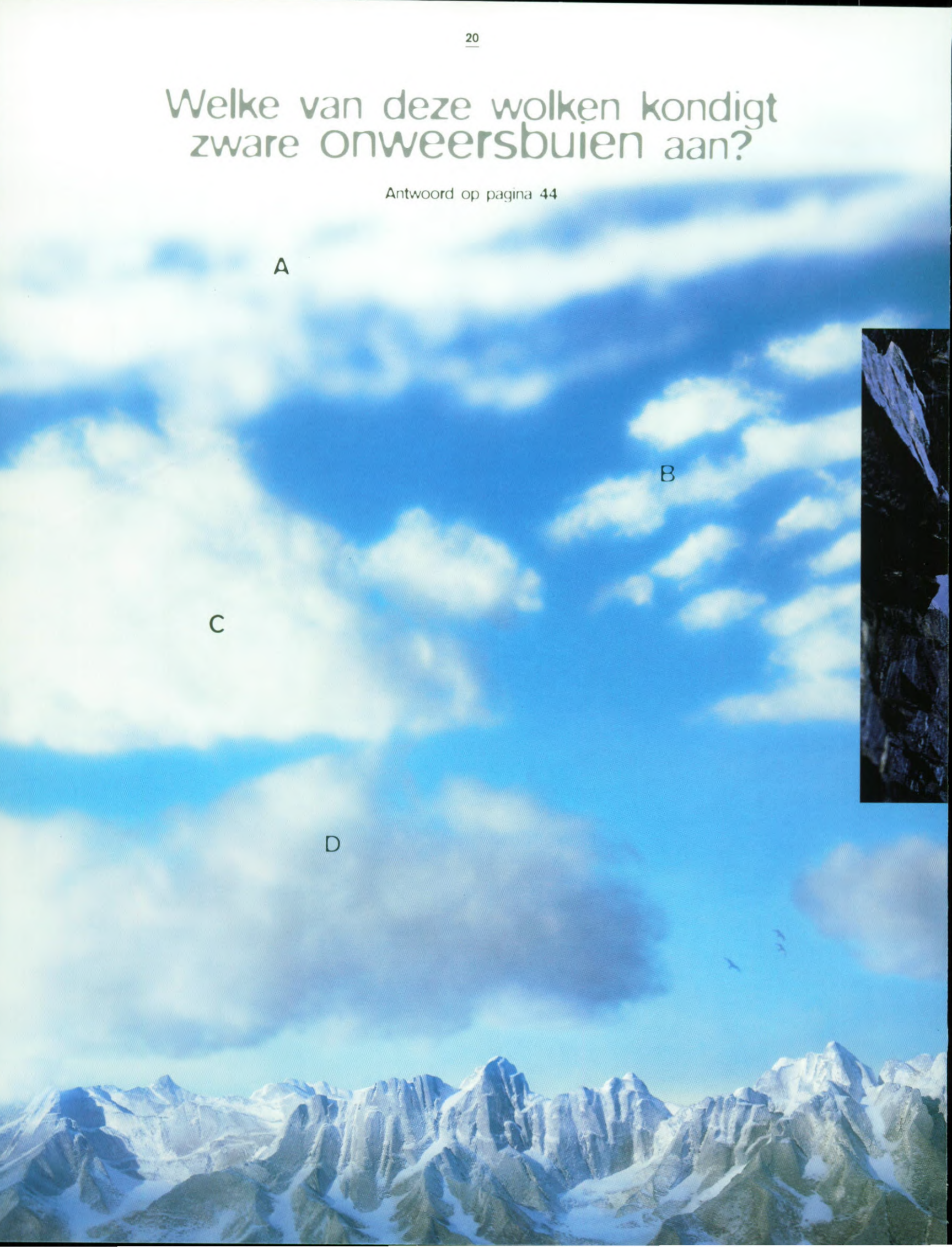

# Altijd een veilig gevoel onder alle weersomstandigheden.



Als een bestuurder de wijde wereld in wil, moet hij kunnen vertrouwen op zijn reisuitrusting. Voor een veilige ontdekkingsstocht door de natuur heeft Renault een concept ontwikkeld dat aan de hoogste normen voldoet. Hoe moet een bestuurder reageren om gevaar te

ontwijken? Hoe kan hij zich in zijn schulp terugtrekken om de gevolgen van een botsing te beperken? Dat zijn de vragen die Renault op het gebied van actieve en passieve veiligheid heeft beantwoord. Met de Mégane Scénic bent u letterlijk tegen de elementen bestand!

# Actieve veiligheid, de technologische stempel van Renault.

## Bescherming

Om gevaar voor eigen leven te voorkomen beschikken alle dieren over hun eigen verdedigingswapens: een scherpe blik, scherpe nagels, een uiterst gevoelig gehoor. Goed kunnen zien, de juiste koers houden, kalm en alert blijven, op tijd kunnen stoppen... daar gaat het bij actieve veiligheid om. De Mégane Scénic heeft dit principe hoog in het vaandel staan. Dankzij de geavanceerde techniek geeft de Scénic nieuwe maatstaven aan op het gebied van wegligging. Vóór beschikt de auto



Sleutel met geïntegreerde bediening van de startblokkering

over een McPherson-wielophanging en achter over een versterkte wielophanging met geprogrammeerde correctie. Het resultaat mag er zijn. De Mégane Scénic is letterlijk één met de weg. Een gevoel van veiligheid dat de bestuurder niet meer loslaat. Zoals bijvoorbeeld bij

Welke van deze  
afdrukken in de  
sneeuw zijn afkomstig  
van een marter?

Antwoord op pagina 44

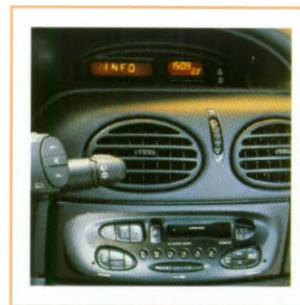

Radio Renault 4x15 W met antidiefstalcode

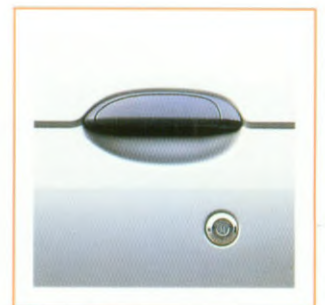

Portiersloten met inbraakbeveiliging



het inhalen van een vrachtwagen: door de perfecte samenhang tussen ophanging, vering en banden blijft de wagen ongevoelig voor het zogenaamde 'zuig-effect' en houdt de bestuurder de volledige controle over de te volgen koers. In bochten plakt de Scénic letterlijk aan de weg. Het zwaartepunt is extra-laag en de carrosserie helt niet over. Zelfs in gevaarlijke situaties remt en stopt de Mégane Scénic zonder aan stabiliteit te verliezen. Een uitzonderlijke technische prestatie die mogelijk wordt gemaakt door de combinatie van drie elementen: een drukge-

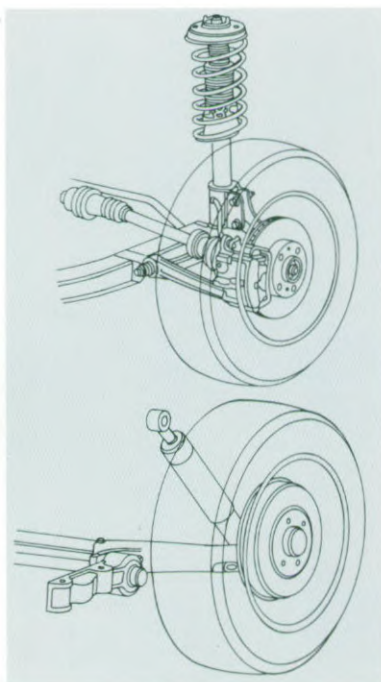

**Voortrein en achterrein met geprogrammeerde sporingcorrectie**



**Anti Blokkeer Systeem**



**Derde remlicht**

voelig rempedaal, een lastafhankelijke remdrukbegrenzer en eventueel ABS als extra. Om snel te reageren moet de bestuurder natuurlijk ook goed kunnen zien. Naast de elektrisch verwarmbare buitenspiegels is ook een automatische werking van de ruitenwissers leverbaar die zich aan de verkeersomstandigheden aanpast. Staat de auto stil, dan gaan de ruitenwissers langzamer heen en weer. Gaat de auto weer rijden, dan keren zij terug naar de oorspronkelijke snelheid. Als de versnelling in achteruit wordt gezet, schakelt ook de achterruitenwisser automatisch in. In de Mégane Scénic maakt de ergonomie integraal deel uit van het gehele veiligheidsconcept. Dankzij de goed toegankelijke bedieningsorganen, de uitstekende geluidsisolatie, de luchtrecirculatie en eventueel de airconditioning blijft de bestuurder altijd alert, zonder dat het comfort hieronder lijdt. Met de Mégane Scénic kunt u in alle rust reizen.



**Bedieningsknoppen van de elektrisch bedienbare zijruiten voor en achter met veiligheidsmechanisme**



**Boordcomputer met overzichtelijke informatie voor de bestuurder**



**Linker buitenspiegel met asferisch glasoppervlak**



# Mégane Scénic, met een uiterst goed ontwikkeld beschermingsinstinct.

In gevaarlijke  
omstandigheden  
heeft elk dier  
zijn eigen  
verdedigings-  
wapens.

Wie rolt zich  
op en steekt  
z'n stekels uit?

Antwoord op pagina 44

Als het niet aan het gevaar kan ontsnappen, moet elk dier zich optimaal beschermen. Soms, ondanks alle voorzorg, kan een ongeluk niet worden voorkomen. Dan is het zaak voor de Mégane Scénic de inzittenden te beschermen en de gevolgen van de botsing te beperken. Dit is het domein van de passieve veiligheid. Alle veiligheidssystemen treden binnen fracties van een seconde in werking: het spanningsreductiesysteem van de gordels, de geprogrammeerde vervormbare kooiconstructie, eventueel de airbags aan bestuurders- en passagierszijde, de automatische afsluiting van de brandstoftoevoer. Een tot een duizendste van een seconde geprogrammeerd geheel dat vele malen is getest voordat het model in de showroom staat.

- tussen 0 en 17 milliseconden: de voorbumper wordt vernietigd, de voorkant van de langsdraager wordt vervormd.

- na 14 milliseconden: de pyrotechnische gordelspanners vóór treden in werking.

- tussen 20 en 70 milliseconden: het oprolmechanisme blokkeert, de

airbags lopen vol, de versnellingsbak wordt tegengehouden, de krachtbron wordt door de kooiconstructie tegengehouden, het voorwiel links drukt tegen de voorkant van het spatscherm, de knik van de langsdraager en het schutbord worden vervormd.

- tussen 77 en 110 milliseconden: laatste fase in de werking van de Spannings Reductie Programmering.

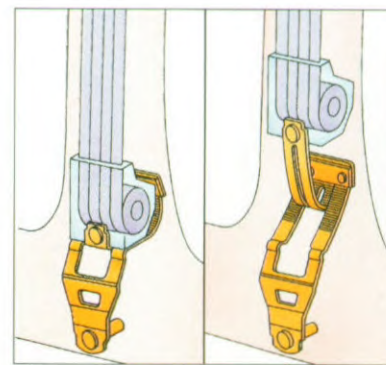

Spannings Reductie Programmering (SRP)

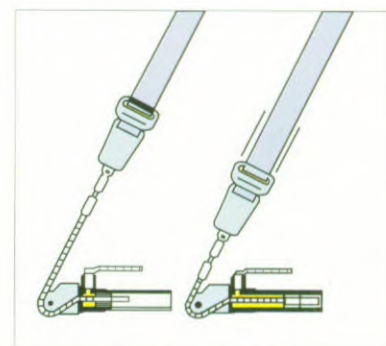

Gordelspanners

## Een beschermende omgeving

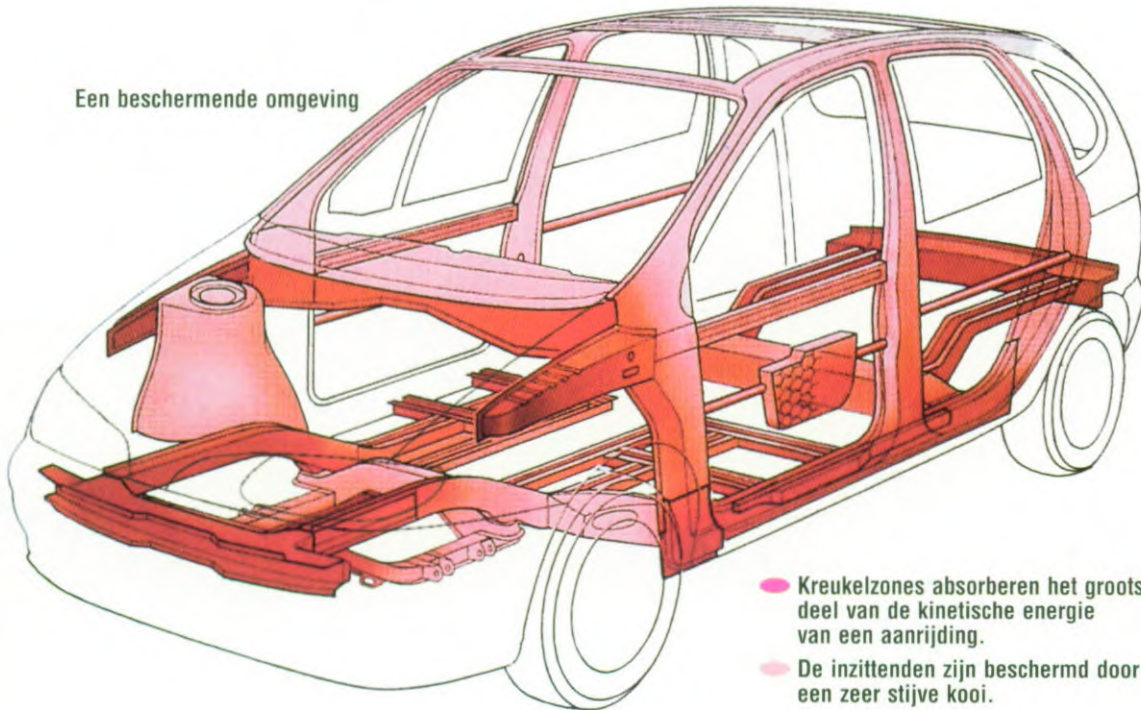

- Kreukelzones absorberen het grootste deel van de kinetische energie van een aanrijding.
- De inzittenden zijn beschermd door een zeer stijve kooi.

Dit zijn belangrijke verbeteringen op het gebied van veiligheid die mogelijk zijn gemaakt door de innovatie-technologie van Renault. Door de gordelspanners te combineren met de unieke Spannings Reductie Programmering, luidt Renault een nieuw tijdperk in op het gebied van veiligheidstechnologie. SRP bestaat uit een mechanisme dat zodanig is bewerkt dat het bij een botsing op een geprogrammeerde wijze breekt. Daardoor wordt de druk van de gordels op de borstkas beperkt en daalt de kans op letsel. Door de gecombineerde en opvol-

gende werking van deze drie SRP-elementen wordt de druk op de gordels op het juiste moment met 30 à 50% beperkt. Dit is een belangrijke bijdrage aan de passieve veiligheid. Om plotselinge schokken op te vangen beschikt de Mégane Scénic tevens over vergrendelbare hoofdsteunen, speciaal gevormde voor- en achterstoelen om te voorkomen dat inzittenden onder de gordels door kunnen glijden en drie driepuntsrolgordels achter. Zoals u ziet, de Mégane Scénic beschikt over een uiterst goed ontwikkeld beschermingsinstinct.



Drie driepuntsrolgordels achterin



Airbags voor bestuurder en passagier



Vergrendelbare hoofdsteunen voorin en achterin



Een van deze bloemen  
groeit alleen op grote  
hoogte. Welke?

Antwoord op pagina 44

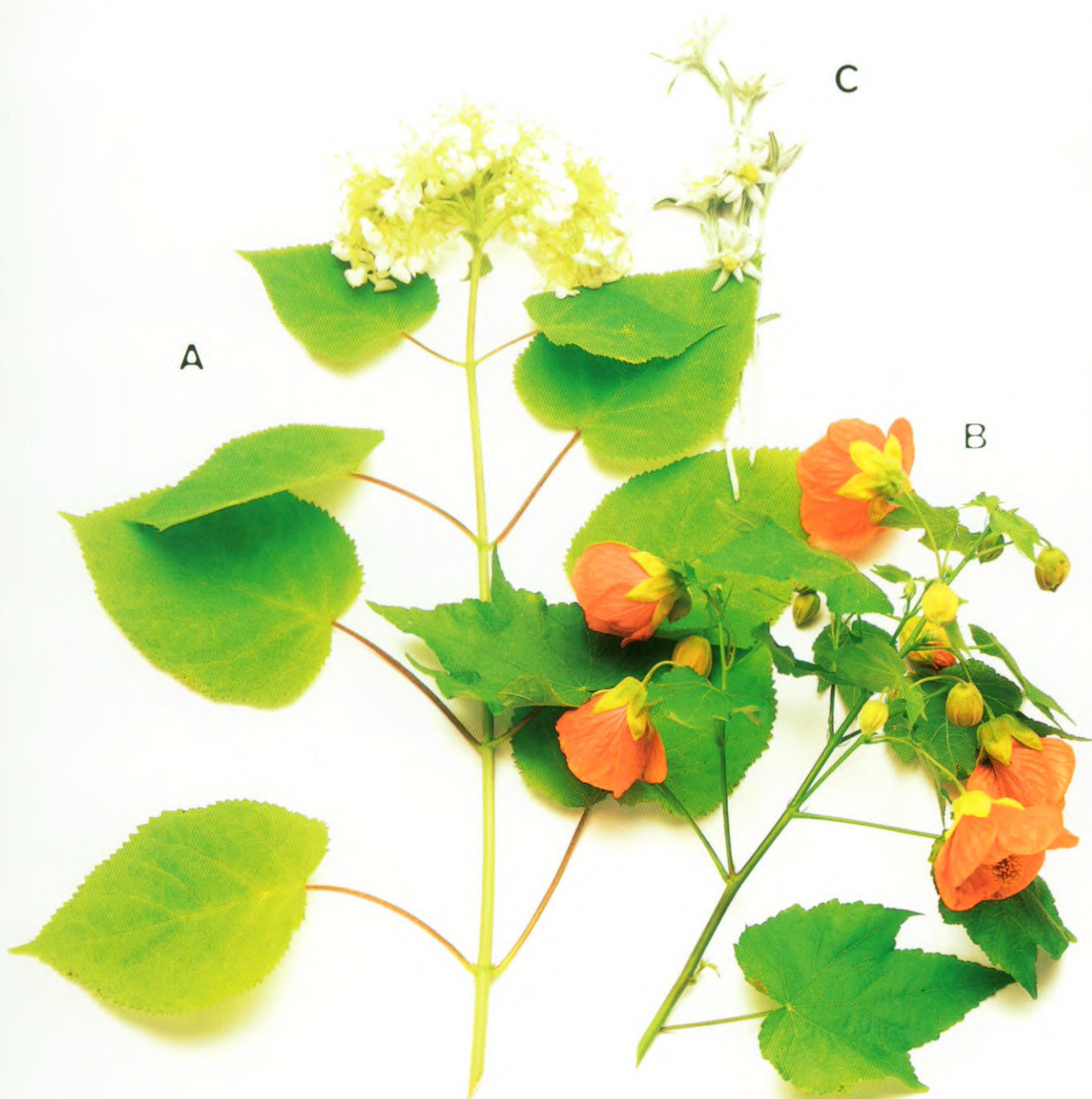

# Een krachtbron die veel energie steekt in milieubehoud.



De Mégane Scénic wil net als wij, frisse lucht ademen. Waar dan ook. Aan zee, op het platteland, in de bergen. Milieubescherming is daarom een topprioriteit, en dat schept verplichtingen. Renault gebruikt eenvoudig te recyclen materiaal en zelfs kunststof

wat al gerecycled is. De Mégane Scénic neemt gemakkelijk een 'low-profile' aan, bijvoorbeeld door een goede motor-isolatie waardoor het geluid zowel binnen als buiten de auto beperkt blijft! Of door lage uitlaatgas-emissies. Of door het

gebruik van gecodeerde onderdelen en de geprogrammeerde indrecycling hiervan, waardoor de Scénic ook na zijn lange leven de belasting van ons milieu tot een minimum beperkt.



**RENAULT**

**K 1.6**  
INJECTION  
ELECTRONIQUE

# Een intelligente generatie 1.6e 90 pk.

Voor in de stad of ver daarbuiten. De 1390 cm<sup>3</sup> motor met elektronische injectie en ontsteking levert 75 pk bij 6000 t/min. Het is een veelzijdige krachtbron met opmerkelijk goede rijprestaties, vooral dankzij de halfronde verbrandingskamers met centraal geplaatste bougies. Maar zijn verbruik blijft bescheiden.



1390 cm<sup>3</sup> motor - 75 pk

**Rondissimo.** De 1998 cm<sup>3</sup> motor is een waar technisch juweel dat de bestuurder van een ongekende souplesse laat genieten. Het maximum vermogen van 115 pk bij 5400 t/min zorgt voor een goed evenwicht tussen de prestaties en het verbruik.

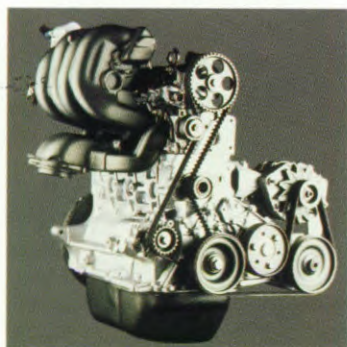

1998 cm<sup>3</sup> motor - 115 pk

In de toekomst zullen de ware prestaties van auto's steeds meer worden afgelezen aan de zuinigheid van hun motor. Hierop vooruitlopend, weet de Mégane nu al iedere bestuurder te verrassen met een aangenaam laag verbruik. Met de 60 liter brandstof die er in de tank gaat, kunt u ook héél ver komen. De zuinigheid komt echter niet vanzelf maar vraagt veel technische kennis en ervaring. Dat bewijst de nieuwe categorie motoren, waaronder de 1.6e 90 pk. Een motor met tal van technische vernieuwingen (geïntegreerde cilinderbussen, multipoint injectie e.d.) zodat hij tot hoge prestaties in staat is. Resultaat: een hoog koppel en een levendig karakter. Maar ondanks dat de motor prestaties van de eerste orde levert, springt hij spaarzaam met de brandstof om! De drie benzinemotoren en de dieselversie van de Mégane weten stuk voor stuk opmerkelijke prestaties te combineren met een voorbeeldige zuinigheid. Daarbij zorgen de perfect gekozen overbrengingen van de 5-versnellingsbak ervoor dat bij ieder toerental volop vermogen beschikbaar is. Aan u de keuze om uw ideale auto te kiezen!

1870 cm<sup>3</sup> motor - 95 pk Turbo Diesel



**Zuinig en temperamentvol.** De turbo staat garant voor een acceleratie die niet voor een benzinemotor onderdoet, terwijl het dieselconcept voor een ongeloflijke zuinigheid zorgt. Ziedaar, het ideale huwelijk: passie en verstand.

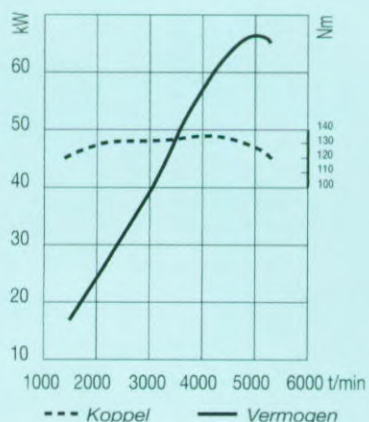

**Uitgebalanceerde kracht.** De 1598 cm<sup>3</sup> motor combineert een krachtig vermogen van 90 pk (66 kW) met een royaal koppel van 14,3 mkg (137 Nm) bij 4000 t/min. Dit resulteert in plezierige rij-eigenschappen bij alle toerentallen. Z'n responsieve karakter en z'n evenwichtige verhouding tussen prestaties en zuinigheid plaatsen deze motor aan de top van de 1.6 liter klasse.



Mégane



# Scénic RN en Alizé



Bekleding stof/velours "Laurier"



Stoelen achter opklapbaar en verwijderbaar



Centrale portiervergrendeling met afstandsbediening



Vliegtuigtafeltjes aan rugleuning voorstoelen

## Belangrijkste uitrusting standaard:

Airbag voor de bestuurder (Alizé) • Brandstofvoeieronderbreking bij aanrijding • Hoofdsteunen vóór, vergrendelbaar, kantelbaar, in hoogte verstelbaar • Veiligheids gordels achter, 3-punts rolgordels bij de drie zitplaatsen • Veiligheids gordels vóór met SRP, in hoogte verstelbaar • Versterkingsbalken in de portieren • Centrale portiervergrendeling met afstandsbediening geïntegreerd in de contactsleutel • Hoedenplank plaatsbaar op twee niveaus • Stuur bekraftiging • Stuurwiel, tweespaaks, zacht bekleed • Verlichte bagageruimte • Buitenspiegels van binnenuit verstelbaar • Derde remlicht • Koplampen van binnenuit in hoogte verstelbaar • Zonwerend glas • Startblokkering (dT) • Waarschuwingssignaal bij vergeten verlichting • Airconditioning, 6 ventilatiesnelheden en luchtcirculatiestand (Alizé) • Diverse opbergvakken • Middenstoel achter met lengteverstelling op rails, opklapbaar, neerklapbare rugleuning, verwijderbaar • Voorstoelen, verstelbaar tot slaapstand, met vliegtuigtafeltjes aan de rugleuning.

**Extra's:** ABS • Airbag voor de bestuurder (RN) • Airbag voor de passagier (Alizé) • Airbags voor bestuurder en passagier • Automatische 4-traps versnellingsbak (1.6) • Comfortpakket: elektrisch bedienbare zijruiten vóór met sneltoets voor de bestuurder, elektrisch bedienbare en verwarmbare buitenspiegels, vertraagde uitschakeling van de binnenverlichting, automatische werking van de ruitenwissers, buitentemperatuurmeter, toerenteller, en digitaal klokje • Kanteldaken (2), zonwerend glas, met zonnenscherm • Lichtme-

talen wielen (niet op 1.4) • Metallic lak • Mistlampen vóór • Voorruit elektrisch verwarmbaar • Startblokkering • Airconditioning, 6 ventilatiesnelheden en luchtcirculatiestand • Ergonomiepakket: in hoogte verstelbaar stuur, bestuurdersstoel met verstelling van hoogte en lendensteun, drie hoofdsteunen achter • Functionali-teitspakket: zijstoelen achter met lengteverstelling op rails en verstelling van de rugleuning, twee opbergvakken in de bodem bij voetenruimte achterpassagiers, 12V elektrische aansluiting.



Stuurbekraftiging



Waarschuwinglampjes veiligheidsgordel bestuurder en sluiting portieren



Wisser/sproeier op achterraut



Wieldop "Honfleur"



Hoedenplank plaatsbaar op 2 niveaus

# Scénic RT

**Belangrijkste meeruitrusting ten opzichte van de RN:** Airbag voor de bestuurder • Hoofdsteunen achter (3), vergrendelbaar, in hoogte verstelbaar • Elektrisch bedienbare zijruiten vóór met sneltoets voor de bestuurder • Elektrisch bedienbare en verwarmbare buitenspiegels • Vertraagde uitschakeling van de binnerverlichting • Automatische werking van de ruitenwissers • Buitentemperatuurmeter • Toerenteller • Digitaal klokje • Vierspaaks stuurwiel, zacht bekleed • Zonneklep met make-up spiegel links en rechts en opbergvak links • Mistlampen vóór • Startblokkering • Opberglade onder de bestuurdersstoel • In hoogte verstelbaar stuur • Bestuurdersstoel met verstelling van hoogte en lendensteun • Zijstoelen achter, opklapbaar en verplaatsbaar, met lengteverstelling op rails en verstelling van de rugleuning • Twee opbergvakken in de

bodem bij voetenruimte achterpassagiers • 12V elektrische aansluiting • Opbergvakken in de rugleuning van de voorstoelen.

**Extra's:** ABS • Airbag voor de passagier • Automatische 4-traps versnellingsbak (1.6, 2.0) • Elektrisch bedienbare zijruiten achter • Radio Renault 4x15 W radio-cassetterecorder, met bedieningssatelliet en anti-diefstalcode en afzonderlijk display, RDS • Schuif-/kanteldaken (2), zonwerend glas, elektrisch bedienbaar, met zonnenscherm • Lichtmetalen wielen • Metallic lak • Voorruit elektrisch verwarmbaar • Boordcomputer met 7 functies: afgelegde afstand, verstreken tijd, gemiddelde snelheid sinds vertrek, actieradius met resterende hoeveelheid brandstof, verbruikte hoeveelheid brandstof, huidige verbruik, gemiddeld verbruik (1.6, 2.0) • Airconditioning, 6 ventilatiesnelheden en luchtcirculatiestand • Velours bekleding polychrome, in vijf verschillende kleuren • Verwarmbare voorstoelen.



Bekleding velours "Lande"



Schildbumpers antraciet gespoten (afhankelijk van de kleur)



Mistlampen vóór

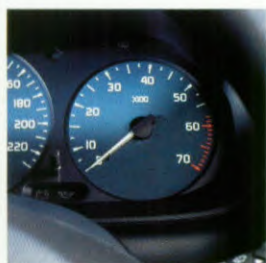

Toerenteller



Airbag voor de bestuurder



Opbergvak midden-console



Wieldop «Cabourg» (RT 2.0, RT 1.9dT)



Bedieningsknoppen buitenspiegels en zijruiten



Opberglade onder bestuurderstoel



# Uitrusting en extra's

VERSIES	RN 1.4/1.6/1.9dT Alizé 1.6	RT 1.6/2.0/1.9dT
<b>ACTIVE EN PASSIEVE VEILIGHEID</b>		
ABS	E	E
Airbag voor de bestuurder	E (RN)/● (Alizé)	●
Airbag voor de passagier	-/E(Alizé)	E
Airbags voor bestuurder en passagier	E	-
Brandstofvoevoeronderbreking bij aanrijding	●	●
Hoofddeunen achter (3), vergrendelbaar, in hoogte verstelbaar	(1)	●
Hoofddeunen vóór, vergrendelbaar, kantelbaar, in hoogte verstelbaar	●	●
Veiligheids gordels achter, 3-punts rol gordels bij de drie zitplaatsen	●	●
Veiligheids gordels vóór met SRP, in hoogte verstelbaar	●	●
Versterkingsbalken in de portieren	●	●
Waarschuwing lampje voor sluiting portieren en achterklep	●	●
Waarschuwing lampje veiligheidsgordel bestuurder	●	●
<b>COMFORT</b>		
Achterklep met geïntegreerd handvat aan binnenzijde	●	●
Automatische 4-traps versnellingsbak	E (1.6)	E (1.6, 2.0)
Binnenverlichting achter links en rechts, werkend op portieren voor en achter	●	●
Binnenverlichting vóór in dakconsole met leeslampje	●	●
Centrale portiervergrendeling met afstandsbediening geïntegreerd in de contactsleutel	●	●
Comfortpakket: elektrisch bedienbare zijruiten vóór met sneltoets voor de bestuurder, elektrisch bedienbare en verwarmbare buitenspiegels, vertraagde uitschakeling van de binnenverlichting, automatische werking van de ruitenwissers, buitentemperatuurmeter, toerenteller, en digitaal klokje	E	●
Elektrisch bedienbare zijruiten achter	-	E
Elektrisch bedienbare zijruiten vóór, met sneltoets bestuurderszijde	(2)	●
Elektrische aansluiting 12V, bij stoelen achter	(3)	●
Hoedenplank plaatsbaar op twee niveaus	●	●
Radio Renault 4 x 15 W radiocassette recorder, met bedieningssatelliet en anti-diefstalcode en afzonderlijk display, RDS	-	E
Schuif/kanteldaken (2), zonwerend glas, elektrisch bedienbaar, met zonnescerm	-	E
Kanteldaken (2), zonwerend glas, met zonnescerm	E	-
Stuurbekrachtiging	●	●
Stuurwiel in hoogte verstelbaar	(1)	●
Stuurwiel, tweespaaks, zacht bekleed	●	-
Stuurwiel, vierspaaks, zacht bekleed	-	●
Verlichte bagageruimte	●	●
Voetensteun bij zitplaatsen achter	●	●
Zonneklep met make-up spiegel links en rechts en opbergvak links	-	●
Zonneklep met make-up spiegel rechts en opbergvak links	●	-
<b>LICHT, ZICHT, BUITENZIJDE</b>		
Buitenspiegels elektrisch verstelbaar en verwarmbaar	(2)	●
Buitenspiegels van binnen uit verstelbaar	●	-
Derde remlicht	●	●
Koplampen, halogeen H4, van binnen uit in hoogte verstelbaar	●	●
Lichtmetalen wielen (vier)	E (niet op 1.4)	E
Metallic lak	E	E
Mistlampen vóór	E	●
Ruitenwischer achter, vast interval	●	●
Ruitenwissers voor en achter met automatische werking	(2)	●
Ruitenwissers vóór, twee snelheden met variabele interval	(2)	●
Voorruit elektrisch verwarmbaar	E	E
Zonwerend glas	●	●

VERSIES	RN 1.4/1.6/1.9dT Alizé 1.6	RT 1.6/2.0/1.9dT
<b>CONTROLE INSTRUMENTEN</b>		
Boordcomputer met 7 functies: afgelegde afstand, verstreken tijd sinds vertrek, gemiddelde snelheid sinds vertrek, actieradius met resterende hoeveelheid brandstof, verbruikte hoeveelheid brandstof, huidige verbruik, gemiddeld verbruik	-	E (1.6, 2.0)
Buitentemperatuurmeter met display op het dashboard	(2)	●
Klokje, analoog	●	-
Klokje, digitaal	(2)	●
Oliedruklampje	●	●
Oliepeilmeter	●	●
Startblokkering	E/●(dT)	●
Toerenteller, elektronisch	(2)	●
Verlichting instrumentenpaneel regelbaar	-	●
Waarschuwingssignaal bij vergeten verlichting	●	●
Koelvloeistoftemperatuurmeter	●	●
<b>VENTILATIE</b>		
Airconditioning, 6 ventilatiesnelheden en luchtcirculatiestand	E/● (Alizé)	E
Ontwasemingsopeningen voor de voorruit en zijruiten	●	●
Uitstroomopeningen ventilatie naar zitplaatsen achter	●	●
Verwarming en ventilatie met 4 snelheden en luchtcirculatiestand	●	●
Vier verstelbare uitstroomopeningen in het dashboard	●	●
<b>OPBERGRUIMTEN</b>		
Opbergvak in middenconsole (afhankelijk van de uitvoering)	●	●
Kaartenbakken voor en achter	●	●
Opbergkastje aan passagierszijde met verlichting en houders voor (zonne)bril en beker	●	●
Opbergvak voor oliereserveflles met elastiek in de bagageruimte	●	●
Opbergvak voor gevarendriehoek, reservelampen, etc. in de bagageruimte	●	●
Opbergvakken in de bodem bij voetenruimte achterpassagiers	(3)	●
Opbergvak onder de achterstoelen, met drie deksels	●	●
Opberglade onder de bestuurdersstoel	-	●
Flessenhouders (2) bij de achterstoelen	●	●
<b>STOLEN</b>		
Ergonomiepakket: in hoogte verstelbaar stuur, bestuurdersstoel met verstelling van hoogte en lendensteun, drie hoofdsteunen achter	E	●
Functionaliteitspakket: zijstoelen achter, met lengteverstelling op rails en verstelling van de rugleuning, twee opbergvakken in de bodem bij voetenruimte achterpassagiers, 12V elektrische aansluiting	E	●
Middenstoel achter met lengteverstelling op rails, opklapbaar, neerklapbare rugleuning, verwijderbaar	●	●
Opbergvakken in de rugleuning van de voorstoelen	-	●
Polychrome bekleding in 5 kleuren (elke stoel een eigen kleur)	-	E
Voorstoelen, verstelbaar tot slaapstand, met vliegtuigafeltjes aan de rugleuning	●	●
Verwarmbare voorstoelen	-	E
Zijstoelen achter, opklapbaar, neerklapbare rugleuning, verwijderbaar en verplaatsbaar	●	●

● = standaard    - = niet leverbaar    E = als extra leverbaar

(1) = onderdeel ergonomiepakket, (2) = onderdeel comfortpakket, (3) = onderdeel functionaliteitspakket  
Deze brochure is de eerste uitgave van een nieuw model. Tussentijdse wijzigingen zijn mogelijk. Raadpleeg altijd uw dealer.

# Extra's



Airbag voor bestuurder en passagier



Anti Blokkeer Systeem



Twee schuif-/kanteldaken



Buitenspiegels elektrisch verstelbaar en verwarmbaar



Radio Renault 2x15 W met bedienings satelliet en anti-diefstalcode



Airconditioning

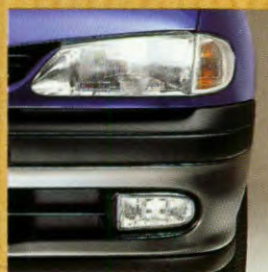

Mistlampen vóór



Boordcomputer



12 V aansluiting achter



Verstelling achterstoelen

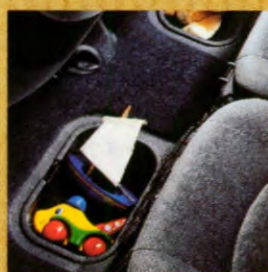

Opbergvakken bij voetenruimte achterpassagiers



Polychrome velours bekleding in 5 kleuren



Vertraagde uitschakeling binnenverlichting



Wieldop "Etaples" (RT 1.6)



Lichtmetalen velgen "Etrétat" (RN 1.4, RN 1.6, RT 1.6, Alizé 1.6)



Lichtmetalen velgen "Bréhat" (RT 2.0, RN 1.9dT)

# Accessoires



Multifunctionele module,  
opbergruimte-koelbox-  
tafel-armsteun



Multifunctionele draagset  
met skidrager



Magnetische skidrager TWINS



Multifunctionele draagset  
met fietsdrager



Horloge Eclair



Stoelhoezen



Tapijten



Zittingverhoger en rugleuning  
'Passenger' (voor kinderen  
van ± 3 tot ± 10 jaar)



Zonnerolgordijnen



Car-Audio, volledig  
assortiment Philips en Pioneer



Dakkoffer (410 liter)



Kinderzitje 'Argonaute' (voor kinde-  
ren van 0 tot ± 4 jaar)



Allesdrager



Lichtmetalen velg 'Boréale'



Lichtmetalen velg 'Carnac'



Lichtmetalen velg 'Monaco'

# Technische gegevens

VERSIES	RN 1.4	RN/RT/ALIZÉ 1.6	RN/RT/ALIZÉ 1.6 AUTOMAAT	RT 2.0	RT 2.0 AUTOMAAT	RN/RT 1.9dT
<b>CONSTRUCTIE</b> 5-deurs monospace. Voorwielaandrijving. Zelfdragende carrosserie, onafhankelijke wielophanging.						
Aantal zitplaatsen	5	5	5	5	5	5
<b>GEWICHTEN (KG)</b>						
leeg rijklaar gewicht	1190	1195	1230	1245	1275	1275
Max. toelaatbaar totaalgewicht	1850	1870	1895	1900	1920	1940
Max. toelaatbaar treingewicht	2775	2795	2820	2825	2845	2865
Max. aanhangergewicht geremd	1000	1000	1000	1000	1000	1000
Max. aanhangergewicht ongeremd	645	645	665	670	685	685
<b>AANDRIJVING</b> Dwars geplaatst voor de voortrein en achterover hellend, 4 cilinders in lijn.						
<b>MOTOR</b>						
Type inputsysteem	monopoint	multi-point	multi-point	multi-point	multi-point	mechanisch
Cilinderinhoud (cm <sup>3</sup> )	1390	1598	1598	1998	1998	1870
Boring x slag (mm)	75,8 x 77	79,5 x 80,5	79,5 x 80,5	82,7 x 93	82,7 x 93	80 x 93
Compressieverhouding	9,5:1	9,5:1	9,5:1	9,7:1	9,7:1	20,5:1
Vermogen kW (pk)/bij t/min	55 (75)/6000	66 (90)/5000	66 (90)/5000	83,5 (115)/5400	83,5 (115)/5400	68,5 (95)/4250
Max. koppel Nm (mkg)/bij t/min	107 (11,1)/4000	137 (14,3)/4000	137 (14,3)/4000	168 (17,5)/4250	168 (17,5)/4250	176 (18,3)/2000
<b>VERSNELLINGSBAK</b>						
Aantal versnellingen vooruit	5	5	4	5	4	5
<b>REMMEN</b> Voor: geventileerde schijfremmen. Achter: trommelremmen, ABS als extra leverbaar.						
<b>STUURRICHTING</b>						
Stuurbekrachtiging	standaard	standaard	standaard	standaard	standaard	standaard
<b>BANDEN</b>						
	175/70 R14	175/70 R14	185/70 R14	185/70 R14	185/70 R14	185/70 R14
<b>INHOUDEN (LITERS)</b>						
Bagageruimte	410	410	410	410	410	410
Brandstoftank	60	60	60	60	60	60
<b>PRESTATIES</b>						
Topsnelheid (km/h)	160	170	165	185	180	174
0 tot 100 km/h (s)	16,2	13,7	16,0	11,1	12,5	12,9
1000 m staande start (s)	37,3	35,5	36,8	32,9	34,1	34,8
<b>BRANDSTOFVERBRUIK VOLGENS EG RICHTLIJN 93/116 (IN LITERS PER 100 KM)*</b>						
Stadsrit	10,9	11	12,6	12,3	14,1	9,1
Buitenwegrit	6,6	6,6	7,1	7,5	7,9	5,7
Gecombineerde gebruik (stadsrit, buitenwegrit)	8,2	8,2	9,1	9,2	10,2	6,9
<b>BRANDSTOFVERBRUIK VOLGENS EG RICHTLIJN 80/1268 (IN LITERS PER 100 KM)*</b>						
Bij 90 km/h constant	6,0	6,1	6,3	6,7	6,7	4,9
Bij 120 km/h constant	7,9	7,9	8,2	8,9	8,9	6,9
Stadsverkeer	8,8	8,9	10,2	10,7	11,6	7,7

\* Het meten van het brandstofverbruik is vastgelegd in een nieuwe EG richtlijn 93/116. Voor het inschatten van uw reële brandstofverbruik zijn deze waarden het meest representatief. De waarden die gemeten zijn volgens de "oude" richtlijn zijn alleen in deze brochure opgenomen om te kunnen dienen ter vergelijking met andere modellen en uitvoeringen waarvan alleen de waarden volgens EG richtlijn 80/1268 bekend zijn.

Deze brochure is de eerste uitgave van een nieuw model. Tussentijdse wijzigingen zijn mogelijk. Raadpleeg altijd uw dealer.

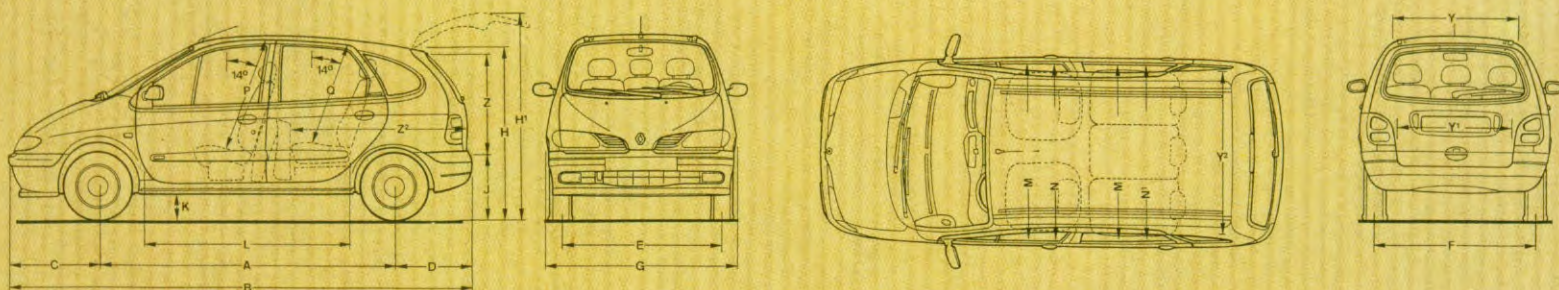

A	2580	D	712	G	1719	J	522	M	1485	N1	1446	Y	1183	Z	934
B	4134	E	1450	H	1600	K	>120	M1	1501	P	1029	Y1	1015	Z2	1581
C	842	F	1485-1471	H1	1990	L	1850	N	1437	Q	964	Y2	1104		



# Kleuren en bekledingen



Rouge vif 727



Blanc glacier 389



Bleu nuit 455



Violet de Bayeux 718\*



Rouge nacré 783\*



Fidji 941\*



Vert Méléze 958



Bleu Lazuli 408\* (1)



Fjord 920\*



Brume 643\*



Bleu Méthyl 432\*

\* Metallic lak  
(1) In de loop van het modeljaar



Intérieur RN, Alizé stof/velours "Laurier"



Intérieur RT velours "Lande"



Polychrome bekleding

## DE SERVICE VAN RENAULT

## GAAT STEEDS VERDER

*Met de aanschaf van een Renault staat tegelijkertijd een compleet service-apparaat tot uw beschikking. In Nederland is een netwerk van bijna 250 Renault-servicepunten. Er is er dus altijd wel één bij u in de buurt.*

*Deze servicepunten beschikken over gespecialiseerd personeel dat op de hoogte is van de laatste technieken en gebruik maakt van efficiënte diagnose-apparatuur.*

*Daarnaast biedt Renault u een aantal diensten die het rijden met een Renault nog plezieriger maken en u bovendien zekerheid geven.*



## Renault Reparatie Garantie.

De Renault - dealer geeft 12 maanden garantie op alle reparaties die hij heeft uitgevoerd. Dus, mocht bijvoorbeeld na een reparatie het betreffende onderdeel opnieuw

defect raken, dan herstelt of vervangt Renault het kosteloos.

## 8 jaar plaatwerkgarantie.

Als aanvulling op de 12 maanden fabrieksgarantie

wordt de carrosserie van uw Renault Mégane Scénic 8 jaar gegarandeerd als u uw auto regelmatig door een Renault-dealer laat controleren.

## Renault Route Service 06-0303.

Renault Route Service is 24 uur per dag, 7 dagen per week overal in Europa bereikbaar om u te helpen als uw auto strandt met pech of schade. De vervangende Renault: Als u uw eigen auto eens niet kunt gebruiken omdat die bijvoorbeeld in reparatie is, kan uw dealer u een vervangende Renault aanbieden tegen een vriendenprijs. Soms krijgt u die auto zelfs gratis mee.

## Leasing.

Renault Leasing, de leasemaatschappij van Renault, is gespecialiseerd in het leasen van alle typen Renault personen- en bedrijfsauto's. Voor deskundig advies en perfect beheer van uw wagenpark kunt u bij hen terecht. Neem voor meer informatie contact op met uw dealer of met Renault Leasing, Nautilusweg 30, 3542 AV Utrecht. Telefoon: 030 - 2477422

## Financiering.

Renault Financiering B.V. biedt u de mogelijkheid uw auto snel en discreet via uw Renault-dealer te financieren. En zowel voor nieuwe Renaults als voor occasions heeft Renault Financiering een passende aanbieding voor u. Vraag uw dealer ernaar; hij kan u uitgebreid adviseren over alle financieringsmogelijkheden. Of bel Renault Financiering B.V.: telefoon: 030-2477433.

## Renault Garantie Plus.

Met een Renault Garantie Plus overeenkomst kunt u nog meer zekerheid krijgen. Uw garantieperiode wordt immers verlengd tot 36 maanden en 50.000 of 100.000 kilometer. Bovendien kunt u gedurende de looptijd van de overeenkomst gratis gebruik maken van alle diensten die Renault Route Service u biedt. De Renault Garantie Plus overeenkomst kunt u tot 90 dagen na afgifte van kenteken deel 1 afsluiten.

Heeft u nog vragen? Uw Renault-dealer zal u graag informeren over de details van de verschillende diensten die Renault u kan bieden. De service van Renault gaat steeds verder.



RENAULT

## EEN INTERNATIONALE AMBITIE

*Renault is voortdurend actief om haar internationale positie verder te versterken en handhaaft daarbij haar innovatief beleid, waarin veiligheid en het milieu een sleutelrol spelen.*



### Grenzeloos

Internationaal gezien mag Renault zich tot de meest succesvolle constructeurs in de automobiëlbranche rekenen. Renault is buiten Europa ook actief in Turkije, Argentinië en Zuidoost-Azië. De Formule 1 toont duidelijk aan dat concurrentie en innovatie goed samengaan: Renault won achtereenvolgens vijf maal de wereldtitel voor constructeurs (in 1992, 1993, 1994, 1995 en 1996). De teams van Williams en Benetton rijden met een Renault-motor die krachtiger is dan ooit.

### Het nieuwste gamma in Europa

Renault wil de Europese automobilist het beste bieden. Haar aanbod is innovatief en doordacht: de Twingo, de Clio, de Mégane, de Mégane Scénic, de Laguna, de Safrane en de Espace zijn daarvan goede voorbeelden. Bovendien staat Renault bekend om z'n degelijke en betrouwbare motoren: zeven basisconcepten waarvan weer vele varianten zijn afgeleid. Naast dit uitgebreide personenwagengamma zijn er nog de vele mogelijkheden voor het professionele vervoer van personen en vracht: de

bedrijfswagens, de vrachtwagens en de stads- en toeristenbussen. Met een productie in Europa en de V.S. van bijna 60.000 voertuigen per jaar, behoort Renault Vrachtwagens tot de topconstructeurs van vrachtwagens met een gewicht van meer dan 15 ton. R.V.I. (Renault Véhicules Industriels) maakt op dit moment 10% van de Europese markt uit en heeft met haar dochter "Mack Trucks" ook 10% van de Noordamerikaanse markt in handen.

## Totaal Kwaliteit

Deze uitstekende resultaten zijn een rechtstreeks gevolg van een sterke bedrijfscultuur die gericht is op "Totaal Kwaliteit". Het is een voor iedereen veeleisend beleid dat het totale bedrijf mobiliseert rond het produkt, het gehele industriële proces en de klantenservice. Daardoor is Renault en haar netwerk vóór alles gericht op de klant.

## Innovatief denken en vooruitzien

Met de Espace en de Twingo bewijst Renault dat zij beschikt over innovatiekracht en een vooruitziende blik. Samen met andere belangrijke industriële partners neemt de onderneming deel aan een groot aantal onderzoeksprogramma's. De projecten "Mosaïc" (nieuwe materialen), en "Carminat" (een hulpsysteem voor navigatie), bewijzen dat Renault zich ter dege voorbereidt op de volgende eeuw. Vooruitzien betekent voor Renault ook het nadenken over de plaats van de auto in de stad van morgen. Het belang dat Renault hecht aan deze visie vinden we terug in de Modus, de Ludo en de Ampératrices.

## Maximale veiligheid

Steeds beter doordachte auto's, maar ook steeds veiliger auto's. Dagelijks werken bij Renault 600 mensen aan het verder verbeteren van de veiligheid. Als eerste constructeur nam Renault artsen in dienst en heeft zij nu ook een onderzoekcentrum voor biomechanica. Hier worden de oorzaken en gevolgen van verkeersongevallen bestudeerd. Na de systemen van autogordels met pyrotechnische voorspanners introduceert Renault de Spannings Reductie Programmering.

## Respect voor het milieu

Het milieu heeft voor Renault een hoge prioriteit. Vanaf de ontwerpfase, en in iedere volgende levensfase van de auto, heeft de invloed daarvan op het milieu alle aandacht, wat met name blijkt uit de toepassing van gerecycleerde materialen. Vooroplopend in Europa, heeft Renault een inzamelings- en verwerkingsschema opgesteld voor de belangrijkste afvalstromen die ontstaan bij de reparatie en het onderhoud.

## Een eigen manier van leven

Renaults worden gemaakt voor het persoonlijk plezier van bestuurder en inzittenden. Daarom is de uitdrukking "Een eigen manier van leven" veel meer dan alleen maar een reclameslogan. Het is de bevestiging van een filosofie die het accent legt op dat behaaglijke gevoel dat het leven nu eenmaal zo plezierig maakt. Stijl, comfort, gastvrijheid, kwaliteit en gebruiksgemak. Renault zal deze karaktereigenschappen een wereldwijde dimensie gaan geven.

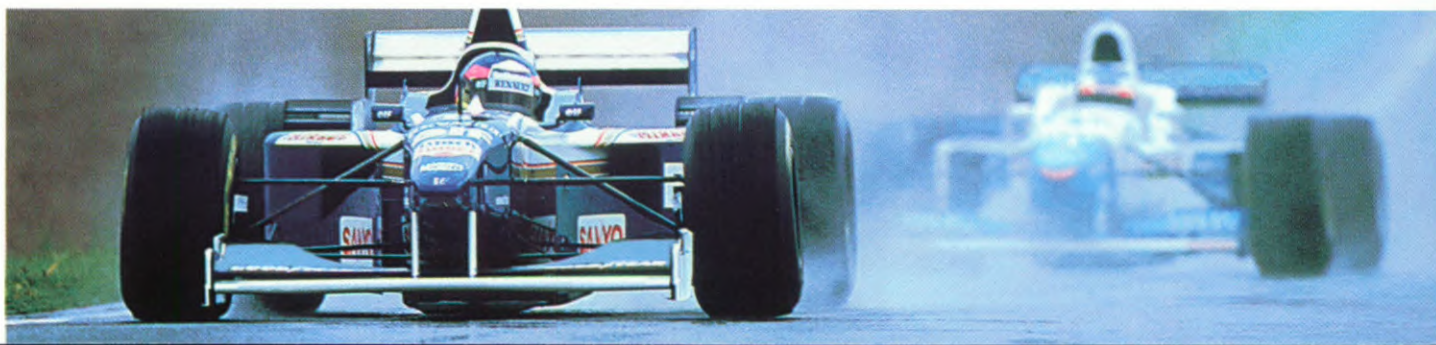

Dit zijn alle  
antwoorden.  
Aan u om op  
ontdekkingsreis  
te gaan  
met de  
Mégane Scénic

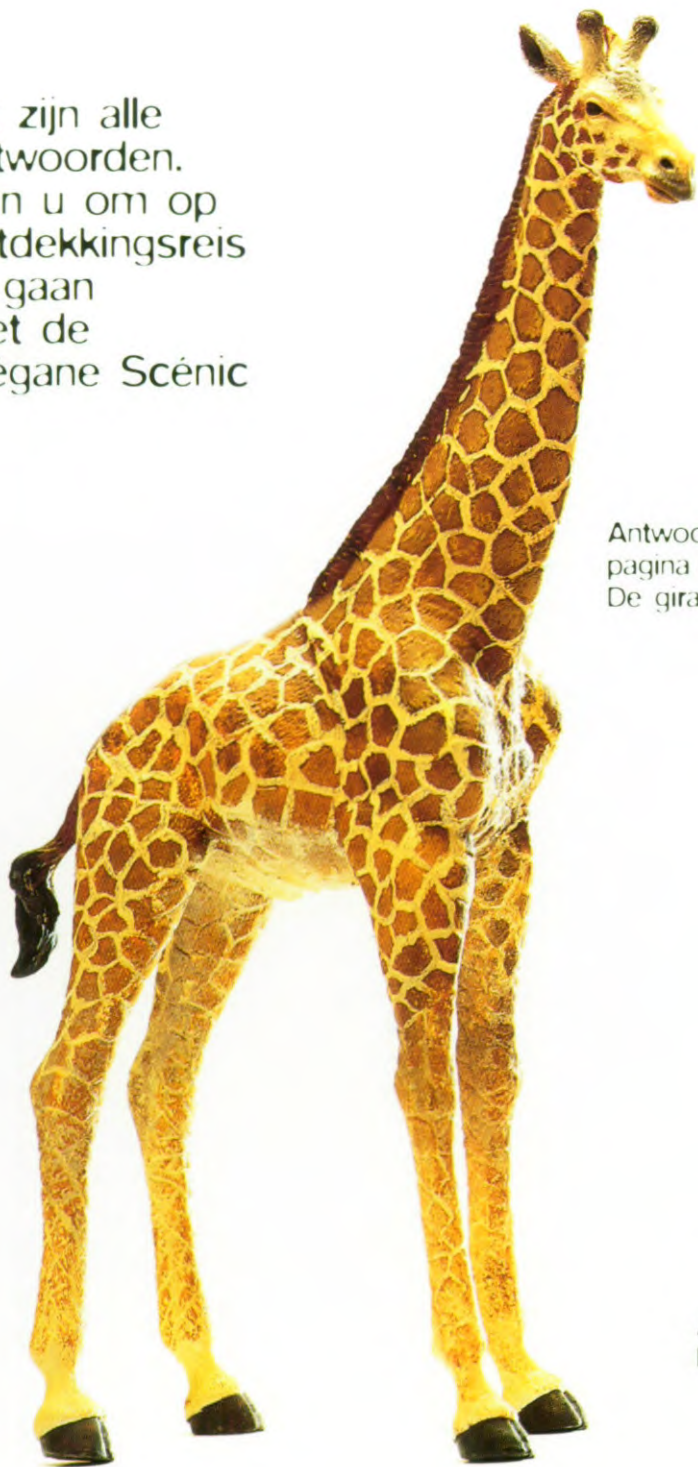

Antwoord  
pagina 6  
De giraf

Antwoord pagina 4  
De schelp : B



Antwoord  
pagina 18 : B



Antwoord pagina 8  
De vlieg



Antwoord pagina 24  
De egel



Antwoord  
pagina 14 : E,  
de grote beer



Antwoord pagina 20 :  
De wolk D



Antwoord  
pagina 22 :  
De afdruk C



Antwoord pagina 10 :  
25 konijnen



Antwoord  
pagina 26 : C  
De edelweiss



**RENAULT**  
EEN EIGEN MANIER  
VAN LEVEN

De Renault-fabrieken behouden zich het recht voor om zonder voorafgaande kennisgeving haar modellen, alsmede de technische eigenschappen, uitrusting en accessoires hiervan te wijzigen.

**RENAULT** eif   
adviseert

<http://www.renault.nl>