

RENAULT 

8

RENAULT 

10

Renault 8 Major

Silhouette sobre et racée, encombrement réduit : la Renault 8 Major est faite pour la ville autant que pour la route.

Equippée cette année du moteur Sierra 1100, elle est encore plus jeune, encore plus dynamique. Ses performances sur route, bien des voitures d'une puissance supérieure peuvent les lui envier. En ville, elle a trois atouts majeurs : son encombrement réduit, son faible rayon de braquage et sa direction douce et précise. Elle se faufile au milieu de la circulation, manœuvre sans problème, se gare avec brio.

Jeune et sportive, avec son nouveau tableau de bord à cadrans circulaires, elle est en plus très confortable et très pratique ; sièges galbés, vaste coffre à bagages, coffret à vêtements derrière la banquette arrière, allumecigare*, etc... tout est prévu pour rendre agréable la vie à bord de la Renault 8 Major «1968».

*En option.



A l'avant,
2 sièges galbés
se déplaçant à volonté.
A l'arrière,
une large banquette
où l'on peut tenir à trois.



Le nouveau tableau de bord de la Renault 8 Major:
sportif, jeune, facile à lire.
Et tout pour le confort de la route :
lecteur de carte anti-éblouissant,
chauffage très efficace,
cendrier sur le tableau de bord.

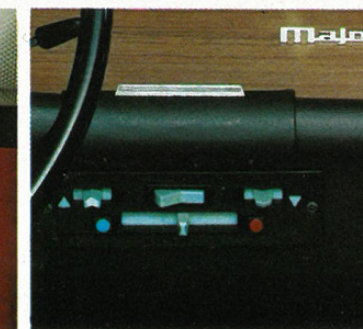
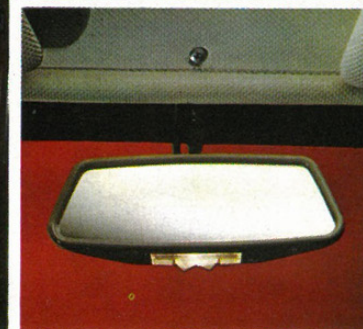
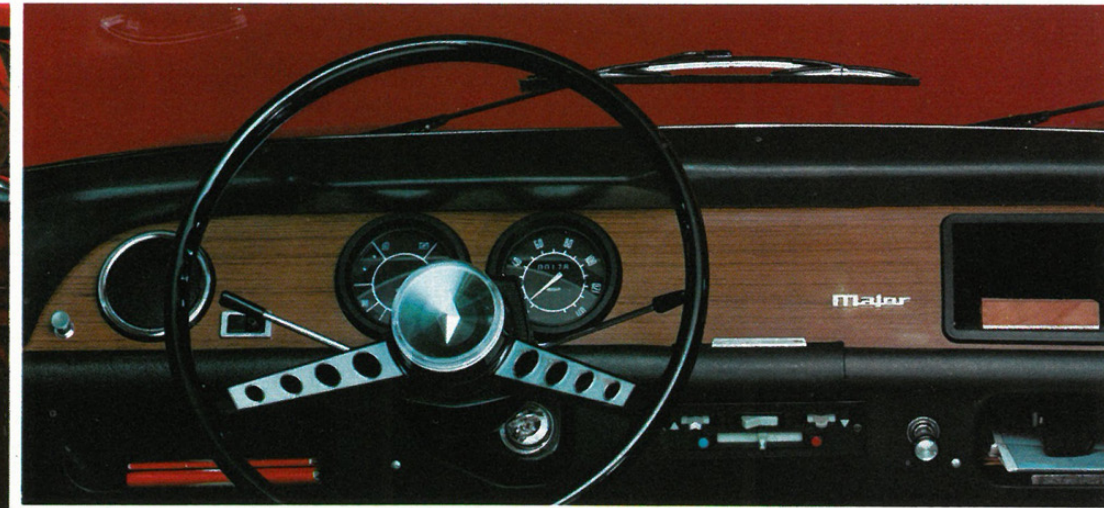

Le coffre à bagages, très vaste, se ferme à clé de l'intérieur de la voiture.



Le coffret, derrière la banquette arrière, pour les oublis de dernière minute.



Sur les portières arrière, un verrou de «sécurité-enfants» : les enfants ne peuvent pas les ouvrir de l'intérieur, mais vous, vous pouvez quand même les ouvrir de l'extérieur. La roue de secours se place dans un logement spécial, sous le coffre avant, sans contact avec les bagages.

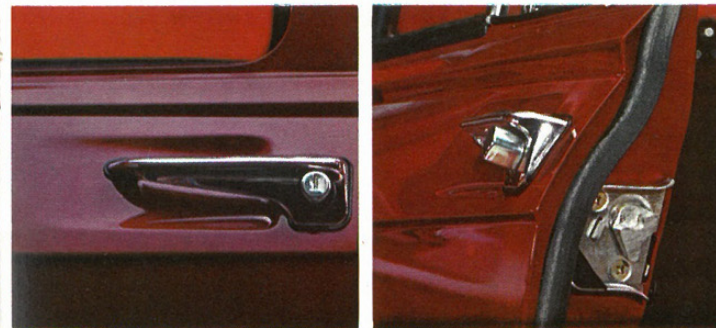

1,75 m2 de surfaces vitrées : devant, un pare-brise panoramique ; derrière, une lunette très vaste ; glaces descendantes aux portes avant ; glaces coulissantes aux portes arrière.

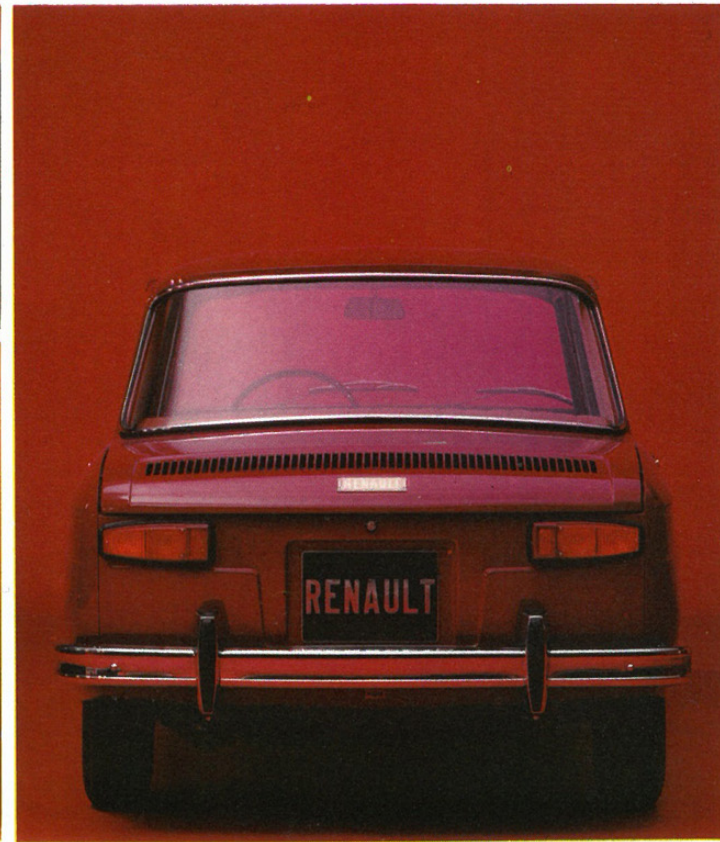

Renault 10

De nouveaux phares rectangulaires, de nouveaux feux de signalisation avant et arrière, une nouvelle planche de bord caractérisent la Renault 10 «1968», encore plus élégante et plus luxueuse qu'hier. Grande routière de vocation, elle réunit tous les atouts de la sécurité (reprises brillantes pour doubler vite, freins à disque, tenue de route excellente) et respecte toutes les lois du confort automobile : sièges profonds, souples, réglables, pouvant former couchettes* ; suspension efficace ; climatisation totale, etc...

Son vaste coffre à bagages est complété par d'importants volumes de rangement à portée de main des passagers : coffret à vêtements derrière la banquette arrière, deux vide-poches, etc...

Enfin, ses aménagements de détail, lave-glaces presse-bouton, un accroche-cintres, trois cendriers, etc... témoignent d'un grand souci de confort et de bien-être total.

* en option



Les sièges
très profonds
peuvent s'incliner*
jusqu'à former
2 couchettes confortables.

* en option



Nouveau tableau de bord dans les tons du teck...
cendriers à toutes les places ;
poignées de maintien ;
accroche-cintres ; miroir de courtoisie ;
Voici quelques raffinements
de la Renault 10.

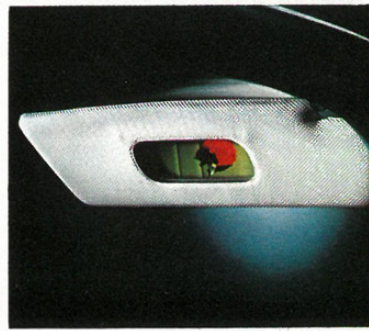
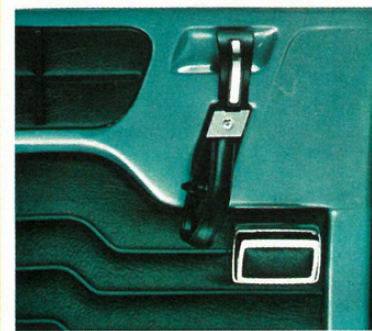
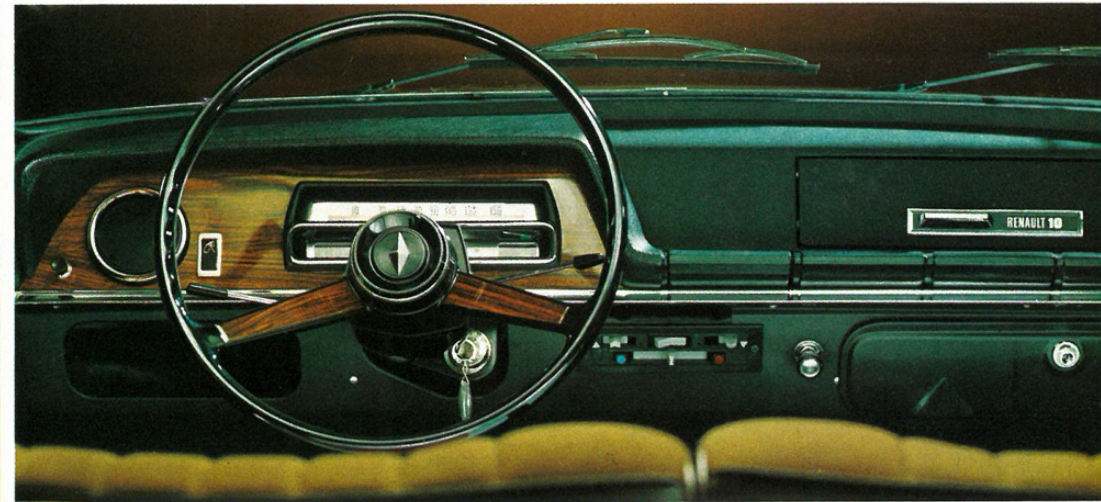

Le coffre d'une grande routière :
315 dm³ de volume utile,
c'est-à-dire beaucoup de place
pour les bagages.
Il se ferme à clé depuis
l'intérieur de la Renault 10.



Sous la lunette arrière,
un vaste «coffret à vêtements» :
vous pouvez y mettre aussi
beaucoup d'autres objets
sans gêner
la visibilité du conducteur.



2 vide-poches (l'un ferme à clé)
et pour la roue de secours,
un logement spécial
totalement isolé des bagages ;
ceux-ci ne sont donc ni dérangés,
ni salis en cas de crevaison.

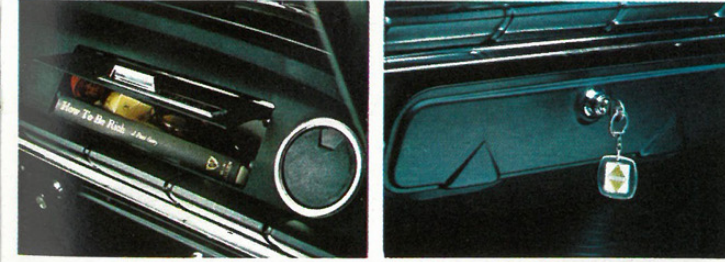

De larges phares rectangulaires,
de nouveaux feux
de signalisation
avant et arrière
caractérisent le style «1968»
de la Renault 10.

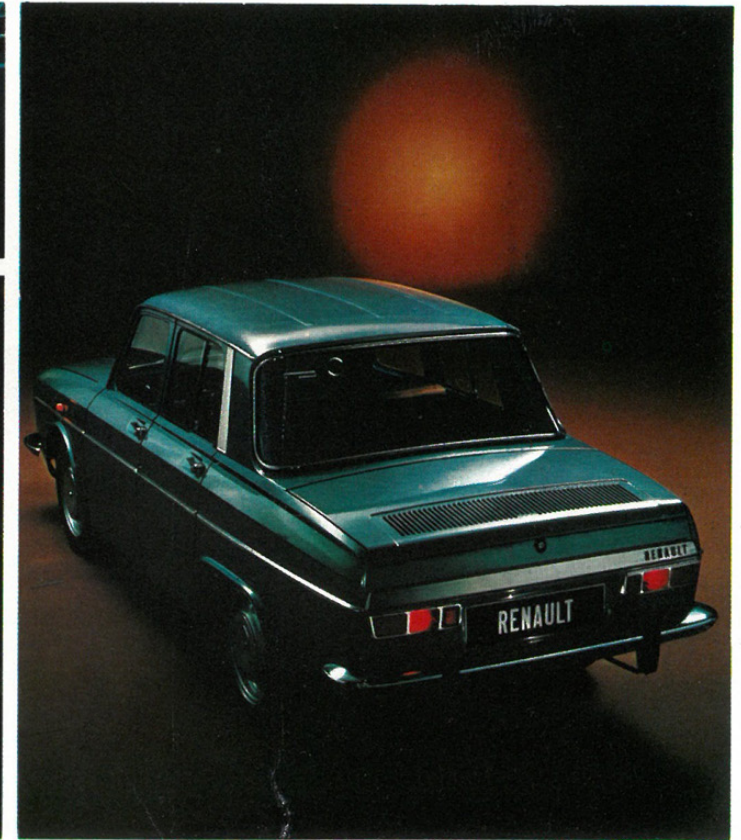

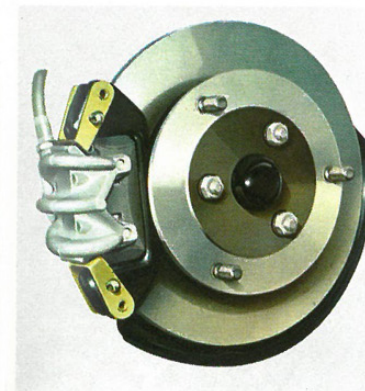
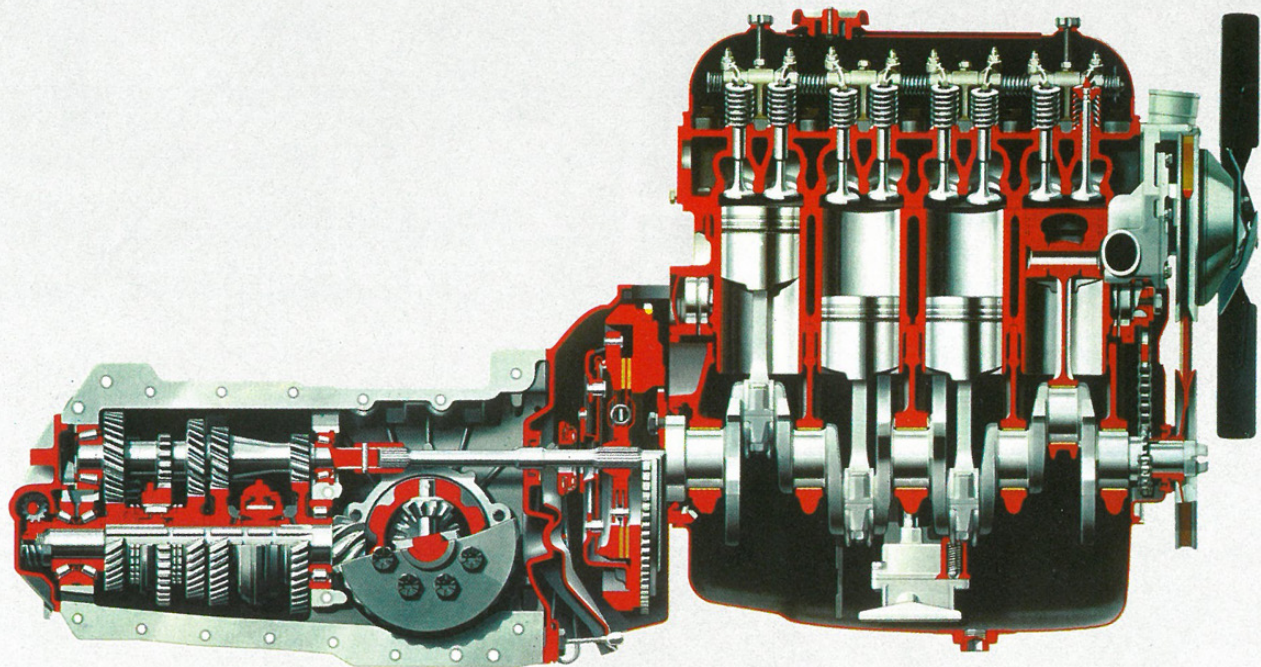

La Renault 8 Major et la Renault 10 sont désormais équipées toutes deux de la même mécanique Major. Aussi nerveuses, robustes et sûres l'une que l'autre, elles font partie des routières que l'on peut conduire vite et longtemps, sans jamais sacrifier la sécurité à la moyenne, ni le confort aux performances.

Moteur.
Moteur Sierra 1100: 4 cylindres - 1108 cm³ (alésage 70 mm x course 72 mm) -

Chemises amovibles humides - Culasse à haut rendement en alliage léger avec sièges de soupapes rapportés - Vilebrequin «5 paliers» - Distribution à culbuteurs (avec soupapes en tête) - Carburateur de 32 avec starter automatique réchauffé à l'eau chaude - Filtre à air sec monté sur le carburateur - Taux de compression: 8,5 - Puissance maxima: 46 ch SAE (nouvelle norme) à 4.600 tr/mn - Couple maximum: 7,9 mkg à 3.000 tr/mn - Refroidissement par liquide en circuit étanche (pas d'addition d'antigel).

Freins.

Freins à disque à un seul piston, avec étrier flottant équilibreur et rattrapage automatique du jeu. Commande hydraulique. Répartiteur de pression. Freinage puissant, progressif et équilibré, efficacité constante sont les principaux avantages des freins à disque.

Boîte de vitesses.

Boîte à 4 vitesses synchronisées. Rapports: 1^{ère}: 3,61 - 2^e: 2,25 - 3^e: 1,48 - 4^e: 1,03

- AR: 3,08 - Version «Automatic» sur la Renault 10: 3 rapports.

Embrayage.

Embrayage monodisque à sec, à ressort diaphragme. Commande mécanique. Disque à amortisseur de torsion. **Équipement électrique.** Batterie 12 V., 40 Ah. Dynamo 22 A. Régulateur de tension.

Direction.

A crémaillère avec ressorts compensateurs. Rayon de braquage: 4,60 m (entre trottoirs).

Suspension.

Suspension à 4 roues indé-

pendantes avec 4 ressorts hélicoïdaux et 4 amortisseurs télescopiques. Barre anti-roulis à l'avant.

Roues.

Roues 4 J 15 à alvéoles.

Pneus.

Pneus: 145x380 ou 135x380 en pneus à arceaux droits (suivant équipements).

Transmission.

Rapport du couple: 8 x 33. Démultiplication: 4,125: 1.

Performances.

Vitesse maxima: 135 km/h chrono. Consommation: 6,8 litres aux 100 km à 75 km/h de moyenne.

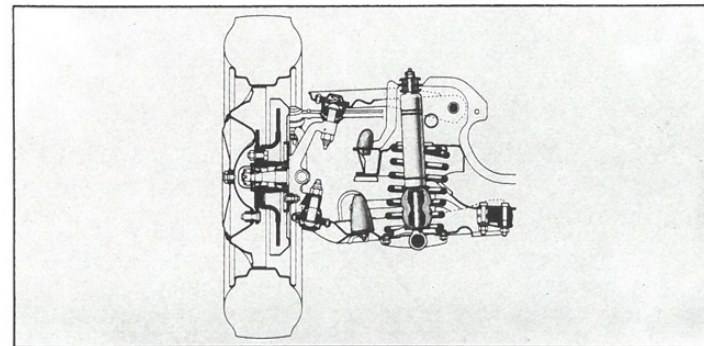



Pour acheter la Renault dont vous rêvez, il vous suffit de verser 25% du prix de la voiture.

Pour le solde, Renault vous propose une solution : la DIAC.

La DIAC, organisme officiel de crédit de la Régie Renault, a mis au point une formule très simple, extrêmement souple, couverte par une assurance - sécurité : c'est le Crédit AS.

Le crédit AS est un crédit simple : pas de traite à signer.

Un paiement à votre choix, soit par débit automatique de votre compte en banque ou de votre CCP, soit par présentation à domicile, par le facteur, de cartes - lettres remboursement.

Couvert par une assurance : quelle sécurité !

Une assurance spéciale, absolument gratuite vous libère de toute appréhension pour l'avenir. En effet, l'assurance Crédit AS prévoit, en cas de décès, le règlement de toutes mensualités restant dues ; en cas d'incapacité de travail, le

règlement en votre place des mensualités venant à échéance (à partir de la troisième et pendant toute la période d'incapacité). Cette prise en charge est irrévocable, la voiture est définitivement votre propriété.

Une facilité supplémentaire : 3 mois sans rien payer.

Si vous le désirez, le Crédit Nouveau Départ vous permet de ne rien payer pendant les trois premiers mois suivant la livraison de votre voiture.

Une initiative Renault : l'Épargne Libre.

Pour vous permettre de constituer votre premier versement Renault vous propose l'Épargne Libre ; avec un simple billet de 100 F, vous pouvez faire ouvrir par votre Concessionnaire Renault un compte Épargne Libre que vous alimentez petit à petit selon vos disponibilités. Cet argent vous rapporte 4% d'intérêt capitalisé tous les 3 mois. Dès que votre compte Épargne Libre atteint le montant du premier versement, vous prenez livraison de votre Renault

Pour toutes ces formules de Crédit, demandez les renseignements détaillés à votre Concessionnaire, il se fera un plaisir de vous informer.

garantie 100%

Renault vous offre une garantie totale de 6 mois, qui s'applique gratuitement sans limitation de kilométrage, sur la main-d'œuvre et les pièces de rechange. Elle s'effectue sans formalité chez tous les Concessionnaires ou les ateliers agréés Renault sur simple présentation du guide d'entretien et de graissage.

10.000 Amis

10.000 Agents Renault sont à votre service dans le monde entier. En France, il y a en moyenne un Agent Renault tous les 20 km. Ils disposent d'un stock complet de pièces d'origine et effectuent les opérations d'entretien et de réparation avec les mêmes outillages spécialisés.

opérations tarifées

Une garantie supplémentaire : les opérations tarifées. Tous les Concessionnaires Renault appliquent désormais le «Barème National de temps forfaitaires» couvrant toutes les réparations que vous pouvez être amené à faire effectuer sur votre Renault.

Cette tarification vous permet de savoir très exactement en combien de temps, telle ou telle réparation de caractère courant peut être faite sur votre véhicule.

Le barème, à votre disposition chez votre Concessionnaire, constitue pour vous une garantie supplémentaire et un service après-vente offerts par Renault.

La Régie Renault se réserve le droit de modifier sans préavis ses modèles ainsi que les caractéristiques, équipements et accessoires de ceux-ci.

Renault, Régie Nationale, 8 avenue Emile Zola, 92/Boulogne-Billancourt - Tél. 408 13.13, rc Seine 55 B 8620

