

# RENAULT 5





Eigenzinniger dan ooit tevoren staat de nieuwe Supervijf voor u klaar. Schildbumpers voor en achter met spoilers, een grille in de kleur van de carrosserie, nieuw interieur. Nieuwe modellen : van de Supervijf Campus tot en met de superfijne Supervijf GT Turbo. De hele serie krijgt sterkere en veelal schone motoren, van de Supervijf SL, 1108 cm<sup>3</sup> - 46 DIN pk tot en met de Supervijf GT Turbo, die nu 120 DIN pk ontwikkelt, of nieuwe superkrachtige motortypen :

1397 cm<sup>3</sup> - 61 DIN pk voor de 5 TR, 1721 cm<sup>3</sup> - 90 DIN pk voor de nieuwe GTX uitvoering.

De nieuwe Supervijf : 17 uitvoeringen, 3-deurs, 5-deurs, benzinemotor, Turbo, Diesel, handgeschakeld of automatisch. Charmant, superhandig of sensationeel : er is een Renault 5 voor iedereen.



VERMOGENSKROMME-KOPPEL

1397 cm<sup>3</sup> benzinemotor

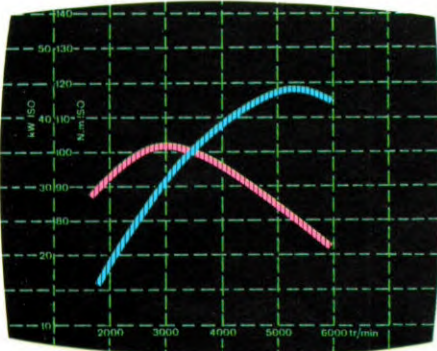

1721 cm<sup>3</sup> benzinemotor

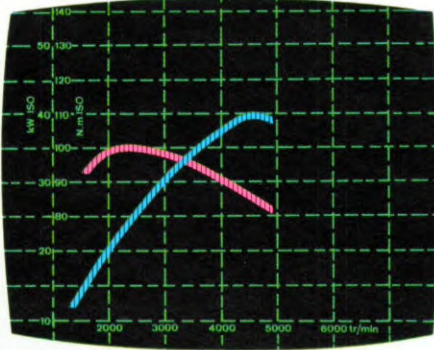
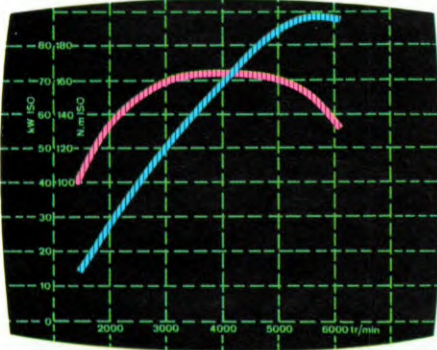
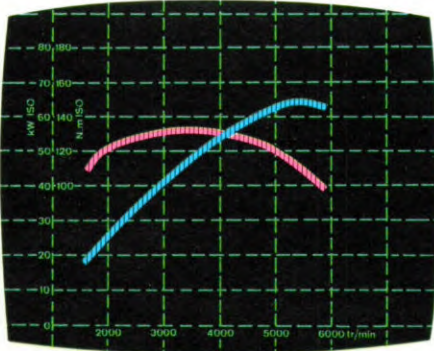

1397 cm<sup>3</sup> Turbomotor

1595 cm<sup>3</sup> Dieselmotor



# RENAULT 5 CAMPUS

## Spontane passie

Supervijf CAMPUS 3-deurs,  
1108 cm<sup>3</sup> - 46 DIN pk

De Campus is liefde op het eerste gezicht.

Een Supervijf die zijn gevoelens niet onder stoelen of banken steekt : zijn grille in de kleur van de carrosserie, beschermende en aerodynamische schildbumpers voor en achter, « CAMPUS » striping opzij, opengewerkte velgen, verwarmde achterraut, achteruitrijlamp.

Een Supervijf die zijn gaven weet te delen : ruime, uitnodigende stoelen met verstelbare rugleuningen, de stoffen bekleding extra aangezet met een groene en rode bias, een smaakvol en doelmatig ontworpen dashboard, een superhandig opbergvak naast de bestuurder. Een Supervijf die van het goede leven houdt, midden in zijn tijd staat en niet te stuiten is : schone 1108 cm<sup>3</sup> motor, 46 DIN pk, 143 km/h topsnelheid, kruislings gescheiden remsysteem met bekrachtiging voor een optimale remwerking.





Kortom ; een Supervijf die met beide benen op de grond staat, ook wat verbruik betreft : 4,7 liter per 100 km bij 90 km/h\*, 6,4 liter bij 120 km/h\*, en 7,2 km/h in stadsverkeer ; een superrealist deze CAMPUS, maar met passie. Dat is de Renault 5 CAMPUS !

Als harmonieuze aanvulling zijn de volgende extra's leverbaar : metallic lak met vernislaag, wisser/sproeier op de achterraut, hoofdsteunen op de voorstoelen.

\* Bij constante snelheid.

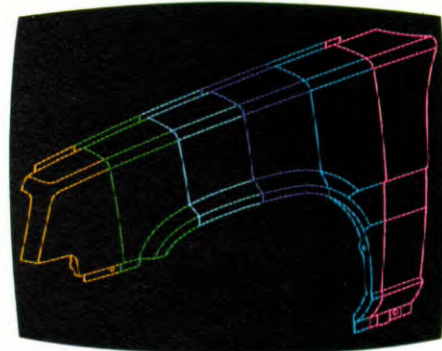
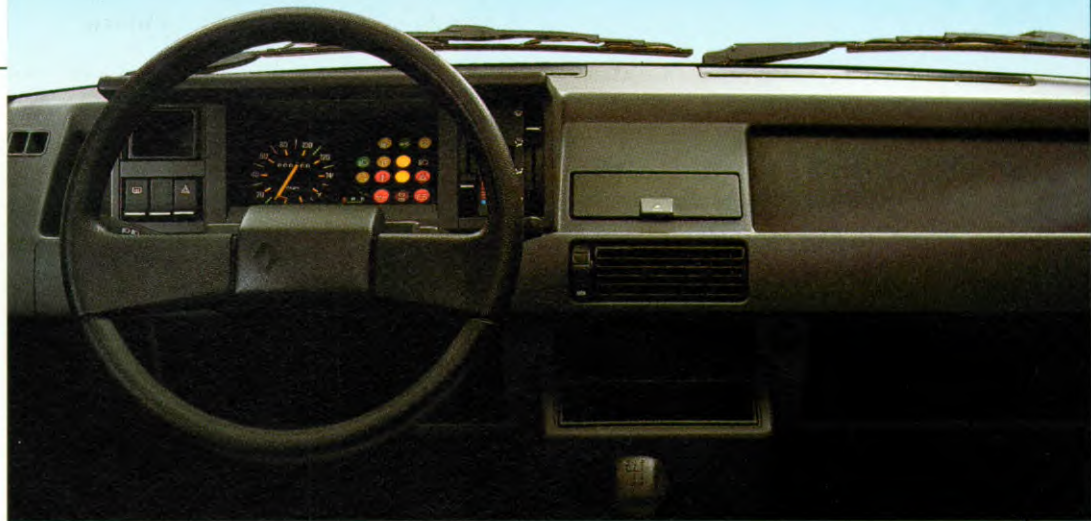

**LAK- EN CARROSSERIEBESCHERMING**  
Zoals alle Supervijf modellen heeft ook de CAMPUS een bijzonder effectieve anti-corrosiebehandeling ondergaan, van de allereerste grondlaag tot en met de buitenste laklaag. Hierdoor gaat de Supervijf een lang leven tegemoet.



### Verleidelijk vernuft

Renault 5 SL, 3- en 5-deurs,  
1108 cm<sup>3</sup> - 46 DIN pk

De Supervijf SL doet z'n plicht zonder complexen en zonder zich te storen aan "wat de anderen er van zeggen".

Doelmatig van nature, staat zuinigheid voorop met een 1108 cm<sup>3</sup>, 46 DIN pk schone motor die genoeg neemt met loodvrije normale benzine, 4,7 liter bij 90 km/h\*, 6,4 liter bij 120 km/h\* en 7,2 liter in stadsverkeer. Soms wat ongeduldig, weet hij zich telkens weer dankzij zijn handelbaarheid in één handomdraai uit de moeilijkste verkeerssituaties te redden.

Een tikje brutaal vergeet hij soms zijn directe omgeving.

\* Bij constante snelheid





Schokabsorberende schildbumpers met spoilers voor en achter, beschermende stootlijsten opzij, gelaagde voorruit, aerodynamische wioldoppen, verwarmde achterraut, achteruitrijlamp.

Hun warme, open karakter straalt u tegemoet : de fijn rood, blauw en geel gestreepte stoffen bekleding van de voorstoelen met verstelbare rugleuningen en hoofdsteunen, de opklapbare achterbank, de armsteunen in de voorportieren, het opbergvak aan de bestuurderskant, de make-up spiegel in de zonneklep aan de passagierskant en een koelvloeistoftemperatuur lampje. Console voor een radio en ruimte en voedingsdraden voor twee luidsprekers achter.

Als aanvulling zijn de volgende extra's leverbaar :

Metallic lak met vernislaag.  
Wisser/sproeier op de achterraut.

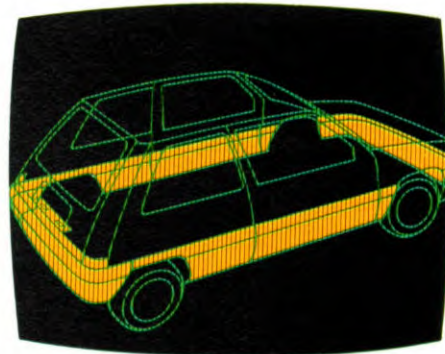

**BESCHERMING RONDON**  
*Alle Supervijf modellen zijn voor en achter tegen kleine aanrijdingen bestand door op schokabsorberende « stootblokken » gemonteerde schildbumpers van gelaagd polyester en hebben (behalve de GT Turbo en de CAMPUS) geïntegreerde flankbeschermers, eveneens van gelaagde kunststof.*

## RENAULT 5 TR, TD

### Doordacht dynamisch

Renault 5 TRn 3- en 5-deurs, 1397 cm<sup>3</sup> - 61 DIN pk, Renault 5 TD, 3- en 5-deurs, 1595 cm<sup>3</sup> - Diesel - 55 DIN pk  
Aerodynamische wieldoppen, van binnenuit verstelbare buitenspiegel, mistachterlicht, achteruitrijlamp, wisser/sproeier op de achterraut. Compleet uitgerust; geen wonder dat de Supervijf TR en TD zulke vlotte types zijn. Niet alleen het uiterlijk, maar ook het hart is onder handen genomen: de Supervijf TR ontwikkelt met zijn nieuwe schone 1397 cm<sup>3</sup> motor 61 DIN pk waardoor een topsnelheid van 159 km/h wordt gehaald. Door hun 5-versnellingsbak zijn ze bovendien superzuinig: bij 90 km/h constant heeft de Supervijf TR voldoende aan 4,8 l loodvrije normale benzine, terwijl de TD slechts 3,9 l diesel per 100 km verbruikt! Vol overgave laten ze u genieten van hun dynamisch temperament. Voorstoelen met verstelbare rugleuningen, met een aantrekkelijke stof bekleed, nieuwe open hoofdsteunen, opbergvakken in beide voorportieren, binnenspiegel met antiverblindingsstand, asbak met verlichte aansteker in het dashboard, analoog kwartsklokje, kilometer-dagteller, waarschuwingslampjes voor remblokslijtage en minimum

brandstofpeil. Als extra's kunnen deze modellen onder andere worden geleverd met: zonwerend glas rondom of een in delen (1/3 - 2/3) opklapbare achterbank.

**KOOICONSTRUCTIE**  
Dankzij het gebruik van de computer bij het ontwerpen van de carrosserie hebben alle Supervijf-modellen een sterke ingebouwde veiligheidskooi.

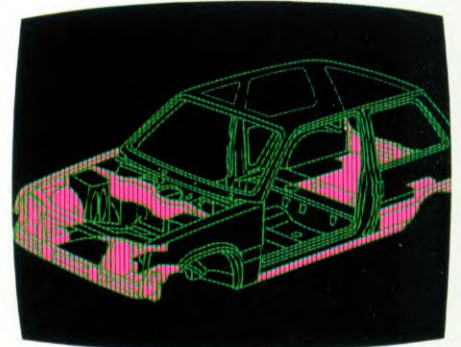



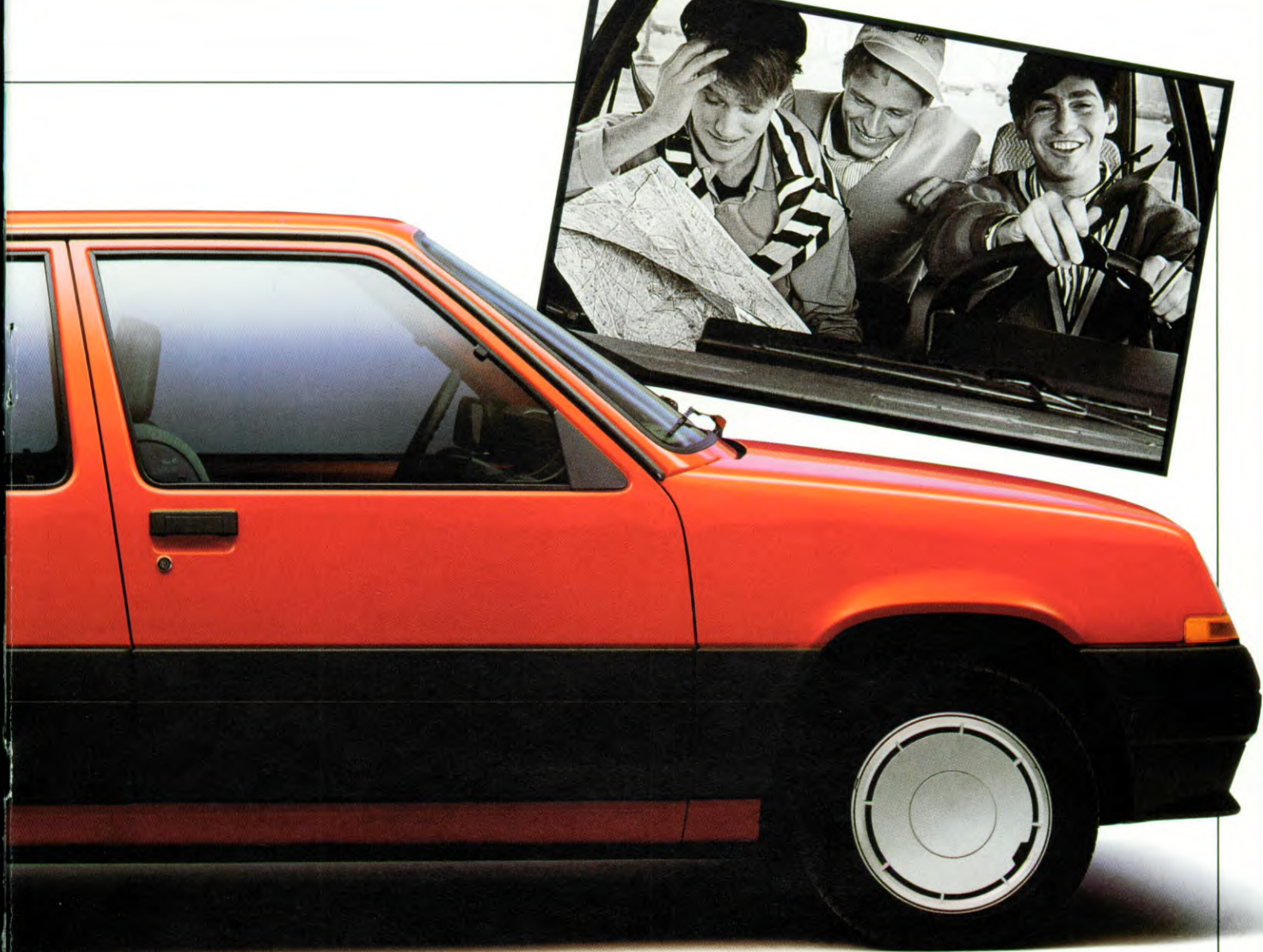

#### *ACHTERVERING*

*Door de achterwielophanging met torsievering en horizontaal geplaatste schokdempers werd een grotere kofferruimte bereikt. De Super 5 GT Turbo heeft een achtereinde met 4 torsiestaven en een aan hoge prestaties aangepaste vering.*

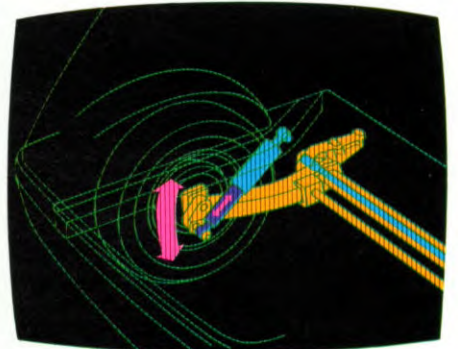

## Eindeloos elegant

Renault 5 GTS, 3-deurs en  
5-deurs, 1397 cm<sup>3</sup> - 68 DIN pk  
Renault 5 Automatic, 3-deurs en  
5-deurs, 1397 cm<sup>3</sup> - 68 DIN pk  
Renault 5 GTD, 3-deurs,  
1595 cm<sup>3</sup> - Diesel - 55 DIN pk

De elegance van de Supervif GTS, Automatic en GTD straalt u tegemoet. De tweekleurige grille, het bovenste deel in de carrosseriekleur, het onderste zwarte deel discreet met chroom omlijst, de schildbumpers voor en achter en de zijschilden eveneens van chroomstrip voorzien, de nieuwe stijlvolle wioldoppen, de achteruitrijlamp, het mistachterlicht, de uitzwenkbare zijruiten achter op de 3-deurs versies.

Maar binnenin de Supervif GTS, GTD en Automatic wordt de verleiding groot : voorstoelen met lendesteunen, met een geheel nieuwe stof bekleed, zacht bekleed stuurwiel, digitaal

klokje, 2 extra ventilatieroosters in het dashboard, handschoenenkastje met klepje, dakconsole met kaartleeslampje, radioinbouw voorbereid (antenne-coaxiaal kabel-aansluiting voor radio en luidsprekers en ontstoring).





*Automatic*

Ofschoon supersnel (165 km/h met de 1397 cm<sup>3</sup> - 68 DIN pk motor van de GTS uitvoering) zetten ze ook wat zuinigheid betreft met hun 5-versnellingsbak (behalve natuurlijk de Automatic) hun beste beentje voor : 3,9 liter per 100 km bij 90 km/h\*, 5,7 liter bij 120 km/h\*, en 5,7 liter in stadsverkeer voor de GTD uitvoering, en slechts 4,8 liter bij 90 km/h\*, 6,5 liter bij 120 km/h\*, en 8,0 liter in stadsverkeer voor de Supervijf GTS die bovendien tevreden is met loodvrije normale benzine. Als elegante aanvulling is op deze versies een comfortpakket leverbaar.

Verder kunt u o.a. deze versies een persoonlijk tintje geven met zonwerend glas of een in delen opklapbare achterbank.

\* Bij constante snelheid



Achterbank 1/3 opgeklapt

#### IN GEDEELTEN WEGKLAPBARE ACHTERBANK

*Sommige uitvoeringen van de Supervijf kunnen met een in twee delen (1/3 - 2/3) wegklapbare achterbank geleverd worden (standaard in de GTX). Op deze manier zijn er 4 vervoerscombinaties mogelijk en kunt u met een groter laadvolume toch een paar passagiers meenemen.*

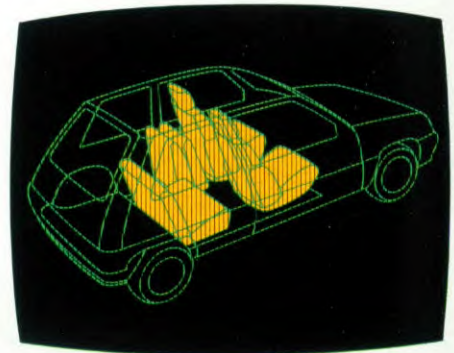







#### UITRUSTING:

Aerodynamische, schokabsorberende schildbumpers voor en achter met spoiler, flankbeschermers en dorpelverbreeders in carrosseriekleur. Tweekleurig carrosseriefront. Gelijmde, gelaagde voorruit met zwarte rand. Zonwerend glas. Uitzetbare zijruiten achter (3 deurs). 2 van binnenuit verstelbare buitenspiegels in carrosseriekleur gespoten. Achterruitverwarming. Halogeen koplampen. Mistlampen, in voorbumper geïntegreerd. Mistachterlicht. Achteruitrijlamp.

Ruitewisser voor met 2 snelheden en interval en elektrische ruitesproeier. Achterruitwisser/sproeier. 5-versnellingsbak. Elektronische toerenteller. Geluidssignaal voor vergeten verlichting. Waarschuwinglampjes voor slijtage van de voorremblokken, brandstofreserve, oliedruk en handrem. Meters voor koelwatertemperatuur en oliepeil. Voorstoelen met lendesteunen. Deelbare achterbank (1/3-2/3). Elektrische bediening van voorportieruiten en centrale portiervergrendeling met afstandsbediening. Ventilatioorosters aan dashboardeinden (met zijruitontwaseming). 2 ventilatioorosters midden op dashboard. Dakconsole met binnenlicht en leesspot. Verlichting in dashboardkastje en bagageruimte. Radioconsole. Radio-inbouw voorbereiding met dakantenne, bedrading naar radio en naar luidsprekerruimtes, ontstoring van de motor. 2 inbouwruimtes voor luidsprekers in hoedeplank met bedrading en 2 inbouwruimtes voor luidsprekers in voorportieren met bedrading.

#### EXTRA'S

Metallic lak met vernislaag. Zwarte lak met vernislaag. 4 lichtmetalen wielen. Zonnedak.



## DE RENAULT 5 GT TURBO ; VLIEGEND VANUIT DE STARTBLOKKEN.

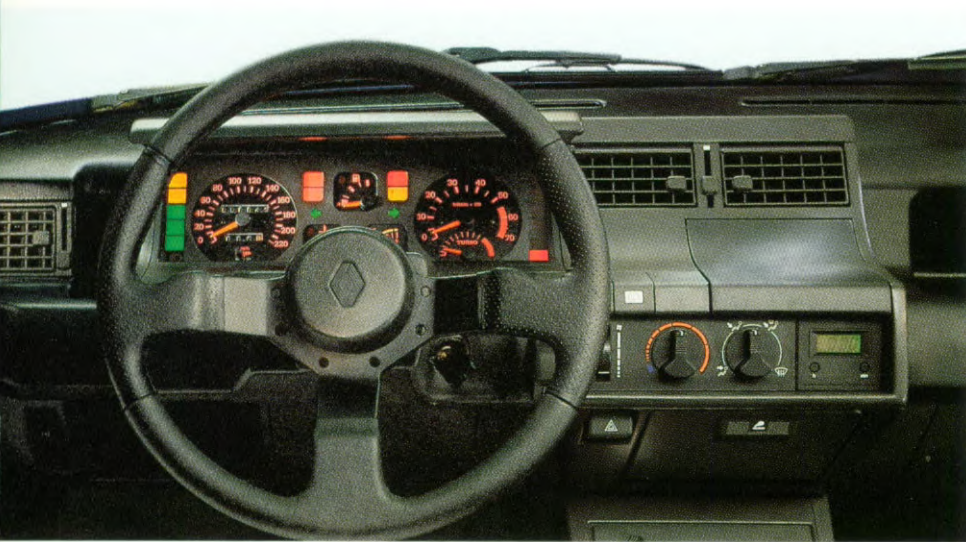

**RENAULT 5 GT TURBO 1397 cm<sup>3</sup>  
120 DIN pk - 88,5 kW - 3-deurs.**

Brede banden en lichtmetalen sportwielen, dat spreekt vanzelf. Dat de Renault 5 GT Turbo een echte sportwagen is, dat is overduidelijk te zien aan zijn verlaagde profiel, zijn spoiler op de achterklep, zijn schildbumper voor met spoiler en ingebouwde mistlampen, zijn dorpel- en spatschermverbreeders. En om alle twijfel weg te nemen staat er nog eens GT Turbo op de achterklep en de zijkanten. De voortrein met negatieve stuurstraal en de 4-staafs achterrein met geprogrammeerde wieluitslag helpen deze Renault 5 GT Turbo met zijn brede 195/55 banden aan een haarscherp weggedrag.





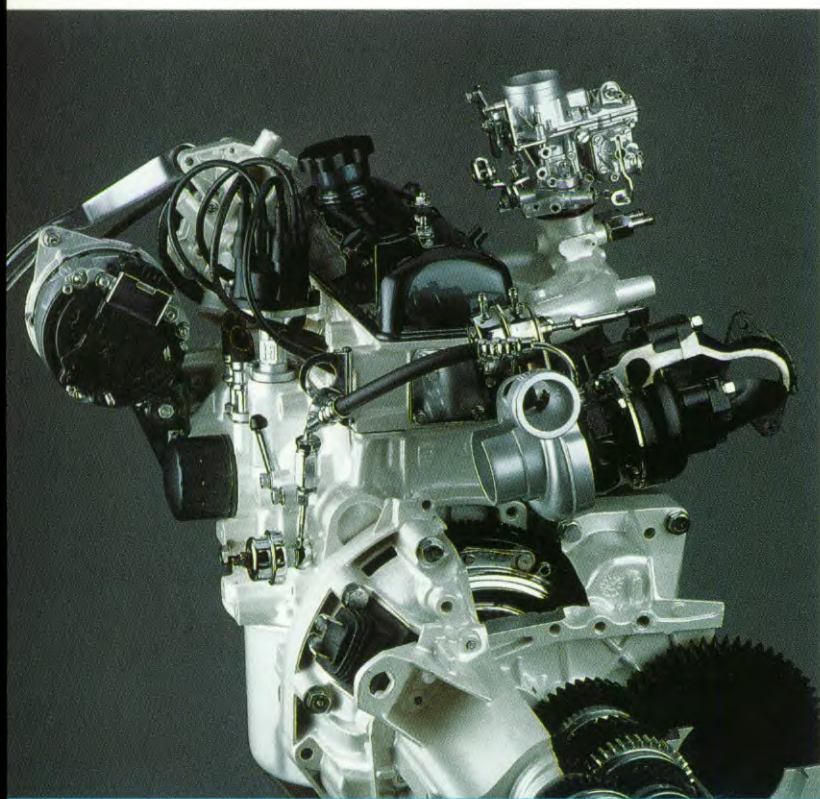



#### UITRUSTING:

Aerodynamische, schokabsorberende schildbumpers voor en achter met spoiler, flankbeschermers, spatschermverbreeders en dorpel-verbreeders. Tweekleurig carrossieriefrent. 4 lichtmetalen stijlwielen. Gelijmde, gelaagde voorruit met zwarte rand. Zonwerend glas. Uitzetbare zijruiten achter. 2 van binnenuit verstelbare buitenspiegels in carrosseriekleur gespoten. Achterruitverwarming. Halogeen koplampen. Mistlampen, in voorbumper geïntegreerd.

Mistachterlicht.  
 Achteruitrijlamp.  
 Ruitewisser voor met 2 snelheden en interval en elektrische ruitesproeier.  
 Achterruitwisser/sproeier.  
 5-versnellingsbak.  
 Signaal voor vergeten verlichting.  
 Elektronische toerenteller.  
 Waarschuwinglampjes voor slijtage van de voorremblokken, brandstofreserve, oliedruk en handrem.  
 Meters voor koelwatertemperatuur en oliepeil.  
 Oliedrukmeter.  
 Turbodrukmeter.  
 Speciale kuipstoelen met verstelbare rugleuning en hoofdsteun.  
 Deelbare achterbank (1/3-2/3)  
 Elektrische bediening van de portieruiten en centrale portiervergrendeling met afstandsbediening.  
 Moquette tapijt voor en achter (rood of donkergrijs).  
 Dakconsole met binnenlicht en leesspot.  
 Radio-inbouw voorbereiding met dakantenne, bedrading naar radio en naar luidsprekers, ontstoring van de motor.  
 Inbouwruimtes voor luidsprekers in voorportieren met bedrading.

#### EXTRA'S

Metallic lak met vernislaag.  
 Zwarte lak met vernislaag.



## WAARDOOR IS DE RENAULT 5 ZO'N SUCCES ?

Hierbij een aantal redenen waarom de Renault 5 zo'n bijzonder succesvolle auto is. Daarbij moet u weten dat er een ultramodern industrieel bedrijf achter staat waar mensen, computers, automatisering en robots maar één enkel doel voor ogen hebben : Kwaliteit. Dan zal u duidelijk worden dat uw Renault 5 méér is dan zomaar een auto !

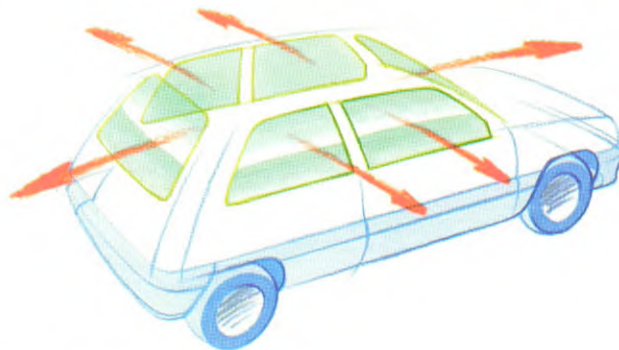

### RIJDEN VRAAGT GOED ZICHT.

De Renault 5 heeft een groot glasoppervlak omdat rijden in de eerste plaats goed zicht vraagt. En omdat sommige automobilisten (de anderen!) graag contact zoeken, heeft de Renault 5 voor en achter ruime schildbumpers van gelaagd polyester die op schokabsorberende stootblokken zijn gemonteerd en brede flankbeschermers van hetzelfde materiaal (behalve de Campus en de GT Turbo).

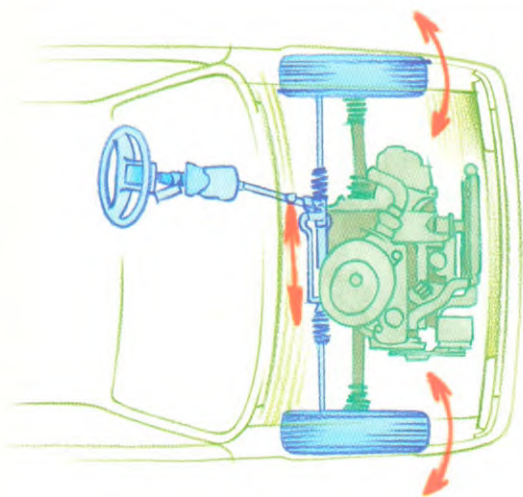

### MEER RUIMTE.

De dwarsgeplaatste motor neemt minder ruimte in beslag hetgeen het comfort van het interieur ten goede komt. Bovendien is de motor beter toegankelijk.

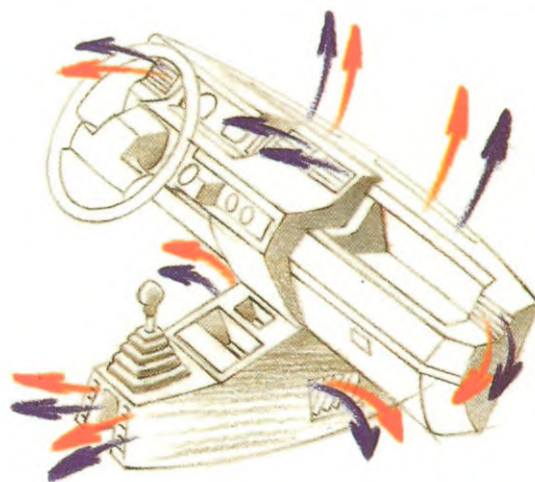

### IDEAAL COMFORT.

Niet alleen de werkelijk ideaal gevormde zittingen maar ook de menglucht-verwarming/ventilatie levert een belangrijke bijdrage aan het totaal comfort doordat de auto sneller op temperatuur komt en de verwarming zeer nauwkeurig kan worden geregeld.

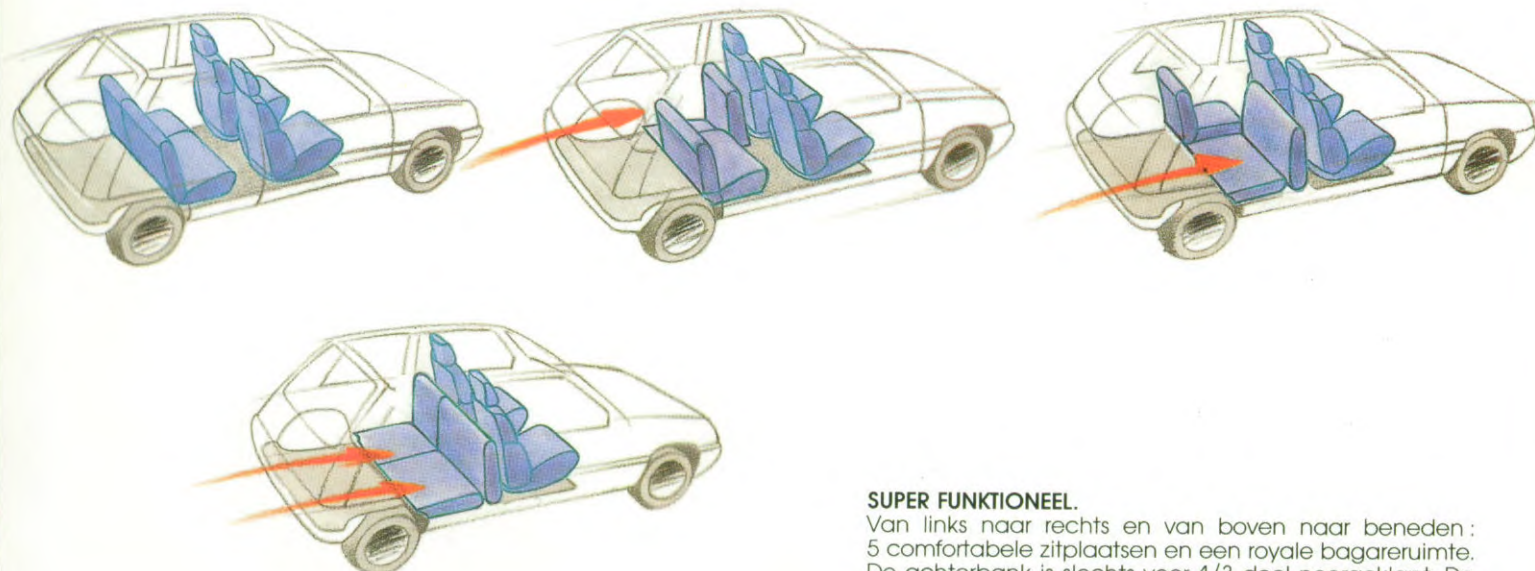

### SUPER FUNKTINEEL.

Van links naar rechts en van boven naar beneden : 5 comfortabele zitplaatsen en een royale bagageruimte. De achterbank is slechts voor 1/3 deel neergeklapt. De achterbank is voor 2/3 deel neergeklapt. De achterbank is in zijn geheel neergeklapt.

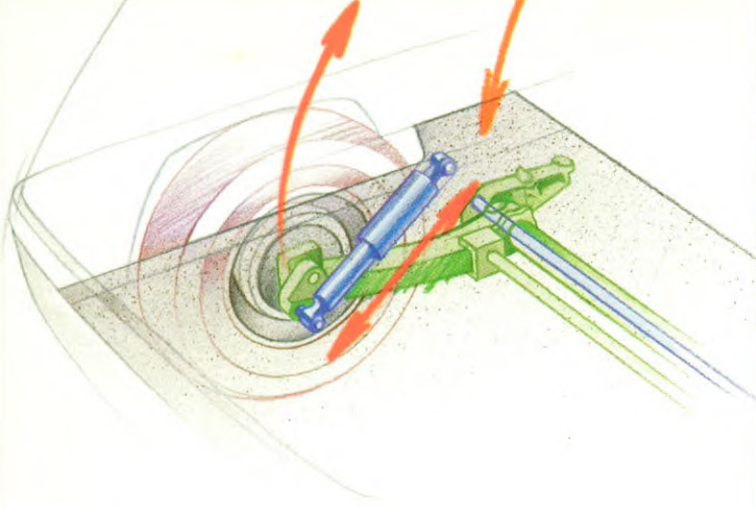

**DE SCHOKDEMPERS DOEN LIGGEND HUN WERK.**

Door de achterwielophanging met torsievering en horizontaal geplaatste schokdempers werd een grote koffer-ruimte mogelijk gemaakt.

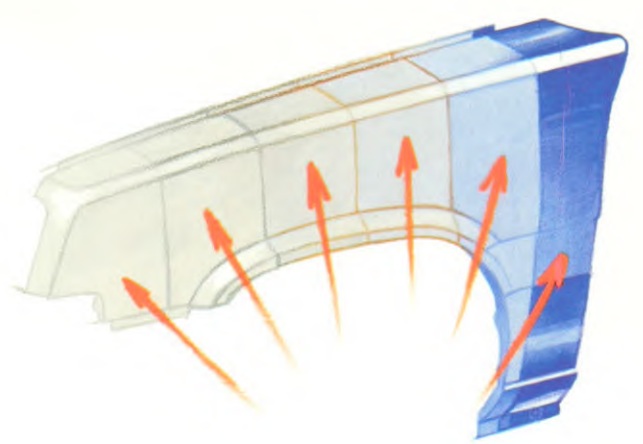

**TOT ZIENS OVER 6 JAAR.**

De carrosserie van iedere Renault 5 wordt 6 jaar gegarandeerd tegen doorroesten van binnenuit. (Zie de garantie voorwaarden).

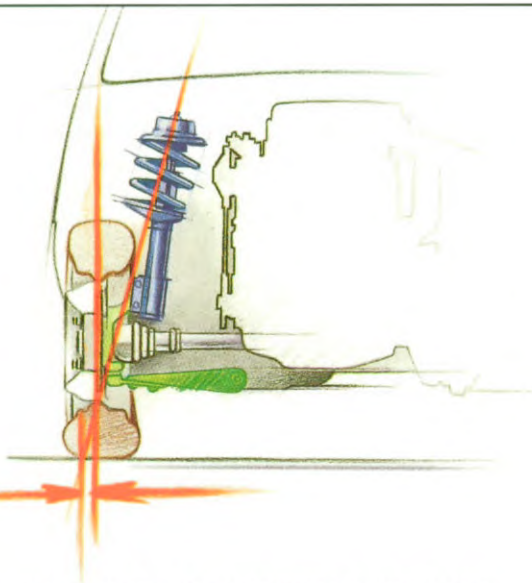

**DE VOORTREIN MET NEGATIEVE STUURSTRAAL HEEFT EEN POSITIEVE INVLOED OP HET STUURGEDRAG.**

Dit verklaart waarom de Renault 5 zo'n uiterst koersvast weggedrag vertoont.

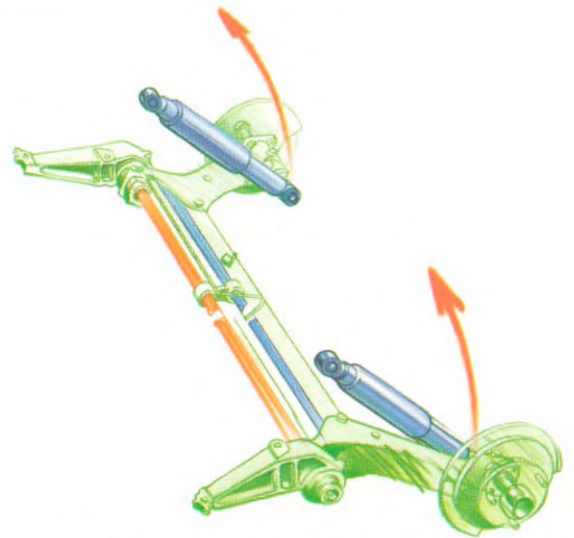

**DE 4-STAAFS ACHTERTREIN MET GEPROGRAMMEERDE WIEL-UITSLAG VAN DE RENAULT 5 GT TURBO.**

In combinatie met de voortrein met negatieve stuurstraal zorgt de 4-staafs achtertrein ervoor dat de Renault 5 GT Turbo haarscherp stuurt en aan de weg blijft kleven.

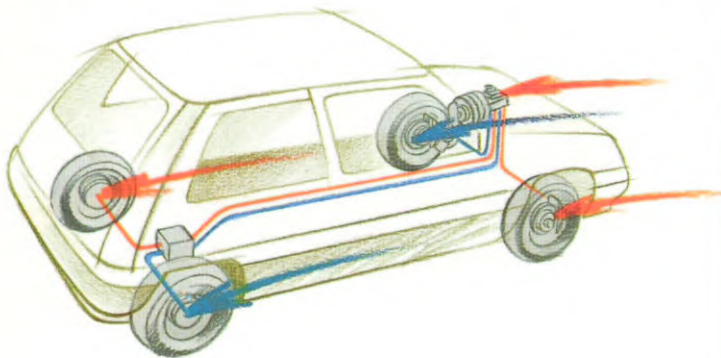

**PRIMA REMSYSTEEM.**

Wendbaarheid in combinatie met een remsysteem dat is voorzien van trommelremmen achter en schijfremmen voor. Dat geeft een prettig gevoel. (De GT Turbo heeft schijfremmen rondom).

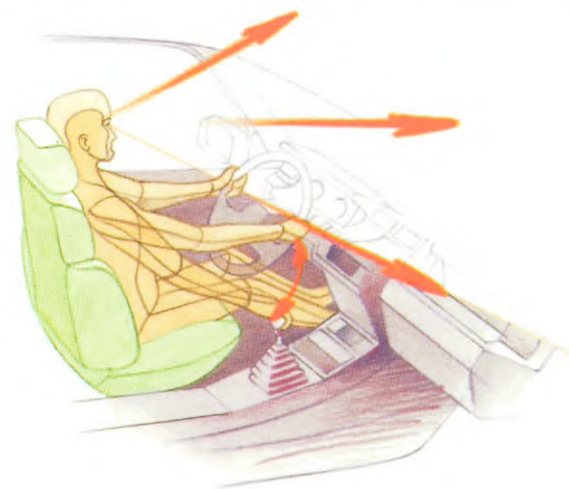

**DE ERGONOMIE.**

De aanpassing van de werkomstandigheden aan de aard maar ook aan de begrenzings van de mens. Bijvoorbeeld de vorm en de maten van de stoelen in de Renault 5 zijn zo'n resultaat van grondig ergonomisch onderzoek.

## HOE U UW RENAULT 5 NOG PERSOONLIJKER MAAKT

Natuurlijk is het mogelijk uw Renault 5 nog verder aan uw eigen wensen aan te passen door een keuze te maken uit diverse extra uitrustings-mogelijkheden. Voor dit doel zijn een aantal extra's

ontwikkeld die niet alleen de Renault 5 nog meer stijl geven, maar ook het rijcomfort en de veiligheid verder verhogen. Een keuze volgens uw eigen smaak is snel gemaakt.

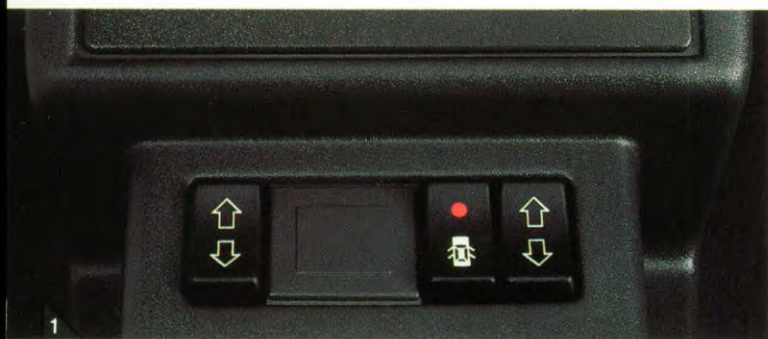

1 en 2 : Comfortpakket - Elektrisch bediende ruiten in voorportieren en centrale portiervergrendeling met afstandsbediening.

3 : Lichtmetalen stijlwielen.

4 : In delen (1/3-2/3) wegklapbare achterbank.

5 : Zonnedak.

6 : Stuurbekrachtiging.

7 : Achterruitwisser/sproeier.

8 : Zonwerend glas.

9 : Metaalkleur lak met vernislaag.

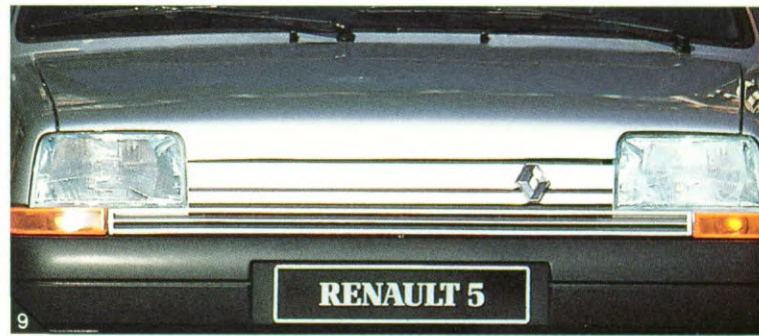
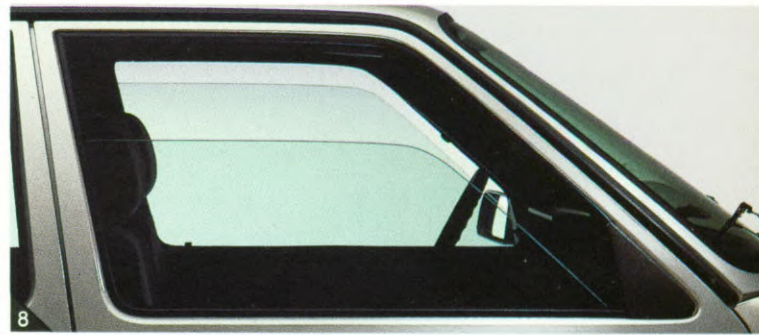
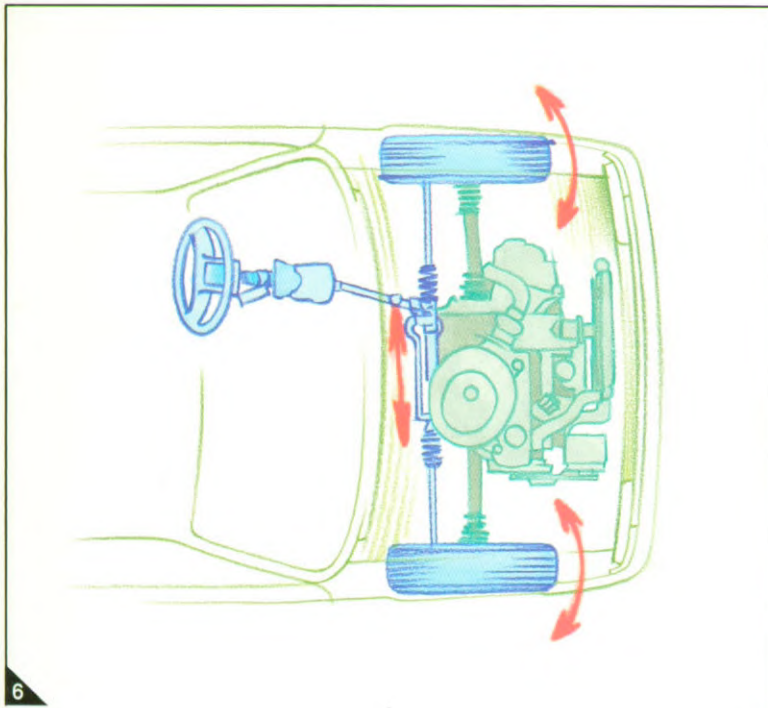

**TECHNISCHE GEGEVENS MODEL 1990**

VERSIE RENAULT 5														
	Campus U9		Cosmopolitan TR U9		Cosmopolitan GTR U9		Cosmopolitan Automatic		Cosmopolitan GTX U9		GT Turbo	Cosmopolitan TD		
Aantal zitplaatsen	4		4		4		4		4		4	4		
<b>CONSTRUCTIE</b>														
Voorwielaandrijving, zelfdragende carrosserie.														
<b>GEWICHTEN</b>														
Aantal portieren	3	5	3	5	3	5	3	5	3	5	3	3	5	
Rijklaar gewicht (leeg)	766	786	766	786	766	786	770	790	820	840	848	805	825	
Max. toelaatbaar gewicht (kg)	1210	1210	1210	1210	1210	1210	1235	1235	1245	1245	1255	1250	1250	
Max. toelaatbaar treingewicht (kg)	1960	1960	1960	1960	1960	1960	1735	1735	2145	2145	2055	2035	2050	
Max. toelaatbaar aanhangergewicht (geremd) (kg)	750	750	750	750	750	750	500	500	900	900	800	800	800	
Max. toelaatbaar aanhangergewicht (ongeremd) (kg)	383	393	383	393	383	393	385	395	410	420	424	402	412	
<b>MOTOR</b>														
Dwarsgeplaatst, 4-takt - cilinders in lijn - gesloten koelsysteem. Tweetraps carburateur (Automatic). Elektronische benzine-inspuiting (Campus, TR, GTR en GTX). Integrale elektronische ontsteking (benzine-motoren). Garrett turbocompressor met intercooler en enkelvoudige carburateur (GT Turbo). Roterende brandstofpomp (TD). Geregelde katalysator (Campus, TR, GTR en GTX).														
Cilinderinhoud (cm <sup>3</sup> )	1390		1390		1390		1397		1721		1397		1595	
Boring x slag (mm)	75,8 x 77		75,8 x 77		75,8 x 77		76 x 77		81 x 83,5		76 x 77		78 x 83,5	
Compressieverhouding	9 : 1		9 : 1		9 : 1		9,25 : 1		9,5 : 1		7,9 : 1		22,5 : 1	
Vermogen kW EEG	43		43		43		49		54		88,5		40	
DIN pk	60		60		60		68		75		120		55	
bij t/min	4750		4750		4750		5250		5000		5750		4800	
Max. koppel Nm EEG	100		100		100		104		127		165		100	
DIN mkg	10,4		10,4		10,4		10,8		13,2		16,8		10,4	
bij t/min	3000		3000		3000		3000		2750		3750		2250	
<b>VERSNELLINGSBAK</b>														
Aantal versnellingen vooruit	5		5		5		3		5		5		5	
<b>REMSYSTEEM</b>														
Voorwielen	schijfremmen		schijfremmen		schijfremmen		schijfremmen		geventileerde schijfremmen		geventileerde schijfremmen		schijfremmen	
Achterwielen	trommelremmen		trommelremmen		trommelremmen		trommelremmen		trommelremmen		schijfremmen		trommelremmen	
Rembekrachtiging	ja		ja		ja		ja		ja		ja		ja	
<b>WIELOPHANGING</b>														
Voortrein : MacPherson type met negatieve stuurstraal, schroefveren, hydraulische telescopschokdempers en stabilisatorstang. Achtertrein : Onafhankelijke wielophanging, wieldraagarmen in lengterichting met dwarsgeplaatste torsiastaven, horizontale hydraulische telescopschokdempers en stabilisatorstang. In lengterichting geplaatste wieldraagarmen met 4 torsiastaven (GT Turbo).														
<b>STUURINRICHTING</b>														
Draaicirkel tussen trottoirs (m)	9,80(3-deurs)		10(5-deurs)											
<b>BANDEN</b>														
	145/70R13S	155/70R13S	155/70R13S	155/70R13S	165/65R13T	195/55R13H	155/70R13S							
<b>INHOUDEN</b>														
Kofferruimte (dm <sup>3</sup> )	233 tot 917 (3-deurs) of 957 (5-deurs)													
Brandstoftank	43	43	43	43	43	50	43							
<b>PRESTATIES</b>														
Topsnelheid (km/h)	158	158	158	154	170	204	150							
<b>SOORT BRANDSTOF</b>														
	loodvrij normaal	loodvrij normaal	loodvrij normaal	super	loodvrij normaal	super	diesel							
<b>BRANDSTOFVERBRUIK</b>														
(Liters per 100 km)														
Bij 90 km/h constant	5,2	5,2	5,2	5,4	5,8	5,7	3,9							
Bij 120 km/h constant	6,8	6,8	6,8	7,5	7,3	7,6	5,7							
In stadsverkeer	8,3	8,3	8,3	7,5	9,7	8,7	5,7							

U9 = Voorzien van geregelde katalysator.

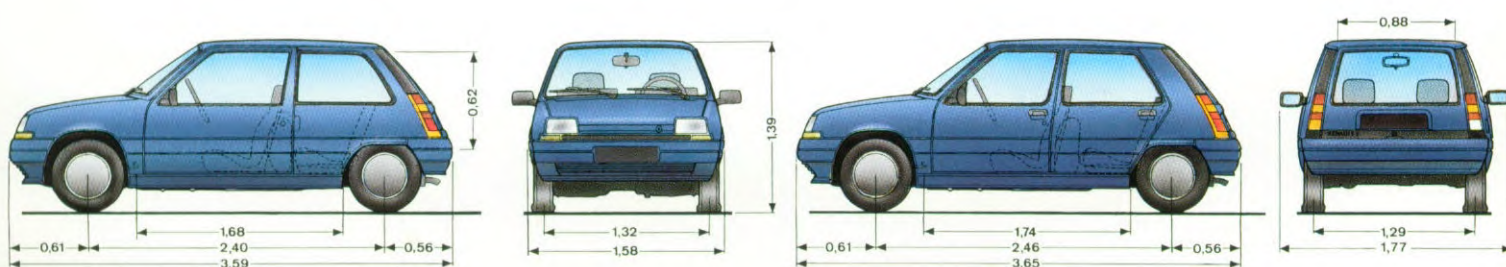



# DE SERVICE VAN RENAULT GAAT STEEDS VERDER

## DE KWALITEIT

Vanaf 1982 werd door Renault voor de modellen (zie de garantievoorwaarden) de nieuwe plaatwerkgarantie ingevoerd. De duur van deze garantie-periode strekte zich uit over vijf jaar. Met ingang van 1 januari 1988 is deze periode verder uitgebreid tot zes jaar waarbij de Renault rijders slechts aan heel jaarlijkse voorwaarden behoeven te voldoen.

De voornaamste is een jaarlijkse gratis controle in de werkplaats van een Renault dealer. Maar meer hierover is te vinden op het garantiebewijs van de auto.

## RENAULT GARANTIE PLUS

Naast de fabrieksgarantie introduceert Renault de Garantie Plus welke u nog meer extra zekerheid geeft.

Voor een vast bedrag kunt u deze fabrieksgarantie van 12 maanden uitbreiden tot zelfs 36 maanden !

Drie jaar lang weet u precies waar u aan toe bent waardoor u niet voor onvoorziene kosten komt te staan.

Uw Renault dealer kan u alle informatie verstrekken.

## RENAULT HEEFT EEN EIGEN ALARMNUMMER :

085-455045

Met deze 24 uren dienst maken de Renault dealers in Europa deel uit van de Route Service. Dat betekent dat u overal in Europa kan rekenen op de service en de hulp van de dichtstbijzijnde Renault dealer. Een plezierige zekerheid die onze Renault Service een extra dimensie geeft.

## RENAULT SNEL SERVICE

Wij realiseren ons heel goed wat het voor u betekent als u niet over uw auto kunt beschikken. De Renault Snel Service is dan ook een bijzonder nuttig, een maximum prestatie in een minimum aan tijd. Bovendien zorgt de specialist, aan wie u de auto toevertrouwt, er van begin tot eind voor dat de reparatie of onderhoudsbeurt perfect wordt uitgevoerd. De efficiënte service van Renault berust op de vakbekwaamheid van de monteurs, de rationele werkmethoden, de geavanceerde apparatuur en het welvoorzien magazijn met reserve-onderdelen. De diagnoses-tations van Renault werken met ultra-moderne precisie-instrumenten die in een korte tijd vele mechanische en elektrische functies van de auto kunnen controleren. In het kader van de onderhoudscontrole worden alle onderhoudsbeurten bijgeschreven op een onderhoudskaart die bij uw auto hoort.

## VASTE REPARATIETIJDEN

Voor iedere reparatie staat bij Renault een vaste tijd. Iedere Renault dealer hanteert deze tijden. Men kan u vóór de reparatie een juiste opgave verstrekken wat die u gaat kosten.

## EEN VASTE VOORRAAD RESERVE-ONDERDELEN

Ieder servicepunt beschikt over een vaste voorraad reserve-onderdelen, die op peil gehouden wordt door een wijdvertakte, gedecentraliseerde distributie-organisatie. De garantie op de originele Renault-onderdelen is 1 jaar (Zie hiervoor de garantie voorwaarden).

## RENAULT BOUTIQUE

U kunt zich in uw Renault helemaal thuisvoelen dankzij hetgeen de Renault-Boutique u te bieden heeft : perfecte accessoires, onderhoudsmiddelen, praktische extra's. Van aanstekers tot zonnedaken, van auto-jacks tot sponzen, uw Renault-dealer heeft alles in zijn Renault-Boutique. In die Boutique vindt u uitsluitend artikelen die met zorg door en voor Renault gekozen zijn.

Of het nu om lichtmetalen velgen, om autoradio's, om luxe auto-tapijten of om bijtjaplaak gaat, u weet zeker dat het bij uw Renault past ! Bovendien vindt u in de Renault-Boutique méér dan accessoires : lijmen en kittens, lampen en bougies, kleding, smeermiddelen en onderhoudsproducten, windschermen, trekhaken... alles wat u in en om uw auto nodig heeft om er uw auto van te maken ! U brengt vele honderden uren per jaar in uw Renault door. Maak er plezierige, veilige en comfortabele uren van : Renault-Boutique wijst u de weg !

## VOOR LEASING : RENAULT LEASING NEDERLAND

Renault Leasing Nederland, de leasemaatschappij van Renault, is gespecialiseerd in het leasen van alle typen Renault personen- en bedrijfsauto's. Voor deskundig advies en perfect beheer van uw wagenpark kunt u bij hen terecht. Neem voor meer informatie contact op met Renault Leasing Nederland.

Nautilusweg 26, 3542 AV UTRECHT.

Telefoon (030) 45.74.11.

## VOOR AUTOFINANCIERING : RENAULT FINANCIERING B.V.

Renault Financiering bv biedt u de mogelijkheid uw auto snel en diskreet via uw Renault-dealer te financieren. En zowel voor nieuwe Renaults als voor occasions heeft Renault Financiering een passende aanbieding voor u.

Vraag uw dealer ernaar ; hij kan u uitgebreid adviseren omtrent alle financieringsmogelijkheden.

Of bel Renault Financiering bv : tel. (030) 45.72.88

**UITRUSTING RENAULT 5**

	CAMPUS	Cosmopolitan TR	Cosmopolitan TD	Cosmopolitan GTR	Cosmopolitan Automatic	Cosmopolitan GTX	GT TURBO
<b>UITERLIJK EN AERODYNAMICA</b>							
5-deurs uitvoering	E	E	E	E	E	E	-
Aerodynamische schildbumpers met spoilers voor en achter gemonteerd op schokabsorberend materiaal	•	•	•	•	•	•	•
Stootlijsten aan de zijkanten	-	•	•	•	•	•	-
Dorpelverbreeders (GT Turbo : ook spatschermverbreeders)	-	-	-	-	-	•	•
Grille geheel in carrosseriekleur gespoten	•	•	•	-	-	-	•
Bovenste deel grille carrosseriekleur, onderste deel zwart	-	-	-	•	•	•	-
Striping aan de zijkanten	•	-	-	-	-	-	•
Vermelding Cosmopolitan aan zijkanten en op achterklep	-	•	•	•	•	•	-
Schildbumpers, stootlijsten (behalve GT Turbo) en verbreeders in carrosseriekleur gespoten	-	-	-	-	-	•	•
4 lichtmetalen stijlwielen	-	-	-	-	-	E	•
Metaalkleur lak met vernislaag	E	E	E	E	E	E	E
Zwarte lak met vernislaag	-	-	-	E	E	E	E
Zonnedak	-	E	E	E	E	E	-
<b>RUITEN-VERLICHTING</b>							
Gelijmde, gelaagde voorruit	•	•	•	•	•	•	•
Zonwerend glas	-	E	E	•	•	•	•
Uitzwenkbare zijruiten achter (3-deurs)	-	-	-	•	•	•	•
Twee buitenspiegels	•	-	-	-	-	-	-
Van binnenuit verstelbare buitenspiegels	-	•	•	•	•	-	-
Twee van binnenuit verstelbare buitenspiegels in carrosseriekleur	-	-	-	-	-	•	•
Achterrautverwarming	•	•	•	•	•	•	•
Halogeen koplampen (H4)	-	-	-	•	•	•	•
In voorbumper geïntegreerde mistlampen	-	-	-	•	•	•	•
Mistachterlicht	•	•	•	•	•	•	•
Achteruitrijlamp	•	•	•	•	•	•	•
Ruitewissers met 2 snelheben en tipstand en elektrische ruitespoeier	•	•	•	-	-	-	-
Ruitewissers met 2 snelheden en intervalstand en elektrische ruitespoeier	-	-	-	•	•	•	•
Achterrautwischer/spoeier	E	•	•	•	•	•	•
<b>TECHNISCHE UITRUSTING</b>							
5 - versnellingsbak	•	•	•	•	-	•	•
Stuurbevestiging	-	-	-	-	E	-	-
Gedeeltelijk met leer bekleed stuurwiel	-	-	-	-	-	-	•
Elektronische toerenteller	-	-	-	-	-	•	•
Geluidssignaal bij vergeten verlichting	-	-	-	•	•	•	•
Waarschuwinglampje minimum brandstofpeil	•	•	•	•	•	•	•
Waarschuwinglampje koelwatertemperatuur	•	•	•	•	•	•	•
Koelwatertemperatuurmeter en oliepeilmeter	-	-	-	•	•	•	•
Waarschuwinglampje remblokslijtage	•	•	•	•	•	•	•
Olie- en turbodrukmeter	-	-	-	-	-	-	•
Waarschuwinglampje storing automatische transmissie	-	-	-	-	•	-	-
Afsluitbare tankdop	•	•	•	•	•	•	•
<b>COMFORT</b>							
Voorstoelen met verstelbare rugleuning	•	•	•	•	•	•	•
Hoofddeunen vóór (open op Campus, TR en TD)	•	•	•	•	•	•	•
Voorstoelen met lendesteunen	-	-	-	•	•	•	•
In gedeelten (1/3 - 2/3) wegklapbare achterbank	-	E	E	•	•	•	•
Keuze uit twee soorten bekleding	-	•	•	-	-	-	-
Kwarsklokje (analoog in TR en TD) - aansteker	-	•	•	•	•	•	•
Comfortpakket bestaande uit : Elektrisch bediende ruiten in voorportieren en centrale portiervergrendeling met afstandsbediening	-	-	-	E	E	•	•
Tapijt voor en achter	•	•	•	•	•	•	•
Opbergvak in linker voorportier	•	•	•	•	•	•	•
Opbergvak in rechter voorportier	-	•	•	•	•	•	•
Verstelbare ventilatioeroosters aan uiteinden van dashboard met zijruitontwaseming (vaste uitstroomopeningen voor Campus)	•	•	•	•	•	•	•
Twee verstelbare ventilatioeroosters midden in dashboard (één in Campus)	•	-	-	•	•	•	•
Verwarming naar achterste zitplaatsen (verlengde console)	-	-	-	*	•	•	•
Plafondconsole met binnenlicht en leesspot	-	-	-	•	•	•	•
Verlichting in handschoenenkastje en bagageruimte	-	-	-	•	•	•	•
Console voor autoradio met bedrading	•	•	•	•	•	•	•
Radio-voorbereiding (antenne - coaxiaal kabel - ontstoring)	-	•	•	•	•	•	•
2 luidsprekerruimtes aan uiteinden dashboard (met bedrading) en achter	•	-	-	-	-	-	-
2 luidsprekerruimtes met bedrading achter	-	•	•	-	-	-	-
2 luidsprekerruimtes in voorportieren (met bedrading) en achter (GTX ook bedrading achter)	-	-	-	•	•	•	•
Rol gordels links en rechts achter, heupgordel in het midden	•	•	•	•	•	•	•

• = Standaarduitrusting

E = Extra leverbaar

- = Niet leverbaar

\* = Onderdeel van comfortpakket



348 WIT



694 ZWART VERNI

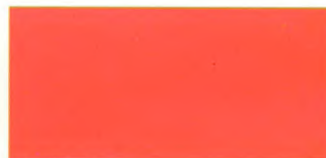

719 VULKAANROOD



771 STEENROOD VERNI



991 SHETLAND GROEN



129 BRONS METALLIC VERNI



495 BLEU LUMIERE METALLIC VERNI



449\* BLEU SPORT METALLIC VERNI



608 GRAFIET GRIJS METALLIC VERNI



620 ZILVER METALLIC VERNI



468 OZON BLAUW METALLIC VERNI



455 ADMIRAAL BLAUW VERNI



983 MINTGROEN METALLIC VERNI

		BRONS METALLIC VERNI 129	WIT 348	BLEU SPORT METALLIC VERNI 449*	ADMIRAAL BLAUW VERNI 455	OZON BLAUW METALLIC VERNI 468	BLEU LUMIERE METALLIC VERNI 495	GRAFIET GRIJS METALLIC VERNI 608	ZILVER METALLIC VERNI 620	ZWART VERNI 694	VULKAANROOD 719	STEENROOD VERNI 771	MINTGROEN METALLIC VERNI 983	SHETLAND GROEN 991
CAMPUS	STOF MET RODE EN GROENE STREEP		GRIJS 1		GRIJS 1				GRIJS 1		GRIJS 1		GRIJS 1	GRIJS 1
COSMOPOLITAN TR - TD	STOF, GESTIPPELD (2) OF MET BLAUW MIDDENSTUK (3)		GRIJS 2 OF GRIJS/BLAUW 3		GRIJS 2 OF GRIJS/BLAUW 3	GRIJS 2 OF GRIJS/BLAUW 3		GRIJS 2 OF GRIJS/BLAUW 3	GRIJS 2 OF GRIJS/BLAUW 3		GRIJS 2 OF GRIJS/BLAUW 3	GRIJS 2 OF GRIJS/BLAUW 3	GRIJS 2 OF GRIJS/BLAUW 3	GRIJS 2 OF GRIJS/BLAUW 3
COSMOPOLITAN GTR-AUTOMATIC	VELOURS	BEIGE 5	GRIJS 4			GRIJS 4		GRIJS 4	GRIJS 4	GRIJS 4	GRIJS 4		GRIJS 4	
COSMOPOLITAN GTX	VELOURS	BEIGE 5	GRIJS 4			GRIJS 4		GRIJS 4	GRIJS 4	GRIJS 4	GRIJS 4		GRIJS 4	
GT TURBO**	STOF MET RODE MOTIEF		ANTRACIET 6	ANTRACIET 6			ANTRACIET 6	ANTRACIET 6	ANTRACIET 6	ANTRACIET 6	ANTRACIET 6			

\* leverbaar in de loop van het jaar.

\*\* vloertapjt: rood bij de kleuren 348, 620 en 694, donkergrijs bij de kleuren 449, 495, 608 en 719.



1



2

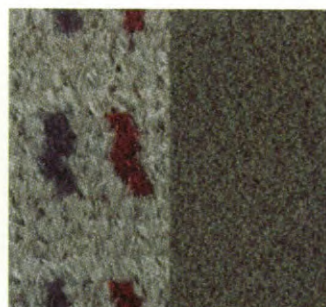

4

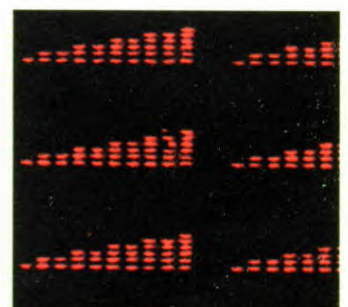

6

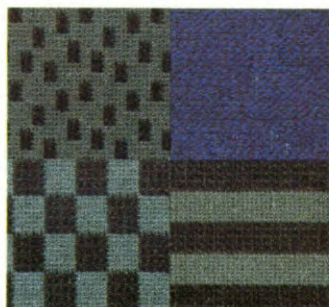

3

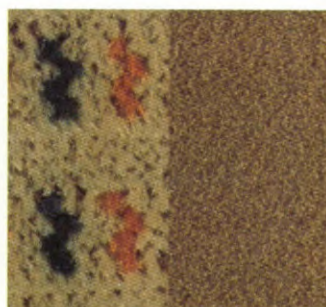

5

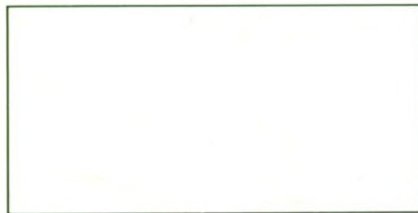

**RENAULT**

De Renault-fabrieken behouden zich het recht voor om zonder voorafgaande kennisgeving haar modellen, alsmede de technische eigenschappen, uitrusting en accessoires hiervan te wijzigen.

Renault adviseert **elf** Oliën