

De Mercedes Coupé's 230 CE tot 300 CE-24

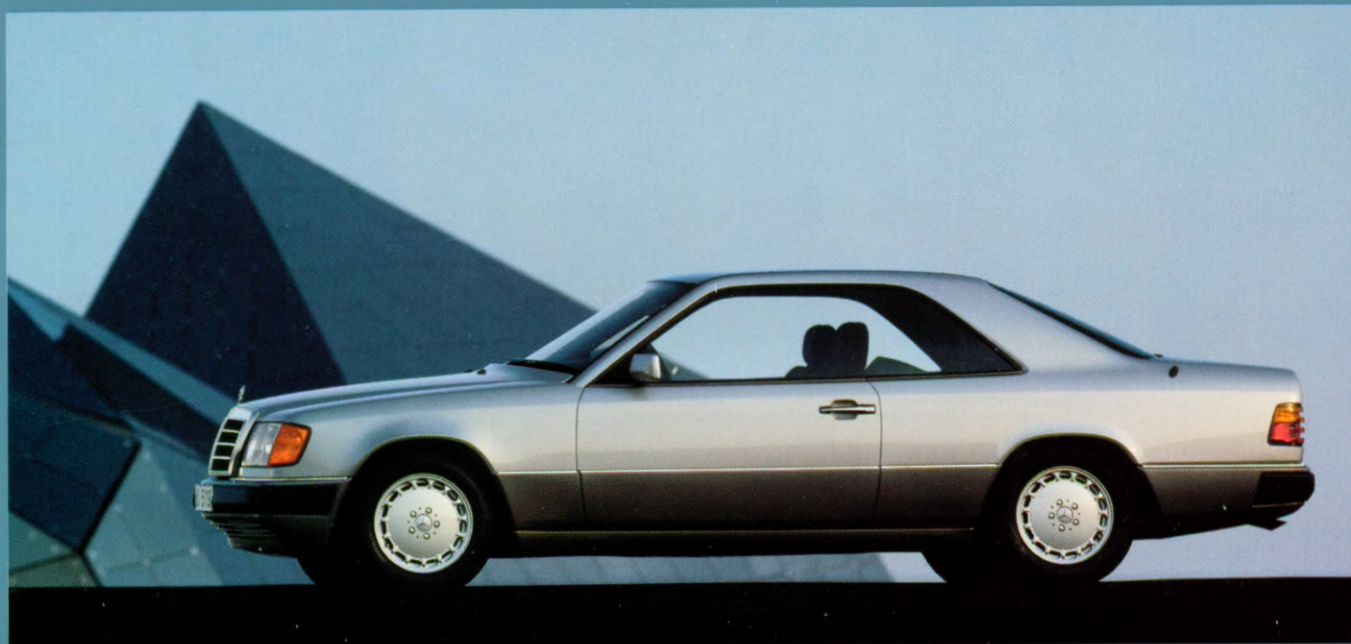

Inhoudsopgave.



De Mercedes filosofie.
Markante feiten over merk en
automobielen met de Ster.
Pagina 1-5



De Coupé's 230 CE tot
300 CE-24: techniek en
specifieke details.
Pagina 18-21



De Coupé's 230 CE tot
300 CE-24: karakter en
modelnoviteiten.
Pagina 8-11



De nieuwe Sportline-versie.
pagina 24/25



Komfort en atmosfeer.
Pagina 12/13



Het korrosiebeschermings-
systeem en de kleurvarianten.
Pagina 26/27



De bestuurdersplaats.
Pagina 14/15



Zitcomfort en
bekledingsvarianten.
pagina 28/29

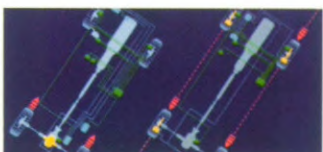

Aktieve en passieve
veiligheid.
Pagina 16/17



De mogelijkheden van de
individuele uitrusting.
Pagina 30/31

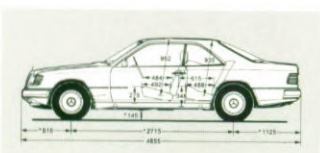

Standaard uitrusting,
technische gegevens en
afmetingen.
Pagina 32-33

De gegevens in deze brochure
inzake de basis-uitvoering,
wettelijke en belastingtechni-
sche voorschriften gelden al-
leen voor de Bondsrepubliek

Duitsland. Op de afbeeldin-
gen komen ook speciale uit-
rustingen voor, die niet tot het
standaard leveringspakket be-
horen.

De Mercedes-filosofie.

Mercedes-Benz beschikt enerzijds over een veelomvattende kennis met betrekking tot alle innovatieve technologieën in de automobielsektor. In lijn met zijn traditie houdt Mercedes-Benz anderzijds vast aan principes die zich, ongeacht wisselende tijdsbeelden, steeds opnieuw bewijzen. Dat betekent, dat alle geavanceerde technologieën, die Mercedes-Benz met inzet van veel intellect en veel financiële middelen toepast,



worden beoordeeld en onderworpen aan maatstaven die niet aan tijd gebonden zijn. Het resultaat van deze unieke combinatie van innovatie en traditie is de eigen en wellicht ook unieke weg die Mercedes-Benz volgt bij de ontwikkeling van zijn automobielen.

»Waarom zegt men dat niet eens duidelijk en zonder omwegen?« In dergelijke en soortgelijke bewoordingen zijn de schriftelijke en mondelinge reacties vervat van Mercedes-rijders en potentiële cliënten. Het gaat daarbij om die principiële feiten over Mercedes-Benz die weliswaar onmisbaar zijn voor meningsvorming en koopbeslissing, maar in de verwarrende overvloed van gedetailleerde informatie niet opvallen. Daarom hebben wij de door u gewenste speciale produktinformatie beknopt, maar naar wij vertrouwen glashelder, alsmede de belangrijkste wapenfeiten over het merk en de automobielen met de Ster op schrift gesteld.

Kwaliteit heeft de toekomst.

Innovatie is zinloos, als er geen hoger kwaliteitsniveau uit voortkomt.

Dat is namelijk het streven van Mercedes-Benz.

Meer rijveiligheid ook onder gekompliceerde omstandigheden. Nog effectievere

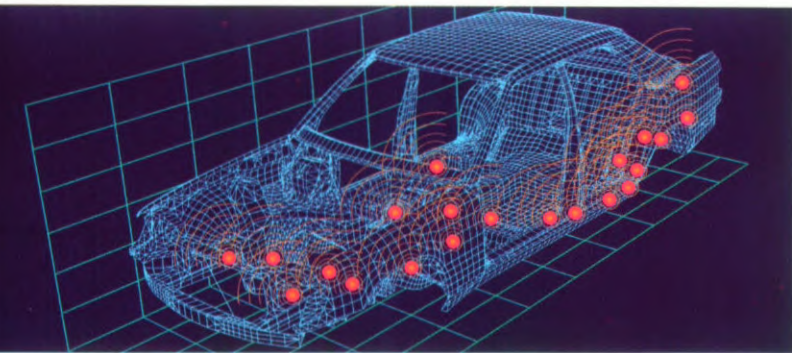

Kwaliteit op de lange termijn om de waarde vastheid te verzekeren. Voorbeeld: de elektronisch gecontroleerde, duurzame behandeling van de holle karrosseriedelen met speciale was.

veiligheidssystemen voor nog meer bescherming in noodgevallen. Komfort, dat daadwerkelijk stress vermindert en het rijplezier vergroot. Moeiteloze ontplooiing van de motorcracht bij een gunstig brandstofverbruik en voorbeeldige milieuvriendelijkheid. Meer keuzemogelijkheden die aan het individuele karakter van de automobilist tegemoetkomen. Daarnaast een praktisch dienstenpakket, dat problemen voorkomt en u het plezier laat ervaren.

Dat is het wat u van innovatie mag verwachten. Maar alleen van innovatie die onlosmakelijk aan kwaliteit is verbonden.

En als wij ondanks alle inspanningen soms toch iets over het hoofd zien, omdat wij nu eenmaal mensen zijn, lossen wij eventuele problemen adequaat op. Omdat de kwaliteit van de innovatie voor ons meer is dan een toezegging. Het is een belofte.

Op het gebied van veiligheid laten we ons door niemand overtreffen.

Mercedes-Benz heeft de ontwikkeling van de veiligheid van automobielen maatgevend bepaald. Een groot aantal oplossingen werd de basis voor wettelijke voorschriften en door andere automobiefabrikanten in principe overgenomen.

Het begon allemaal exakt 50 jaar geleden met de Mercedes-Benz »Testwagen 1«, die was uitgerust met de eerste veiligheidselementen.

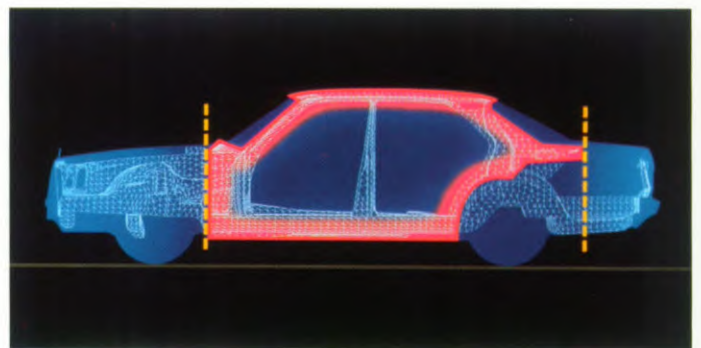

De daarmee bereikte voor-
sprong heeft Mercedes-Benz
tot op de dag van vandaag
nooit uit handen gegeven.

Onderstaand enkele gege-
vens van Mercedes-Benz.

1951 Eerste veiligheidskar-
rosserie ter wereld
(vanaf 1953 toegepast
bij Mercedes-Benz ty-
pe 180).

1959 De eerste tests met bot-
singen en het over de
kop slaan. De eerste in
serie vervaardigde auto
ter wereld met een in-
terieur zonder scherpe
hoeken of randen.

1967 Introductie van de vei-
ligheids-stuurinrich-
ting.

1978 Introductie van het
Anti-Blokkeer-Sy-
steem.

1980 Konstruktieve voorbe-
reiding op de meest
voorkomende, asym-
metrische frontale bot-
sing (uitsluitend bij
Mercedes-Benz).

1981 Elektronische gestuur-
de Airbag voor de be-
stuurder alsmede de
gordelspanners.

1982 Ruimtelijk geleide ach-
teras.

1985 Gordelspanners vóór.

- 1986 Elektronisch-automatische aandrijving-systemen ASD, ASR, 4MATIC.
- 1987 Voor het eerst wordt er een Airbag voor de voorpassagier aangeboden.
- 1989 Automatisch opklappende rolbeugel (SL).

Pionier op het gebied van milieutechniek.

Toen er over het thema katalysator nog heftig gediscussieerd werd, ging Mercedes-Benz reeds tot actie over.

Sinds 1985 is de geregelde drieweg-katalysator leverbaar. Sinds eind 1986 bouwt Mercedes-Benz als eerste automobielfabrikant de geregelde katalysator standaard in alle personenwagens met benzinemotor in (in de Bondsrepubliek).

Alle Mercedes-Benz personenwagens met benzine-motoren vanaf het bouwjaar 1980 kunnen achteraf worden uitgerust met een ongeregelde katalysator.

Mercedes-Benz had daarvoor geen wettelijke bepalingen nodig, maar voldoende tankstations met loodvrije brandstof.

Onder de roetdeeltjesnorm.

De gasvormige emissies van de Mercedes-Benz Diesel-personenwagens is minstens zo laag als bij automobielen met katalysator.

Sinds februari 1989 is de uitstoot van roetdeeltjes zelfs lager dan de in Amerika geldende waarden die ook in Europa zullen gaan gelden.

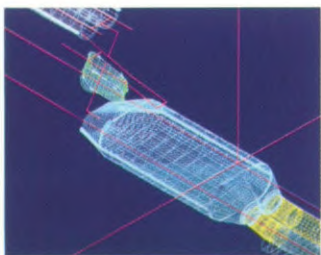

Sinds 1949 is het aandeel van de roetdeeltjes in de uitlaatgassen van Mercedes-Benz Diesel-personenwagens met meer dan 85% verminderd.

Gereduceerd brandstofverbruik.

Mercedes-Benz heeft in de laatste tien jaar het brandstofverbruik met 25% verlaagd (gemiddelde voor alle modellen).

Een lager brandstofverbruik betekent ook een lagere emissie van kooldioxide (CO₂), waardoor het zogenaamde broeikasteffect wordt verminderd.

Topprestaties op Mercedes-niveau.

Vierkleppen-motoren waren er al tientallen jaren geleden. Innovatie is echter datgene wat Mercedes heeft bereikt. Door een elektronisch geregelde automatische verstelling van de inlaat-nokkenas bouwt de motor al in het lagere midden-toerengebied een krachtig koppel op en bereikt in het hogere toerengebied het vermogen van de zes-cilinder motor met 162 kW/220 pk volledig.

Het steeds optimale rendement wordt bereikt, doordat de nokkenas door een exakt afgestemde verstelling altijd voor de meest effectieve klepopeningstijden in elk toerengebied zorgt.

Het resultaat: soepel maar krachtig accelereren »van onder uit« tot aan de top. Afhankelijk van het type en versnellingsbak – de sportieve 5-versnellingsbak (standaard), de automatische 4-bak of de volledig nieuwe automatische 5-versnellingsbak (als extra voor de 300 CE-24 en 300 SL-24) – worden waarden van 7,7 tot 8,3 seconden bij de acceleratie van 0 naar 100 km/h bereikt.

Voldoende vermogensreserves ten behoeve van een optimale veiligheid voor u en andere verkeersdeelnemers.

En dat bij een duidelijk la-

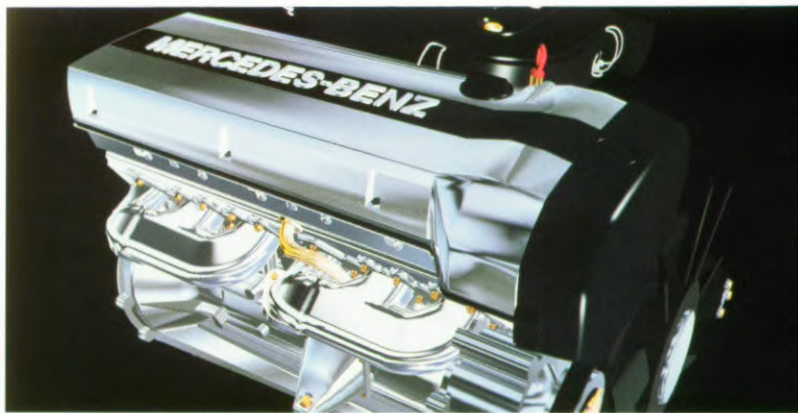

ger specifiek brandstofverbruik en verder verbeterde uitlaatgas-emissies.

*De sportieve kant
van de
Mercedes-kwaliteit.*

Het is de stijl van Mercedes-Benz om een sportief-fair rijplezier op te wekken en geen agressief gedrag.

De Mercedes Sportline-modellen zijn het antwoord op deze stijl. Reeds bijzonder succesvol in de 190-serie, zijn de Sportline-varianten nu ook leverbaar voor de 200-300 serie.

Sport-onderstel, verlaagde karrosserie, brede banden, sportzetels en voor een deel



duidelijk hogere rijprestaties vormen een attractieve bijdrage om de individuele wensen van de automobilist te vervullen.

Bij de sportief-elegante Coupé's vindt u deze zowel in het onderstel alsook in het sportief uitgevoerde interieur terug. Het exclusieve en sportieve karakter vormt hier de

uitgangsbasis voor het totale Coupé-koncept.

*Intelligentie
standaard.*

Wij geven per definitie de voorkeur aan de beste in plaats van de op één na beste oplossing. Gelukkig huldigen Mercedes-rijders dezelfde opvatting.

Ook als dat meer geestelijke inspanning vereist en dit uiteraard ook financiële consequenties heeft. Maar tenslotte telt alleen het eindresultaat.

En dit resultaat is bijvoorbeeld: perfecte ruimtelijk geleide achteras, geavanceerd ABS, motoren met elektronische regeling van het stationair toerental, brandstofvoorverwarming bij de Diesels, hydraulische klepspelingscompensatie, enkelvoudige riemaandrijving voor alle hulpagregaten, in hoogte verstelbare veiligheidsgordels met elektronische gordelspanner vóór, elektronische temperatuurregeling voor het interieur, verwarmde ruitesproeierinstallatie en ruitesproeiers, bestuurderszitplaats met hoogteverstelling en met verstelbare zitkussenhoek, pneumatische koplamphoogte-afstelling, drie zonnekleppen, twee verwarmde, van binnenuit verstelbare buitenspiegels (rechts elektrisch), automatisch sluiten van de achterklep bij de T-modellen, automatische gordelaanreikarmen bij de Coupé's.

Wat deze selectie uit de standaard-uitrusting bewijst? Niets meer dan onze grotere inspanningen met als resultaat voor u een hogere gebruikswaarde.

*Niet alle vooruitgang
is zinvol.*

Al het haalbare te onderzoeken maar slechts het zinvolle te realiseren, zo kan men de doelstelling van onze research beschrijven.

Fascinerende innovaties die geen problemen oplossen of zelfs nieuwe creëren zijn naar onze mening geen vooruitgang.

Elektronika, cybernetika, nieuwe materialen openen enorme perspectieven voor de automobiel- en verkeers-techniek. Wij lopen voorop en maken gebruik van alle mogelijkheden die het technologiepotentieel van het Daimler-Benz concern biedt.

Maar wij testen nauwkeurig de concrete gebruikswaarde voor de mens en de maatschappelijke en milieutechnische aspecten.

Wij werken aan elektro-



Met de modernste rijnsimulator ter wereld onderzoeken en beproeven wij nieuwe technische oplossingen onder omstandigheden die zeer dicht de praktijk benaderen.

aandrijving, waterstof- en solar-technologieën, energie- en grondstoffensparende technologieën, aan de ontwikkeling en beproevingen van nieuwe materialen met op maat gesneden eigenschappen zoals kunststoffen, keramiek, met vezel versterkte koolstoffen, materialen met »vormgeheugen«.

Wij zetten kunstmatige intelligentie in, om bij het onderkennen van de verkeerssituatie, en zowel de juiste als tijdige reactie daarop, het menselijk falen te reduceren of zelfs volledig uit te schakelen.

»Meedenkende« vering en achterasbesturing, motoren die hogere vermogens leveren bij een lager verbruik, verdere vermindering van de uitstoot van schadelijke uitlaatgassen en de ontwikkeling van recycling-circuits maken eveneens deel uit van ons research-programma.

Welkom bij Mercedes-Benz.

U moet zich bij Mercedes-Benz thuis voelen. U moet niet alleen tevreden zijn over uw auto, maar ook over onze service, over onze medewerkers.

Het plezier in uw Mercedes mag door onderhoud of – gelukkig zeer zelden voorkomende – pech of reparaties zo min mogelijk negatief worden beïnvloed.

In dat kader hebben wij een veelomvattend dienstenpakket ontwikkeld, waarop elke Mercedes-rijder een beroep kan doen.

Dit systeem gaat van de garantie voor nieuwe automobielen, via de nood- en avonddienst, de zekerstelling van de mobiliteit voor de cliënt bij langer durende reparaties tot en met de unieke service van Mercedes in geval van pech, die in 22 landen in Europa geldt (voor alle sinds 1 september 1989 nieuw afgeleverde Mercedes-Benz personenwagens).

Wij hebben de uitdaging aangenomen.

Na een pauze van ruim 30 jaar is Mercedes-Benz weer terug in de autosport. In de strijd om innovatieve ideeën, om het bewijs van de hoogste competentie en prestaties onder de meest extreme omstandigheden.

Met acht succesvolle wedstrijden hebben de »Silberpfeile« in 1989 voor

Mercedes-Benz de titel in het wereldkampioenschap voor sportprototypen veroverd.

Daarmee is een actuele uitdaging op de traditionele manier van Mercedes beantwoord. Met de juiste mentaliteit, de superieure technologie en een uniek team.

Vanzelfsprekend worden de Sauber-Mercedes en de wedstrijden voor uiteenlopende researchdoelstellingen



gebruikt. Zo is de 720 pk sterke wedstrijd motor ontwikkeld op basis van de 5 liter V8-motor van de S- en SL-klasse.

De ontwikkeling van technologieën die het vermogen opvoeren en het brandstofverbruik verminderen, het bewijs leveren van nieuwe lichte maar zeer sterke materialen en de toepassing van de modernste registratie-, overdrachts- en evaluatiesystemen voor voertuiggegevens – dit alles zal ten goede komen van toekomstige, in serie gebouwde Mercedes-Benz automobielen.





S:KJ 5119



Een individuele beleving door een exclusieve stijl.



De speciale status van deze modellen komt bij de eerste oogopslag reeds tot uitdrukking. De bijzonder elegante styling, met markante contouren, evenwichtig en harmonisch in de afmetingen. De sterk hellende voorruit, de vloeiend verlopende achterstijlen van het

Deze Mercedes Coupé's vormen – zoals nauwelijks een ander automobieltje – een deel van de persoonlijke levensstijl en de uitdrukking daarvan.

dak. De zijruiten zonder middenraamstijlen die geheel kunnen worden neergedraaid. Een slank, dynamisch silhouet, dat wordt geaccentueerd door de zijkantbekleding. Een vormgevingsconcept met een eigen karakter, dat elegance, functionaliteit en aerodynamika op perfecte wijze met elkaar verenigt.



Het comfort is exclusief en biedt intelligente oplossingen, overeenkomstig met de charme van deze Coupé's. Techniek op het allerhoogste niveau en krachtige motoren zijn vanzelfsprekend. Een exclusief type auto voor mensen, die zich ook op autobielgebied met iets bijzonders willen onderscheiden. Met de aktuele noviteiten van het modeljaar 1990 zijn deze modellen zowel in het interieur als bij het exterieur nog attractiever geworden. Rijkomfort en -prestaties werden duidelijk verbeterd. En het nieuwe topmodel 300 CE-24 zorgt voor nieuwe dimensies in prestaties.





De nieuwe accenten bij het uiterlijk: stijlvol geïntegreerde chroomstrips aan de flankbescherming, de bumpers en deurgrepen. De buitenspiegels in de kleur van de wagen gespoten, de wieldoppen hebben een nieuwe vormgeving.



Decente elementen, die de charme en het elegante karakter van de Coupé's nog meer benadrukken.

Ook technisch werden zinvolle modificaties doorgevoerd. Bij de modellen 230 CE en 300 CE werden de versnellingsbak- en achterasredukties gewijzigd. Door de thans directere overdracht van het vermogen wordt een duidelijk beter acceleratievermogen bereikt. Alle modellen met handgeschakelde versnellingsbak hebben nu een nieuw dubbel vliegwiel, dat trillingen in de aandrijflijn dempt, en aandrijfassen met een grotere diameter gekregen om de souplesse en het rijcomfort verder te verbeteren.

Vorstelijk comfort.

De buitengewoon attractieve oplossingen voor dit uitzonderlijke concept bieden aan vier personen een exclusief comfort. Twee brede deuren, die harmo-



nisch in de styling zijn geïntegreerd, zorgen ervoor dat u ook comfortabel achterin kunt instappen. Elektrische gordelaanreikarmen brengen de gordels vóór binnen handbereik en trekken zich vervolgens weer terug. De omklapbare rugleuningen bieden eveneens een intelligente bijzonderheid: bij draaiende motor en gesloten deuren worden zij automatisch en veilig vergrendeld. Als de wagen stil staat en de deuren worden geopend, wordt de vergrendeling automatisch weer opgeheven. Uitsparingen in de rugleuningen vergroten de knieruimte voor de achterpassagiers. Door de door middel van een speciale constructie in het dak doorlopende achterraut is de hoofdruimte ook achterin zeer comfortabel. Warmtewerend glas en centrale vergrendeling zijn standaard. En het royale comfort wordt door de actuele noviteiten nog verder verrijkt.



Een nieuw interieur en nog meer comfort: de nieuwe constructie van de zitplaatsen biedt nog meer comfort tijdens lange ritten door de verbeterde oppervlakteprofileringen, stabielere vullingen en een betere zijwaartse steun. De gordelhoogte achterin past zich automatisch aan de individuele lichaamsafmetingen aan. De bevestigingen van de gordelsloten achterin werden gewijzigd: ze zijn nu nog gemakkelijker te bedienen. Het draagcomfort van de gordels is daardoor beter. Bagage-



tassen aan de rugleuningen van de voorzitplaatsen zorgen voor meer opbergruimte. Edelhouten panelen aan het dashboard en de deuren, nieuwe stoffen en dessins voor de bekleding van de zitplaatsen en de deuren completeren de sfeervolle ambiance.

De mogelijkheden met betrekking tot het individuele comfort zijn eveneens uitgebreid. De elektrische zijruitopeners (bij de 230 CE/300 CE als extra, standaard bij de 300 CE-24) hebben nu een »snel-

bediening«. Om de ruit geheel te openen, kan worden volstaan met een korte druk op de schakelaar door een gedefinieerd drukpunt heen. De ruiten en ook het als extra leverbare schuif-/kanteldak gaan automatisch dicht als bij het afsluiten van de deuren de sleutel in een bepaalde positie wordt gehouden.



Veel bewegingsvrijheid, nieuwe zitplaatkonstruktie met individueel karakter, armsteun en automatische aanpassing van de gordelhoogte. De wensen met

betrekking tot een exclusief comfort van de achterpassagiers worden ook in de Mercedes Coupé's volledig vervuld.

Dynamiek en rijplezier.

Bij het rijden ervaart u de sportieve dimensies van deze Coupé's: dynamiek, temperament, het spontane motorkarakter en de hoge prestaties die u net zo moei-



teloos als met plezier beheerst. Want vanuit deze cockpit hebt u uw auto altijd volledig onder controle. De indeling en functionaliteit zijn voorbeeldig en tot in detail doordacht. Alle functies ondersteunen u, niets leidt u af. En het weloverwogen comfort dient ter behoud van uw konditie en concentratie. Daarmee zorgt deze belangrijkste positie in de auto ervoor dat u graag, ontspannen en daardoor veilig rijdt. Ook en met name tijdens grote afstanden.



Eveneens als extra; het stuurwiel kan traploos elektrisch in lengterichting worden versteld.



De elektrische verstelling van de voorzitplaatsen (als extra), ook met Memory-schakeling voor twee zitposities.



Het ergonomische concept van de cockpit: verblindingsvrij dashboard, op veiligheid gekonstrueerd – zonder in het interieur uit te steken. De instrumenten zijn duidelijk uitgevoerd en overeenkomstig hun belangrijkheid geplaatst. De werking van de bedieningselementen ligt voor de hand. Alle bedieningselementen kunnen »blindelings« worden gevonden en zijn probleemloos met één hand te bedienen.

Belangrijke details van de standaard-uitvoering: servostuurinrichting met veiligheidsstuurkolom. Toerenteller. Waarschuwingszoemer voor niet uitgeschakelde verlichting. Controlelampjes voor het niveau van remvloeistof, motorolie, koelvloeistof en ruitesproeier-vloeistof. Controlestelsel voor de functie van alle exterieurlichten en ABS. Remvoeringslijtage-indikator.

Halogeen mistlampen, mistachterlamp. Traploze koplamphoogte-afstelling voor beladen of onbeladen wagen. Verwarmd ruitesproeiersysteem met verwarmde dubbele ruitesproeiers. Verzonken Panorama ruitewisser met 86% wisoppervlakte.

Beide buitenspiegels zijn verwarmd en vanaf de bestuursplaats verstelbaar, rechts elektrisch. Interieurverlichting met vertragsrelais, leeslamp voor de voorpassagier, verlichting in het achterkompartiment. Derde zonneklep boven de binnenspiegel. De knop van de waarschuwingssnipperlichtinstallatie opvallend in het midden van de middenconsole geplaatst, ook binnen handbereik van de

voorpassagier. Het slot van het dashboardkastje is asymmetrisch aangebracht, binnen handbereik van de bestuurder. Door aanraken van het deksel automatisch openende asbak vóór.

De nieuwe zitplaatsconstructie is comfortabel bekleed, maar stevig genoeg om een optimale steun te bieden. De bestuurderszitplaats is individueel instelbaar, ook in hoogte en zitkussenhoek. Een ontspannende zithouding door o.m. een steun voor de linkervoet. Elektrische gordelaanreikarmen, gordelspanners vóór.

Het elektronisch geregelde verwarmings- en ventilatiesysteem is voor de linker- en rechterzijde van het interieur instelbaar. De gewenste temperatuur, wordt snel, geruisloos en tochtvrij bereikt en konstant gehouden. Het warmtewerend glas rondom vermindert de opwarming van het interieur.

De optimale geluiddemping maakt ook bij hoge snelheden gesprekken zonder stemverheffing mogelijk. De waardevolle bekledingstoffen en de gedegen afwerking in het totale interieur maken niet alleen optisch een goede indruk, maar vervullen ook belangrijke functies op het gebied van de geluidsisolatie. (De uitvoering met wortelnotehouten panelen – zoals afgebeeld – is standaard bij de 300 CE-24 en als extra bij de andere modellen leverbaar.)

De royale kofferruimte heeft een grote kofferklep en een lage laaddeempel en is volledig bekleed. De waarschuwingdriehoek is goed bereikbaar ondergebracht in het kofferdeksel.

Aktief voor uw veiligheid.

Veel wat u in deze Coupé's als aangenaam ervaart, dient ook uw veiligheid. Zoals het onderstel, dat zorgt voor de unieke harmonie tussen wendbaarheid en rijcomfort, veilig wegcontact en rustgevende stabiliteit. Ook het comfort waardoor uw conditie optimaal blijft, de voorbeeldige licht- en zichtomstandigheden – dit alles helpt u kritische situaties probleemloos

Dat u zich in een Mercedes zo veilig voelt heeft zeer reële redenen: U bent omgeven door het meest uitgebreide veiligheidssysteem.

onder controle te houden. Dat geldt tevens voor de passieve veiligheidssystemen, om u en

uw medepassagiers in het ergste geval zo goed mogelijk voor letsel te beschermen. De passagierskooi blijft ook bij zware botsingen vrijwel intact. Het interieur is tot in het detail schokabsorberend uitgevoerd. Met de elektronisch geregelde gordelspanners werd het momenteel meest effectieve veiligheidssysteem gerealiseerd. Daarnaast beschikt u met ABS (standaard), Airbag, ASD en ASR over elektronische systemen die »meedenken«. Zij analyseren de rij situatie met gevoelige sensoren, beslissen alnaargelang de situatie en reageren in frakties van een seconde. En dat objectief meetbaar beter, dan de mens ooit zou kunnen.

ASR, de Anti-doorSlip-Regeling, is voor alle zes-cilinder benzinemodellen met automatische versnellingsbak leverbaar (als extra). ASR doseert automatisch de aandrijfkraft en voorkomt het doorslippen van de aangedreven wielen of het zijdelings uitbreken door te veel gas geven.

De elektronisch geregelde gordelspanners voor beide voorzitplaatsen: bij een botsing worden de gordels in frakties van een seconde strak aangetrokken. De bestuurder en de voorpassagier worden eerder en veiliger in hun positie vastgehouden. Extra veiligheid, die bij Mercedes standaard is.

Met de Airbag heeft Mercedes-Benz een zeer effectief veiligheidssysteem ontwikkeld, dat zijn bedrijfszekerheid overtuigend heeft bewezen. Tot nu toe werd dit systeem meer dan 500.000 maal geleverd. De Airbag voor de bestuurder is in het stuurwiel, de Airbag voor de voorpassagier op de plaats van het handschoenenkastje ondergebracht.

ABS behoort tot de standaard veiligheidsuitrusting. ASD, het Automatische SperDifferentieel, voorkomt het doorslippen van de aangedreven wielen bij het wegrijden (extra). Beide systemen werden door Mercedes-Benz ontwikkeld en in serieproductie genomen.

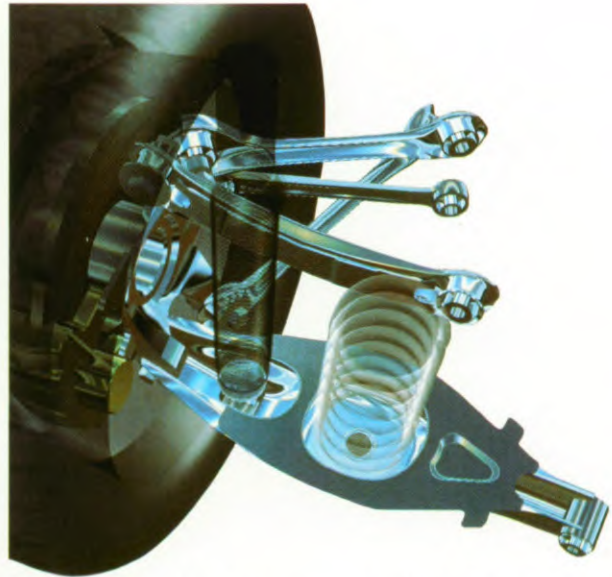
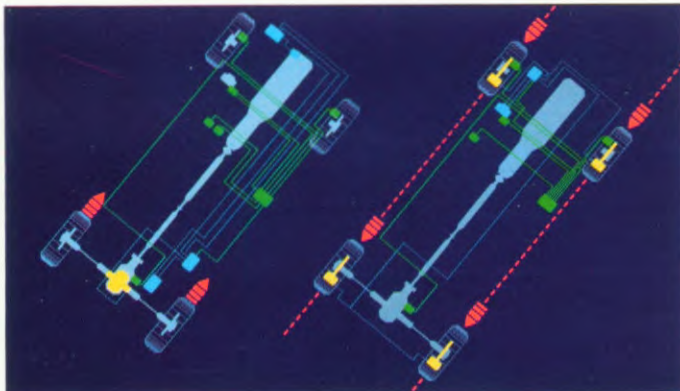
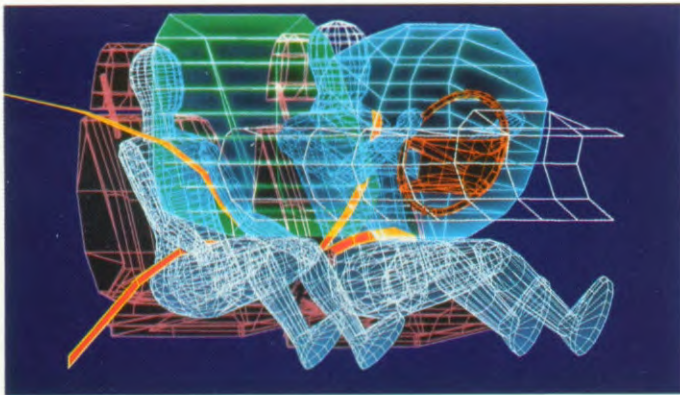
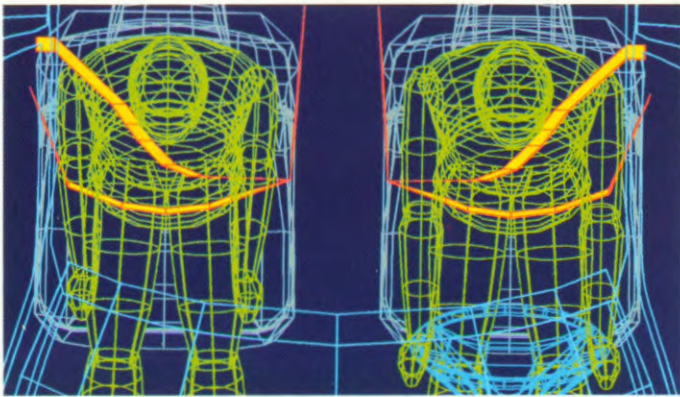
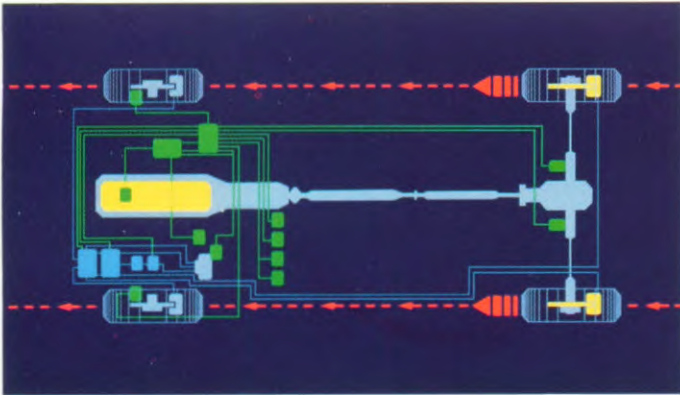

De ruimtelijk geleide achteras: elk achterwiel wordt door vijf perfect afgestemde geleidearmen geleid. Voor storingsvrij

rechtuit rijden, een fabelachtige koersvastheid en grote stuurprecisie.

Trefwoorden met betrekking tot de veiligheid: hoge rij- en remstabiliteit door de ruimtelijk geleide achteras en de schokdemper geleide vooras. De exacte stuurbekrachting met hydraulische stuurschokdemper en automatische spelingscompensatie. Servo-remstelsysteem met gescheiden circuits. Vóór thermisch hoog belastbare schijfremmen met zwevende remtang en inwendig geventileerde remschijven.

De speciaal ontwikkelde constructie met vorkvormige liggers vóór het schutbord zorgt ervoor, dat het interieur intact blijft; specifieke karrosserieversterkingen als compensatie voor het ontbreken van een middenstijl. Zeer stabiele passagierskooi, ook bij het over de kop slaan of bij een botsing van opzij blijft het in-

terieur intact. Deursloten die tegen hoge belastingen bestand zijn en die niet openspringen of klemmen. Meervoudig beschermende stuurinrichting met vervormbare naaf, beklede plaat en vervormbare gegolfde buis. Het totale systeem zodanig verankerd, dat het bij een aanrijding nauwelijks het interieur binnendringt. Elektronisch geregelde gordelspanners vóór. De pedalen zwenken bij een botsing weg in de richting van het schutbord. Schokabsorberend bekleed dashboard, in grote mate gedefinieerd vervormbaar. Deurbekledingen, met name ter hoogte van de heup, energie-absorberend uitgevoerd. Automatische vergrendeling van de rugleuningen. Deze wordt na een botsing automatisch opgeheven.

230 CE

Een hoog vermogen en veel koppel, een voorbeeldig rustige loop, een laag brandstofverbruik en een uitzonderlijke souplesse kenmerken deze beproefde vier-cilinder motor. De grote motorsouplesse reduceert het aantal schakelhandelingen en zorgt voor meer rijkomfort bij permanent wisselende verkeerssituaties.

Trefwoorden met betrekking tot de motorentechniek: viercilinder lijnmotor met een hoog aandeel lichtmetalen delen, waardoor gewicht wordt bespaard. Cilinderinhoud 2,3 liter. Dwarsstroom cilinderkop voor een goede doorstroming en cilindervulling. Trillingvrije, rustige loop door perfecte balancerings van de krukas en hydraulisch gedempte motorophanging. Onderhoudsvrije, enkelvoudige riemaandrijving met automatische spanner voor alle hulpaggregaten. Onderhoudsvrije hydraulische klepspelingscompensatie.

De perfecte mechanische functies worden aangevuld door de beproefde elektronika ten behoeve van een exakte afstemming. Mikroprocessorgestuurde ontsteking: het ontstekingstijdstip wordt afhankelijk van de bedrijfsomstandigheden geregeld. Elektronische regeling van het stationair toerental. Mechanisch-elektronisch inspuitsysteem met aanpassing van het brandstofmengsel tijdens de warmlooppfase, het accelereren en

bij vollast. Afsluiting van de brandstoftoevoer bij gas loslaten. Geregelde drieweg katalysator met Lambda-sonde. Het multifunktionele systeem voor de mengselvorming en de ontsteking maakt het mogelijk – indien nodig – probleemloos over te schakelen van ongelode »Super« naar ongelode »normale« benzine.

De 230 CE is standaard uitgerust met handgeschakelde 5-bak (als extra: automatische 4-versnellingsbak met twee schakelprogramma's).

Nieuwe, geharmoniseerde aandrijflijn met dubbel vliegwiel (bij handgeschakelde versnellingsbak) en aandrijfassen met grotere diameter voor een nogmaals verbeterd comfort.

	230 CE
Cilinderinhoud cm ³	2298
Vermogen in kW bij 1/min*	97/5100
Koppel in Nm bij 1/min*	198/3500
Topsnelheid, km/h	ca. 200
Brandstof	Ongelode Super (konform DIN 51 607)
Verbruik in l/100 km**	
In de stad / 90 km/h / 120 km/h	12,1/6,9/8,6

* gegevens volgens 80/1269/EG ** gegevens volgens 80/1268/EG



300 CE

Een motor met topprestaties voor automobilisten, die van hun wagen een sportief temperament eisen. De zes-cilinder – met zijn souplesse en ingetogen »motor-sound« – beantwoordt perfect aan deze wens. Een motorkarakteristiek, die perfect harmonieert met de sportieve elegance van deze Coupé's.

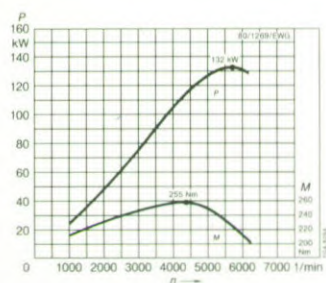

De vermogenskurve toont het snel stijgende vermogen en het hoge koppel.

	300 CE
Cilinderinhoud cm ³	2960
Vermogen in kW bij 1/min*	132/5700
Koppel in Nm bij 1/min*	255/4400
Topsnelheid, km/h	ca. 225
Brandstof	Ongelode Super (konform DIN 51 607)
Verbruik in l/100 km**	
In de stad / 90 km/h / 120 km/h	14,6/8,0/10,0

* gegevens volgens 80/1269/EG ** gegevens volgens 80/1268/EG

Trefwoorden met betrekking tot de motorentechniek: zes-cilinder lijnmotor met 3,0 liter cilinderinhoud, met een hoog aandeel van lichtmetalen delen. Zevenmaal gelagerde krukas met twaalf contra-gewichten. Mechanisch-elektronisch inspuitsysteem. Elektronische regeling van het stationair toerental. Door een microprocessor geregelde ontsteking. Afsluiting van de brandstoftoevoer bij gas loslaten. Multifunctioneel systeem voor mengselbereiding en ontsteking. Geregelde drieweg katalysator met Lambda-sonde. Enkelvoudige riemaandrijving voor alle hulpaggregaten. Automatische klepspelingscompensatie. Temperatuurgeregelde viskose-ventilator koppeling: deze schakelt pas in bij een motortemperatuur van 80° en loopt slechts net zolang mee tot de temperatuur weer beneden deze waarde gedaald is. De voordelen: snellere opwarming van de motor, brandstofbesparing, groter rijcomfort door lager geluidsniveau.

De 300 CE standaard met 5-versnellingsbak (als extra automatische 4-versnellingsbak met twee schakelprogramma's). In het kader van de actuele modelnoviteiten geperfectioneerde versnellingsbak- en achterasredukties voor een directere overdracht van het vermogen en een duidelijk verbeterd acceleratievermogen. Nieuw geharmoniseerde aandrijflijn met dubbel vliegwiel (bij handgeschakelde versnellingsbak) en aandrijfassen met grotere diameter ten behoeve van een rustigere loop.



300 CE-24

De nieuwe zes-cilinder motor toont op indrukwekkende wijze de mogelijkheden van de vierkleppen-techniek. De elektronisch geregelde verstelling van de inlaat-nokkenas is doorslaggevend voor het hoge vermogen en het excellente koppel van deze krachtbron over het hele toerenbereik. Daardoor beschikt de bestuurder in elke situatie over fascinerende vermogens- en veiligheidsreserves. De standaard 5-versnellingsbak in sport-uitvoering of de als extra leverbare automatische 4-versnellingsbak respectievelijk de nieuwe automatische 5-versnellingsbak zorgen voor een optimale overdracht van het motorvermogen.



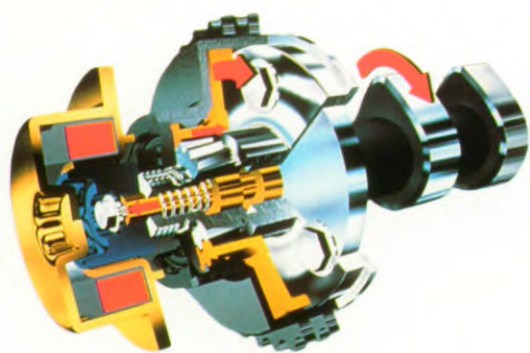

De verstelling van de inlaatnokkenas met kenveldaansturing zorgt ervoor dat de

motor in alle toerengebieden steeds een optimaal vermogen levert.

De elektronisch geregelde verstelling van de inlaat-nokkenas met kenveldaansturing maakt een variabele kleptiming mogelijk, afhankelijk van het toerental en de belasting. Zo wordt in alle toerengebieden steeds de beste cilin-

dervulling en daardoor een hoog koppel bereikt. Voor de bestuurder betekent dat een snelle acceleratie in elke situatie – in het bijzonder ook bij hogere snelheden. Belangrijk als het erop aankomt om in kritische situaties snel te kun-

	300 CE-24
Cilinderinhoud cm ³	2960
Vermogen in kW bij 1/min*	162/6400
Koppel in Nm bij 1/min*	265/4600
Topsnelheid, km/h	ca. 237
Brandstof	Ongelode Super (konform DIN 51 607)
Verbruik in l/100 km**	
Stad / 90 km/h / 120 km/h	14,8/8,1/10,0

*gegevens volgens 88/195/EG **gegevens volgens 80/1268/EG

nen reageren.

Andere nieuwe ontwikkelingen bij deze motor: de antiklopregeling met kenveldaansturing voor een automati-



Standaard in de 300 TE-24: de nieuwe 5-versnellingsbak in sport-uitvoering. Nauwkeurige afstemming van de overbrengingen op het hoge koppel van de vierkleppen-motor. De vijfde versnelling heeft een directe overbrenging.

sche aanpassing aan brandstoffen met uiteenlopende kwaliteit. Een nog exakter werkende ontstekingsstelsel en het dubbele vliegwiel (bij handgeschakelde versnellingsbak).

Fantastische »neveneffecten«: een »turbine-achtige« loop, de stabilisering van het stationair toerental, verbeterde brandstofeconomische en verdere reducering van de emissies van schadelijke uitlaatgasen. De nieuwe, sportief afge-

stemde handgeschakelde versnellingsbak met directe vijfde versnelling zet het motorvermogen in elke versnelling perfect in voortbeweging om.

Als extra voor de vierkleppen-motor: de nieuwe automatische 5-versnellingsbak. Deze maakt een sportieve rijstijl mogelijk, met name in de lagere versnellingen. En een geluidsvermindering, gecombineerd met een lager brandstofverbruik.

De standaard-uitrusting is in lijn met de exclusiviteit van dit topmodel: elektrische zijruitopeners voor alle ruiten. Uitstaplichten in de deuren. Stuurwiel en schakelhendel met leder bekleed. De wortelnotenhouten panelen aan het dashboard.



De nieuwe lichtmetalen cilinderkop met innovatieve vierkleppen-techniek.





S-KC 797



De nieuwe Sportline-modellen Professioneel. Sportief. Exclusief.

Hiermede komt het sportieve karakter van deze elegante Coupé's optimaal tot uitdrukking: met profes-



sionele techniek af fabriek ervaart u de prestaties van het gekozen model in-

tensiever en direkter. Een fascinerende rijbeleving – zekergesteld door de strenge technische en veiligheidsnormen van Mercedes-Benz. Sportief-exclusieve accenten qua uitstraling en uitrusting vervolmaken het karakter van de Sportline-versies.





De nieuwe Sportline versie is leverbaar voor alle drie Coupé-versies.

De belangrijkste modificaties aan het onderstel: een 20 procent straffere verings- en demperkarakteristiek. De besturing is direkter uitgevoerd. De met cirka 20 millimeter verlaagde karrosserie en de brede banden op lichtmetalen velgen zorgen voor een verder verbeterd rijgedrag bij een temperamentvolle rijstijl en geven de Sportline-modellen de dynamische uitstraling.

De sportieve uitvoering van de zitplaatsen bepaalt het exclusieve karakter van het interieur. Ergonomisch op een sportievere rijstijl afgestemde sportzetels vóór. Deze vormgeving zorgt voor een voortreffelijke zijwaartse steun – ook bij een temperamentvolle rijstijl. Bij een volledige bewegingsvrijheid voor de bestuurder en alle passagiers. De hoogwaardige bekleding van de zitplaatsen in

een nieuw sportief ruitdessin (de leder-uitvoering is als extra leverbaar), alsmede het schakelhendel en het stuurwiel overtrokken met zwart handmatig gestikt nappaleder (standaard bij de 300 CE-24), ronden deze individuele ambiance af.



Het met nappaleder overtrokken schakelhendel in Sportline-design: een sportief en elegant detail.

Een royale keuze naar uw persoonlijke smaak.

De keuze van een kleur is een kwestie van persoonlijke smaak. Daarom kan men bij Mercedes-Benz kiezen uit een breed palet van 10 standaard- en 14 metallic-kleuren. De lak vormt echter met name ook een zichtbare korrosiebescherming. Opdat u ook op lange termijn plezier aan uw auto blijft beleven, is het lakstelsel van Mercedes-Benz uit meerdere laklagen opgebouwd, die alle een verschillende beschermingsfunctie hebben. Zo vormt de lak het glanzende sluitstuk van een doeltreffend anti-korrosiesysteem, dat reeds bij de konstruktie van de auto begint en elke Mercedes een levensduur garandeert die ver boven

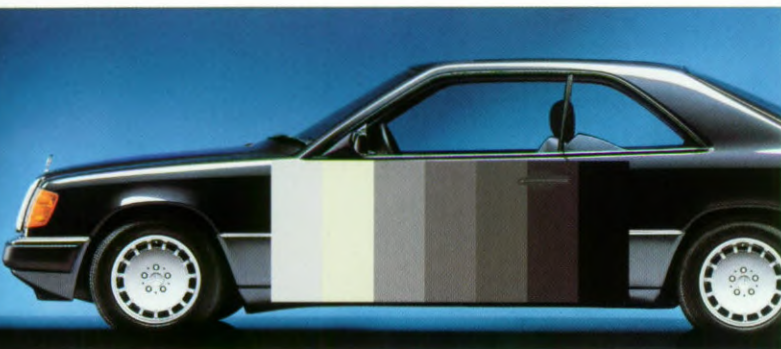

het gemiddelde ligt. De klanten van Mercedes-Benz profiteren daarvan – tot en met de inruilwaarde. De koerslijsten voor gebruikte automobielen bevestigen telkens weer de hoge kwaliteit die een Mercedes ook na vele jaren nog van andere merken onderscheidt.



Poolwit



Liasgrijs



Agaatgroen



Signaalrood



Donkerblauw



Zwart



Parelmoergrijs (metallic)



Rookzilver (metallic)



Nelkengroen (metallic)



Nachtgroen (metallic)



Antracietgrijs (metallic)



Nautieklauw (metallic)



Ivoor



Pueblo-beige



Bordeauxrood



Surfblauw



Astraalzilver (metallic)



Diamantblauw (metallic)



Impala-beige (metallic)



Bisonbruin (metallic)



Almandinrood (metallic)



Pailletrood (metallic)



Blauw-zwart (metallic)



Beryll (metallic)

Kwaliteitsgarantie is maatwerk tot in detail, van de research en selectie van de materialen tot de permanente materiaalkontrolle en tests tijdens het productieproces. Daarvoor zetten wij ervaren technici in die – met behulp van de meest moderne computergestuurde hulpmiddelen – de kwaliteit van elk afzonderlijk model moeten verantwoorden. De hoge kwaliteitsnormen, de degelijkheid en zorgvuldigheid leiden tot de bekende waardevastheid van een Mercedes-Benz.

Trefwoorden met betrekking tot de veelomvattende corrosiebescherming: deze begint al bij de vormgeving van de karrosseriedelen. Gladde vormen, optimale vochtafvoer en maatvastheid tot op breukvlakken van millimeters. Overall waar het gevaar van roestvorming bestaat, wordt elektrolytisch verzinkt plaatstaal toegepast. Een volledige verzinking is niet per definitie zinvol, omdat hierdoor het gewicht van de auto en daarmee het verbruik onnodig stijgen en grondstoffen worden verspild. De gladde onderkant van de wagen is voorzien van een steenslagbestendige PVC-laag.

De wielkasten zijn tegen steenslag beschermd met kunststofschalen. Alle holle ruimten van de karrosserie worden met kruipwax verzegeld, waarvan de dosering en verdeling elektronisch worden bewaakt. Alle aggregaten die nat kunnen worden of blootgesteld aan zout of steenslag, zijn voorzien van een taai laklaag. Alle lasnaden zijn beschermd door middel van speciale kunststoffen. Het uit meerdere lagen bestaande lakprocédé begint na het fosfateren van het oppervlak van het staal door middel van een kathodisch elektro-dompelbad. Dat maakt de toepassing van harsen met een hogere weerstand mogelijk en garandeert dat werkelijk elke lasnaad en



boorgat worden meegenomen.

Bovendien is elke Mercedes al in de ontwikkeling zodanig gekonstrueerd, dat reparaties probleemloos en tegen lage kosten kunnen worden uitgevoerd.

Kleurafwijkingen om druktechnische redenen voorbehouden.

Individueel zitcomfort.

De nieuwe zitplaatsconstructie van de Coupé's biedt nu nog meer comfort, dat met name op lange trajekten als weldadig wordt ervaren. Door straffere veerkernen, verbeterde schuimdelen en leuningframes worden wervelkolom en rugspieren nog effectiever ontzien en trillingen gedempt. De voorzetels kunnen geheel op de individuele lichaamsafmetingen worden ingesteld. De bestuurderszitplaats heeft bovendien een hoogteverstelling en verstelling van de zitkussenhoek. De hoogwaardige, ventilerende bekledingen met nieuwe dessins – ook in sportieve ruit-uitvoering – kunnen individueel worden gekombineerd met de



exterieurkleur. Bovendien kan worden gekozen uit velours en softleder. Alles voor een individueel zitcomfort.



Stof/zwart



Velours/antraciet



Stof/blauw



Velours/blauw



Stof/brasil



Velours/brasil

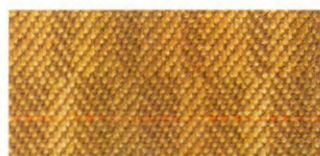

Stof/dadel



Velours/dadel



Stof/creme-beige



Velours/creme-beige



Stof/groen



Velours/groen



Stof/rood



Velours/rood



Stof/grijs



Velours/grijs



Leder/zwart



Leder/blauw

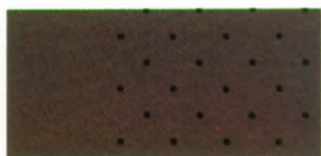

Leder/brasil



Leder/dadel



Leder/creme-beige



Leder/groen



Leder/rood



Leder/grijs

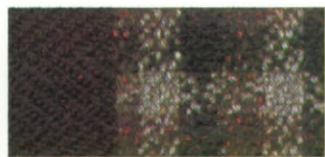

Geruite stof/zwart



Geruite stof/blauw



Geruite stof/brasil

Kleurafwijkingen om druktechnische redenen voorbehouden



De nieuwe zitplaatsen in de standaard stof-uitvoering met een nieuw dessin.



Elegante, ventilerende velours-bekleding voor de zitplaatsen is als extra leverbaar.



Als extra: sportief ruitdessin.



Handmatig aangebracht soft-leder voor alle automobilisten, die een nog exclusievere ambiance wensen.

De zeer individuele interpretatie van levensstijl.

De beslissing voor een Coupé van dit niveau is de exponent van een bijzondere opvatting van de kwaliteit van leven. Vanzelfsprekend komt ook het uitrustingsconcept aan deze hoge eisen tegemoet. In standaarduitvoering krijgt elke bestuurder al datgene wat hij werkelijk nodig heeft en gebruikt. Bovendien nog een groot aantal voorzieningen, die het rijden in deze auto-



mobielen nog aangenaamer en veiliger maken. En met de mogelijkheden van de individuele uitrusting kunt u uw

wensen en voorstellingen met betrekking tot uw persoonlijke Mercedes op onnavolgbare wijze realiseren. U kiest de uitvoering van uw Coupé geheel zoals u die voor uzelf en uw passagiers wilt hebben. Onderstaand vindt u enige suggesties uit het omvangrijke programma extra's aan.



Een toonaangevende eigen ontwikkeling van Mercedes-Benz: de nieuwe 5-versnellings Automatic. Een perfecte overdracht van het vermogen in alle versnellingen. De voordelen zijn een lager verbruik en minder geluid bij hoge snelheden. Als extra bij de 300 CE-24.

Met de airconditioning bent u onafhankelijk van de buitentemperatuur. Uw individueel ingestelde temperatuur wordt elektronisch konstant gehouden. De recirkulatieschakeling reduceert de toevoer van buitenlucht: zo voorkomt u het binnendringen van onaangename geuren.

Het elektrische schuif-/kanteldak met windgeleider en waterafvoer kan worden gekombineerd met de nieuwe komfortschakeling.

Hi-fi luisterplezier voor onderweg: U hebt de keuze uit verschillende kwalitatief hoogwaardige systemen, ook met CD en elektronische diefstalbeveiliging.

Met de noviteiten van het modeljaar 1990 werden ook de mogelijkheden met betrekking tot speciale uitrustingen uitgebreid:

ASR, de Anti-doorSlip-Regeling, is nu ook voor alle zes-cilinder benzinemodellen met de Automatic leverbaar. Naast de automatische 4-versnellingsbak met twee schakelprogramma's kan de nieuwe 300 CE-24 ook geleverd worden met de 5-versnellings Automatic met twee schakelprogramma's.

De componenten van de Sportline-versies kunnen ook afzonderlijk worden gekozen of gekombineerd. Bijvoorbeeld sport-onderstel, kleiner sportstuurwiel, het sportieve ruitdessin voor de zitplaatsen.

De nieuwe comfort-sluiting. Als u naast de bij de Coupé's standaard centrale ver-

grendeling kiest voor elektrische zijruitopeners en/of schuif-/kanteldak, gaan ramen en dak bij het afsluiten van de wagen automatisch dicht als de sleutel in een bepaalde stand wordt gehouden.

Enkele van een scala van verdere mogelijkheden: stuurwiel en schakelhendel met leder bekleed (bij de 300 CE-24 standaard). Airconditioning met automatische regeling, voorverwarming van motor en interieur, verwarmde zitplaatsen, buitentemperatuurmeter.

Neerklapbare hoofdsteunen achterin. Leeslampjes achterin. Uitsaplichten in de deuren (standaard bij de 300 CE-24). Memory-geheugen voor de verstelling van de zitplaatsen. Elektrisch verstelbare stuurkolom. Koplampwissers en -sproeiers. Diefstal-

alarm-installatie.

De dakdragersystemen voor ski's, fietsen, boten, surfplanken zijn eenvoudig in de waterafvoerlijsten op het dak van de Coupé te bevestigen.

Deze en nog een groot aantal andere elementen zijn speciaal door Mercedes-Benz ontwikkeld en af fabriek perfect geïntegreerd. Zij worden aan dezelfde hoge kwaliteitsnormen en -tests onderworpen als de wagen zelf.

Een belangrijk detail: al vóór het spuiten wordt rekening gehouden met de vereiste boorgaten of bevestigingen. Daardoor dus een optimale bescherming tegen roestvorming.

Een uitvoerig overzicht over alle individuele uitrustingen treft u aan in een speciale brochure.



Voor lange afstanden bij gelijkblijvende snelheden. Met de Tempomat rijdt u comfortabel en zuinig. Deze houdt het tempo konstant, tot u weer remt of accelereert.



De elektrische zijruitopeners: comfortabel openen en sluiten van de ruiten d.m.v. een druk op de knop. Met kinderbeveiliging voor de achterzijruiten, comfortschakeling en de nieuwe »snelbediening«. Om de ruit geheel te openen, kan worden volstaan met een korte druk op de schakelaar door een gedefinieerd drukpunt heen (standaard bij de 300 CE-24).

Standaard-uitrusting bij alle modellen

Mercedes-Benz 230 CE/300 CE/300 CE-24

Assen

Schokdempergeleide vooras met driehoekige reaktie-armen en speciale verankering voor het opvangen van remmomenten; negatieve stuurstraal. Ruimtelijk geleide achteras met 5 geleide-armen per wiel, speciale verankering voor de opvang van acceleratie- en remmomenten.

Vering

Op vóór- en achteras elk twee schroefveren, één torsiestaafstabilisator. Vóór twee demperelementen, achter twee schokdempers met gasvulling.

Als extra: niveauregeling aan de achteras.

Remmen

Servo-remsysteem met gescheiden circuits, vacuüm rembekrachtiging en Anti-Blokkeer-Systeem. Schijfremmen met zwevende remtang en inwendige ventilatie vóór, achter schijfremmen met vaste remtang. Remvoering-slijtage-indikator voor de voorwielremmen.

Stuurinrichting

Mercedes-Benz servo-stuurinrichting; stuurschokdemper. Grote beklede plaat op de stuurwielnaaf, vervormbare bus tussen stuurwiel en stuurkolom, vervormbare stuurkolom. Stuurhuis achter de vooras geplaatst.

Karosserie

Zelfdragende karosserie, geheel van staal. Vormbehoudend zitplaatsenkompartiment (veiligheidskooi). Tank boven de achteras geplaatst. Schokabsorberende voor- en achterzijde. Elastisch bumpersysteem van hoogwaardige kunststoffen vóór en achter. Gladde, elastische stootlijsten aan beide flanken voor bescherming tegen karosserieschade. Dorpelsbekleding. Twee deuren.

Zitplaatsen

Vóór: verstelbaar in lengterichting en hoogte. Met individueel verstelbare zitkussenhoek en rugleuning. Vakuüm vergrendeling van de rugleuningen. Twee driepunts veiligheids gordels met rolautomaat, elektrische gordelaanreikarmen en gordelspanners. Achter: achterbank met twee individueel gevormde zitplaatsen, opklapbare armsteunen en aflegbakje in het midden. Twee driepunts veiligheids gordels met rolautomaat en automatische aanpassing van de gordelhoogte.

Als extra: hoofdsteunen achterin, vanaf de bestuurderszitplaats d.m.v. een druk op de knop neerklapbaar.

Verwarming en ventilatie

Gescheiden verwarming voor links en rechts. Elektronische interieurtemperatuur-regeling, die voor de verwarming elke tussen 16° en 32°C ingestelde temperatuur praktisch konstant houdt.

Instrumenten en controlelampjes

Toerenteller. Oliedrukmeter, Controlelampjes voor ABS, het peil van motorolie, remvloeistof, koelvloeistof, ruitespoeiervloeistof en brandstofreserve. Kontrolesysteem voor het uitvallen van alle gloeilampen van de exterieurverlichting.

Diversen

Bi-druk centrale vergrendeling met bediening via alle sloten. Veiligheidssloten. Tassen aan de rugleuningen van de voorzitplaatsen. Reflektoren in de deuren. Afsluitbaar dashboardkastje, klep met openingsdemper. Anti-verblindings binnenspiegel; buitenspiegels links en rechts, verwarmd en van binnenuit verstelbaar (rechts elektrisch). Drie beklede zonnekleppen. Door aanraken van het deksel automatisch openende asbak met sigarenaansteker vóór. Tapijt op de vloer. Beklede kofferruimte. Bergvak in de kom van het reservewiel. Gevarendriehoek. Verbandtrommel.

Aanvullende uitrusting 300 CE-24

Uitstaplichten in de deuren. Elektrische zijruitopeners vóór en achter. Stuurwiel en schakelhendel met leder bekleed. Uitvoering met wortelnoten houten panelen. Lichtmetalen velgen.

De gegevens in deze brochure benaderen de werkelijkheid zoveel mogelijk. Op de afbeeldingen komen ook speciale uitrustingen voor die niet tot het standaard leveringspakket behoren.

Technische gegevens en afmetingen.

	230 CE	300 CE	300 CE-24
Boring en slag	95,5x80,2 mm	88,5x80,2 mm	88,5x80,2 mm
Dynamo	14 V/55 A	14 V/70 A	14 V/70 A
Akku	12 V/62 Ah	12V/62 Ah	12 V/62 Ah
Bandenmaat	195/65 R 15 91 H	195/65 VR 15	195/65 ZR 15
Draaicirkel	10,9 m	10,9 m	10,9 m
Eigen gewicht, rijklaar ¹⁾	1380 kg	1420 kg	1480 kg
Max. toelaatbaar totaalgewicht	1870 kg	1870 kg	1930 kg

1) De aangegeven gewichten betreffen de standaard-uitvoering. Extra's kunnen dit gewicht verhogen.
De waarden kunnen afwijken van het op het kentekenbewijs vermelde gewicht.

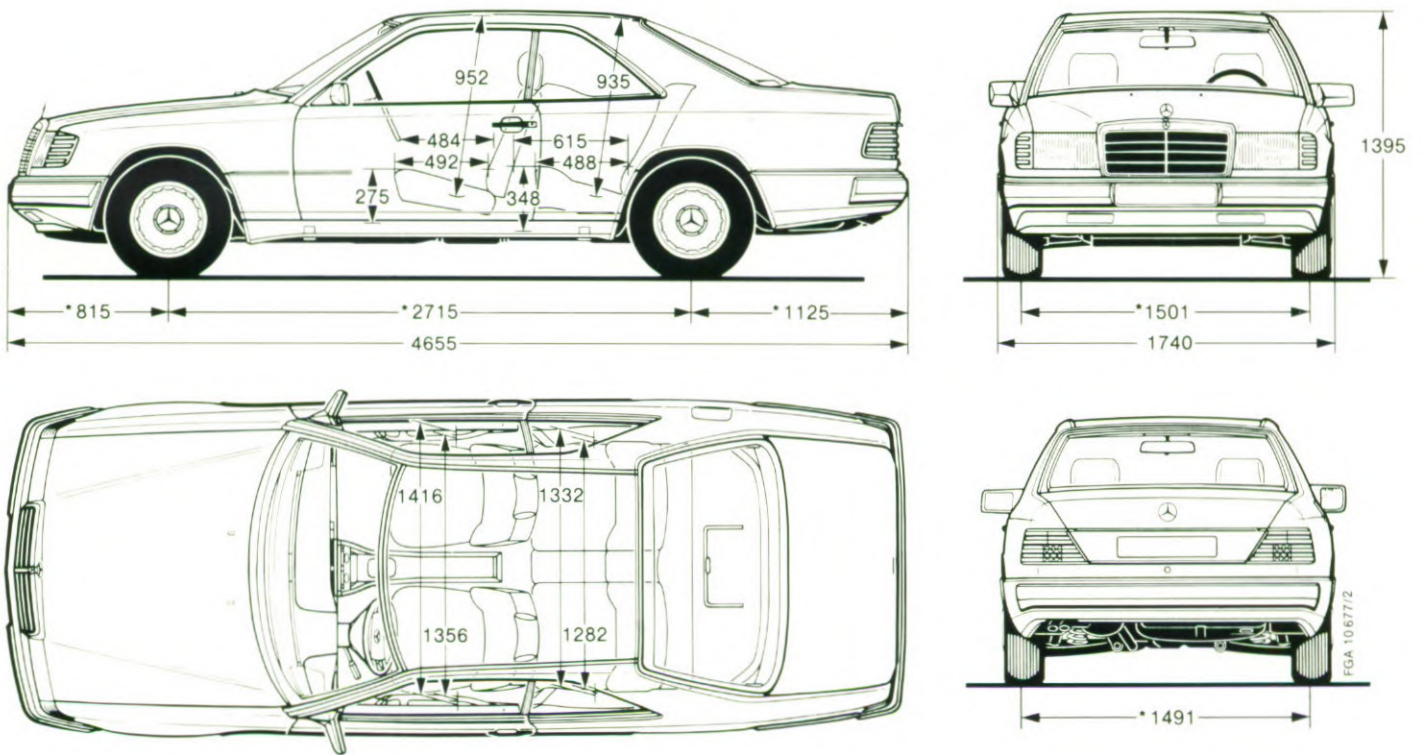

Maten onbelast.

* Bij belasting door 3 personen
68 kg.

Inhoud vrijblijvend. Wijzigen in specificaties en uitrustingen voorbehouden. De in deze brochure vermelde

gegevens zijn voorlopig en moeten als benaderd worden beschouwd. Zij komen overeen met de stand van zaken op het moment van redaktiesluiting van dit drukwerk (stand 04/90). Deze brochure is een internationale uitgave. Der-

halve kunnen de afbeeldingen en omschrijvingen afwijken van de in Nederland en België geldende standaard en leverbare uitvoeringen. Hiervoor verwijzen wij naar onze laatste prijslijst.

Hoofdvertegenwoordiging
voor Nederland:
Mercedes-Benz Nederland B.V.
Reactorweg 25
Utrecht
tel: (030) 45 19 11

Hoofdvertegenwoordiging
voor België:
Mercedes-Benz Belgium N.V.
Tollaan 68
1200 Brussel
tel: (02) 724 12 11



Mercedes-Benz