

SUZUKI

SWIFT



De nieuwe dimensie

Snel op weg, vlug op z'n bestemming, rap in het stadsverkeer en op de autoweg... De nieuwe Suzuki Swift belichaamt een nieuwe dimensie in snelheid. Want dankzij z'n gestroomlijnde bouw en uitgekiende techniek weet hij van opschieten. Echter zonder 'n overdadig brandstofverbruik. Want behalve snel is de nieuwe Suzuki ook zuinig. Kiezen voor de nieuwe Suzuki Swift betekent kiezen voor een unieke combinatie van zuinigheid en vermogen.





Snel en zuinig

Wat snelheid betreft laat de nieuwe Suzuki vrijwel alle concurrenten achter zich. Snel nog even boodschappen doen? Of naar de andere kant van de stad? De nieuwe Suzuki is er ideaal voor. Zoals hij zich trouwens ook uitstekend op de autoweg thuisvoelt. Dankzij jarenlange ervaring en technische kennis werden de Swift motoren ontwikkeld tot één van de krachtigste en lichtste krachtbronnen in z'n klasse. De tot in de details afgewerkte, aërodynamische vormgeving levert een aanzienlijke bijdrage aan een minimaal brandstofverbruik en een optimaal vermogen. Wat betreft zuinigheid verslaat de nieuwe Suzuki haar concurrenten eveneens. De uiterst nauwkeurig geconstrueerde motor haalt het maximum aan energie uit elke druppel benzine. En dat merkt U, dag in, dag uit, elke kilometer opnieuw!





Gebouwd om te beleven...

Dat de Suzuki Swift een auto is, die het nodige rijplezier in zich bergt, ziet U in één oogopslag. Hoeveel rijplezier hij te bieden heeft, merkt U pas tijdens Uw eerste rit. Want dan ontdekt U de speciaal gevormde stoelen, de stille motor, de vlot te schakelen versnellingsbak en het gemak waarmee de motor z'n ruim voorradige paardekrachten in 't geweer brengt. Zodra U de Suzuki Swift beleeft, blijkt pas wat echt plezierig autorijden is.





Pittig, prestatiebelust en toch zuinig.

Intelligente technologie : de nieuwe Suzuki motor.

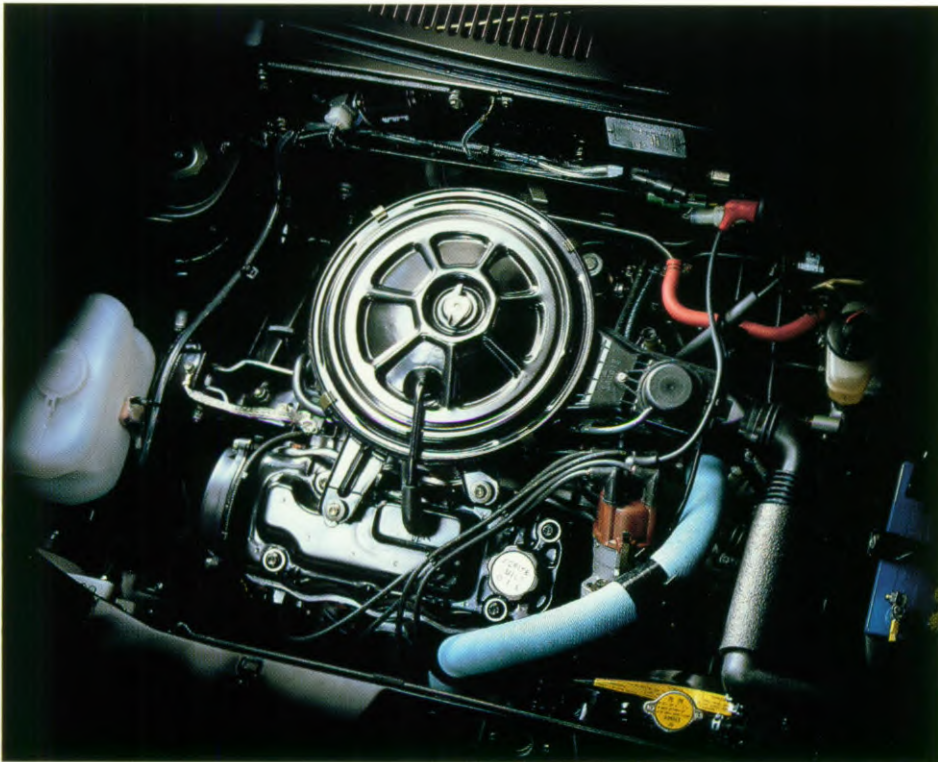

Nieuw ontwerp

Een volkomen nieuw ontwerp, precisietechniek en de enorme technologische know-how van de Suzuki-constructeurs bezorgen de 1.0, en 1.3 liter motoren een ongekende power en reaktiesnelheid. Bij de motorcomponenten werd elke gram overtollig gewicht vermeden. Krukas en nokkenas bijvoorbeeld werden, waar

mogelijk, uitgehold. De zuigerveren werden teruggebracht tot een geringe dikte, waardoor de wrijvingsverliezen tot een minimum beperkt konden worden. Extra gewicht werd bespaard door het motorblok en de cilinderkop uit aluminium te gieten en de prestaties kregen een extra impuls door een intensief wervelende luchttoevoer in de cilinders.

Weergaloze prestaties.

Op de autosnelweg laat de Swift z'n ware karakter pas echt zien. De Suzuki Swift 1.3 GS accelereert er met z'n 73 PK bij 5800 omwentelingen per minuut en koppel van 104,8 NM bij 4000 toeren per minuut vrolijk op los en neemt elke meter wegdek met het grootst mogelijke gemak. Dankzij de constant vacuüm carburateur, de wervelende luchttoevoer naar de cilinders en de nauwkeurig afgestelde kleppen levert de nieuwe Suzuki-troef prestaties die in z'n klasse ongeëvenaard zijn.

Slimme zuinigheid.

Zonder op het prestatievermogen te korten wisten de Suzuki technici van de Swift een uiterst zuinige auto te maken. Een slim gebruik van geavanceerde lichte materialen, een aërodynamische vormgeving, en een uiterst gunstige verhouding tussen gewicht en motorvermogen leveren elk een bijdrage aan de zeer gunstige verbruikscijfers. En daarmee aan het rijplezier van elke Suzuki-rijder.

De nieuwe Suzuki heeft 't allemaal.

Meesterlijk weggedrag.

Weggedrag

Fundamenteel voor het weggedrag zijn de kwaliteit van de besturing, de remmen en de wielophanging. Bij de nieuwe Suzuki zijn deze alle

uitgevoerde trommelremmen achter. De schijfremblokken zijn

onafhankelijke wielophanging voor met McPherson veerpoten. Veren en schokbrekers zijn perfect op elkaar afgestemd, samen zorgen ze voor een sportief maar toch comfortabel veergedrag. De halve aandrijfassen zijn omwille van een zo gelijkmatig mogelijke aandrijving, links en rechts even lang. Stabilisatoren vóór en achter garanderen, samen met de negatieve fuseepenhoek een uitzonderlijke wégligging. Zelfs op bochtige wegen houdt U Uw Suzuki makkelijk in de hand.

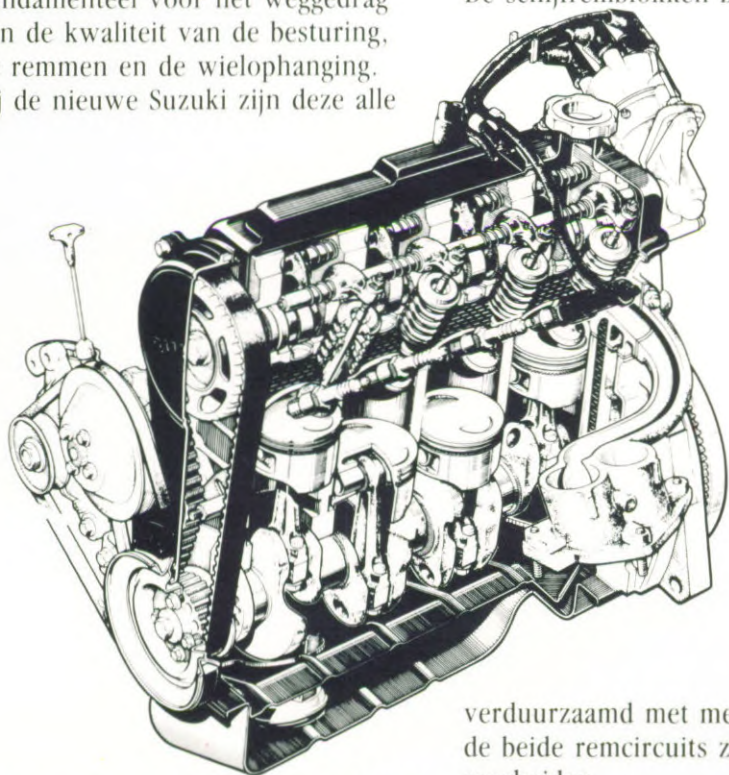

drie van een zodanig kaliber dat het een meesterlijk weggedrag oplevert.

Besturing

Het in luxueuze bekleding uitgevoerde stuurwiel is onder alle omstandigheden comfortabel te hanteren, de tandheugelbesturing is licht en nauwkeurig. Zoals een bochtige weg snel duidelijk zal maken.

Remmen

Snelle auto's hebben krachtige bedrijfszekere remmen nodig. Daarom heeft de Suzuki schijfremmen vóór en zelfstellend

verduurzaamd met metaalweefsel en de beide remcircuits zijn diagonaal gescheiden.

Vering

Van Suzuki kunt U het beste verwachten : volledig

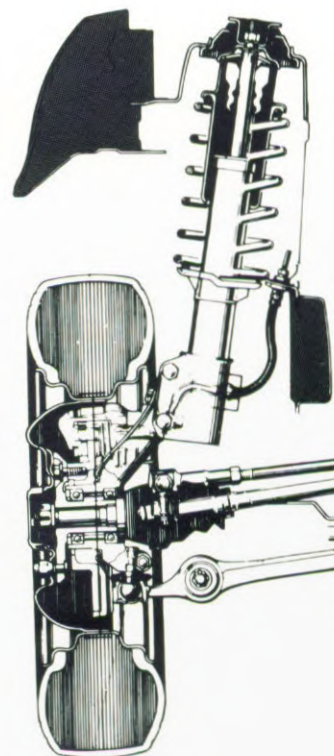
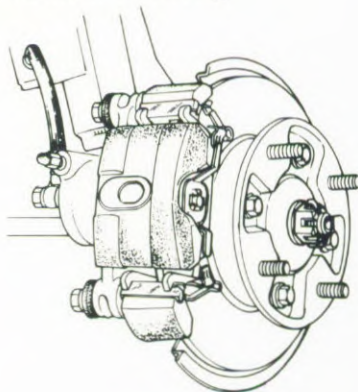

Strak en sportief. De fascinerende lijn

De nieuwe Suzuki heeft een strakgelijnde, glad afgewerkte carrosserie met een soepele stroomlijn en uitstekende aërodynamische kwaliteiten. In windtunneltests werden deze uitstekende aërodynamische kwaliteiten aangetoond : de gemeten luchtweerstand-coëfficiënt bedraagt 0,37. Tel er de vele sportieve eigenschappen en de eigentijdse constructiedetails bij op en er ontstaat een auto die tot de allerbeste in z'n klasse behoort. Kleurrijk. Dat is de nieuwe Suzuki volop met z'n brede kleurengamma, vooral de GS met de grille en de van binnenuit verstelbare buitenspiegels in de carrosseriekleur. Sportief. Ook een sterk punt van de nieuwe Suzuki, met z'n aërodynamische koplampen, de standaard ingebouwde halogeen mistlampen, de spoiler onder de voorbumper en de attractieve striping (GS). Stap in de nieuwe Suzuki en U stapt in een bijzondere auto !



Aërodynamische carrosserie



Uitstelbare zijruiten achter voorzien van zwarte keramische afwerking (GS)



Sportieve striping (voor tweekleurige carrosserieën GS-belettering)



van de nieuwe Suzuki



Van binnenuit elektrisch verstelbare buitenspiegels in carrosseriekleur (GS)



Vloeiend in de carrosserielijn ingepaste koplampen (1.3 GL/GS)



Halogeen mistlampen (GS)



Grille in carrosseriekleur (GS)



Spoiler (GS)



Sportieve wioldoppen (GS)

Sportiviteit en doelmatigheid, ook in het 'n slim instrumentenpaneel en andere v

Neem plaats in de speciaal gevormde bucketstoelen, pak het stuurwiel vast en U komt in een andere wereld terecht, een sportievere wereld, de typische Suzuki-wereld. Leg Uw hand op de korte, uitstekend hanteerbare versnellingspook en U voelt het karakter. Een gevoel dat enerzijds wordt versterkt door het perfect afgewerkte en ingedeelde dashboard, met reflex-vrije en dus ongehinderd af te lezen meters, en de functioneel rond het stuurwiel gegroepeerde schakelaars. Anderzijds door de volmaakt in deze sfeer passende stoelen, met kleurgecoördineerde bekleding en ruim aan ieders gevoel voor comfort aan te passen verstelbaarheid. Zo maakt de Suzuki Swift van een automobilist(e) een benijdenswaardige automobilist(e).



Kuipvormige voorstoelen geven het lichaam goede steun op de juiste plaatsen.



**t interieur :
vooruitstrevende details.**



Radio als extra leverbaar

Aëroodynamische vormgeving.

In vier woorden samengevat :

Afgerond, vloeiend, zuiver en compact.

De Swift ziet er van buiten vertrouwd, functioneel en buitengewoon aëro dynamisch uit. Een "natuurlijke" vormgeving als het ware, bij uitstek aangepast aan het dagelijks gebruik van de auto en... zonder overdreven stylingfoefjes.

In vier woorden samengevat : afgerond, vloeiend, zuiver en compact van lijn.

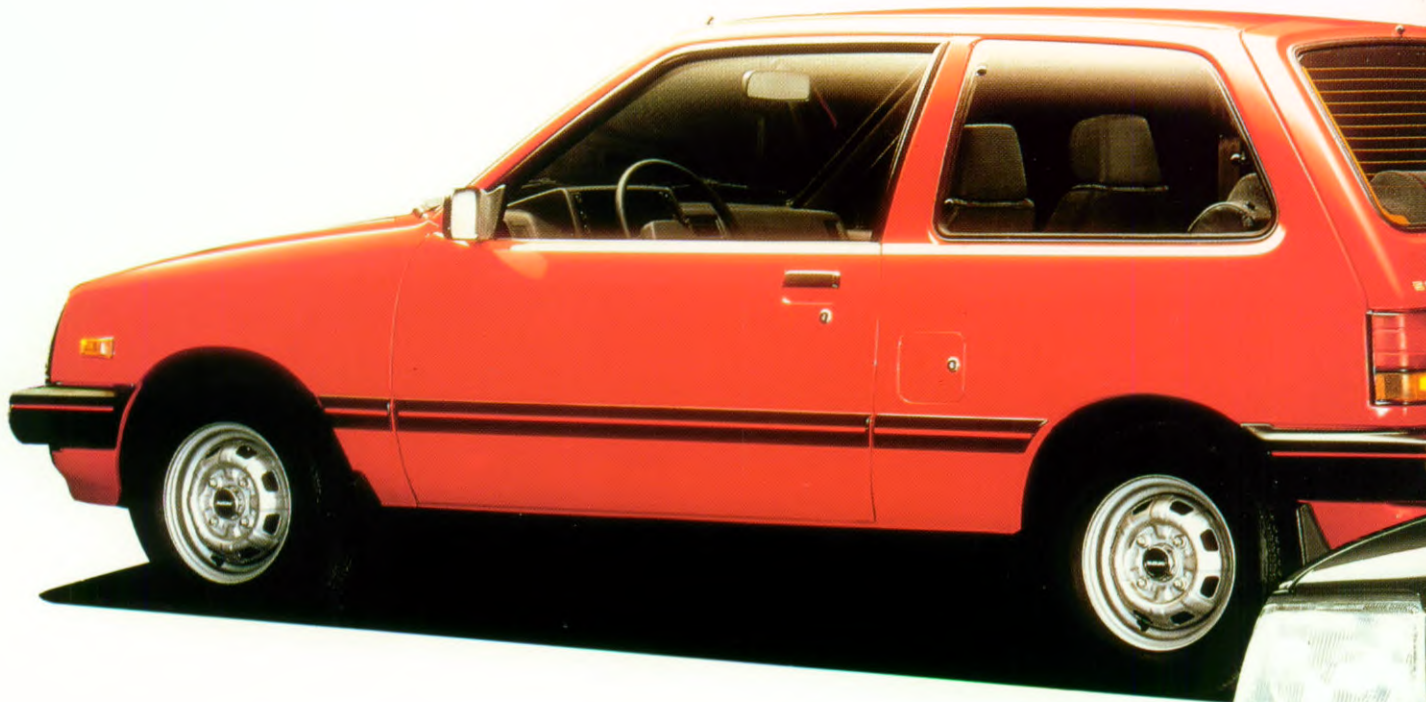

Voor het verkrijgen van de beste aëro dynamische eigenschappen dient de luchtstroom langs de carrosserie zo min mogelijk verstoord te worden. Als de luchtstroom het oppervlak van de carrosserie niet kan volgen ontstaan namelijk wervelingen die zo goed mogelijk voorkomen moeten worden. Een vloeiend verloop van de luchtstroom wordt door de aflopende motorkap bewerkstelligd, die aan de voorzijde aansluit op een schuin geplaatst front en aan de achterzijde op een sterk hellende voorruit met afgeronde dakrand. Ter voorkoming van lucht wervelingen ter plaatse ontbreken de dakgootjes en liggen portieren en ruiten zo gelijk mogelijk met de carrosserie.



SUZUKI

SUZUKI

SUZUKI

HALOGEN
55W/75
SUZUKI

Snelle elegance

Nieuwe ideeën over ruimte en comfort, in een auto met tientallen elegante trekjes !

Wie iets bijzonders zoekt op het gebied van comfort en uitrusting zal zich snel thuisvoelen in de nieuwe Suzuki Swift. Een rijke standaarduitrusting en een modern vormgegeven interieur vormen een harmonische combinatie, waarbij zowel de smaakvolle kuipstoelen vóór als de achterbank zijn bekleed met een sterke weefstof. Wie speciaal op zoek is naar fascinerende prestaties, kan rekenen op de Suzuki Swift.



Comfortabele ruimte voor 4 volwassenen. Duw de achterbankleuning naar voren en er ontstaat een makkelijk toegankelijke bagageruimte.





Veelzijdige ruimte

Hoe slimmer het interieur van een auto in elkaar steekt, hoe plezieriger die auto in de praktijk zal blijken. De nieuwe Suzuki Swift bewijst deze waarheid. Dankzij de uiterst vernuftige indeling biedt de wagen méér ruimte en mogelijkheden dan U zo op het eerste gezicht zou denken. Het bagage compartiment bijvoorbeeld, is meer dan slechts bagageruimte. Klap de hoedenplank op en de achterbank deels of in z'n geheel neer en U hebt een reusachtige laadruimte. Met de achterbankleuning naar achter geklapt is er volop ruimte voor het hele gezin.

De voorfauteuils kunnen naar voren en naar achteren worden verplaatst en de rugleuningen zijn vrijwel tot in horizontaalstand verstelbaar. Uiteraard zijn hoofdsteunen standaard. Brede armsteunen vóór en achter, tal van opbergvakken en stevige handgrepen maken het verblijf in de Swift extra aangenaam. Flexibele ruimte : dat is het ware kenmerk van een praktische auto. En dus van de Suzuki Swift.



De hoofdsteunen zijn verstelbaar, bij de Standaard Swift geïntegreerd



Verstelbare rugleuningen op de voorstoelen



Ruime opbergvakken in de portieren (GL/GS)



Handig opbergvak achter





Flexibele bagageruimte



De bagageruimte van de Swift is verrassend groot

Kies de Suzuki van uw voorkeur !

Kies de kleur die U wilt en de uitrusting die U het meest aanspreekt.



Swift 1.3 GS



Swift 1.3 GS



Swift GL



Swift 1.3 GS

Carrosserie-
kleuren



White



Happy red



Universal black



Dark blue metallic

Interieur-
kleuren





Swift



Swift 1.3 GL



Swift



Swift GL, Swift 1.3 GL

Swift / Swift GL / 1.3 GL



Universal black/
Crystal silver
metallic no. 2

Happy red/White

Carrosserie-
kleuren

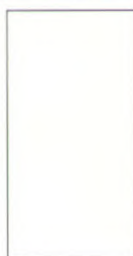

White

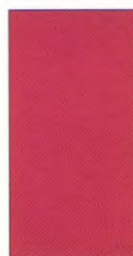

Happy red



Creamy yellow
(niet leverbaar)



Iceland blue
metallic no. 2

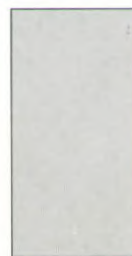

Crystal silver
metallic



Mink beige metallic



Crystal green
metallic

Interieur-
kleuren



Blauw getint



Grijs getint

Komplete standaarduitrusting en keus uit vele nuttige extra's.

ELEKTRISCHE UITRUSTING



Standaard een handige aansteker (GL/GS).



Betrouwbare ruitwissers met 2 snelheden. GL en GS uitvoering hebben bovendien een interval schakelaar.



Een ruitwiser en sproeier achter houdt ook bij slecht weer het zicht vrij (GL/GS).

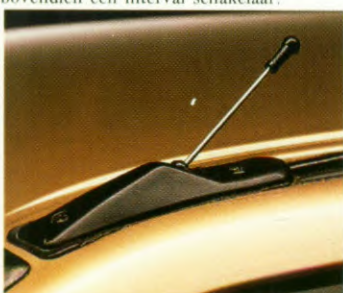

Voorziening voor een antenne in de linker dakstijl.



Een grote achterlichtpartij zorgt ervoor dat U goed gezien wordt.



Standaard interieurverlichting met 2 standen, op de GL en GS uitvoering met 3 standen.



Elektrische achterdeur ont-/vergrendelingsschakelaar. (GL/GS)



Standaard een dagteller (GL/GS).

INTERIEUR UITRUSTING



Ruime bagageruimte met hoedenplank (GL/GS).

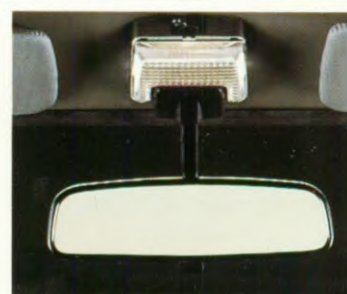

Binnenspiegel met anti-verblindingsstand (GL, GS)



Standaard zijruitontwaseming op alle modellen.



Standaard een ruim handschoenenkastje met klep.

EXTERIEUR UITRUSTING



Grote kunststofbumpers voor uw veiligheid.



De motorkap wordt geopend met een makkelijke drukknop.



Stootranden op de flanken met een kleurstrip rondom (GL/GS).



Praktische spatlappen voor en achter.

UITRUSTING STANDAARD EN ALS EXTRA LEVERBAAR

	SWIFT		SWIFT 1.3	
	STANDAARD	GL	GL	GS
TRANSMISSIE				
Handgeschakeld 5-versnellingsbak	0	0	0	0
ELECTRISCHE UITRUSTING				
AM radio	extra	extra	extra	extra
AM/FM radio (mono)	extra	extra	extra	extra
AM/FM radio (stereo)	extra	extra	extra	extra
AM/FM radio met stereo cassette	extra	extra	extra	extra
Toerenteller	—	—	—	0
Dagteller	—	0	0	0
Digitaal klokje	—	—	—	0
Temperatuur- en benzinemeter	0	0	0	0
Remvloeistofcontrolelampje	0	0	0	0
Handremcontrolelampje	0	0	0	0
Laadstroomcontrolelampje	0	0	0	0
Grootlichtcontrolelampje	0	0	0	0
Oliedrukcontrolelampje	0	0	0	0
Aansteker	—	0	0	0
Ruitwissers	2 snelheden	2 snelheden	2 snelheden	2 snelheden
		+ interval	+ interval	+ interval
Grootlichtsignaal	0	0	0	0
Interieurverlichting via portierschakelaars	—	0	0	0
Instrumentenpaneelverlichting	0	0	0	0
Elektrische ruitesproeier	0	0	0	0
Wisser en sproeier op achterraut	—	0	0	0
Halogeen mistlampen	—	—	—	0
Halogeen koplampen	rechthoekig	rechthoekig	aëro dynamisch gevormd	aëro dynamisch gevormd
Mistachterlicht	0	0	0	0
Verlicht verwarmings- en ventilatiesysteem	0	0	0	0
INTERIEUR UITRUSTING				
Zonneklep	bestuurderszijde	beide zijden	beide zijden	beide zijden
Anti-verblindingspiegel	—	0	0	0
Make-up spiegel	—	—	—	0
Armsteunen op portieren	hard type	zacht type	zacht type	zacht type
Zijruit-ontwaseming	0	0	0	0
Uitstelbare zijruitjes achter	0	0	0	0
Verstelbare voorstoelen	0	0	0	0
Voorstoelen met verstelbare rugleuningen	0	0	0	0
Instapmechanisme	0	0	0	0
Hoofdsteunen op voorstoelen	geïntegreerd	verstelbaar	verstelbaar	verstelbaar
3-punts veiligheidsgordels voor	0	0	0	0
Bekleding op voorstoelen en achterbank	vinyl + stof	stof	stof	stof
Portierbekleding	vinyl	vinyl	vinyl	vinyl/stof
Handgrepen, aan dakrand	—	0	0	0
Portiervakken	—	0	0	0
In 2 delen neerklapbare achterbankleuning	—	0	0	0
Van binnenuit elektrisch te ont-/vergrendelen achterdeur	—	0	0	0
Achterpaneelbekleding met opbergvak	0	0	0	0
Asbak in achterpaneel	—	0	0	0
Moquette vloer- en bagage ruimtebekleding	—	0	0	0
Zijbekleding beenruimte	0	0	0	0
Identificatieplaatje op stuurwiel	Suzuki	Suzuki	Suzuki	GS
Stuurwielbekleding	polypropyleen	polypropyleen	polypropyleen	polyurethaan
Bekleding van portierstijlen	—	0	0	0
Bekleding van achterstijlen	—	0	0	0
Aanjager met 4 snelheden	0	0	0	0
Achterbank met hoge rugleuning	—	0	0	0
Armleuningen achter	0	0	0	0
Hoedenplank	—	0	0	0
Handremhendel-beschermingshoes	—	0	0	0
Middenconsole	extra	extra	extra	0
Stuurslot	0	0	0	0
EXTERIEUR UITRUSTING				
Zwarte strip op zijruitjes achter	—	—	—	0
Getint glas rondom	—	0	0	0
Achterrautverwarming	0	0	0	0
Rembekrachtiging	—	0	0	0
Voorg grille	zwart	zwart	zwart	in carrosseriekl.
Sportieve striping op flanken	—	—	—	0
Bumpers met kleurstrip	—	0	0	0
Stootranden met kleurstrip	—	0	0	0
Vanuit interieur verstelbare zijspiegels (elektrisch)	—	—	—	0
Spiegels gespoten in carrosseriekleur	—	—	—	0
Sportieve wioldoppen	—	—	—	0
Voorspoiler	—	—	—	0
Zwartgespoten portieruitlijsten	—	0	0	0
Afsluitbaar benzineklepje	0	0	0	0
Bescherm laag onderzijde wagenvloer	0	0	0	0
Sierstrip op koplamphuis	0	0	0	0
Two-tone carrosseriekleur	—	—	—	extra
Spatlappen voor en achter	0	0	0	0
Gelaagde voorruit	0	0	0	0
Sleepogen (voor en achter)	0	0	0	0
Radiaalbanden	145SR12	145SR12	145SR12	145SR12



standaard een handig opbergvak.



De achterpassagiers stappen met behulp van een speciaal kantelmechanisme makkelijk in en uit.

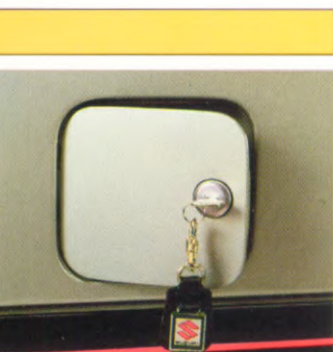

standaard een afsluitbaar benzineklepje.



standaard Radiaalbanden (145SR12).

Technische gegevens

			Swift	Swift GL	Swift 1.3 GL	Swift 1.3 GS		
Afmetingen	Totale lengte	mm	3.585	3.585	3.585	3.585		
	Totale breedte	mm	1.530	1.545	1.545	1.545		
	Totale hoogte	mm	1.350	1.350	1.350	1.350		
	Wielbasis	mm	2.245	2.245	2.245	2.245		
	Spoorbreedte voor	mm	1.330	1.330	1.330	1.330		
	Spoorbreedte achter	mm	1.300	1.300	1.300	1.300		
Aantal zitplaatsen			5	5	5	5		
Kenteken gewicht		kg	675	675	690	690		
Motor	Type		4-takt, watergekoeld met bovenliggende nokkenas					
	Aantal cilinders		3	3	4	4		
	Cilinderinhoud	cm ³	993	993	1.324	1.324		
	Max. vermogen	kW (pk)/tpm	37(50)/5800(DIN)	37(50)/5800(DIN)	49,5(67)/5300(DIN)	53,8(73)/5800(DIN)		
	Max. koppel	Nm (mkg)/tpm	74,5(7,6)/3600(DIN)	74,5(7,6)/3600(DIN)	103,5(10,6)/3700(DIN)	104,8(10,7)/4000(DIN)		
	Carburateur		register	register	register	constant vacuüm		
	Acceleratie			0-100 km/u	sec	15,9	15,9	11,7
Snelheid		Max. snelheid	km/u	145	145	163	168	
Benzineverbruik (ECE-norm)	Bij 90 km/u constant	liter/100 km	4,2	4,2	4,0	4,3		
	Bij 120 km/u constant	liter/100 km	6,7	6,7	5,9	6,2		
	Stadsverbruik	liter/100 km	6,4	6,4	6,5	7,0		
	Brandstof			normale B.	normale B.	super B.	super B.	
Transmissie			Handgeschakeld, 5 gesynchroniseerde versnellingen vooruit, 1 achteruit					
	Overbrengingsverh	1 ^e V	3,416:1	3,416:1	3,416:1	3,416:1		
		2 ^e V	1,894:1	1,894:1	1,894:1	1,894:1		
		3 ^e V	1,280:1	1,280:1	1,280:1	1,280:1		
		4 ^e V	0,914:1	0,914:1	0,914:1	0,914:1		
		5 ^e V	0,757:1	0,757:1	0,757:1	0,757:1		
	Differentieelverh	4,105:1	4,105:1	3,523:1	3,523:1			
Onderstel	Stuurinrichting		tandheugel	tandheugel	tandheugel	tandheugel		
	Wielophanging voor		Mc Pherson met schroefveren + stabilisator					
	Wielophanging achter		Starre as met bladveren + stabilisator					
	Remmen voor		schijven	schijven	schijven	schijven		
	Remmen achter		trommelremmen met oplopende en slepende remschoen, zelfstellend uitgevoerd					
Banden			145SR12	145SR12	145SR12	145SR12		
Inhoud benzinetank		liter	31	31	31	31		
Draaicirkel		m	9,2	9,2	9,2	9,2		
Service & onderhoud		Motorolie	elke 10.000 km of 6 maanden					
		Servicebeurten	elke 10.000 km					
		Garantie	12 maanden, zonder km-bepanking					

Alle produktafbeeldingen en specificaties zijn ontleend aan fabrieksgegevens. Hoewel deze op het moment van het ter perse gaan van deze brochure overeenkomen met de in Nederland ingevoerde auto's, kan absolute nauwkeurigheid niet gegarandeerd worden. Suzuki behoudt zich het recht voor, om zonder voorafgaande bekendmaking veranderingen aan te brengen in specificaties, kleuren en materialen. Vraag uw Suzuki-dealer om de uitvoerings-specificaties van dit moment.



High Tech on 4 wheels



SUZUKI

Import : b.v. Nimag, Reedijk 9, 3274 KE Heinoord,
tel. : 01862-3500.

DEALER :