

HYUNDAI. PONY



DURFT



Pony GLS 4-Deurs



Pony L 5-Deurs

De Hyundai Pony XP beslaat een complete serie auto's, de driedeurs met grote achterklep, de vierdeurs sedan en de vijfdeurs met grote achterklep.

Bovendien is ieder model verkrijgbaar in vier verschillende uitvoeringen—LE, L, GL en GLS.

Er is een Pony XP voor iedere smaak.

En zij hebben zich alle ruimschoots bewezen.

Er zijn al meer dan een half miljoen Pony's op de wegen in meer dan zestig landen in de hele wereld.

Aan dit fenomenale succes ligt onze benadering bij het ontwerp en fabricage van auto's ten grondslag.

Wij combineren beproefde techniek met de top op het gebied van vormgeving, moderne produktietechnieken, zuinigheid, veiligheid en bedrijfszekerheid.

Vervolgens hangen wij er een realistisch prijskaartje aan.

Dat alles levert auto's op, die er in alle opzichten mogen zijn.

HYUNDAI - PONY

ELKE VERGELIJKING AAN.



Pony GL 3-Deurs

VLOEIENDE LIJNEN, VE

HYUNDAI



Gescheiden neerklapbare rugleuningen van de achterbank op modellen met grote achterklep.

RFIJNDE AFWERKING.



De Hyundai Pony XP is één van de fraaiste auto's op de weg.

Dat is geen wonder. De vloeiende elegante lijn werd ontworpen door de wereldberoemde Italiaanse stylist Giorgetto Giugiaro, wiens naam ook genoemd wordt in verband met merken als Lotus en Maserati.

Maar aan de vormgeving zit meer vast dan alleen een fraai uiterlijk.

De Pony XP is ook aerodynamisch doelmatig gevormd met zulke kenmerken als een zeer schuine voorruit, glad afgewerkte koplampen, half weggeborgen ruitewissers en dakgoten, voorspoiler en optimale vormgeving van de achterkant onder de bumper.

Dit alles vermindert de luchtweerstand ten behoeve van minder brandstofverbruik en windgeruis bij hoge snelheden.

Ook onder de motorkap moest een krachtbron komen, waarvoor wij de wereld naar de beste hebben afgezocht.

De dwarsgeplaatste motor en versnellingsbak zijn ontworpen door Mitsubishi, één van de meest vooraanstaande autofabrikanten van Japan. En zij worden in Korea gebouwd. In één van de modernste fabrieken, die in de hele wereld te vinden zijn.

Wij hebben ook representatieve stijl in de driedeurs en vijfdeurs uitvoeringen met veelzijdig gebruiksgemak gecombineerd. Beide hebben zelfs met de rugleuning van de achterbank in normale stand een heel grote bagageruimte. Als de leuningen neergeklapt worden, ontstaat een enorme, beklede bagageruimte.

En dan zijn de rugleuningen bovendien nog asymmetrisch gescheiden, zodat het mogelijk is om lange voorwerpen met passagiers op de achterbank te vervoeren. Het laden en lossen gaat ook zonder moeite.

De Pony XP is niet alleen een fraaie en technisch uitgedokterde auto, hij is ook een bij uitstek praktische auto.



AUTO'S MET VERB

HYUNDAI



Gecombineerd achterlichtarmatuur



Aerodynamisch gevormde halogeen koplamp

ORGEN EXTRA'S.



De Pony XP-modellen hebben veel extra voorzieningen, die in andere auto's in een hogere prijsklasse niet worden gevonden. Neem bijvoorbeeld de afwerking. Na een uitgebreide voorbereiding worden op de carrosserie geluiddempende materialen gespoten. Dan volgt de grondverf en de oppervlakte-coating. Dat alles vóór de eigenlijke lak. Verscheidene lagen lak geven de Pony zijn glanzende uiterlijk, dat er niet alleen goed uitziet, maar de auto ook voor vele jaren zal beschermen.

Omdat de motor dwars in de carrosserie is geplaatst in plaats van in lengterichting, is er heel veel extra ruimte in de Pony. Veel meer dan je eigenlijk in een auto van deze grootte zou verwachten. Ook de stoelen zijn groter en comfortabeler.

Een lagere vloer betekent meer hoofdruimte, zelfs voor lange passagiers.

Het uitzicht rondom is uitstekend dankzij de smalle raamstijlen en de aflopende motorkap. Wat de Pony veiliger maakt.

De Pony GLS heeft veel voorzieningen standaard, die op andere, vaak duurdere auto's alleen tegen extra betaling verkrijgbaar zijn. Voorzieningen zoals een lendesteun in de bestuurdersstoel, die ook in hoogte verstelbaar is, een bagageruimte-ontgrendeling vanaf de bestuurderszitting, afstellen van de buitenspiegels van binnenuit, een tijdschakelaar voor de achterrautverwarming, geïntegreerde mistachterlamp en vele andere. Er is zelfs een speciale berglade onder de stoel van de voorpassagier voor al die zaken, die anders in de auto rondslingeren.

Veel van deze voorzieningen zijn ook standaarduitvoering op de L en de GL modellen.

Een radio is ook standaard.

De L en GL modellen hebben een middengolfradio met twee luidsprekers en een normale antenne, terwijl de GLS modellen een AM/FM stereo radiocassettespeler met vier luidsprekers en elektrische antenne hebben. De Pony klinkt dus net zo goed als hij eruit ziet. Zonder meerprijs.



Het grondige voorbereidings- en lakproces

VEILIGHEID OM OP

HYUNDAI

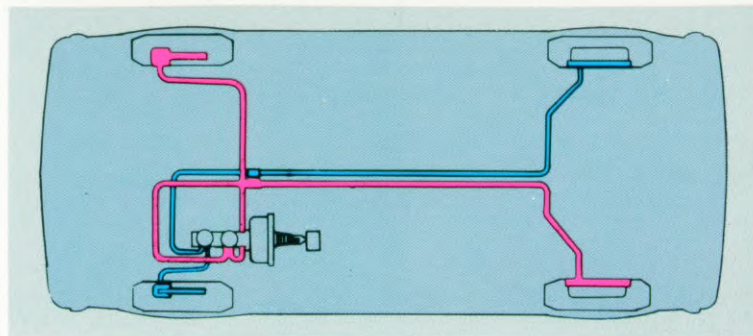

Kruislings gescheiden remcircuit.

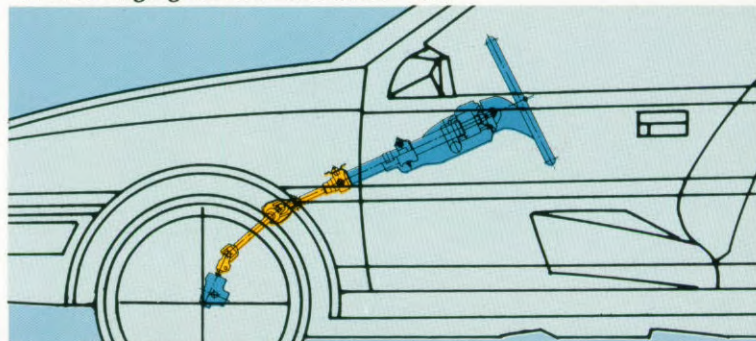

Tandheugelstuurinrichting.



Botsproef.

TE VERTROUWEN.



Bij Hyundai zijn wij van mening, dat uw veiligheid en die van uw medepassagiers van het aller grootste belang is.

Daarom hebben we alle registers opengetrokken om de Pony één van de veiligste auto's op de weg te maken.

Om te beginnen is er de reminstallatie met bekrachtiging en twee gescheiden circuits, die kruiselings werken. Als één circuit uitvalt wordt de stabiliteit van de remmen niet aangetast, doordat bij beide circuits een voor- en een achterwiel remmen.

U stopt dus altijd in een rechte lijn.

De stuurkolom heeft een samendrukbaar gedeelte om de energie op te vangen als u onverhoopt toch in een aanrijding betrokken raakt. Deze constructie geeft maximale bescherming.

Alle vierdeurs en vijfdeurs modellen hebben een kinderslot op de achterzijdeuren en een anti-verblindingspiegel. Vanaf de GL modellen is de voorruit van gelaagd glas en bij de GLS modellen bovendien lichtgroen getint. De Pony is vanaf een schone lei ontworpen en gebouwd voor maximale bedrijfszekerheid. De fabriek is één van de modernste in de wereld. Strenge controle en beproevingen worden in ieder stadium van de fabricage van de motor uitgevoerd. Aan het eind van de productieband wordt iedere motor op een proefstand getest om voordat de motor in de auto wordt gemonteerd zeker te zijn van optimale prestaties.

De Pony-carrosserieën worden door robots gelast door middel van bijna 400 gelijktijdige puntlassen. Iedere carrosserie wordt gecontroleerd, opnieuw gecontroleerd en nog eens gecontroleerd om zowel van de passing als de kwaliteit zeker te zijn.

Na de laatste assemblage wordt iedere auto onderworpen aan serie beproevingen van de motor, elektrische uitrusting, remmen en waterdichtheid om de uiterste bedrijfszekerheid te bereiken.

Uw Pony zal u dus vele jaren veilig en betrouwbaar autorijden verschaffen.

NIETS OVERBODIGS.



U zult zich onmiddellijk thuis voelen als u achter het stuur van een Pony gaat zitten. Omdat wij alle grondslagen van de ergonomie in aanmerking genomen hebben bij het bepalen van de plaats van de meters en bedieningsorganen.

Alle meters bevinden zich recht voor u en de schakelaars, knoppen en handles zijn precies daar waar u ze verwacht.

De snelheidsmeter en op de GLS modellen de toerenteller zijn bijzonder makkelijk afleesbaar gemaakt. De snelheidsmeter heeft een aparte dagteller naast de normale kilometerteller.

De benzinemeter en watertemperatuurmeter zijn goed in het zicht aan de onderkant in het midden opgesteld. Daarboven bevindt zich een grafisch waarschuwingssysteem, dat een controle geeft op het correcte functioneren van belangrijke onderdelen als de accu, olieniveau en remmen. Het geeft zelfs aan of u een deur niet helemaal gesloten hebt.

In de GLS modellen is een makkelijk afleesbare digitale klok in het midden van het dashboard aangebracht en de doorlopende console bevat nuttige bergruimte voor los geld en cassettes. De L en GL modellen hebben een analoge klok op het meterpaneel.

De bediening van de verwarming en radio bevinden zich in het midden van het dashboard, waar zij zowel voor de bestuurder als de passagier makkelijk bereikbaar zijn. Daaronder bevindt zich een sigaretaansteker. Koplampen, richtingaanwijzers en ruitwissers en-sproeiers worden bediend met twee hefboomen achter het stuurwiel en de tweetonige claxon worden normaal bediend door het grote beklede middenstuk op het stuur.

De wis-/wasinstallatie op de achterraut en de achterrautverwarming worden bediend vanaf drukknoppen aan weerszijden van het meterpaneel. De achterrautverwarming is voorzien van een tijdschakelaar, waardoor de energievervlindende verwarming wordt uitgeschakeld, als u dat zelf vergeten mocht zijn.

De Pony heeft alle meters en waarschuwinglampjes om u volledig op de hoogte te houden. Wat u niet zult aantreffen is allerlei elektronisch speelgoed, dat voor een paar dagen erg boeiend kan zijn, maar op den duur gaat irriteren.



Digitale kwartsklok. (GLS)



Grafisch waarschuwinglichtsysteem.

LUXUEUS. IN ELKE

HYUNDAI



Berglade onder voorpassagiersstoel
(alleen op 4- en 5-deurs)



Stoelverstelling.

PRIJSKLASSE.



Luxe is niet iets wat in de voordelige prijsklasse wordt verwacht.

Tot nu toe.

De Pony XP heeft een hoger peil op het gebied van interieur comfort en luxueuze voorzieningen dan enige andere auto van dezelfde prijs. Hoger ook dan menige duurdere auto.

Zelfs de L-modellen hebben slaapstoelen voorin met verstelbare hoofdsteunen. En een achterbank met integrale hoofdsteunen. Alle zittingen hebben stof op zitvlakken.

In de GL-modellen zijn alle vlakken aan de voorkant met stof bekleed.

De top-GLS-modellen zijn nog luxueuzer. Zij hebben een in zes richtingen verstelbare bestuurderszitting, waaronder een kantelmogelijkheid en verstelbare lendensteun. De voorzittingen hebben volledig verstelbare hoofdsteunen en alle zittingen zijn geheel met een luxueuze stof bekleed.

De tapijten en deurbekledingen zijn in kleur afgestemd op die van de stoelbekleding. Ook de bagageruimte is met tapijt bekleed. En heeft een eigen verlichting.

Een voortreffelijke verwarming en ventilatie zorgt ervoor, dat u en uw passagiers zich comfortabel voelen ongeacht het weer buiten.

De verwarming is uitgerust met een fluisterende maar doelmatige aanjager met vier snelheden, in verschillende richtingen draaibare luchtstroomopeningen, en een luchtmengsysteem, dat een volledige beheersing van het klimaat in de auto mogelijk maakt. In GLS-modellen bevinden zich aparte verwarmingskanalen uitsluitend voor de achterpassagiers.

Alle modellen hebben een spiegel op de zonneklep voor de voorpassagier. En omdat 's nachts een donker handschoenenkastje weinig nut heeft, heeft de Pony een verlicht, afsluitbaar handschoenenkastje.

Als het op luxe aankomt kunnen een paar duurdere concurrenten nog wat van ons leren.



Grote armsteun met kaartentas.

Zonneklep met spiegel.

HET VERMOGEN, DAT U NODIG HEEFT.

HYUNDAI



4-Versnellingsbak



5-Versnellingsbak



3-Versnellingsbak automatisch



De Pony-motor met bovenliggende nokkenas en elektronische ontsteking.

WILT. DE TEUGELS, DIE U

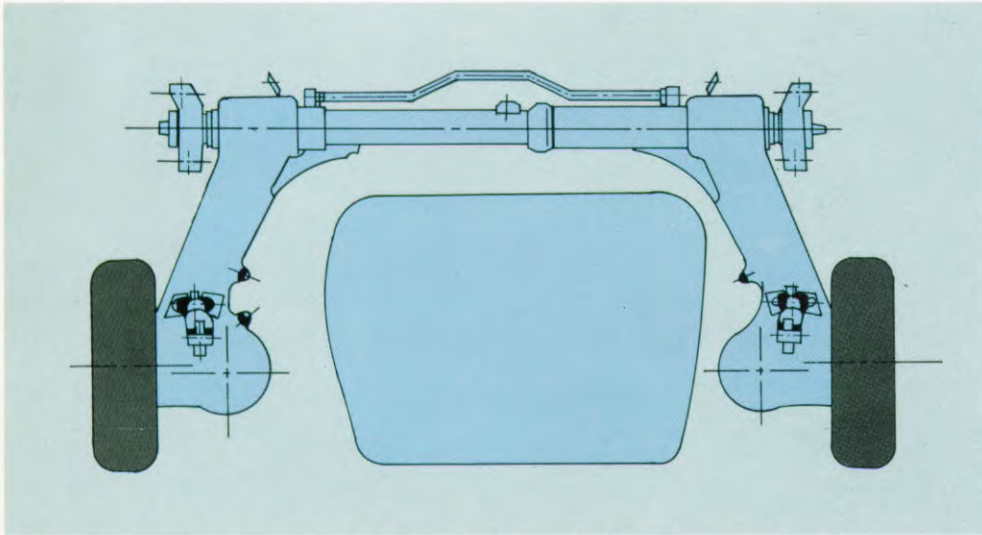

Achterwielophanging met reactiearmen, schroefveren en stabilisatorstang.

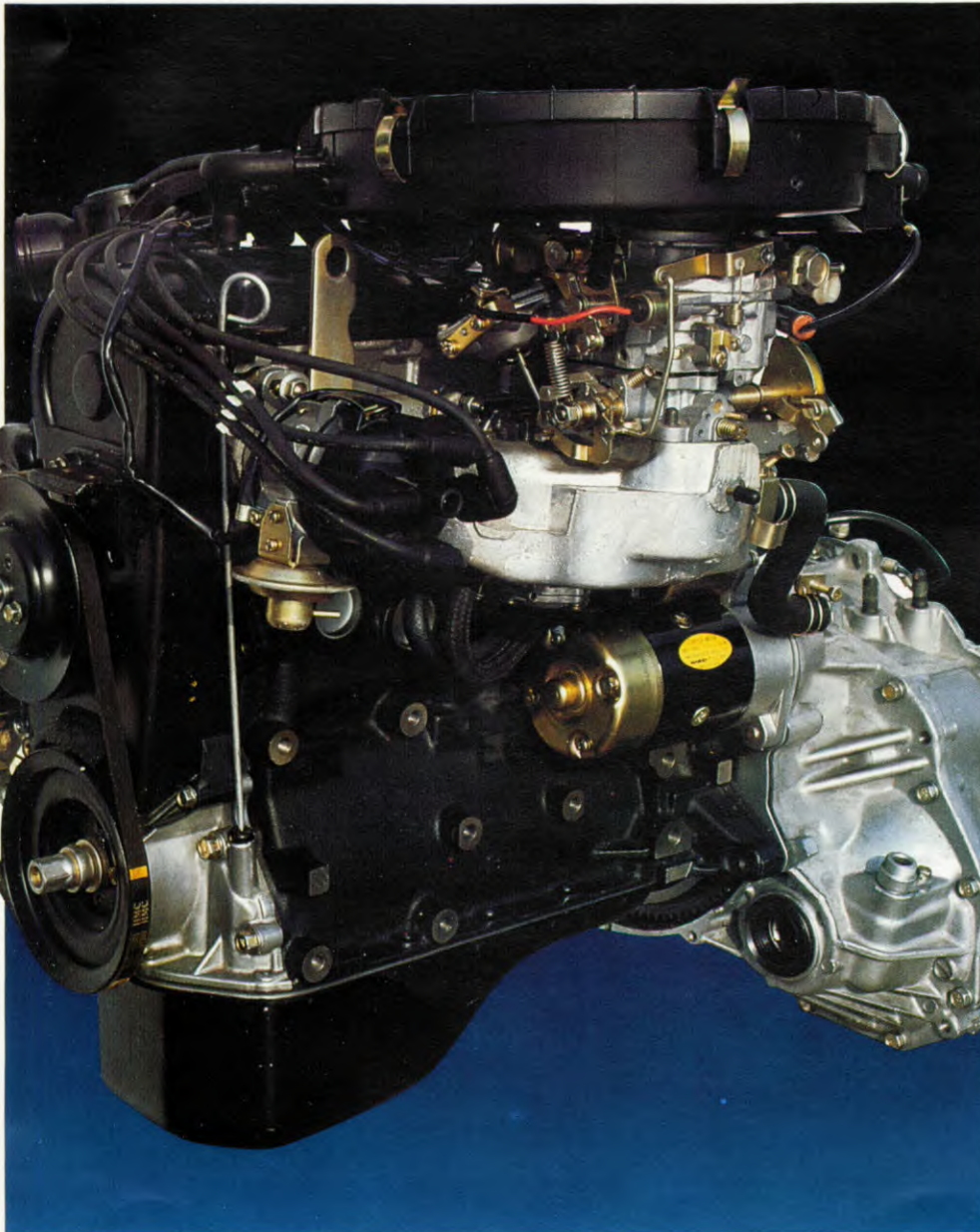

1500 cm³ motor van 71 pk bij 5.500 t/min.

De Pony XP heeft alle vermogen om u de pittige prestaties te geven, die u in een auto verwacht. Maar goed in de hand te houden met uitstekende besturing en wielophanging, die vertrouwen inboezemen met hun positief weggedrag.

De 1,5 liter motor ontwikkelt een maximum van 71 pk bij 5.500 t/min. voor tegelijk krachtige acceleratie en rustig rijden op kruissnelheid. De motor is uitgerust met elektronische ontsteking om maximale betrouwbaarheid te combineren met minimaal onderhoud. Het is een bij uitstek schone motor met een katalysator in het uitlaatspruitstuk, uitlaatgasrecirculatie en een speciale Mikuni carburateur. Het vermogen van de motor wordt op de voorwielen overgebracht door middel van een licht schakelende vierversnellingsbak. Op de GLS-modellen is een vijfversnellingsbak standaard uitrusting, terwijl de GL naar keuze een vier- of een vijfversnellingsbak heeft. Op het GLS-model is als extra een drieversnellings-automaat leverbaar.

De voorwielaandrijving maakt de Pony heel handelbaar en de goede rijeigenschappen zijn ook een gevolg van de licht en precies werkende tandheugelbesturing. Met een draaicirkel van 10 meter voelt de Pony zich thuis op elke parkeerplaats.

De rondom onafhankelijke wielophanging werkt vóór met MacPherson veerpoten met schroefveren en een negatieve fuseepengeometrie, en achter met reactiearmen.

Deze combinatie geeft een rustige vering met een gehoorzaam weggedrag en een rotsvaste wegligging, ongeacht het wegdek.

U blijft de auto voortdurend meester.

HYUNDAI

HYUNDAI PONY.

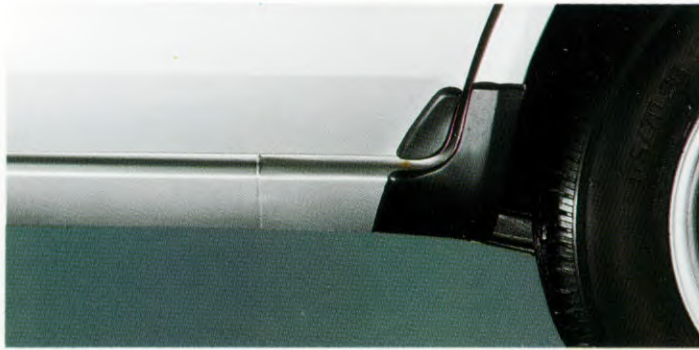

Steenslagbeschermer



Kindersloten



Achterrautverwarming en wis-/wasinstallatie



Interieurverlichting



Afsluitbaar verlicht handschoenenkastje



Electrische ramen (optie)



AM/FM stereo radio/cassettespeler (GLS)



Analoge kwartsklok (L, GL)



Van binnenuit verstelbare buitenspiegel (GLS)



Kunststof Wioldoppen (GLS)

BUITEN AFMETINGEN (mm)

3-Deurs

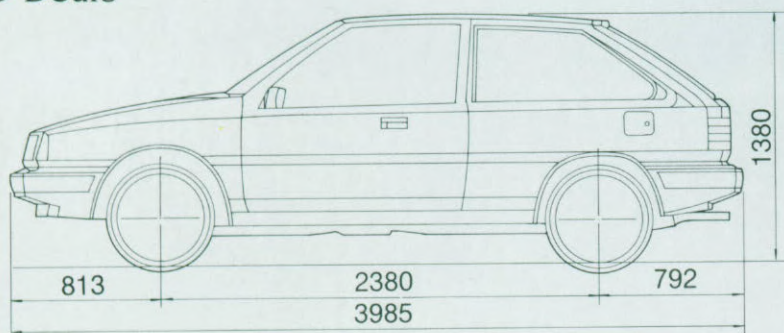

4-Deurs

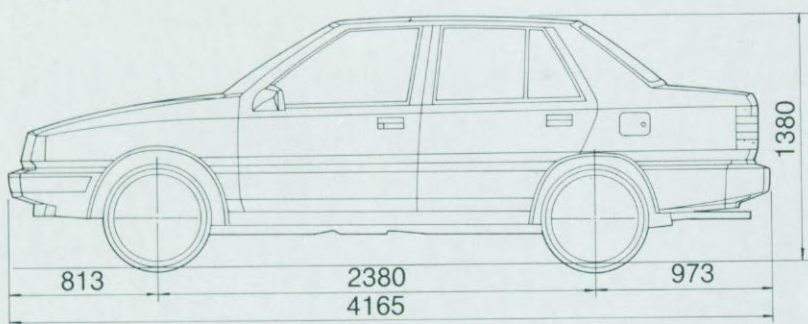

5-Deurs

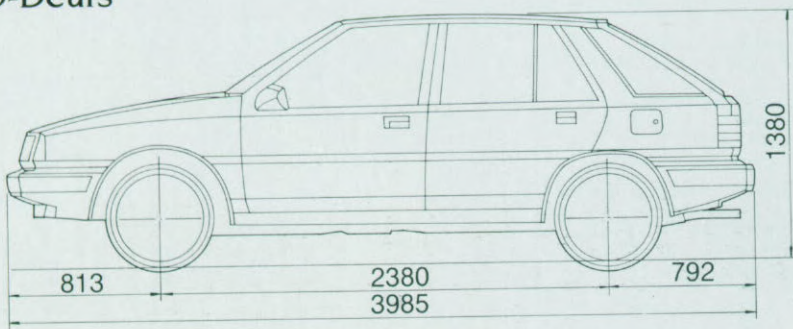

Om de kwaliteit van onze auto's op een zo hoog mogelijk niveau te houden, behouden wij ons het recht voor om modellen, kleuren en uitrusting te wijzigen zonder voorafgaande aankondiging en zonder verplichting de reeds op de markt zijnde auto's te wijzigen. Raadpleeg voor alle zekerheid uw dealer.

HYUNDAI PONY XP SPECIFICATIES

Motor	Type	4-cilinder in lijn, enkele bovenliggende nokkenas	
	Cilinderinhoud	1.468 cm ³	
	Boring x slag	75,5 x 82 mm	
	Compressieverhouding	9,5 : 1	
	Vermogen kW/pk/t. min.	53/71/5.500	
	Draaimoment Nm/t. min.	112/3.600	
	Ontsteking	elektronisch	
	Choke	automatisch	
Brandstof	normaal loodvrij		
Wielophanging Systeem	voor	onafhankelijk met MacPherson veerpoten met schroefveren en stabilisatorstang.	
	achter	onafhankelijk met reactiestangen met schroefveren en stabilisatorstang.	
Remmen	Systeem	diagonaal gescheiden dubbel remcircuit met bekrachtiging en lastafhankelijke klep.	
	voor	Schijven met 229 mm doorsnee.	
	achter	180 mm trommels, beide zelfstellend.	
Banden	Staalradiaalbanden	155 SR 13	
Velgen	bij GLS	175/70 SR 13	
	Staal	4½" x 13"	
	Lichtmetaal	5" x 13" bij GLS 5" x 13" bij GLS 4-deurs	
Buitenafmetingen in mm			
Lengte	3-/5-deurs	4-deurs sedan	
Breedte	3985	4165	
Hoogte	1595	1595	
Wielbasis	1380	1380	
Spoorbreedte voor	2380	2380	
Spoorbreedte achter	1375	1375	
Minimale grondspeling	1340	1340	
Luchtweerstandscoefficiënt	165	165	
	0,36	0,36	
Binnenafmetingen in mm			
Hoofdruimte voor/achter	3-/5-deurs	4-deurs sedan	
Beenruimte voor/achter	953/937	953/937	
Breedte op schouderhoogte voor/achter	1039/823	1039/823	
Breedte op heuphoogte voor/achter	1323/1311	1323/1311	
	1321/1321	1321/1321	
Brandstofverbruik in 1/100 km volgens ECE-norm 80/1268			
	4-versn.	5-versn.	aut.
90 km/u constante snelheid	5,9	5,9	6,6
120 km/u constante snelheid	7,9	7,5	8,8
stad	8,5	8,5	9,0

Het werkelijke verbruik zal afhangen van de uitvoering, rijomstandigheden, rijstijl en toestand van het voertuig.

Technische gegevens	3-/5-deurs				4-deurs			
	LE	L	GL	GLS	LE	L	GL	GLS
1,5 liter 4-cilinder	S	S	S	S	S	S	S	S
4-versnellingsbak	S	S	S	-	S	S	S	-
5-versnellingsbak	-	-	S	S	-	-	S	S
3-versnellingsbak automatisch	-	-	-	S	-	-	-	S
Halogeen koplampen	S	S	S	S	S	S	S	S
Comfort en uitrusting								
Verstelbare hoofdsteunen	-	S	S	S	-	S	S	S
AM radio met twee luidsprekers	S	S	S	-	S	S	S	-
AM/FM/Cassette met vier luidsprekers	-	-	-	S	-	-	-	S
Getint glas	-	-	-	S	-	-	-	S
Achterrautverwarming	-	S	S	S	-	S	S	S
Ontwaseming zijruiten	S	S	S	S	S	S	S	S
Variabele intervalschakelaar	-	-	S	S	-	-	S	S
Wis-/wasinstallatie op achterraut	-	-	S	S	-	-	-	-
Uitklapbare achterzijruit	S	S	S	S	-	-	-	-
Motorkapontgrendeling van binnenuit	S	S	S	S	S	S	S	S
Achterklepontgrendeling van binnenuit	-	-	S	S	-	-	-	-
Bagageklepontgrendeling van binnenuit	-	-	-	-	-	-	S	S
Afsluitbaar luikje voor benzinedop	S	S	S	S	S	S	S	S
Toerenteller	-	-	-	S	-	-	-	S
Dagteller en temperatuurmeter	S	S	S	S	S	S	S	S
Waarschuwinglicht voor weinig brandstof	-	-	S	S	-	-	S	S
Waarschuwinglicht voor open deur	S	S	S	S	S	S	S	S
Anti-verblindingsachteruitkijkspiegel	S	S	S	S	S	S	S	S
Spiegel in zonneklep	-	-	S	S	-	-	S	S
Afsluitbaar en verlicht handschoenenkastje	-	-	S	S	-	-	S	S
Kaartenvakken in voorportieren	-	-	S	S	-	-	S	S
Pakjesplank onder dashboard	S	S	S	S	S	S	S	S
Berglade onder passagierszitting voor	-	-	-	S	-	-	-	S
Licht in bagageruimte	-	S	S	S	-	S	S	S
Plafonnière	S	S	S	S	S	S	S	S
Verlichte sigarettenaansteker/asbak	S	S	S	S	S	S	S	S
Handgrepen	S	S	S	S	S	S	S	S
Voetsteun voor bestuurder	S	S	S	S	S	S	S	S
Uiterlijke kenmerken								
Stalen velgen 4,5J en banden 155 SR 13	S	S	S	-	S	S	S	-
Stalen velgen 5J en banden 175/70 SR 13	-	-	-	S	-	-	-	-
Lichtmetalen velgen 5J en banden 175/70 SR 13	-	-	-	-	-	-	-	S
Halve wieloppen	-	-	S	-	-	-	S	-
Kunststof wieloppen	-	-	-	S	-	-	-	S
Twee van binnenuit verstelbare buitenspiegels	-	-	-	S	-	-	-	S
Twee buitenspiegels	-	-	S	-	-	-	S	-
Stootstrip aan zijkant carrosserie met sierstreep	-	-	S	S	-	-	S	S
Grijze bumpers	S	S	-	-	S	S	-	-
Bumpers in kleur	-	-	S	S	-	-	S	S
Zwarte grille	S	S	S	S	S	S	-	-
Zilverkleurige grille	-	-	-	-	-	-	S	S
Spatlappen voor en achter	-	-	S	S	-	-	S	S
Steenslagbeschermers	S	S	S	S	S	S	S	S
Anti-lift ruitewisser voor bestuurder	-	-	-	S	-	-	-	S
Verborgene dakgoten	S	S	S	S	S	S	S	S
Interieur								
Slaapstoelen voor	S	S	S	S	S	S	S	S
Hoogteverstelling bestuurdersstoel	-	-	-	S	-	-	-	S
Verstelbare lendensteun bestuurdersstoel	-	-	-	S	-	-	-	S
Passagiersvoorstoelverstelling voor toegang achterzitting	S	S	S	S	-	-	-	-
Asymmetrisch verdeelde rugleuning achterzitting	-	-	S	S	-	-	-	-
Integrale hoofdsteunen achter	S	S	S	S	S	S	S	S
Stof stoelbekleding zitgedeelte	S	S	S	-	S	S	S	-
Geheel stoffen bekleding stoelen	-	-	-	S	-	-	-	S
Automatische 3-puntsgordels voor	S	S	S	S	S	S	S	S
Tapijt op de vloer-getuft	S	S	S	-	S	S	S	-
Tapijt op de vloer-wilton	-	-	-	S	-	-	-	S
Beklede bagageruimte	-	S	S	S	-	S	S	S
Vinyl deurbekleding	S	S	-	-	S	S	-	-
Luxe deurbekleding met gedeeltelijk stof	-	-	S	S	-	-	S	S
Armsteunen voor en achter	S	S	S	S	S	S	S	S
Verborgene bergruimte in armsteunen achter ¹	-	-	S	S	-	-	-	-
Console voor	S	S	S	S	S	S	S	S
Volledige middenconsole	-	-	-	-	-	-	-	S
Analoge kwartsklok	-	S	S	-	-	S	-	-
Digitale kwartsklok	-	-	-	S	-	-	-	S
Kindersloten op achterportieren ²	S	S	S	S	S	S	S	S
Verwarming achterpassagiers	-	-	-	S	-	-	-	S
Voorgevormde Vinyl hemel	S	S	S	-	S	S	S	-
Voorgevormde stof hemel	-	-	-	S	-	-	-	S

¹Standaard alleen op 3-deursmodellen

²Standaard op 5-deurs en 4-deurs sedans

HYUNDAI. MEER

HYUNDAI



DAN ALLEEN AUTO'S.



De Pony-serie wordt ontworpen en gefabriceerd door de Hyundai Motor Company, onderdeel van de reusachtige multinationale Hyundai Groep. Een groep met in totaal 31 afzonderlijke werkmaatschappijen en 160.000 werknemers.

Niet alleen is de Hyundai Groep de grootste onderneming in Korea met een jaarlijkse omzet van ruim twintig miljard gulden, zij is ook nummer 41 op de ranglijst van grootste ondernemingen in de wereld buiten de Verenigde Staten.

Naast automobielen omvat de Hyundai Groep ook een scheepsbouwonderneming met de grootste scheepswerf ter wereld. De groep houdt zich ook bezig met de vervaardiging van energiecentrales, electronica en halfgeleiders, computers, cassetterecorders en draadloze telefoons.

Staalfabricage, bruggenbouw en spoorwegmaterieel zijn andere gebieden, waarop de groep actief is.

De Hyundai Groep kan dus kort samengevat een groot succes worden genoemd.

De Pony is een even groot succes. Er rijden al meer dan een half miljoen op de wegen in meer dan zestig landen.

Zo overtrof de verkoop van de Pony in het eerste jaar in Canada de doelstelling vier keer. Minder dan een jaar later werd Hyundai Auto Canada de grootste auto-importeur in dat land. In de Verenigde Staten verkocht Hyundai in de eerste vier maanden meer dan enige andere nieuwkomer in het eerste jaar. Zo gaat het over de hele wereld.

Overal waar de Pony werd geïntroduceerd, werd hij onmiddellijk een groot succes. De verkoop stijgt snel. Het aantal tevreden gebruikers groeit daarmee ook.

Maar wat zou u anders verwachten van auto's, die van zoveel gezond verstand getuigen?





HYUNDAI

DURFT ELKE VERGELIJKING AAN

GREENIBCAR bv

Saturnusstraat 30, Postbus 463,
2130 AL Hoofddorp, Holland.
Telefoon 02503-33613