



新しい風。ホンダのクルマ。

HONDA

STREET



大きく、強く、シンプルなスタイル。
キュービックデザインが生んだ、ゆったり広い居住スペース。
たくましい走りを実現する、3気筒ハイパー12バルブ新エンジン。
ストリートはいま、
ホンダの先進スピリットの洗礼をうけ、
一気にまるごと新性能です。
生活を、遊びをひろげる、ストリート。
自由への道が、ここから始まる。



ギッシリつまった自由です。

Photo: (X 4WD)アルミホイールは注文装備。



一気にまるごと
新性能。

自由型ビークル
ストリート新登場



Photo: X 4WD

愉快がいっしょについてくる。



Photo: X



Photo: (L)



広いだけではものたりない。

キュービックデザインが生んだ、高質なアクティブスペース。





FLEX-SEAT

キュービックデザインが生んだ広い室内に、自在にアレンジできるシートがある。
 リアシートがたたためる、フルフラットなスペースにもなる……。
 リビングルームのように心地いい、ストリートならではのフレックスシート。
 自由がひろがる、シートアレンジです。

NEW

リアシートはヘッドレストを取りはずさず、足もとの凹部にピッタリと収まります。完全フラットで、広びろとしたラゲッジスペースに早変わり。



●フラット状態のシートに乗車したままで、走行しないでください。
 また、走行中は仕切り棒を正しい位置で使用しましょう。
 ※写真は、フレックスシート及び仕切り棒の使い方をわかりやすく説明するためのものです。
 なお、フロントシート背面の仕切り棒は、センターピラーに取り付けてあります。



ハイクオリティな高級ソフトウィーブシート。
 シート素材に、高級感のあるソフトウィーブを採用。
 フルトリム内装とともに豪華な雰囲気を演出しています。
 ゆったりくつろげるリアシート・アームレスト。
 ゆったりとした姿勢でお座りいただけます。必要のないときは、格納でき、じゃまにならない可倒式アームレストです。



フロント3点式ELR付シートベルト。



装着感は、ごく自然な感覚。急な衝撃を感知すると、からだをしっかりとホールドするELR付です。

いちだんと向上した乗降性。
 ワイドに開くフルドアと、シートの低ヒップポイントにより、優れた乗降性を実現。軽快に乗り降りできます。
 ゆとりの足もとスペース。
 インパネ下側に、ラジエターをレイアウト。リアシートに座ると、フロントシートの下方に足が入るほどの、ゆとりが生まれました。





もっと心を遊ばせたい。
 もっと心に日光浴をさせたい。
 クルマを駆る休息のとき。
 このラゲッジルームの中で、夢がふくらんでいく。

**大きく夢を積んで走ろうよ。
 自由自在のラゲッジスペース。**

Photo: (X) カットモデルによる撮影です

LUG

ひときわ大きな
 リアゲート開口部。
 ストリートは、ラゲッジルーム
 の高さや幅が、そのまま開口部に
 なっています。大きくてかさば
 る道具も、ラクに積める広
 さです。



Photo: (X)

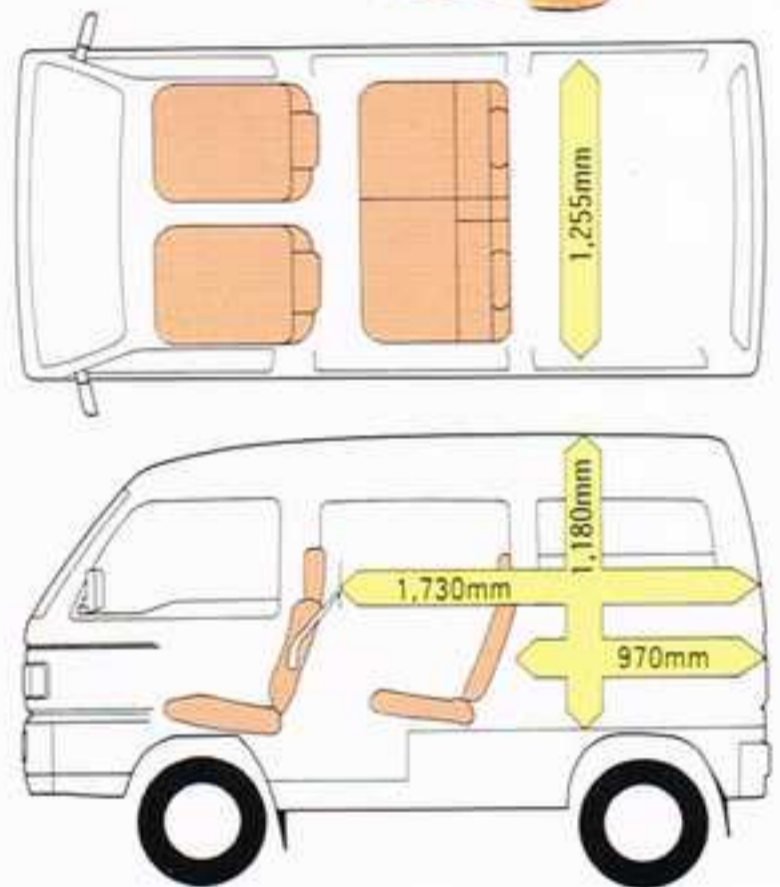

NEW 光と風とともに、デュアル・サンルーフ。(ブロンズガラス) (Xに標準装備)

フロントには、サンシェード付チルトアップサンルーフを装備。チルトアップで新鮮な空気を入れな

がらのクルージングは、爽快そのものです。また陽射しの強いときは、スライド式サンシェードが活躍。光と風をアレンジするストリート快適機能です。



GAGE SPACE



NEW スライドドア上下昇降ウインドウ。

ウインドウは上下に昇降する乗用車タイプを採用しています。通常は半開、さらにドア内側下部のノブを引きながら、操作することによって、全開させることができます。

NEW ガッチリ支えるロープフック。
ラゲッジルームの四隅にあるロープフックで、荷物を固定できます。



NEW すみずみまで温かいリアヒーター。
リアシート下に、専用ヒーターを装備。インパネのスイッチ操作により作動します。



室内を、荷室を明るく照らすランプ。
室内全体を照らすルームランプ。ラゲッジルームにも独立したランプを装備。夜間の積み降ろしに便利。



かたづけ上手なポケットがいっぱい。



グローブボックス
車検証や小物の収納に。

シートバックポケット (助手席)
雑誌などの収納に。



アンダートレイ
ちょっとした小物を。



コインポケット
小銭やタバコを入れるのに。



フロントドアポケット
道路マップなどの収納に。(運転席側)



サイドライニング
ポケット
ラゲッジルームの左右にセット。



あれも、これも欲ばって快適。
ヒューマン・キャビンと呼びたい。





Photo: (X)

COCKPIT

人へのやさしさ、あたたかさが感じられる。友を迎えるように、いつもやさしさに満ちているコックピット。乗るたびに愛着がわいてくる。

質感を大切にしたコックピット。

ドライバーを包みこむようなラップラウンドしたインパネ設計。しかも、上部がトレイになったフルワイドスペースです。人にやさしいフルトリム内装、視認性に優れたメーター類など、快適にドライブが楽しめます。

NEW ピッタリフィットのチルトステアリング。
ステアリングの位置を上下に調節可能。適切なドライビングポジションがキープできます。



大きなガラス面積が生む、ワイドな視界。ストリートは、全身が大きなガラスエリア。明るくワイドな運転視界と、すばらしい開放感をもたらします。特に、前方視界は、大きなフロントガラスと低位置のインパネによって、よりワイドな視界を確保。フロントは合わせガラスを採用しています。また、寒い日などのサイドウィンドウのくもりは、サイドデミスターが解消。良好な視界を確保します。

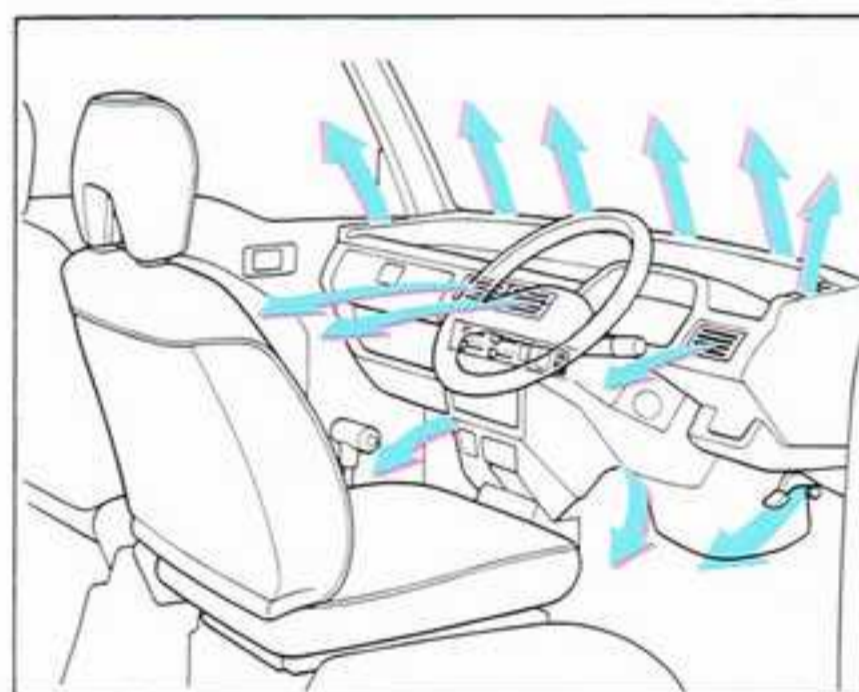
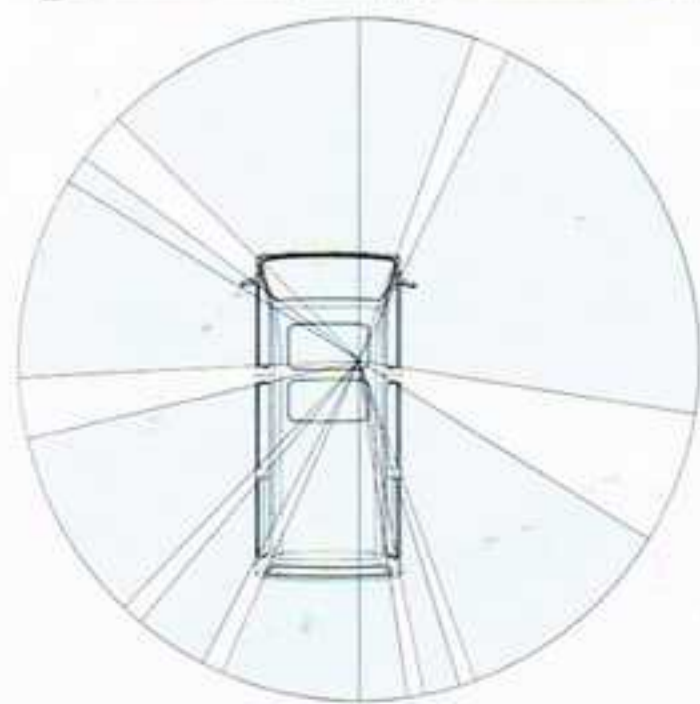
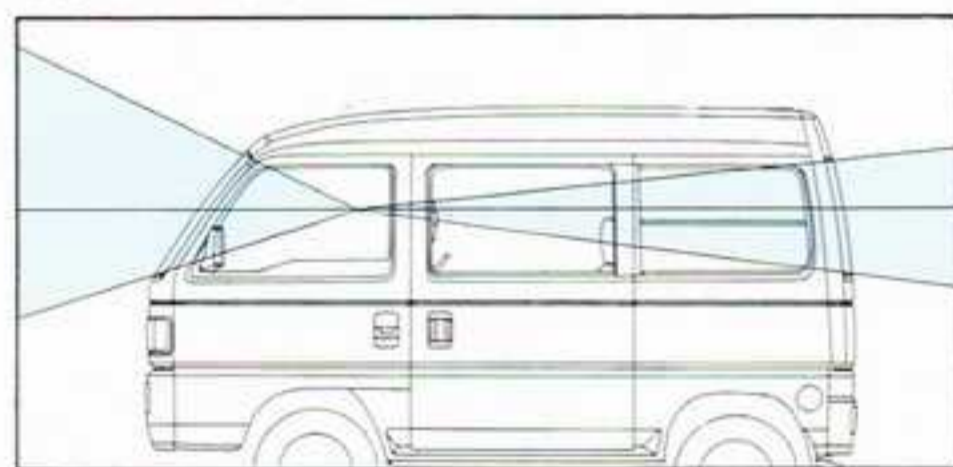

爽やかな室内。快適空調システム。

頭寒足熱が得られるバイレベル機構のヒーターを採用。さらにフルエアミックスタイプのため、外気を取り入れながらの暖房も、内気を循環させての暖房もできます。しかも、センターやドライバー側のアウトレットから温風が出せ、キメ細かな温度コントロールが可能です。その他外気を直接導入できるラム圧ベンチレーターなどゆきとどいた空調システム。また、フルエアミックスタイプのエアコンも注文装備できます。



スポーティ走行が楽しめるタコメーター。エンジンの回転数が読みとれ、最適なシフト操作ができます。スポーティな装備です。



※写真のメーター内のランプは、撮影のために点灯したものです。

ミスト機構付フロントワイパー（間欠付）。

払拭効率がよく、しかも間欠付。スイッチは、ワンタッチアクション機構（ミスト）付で、軽く押すとワイパーが1回だけ作動し、とっさのときに便利です。



3気筒ハイパー12バルブ新エンジン。 気持ちのいい、パワフルな走りが楽しめます。

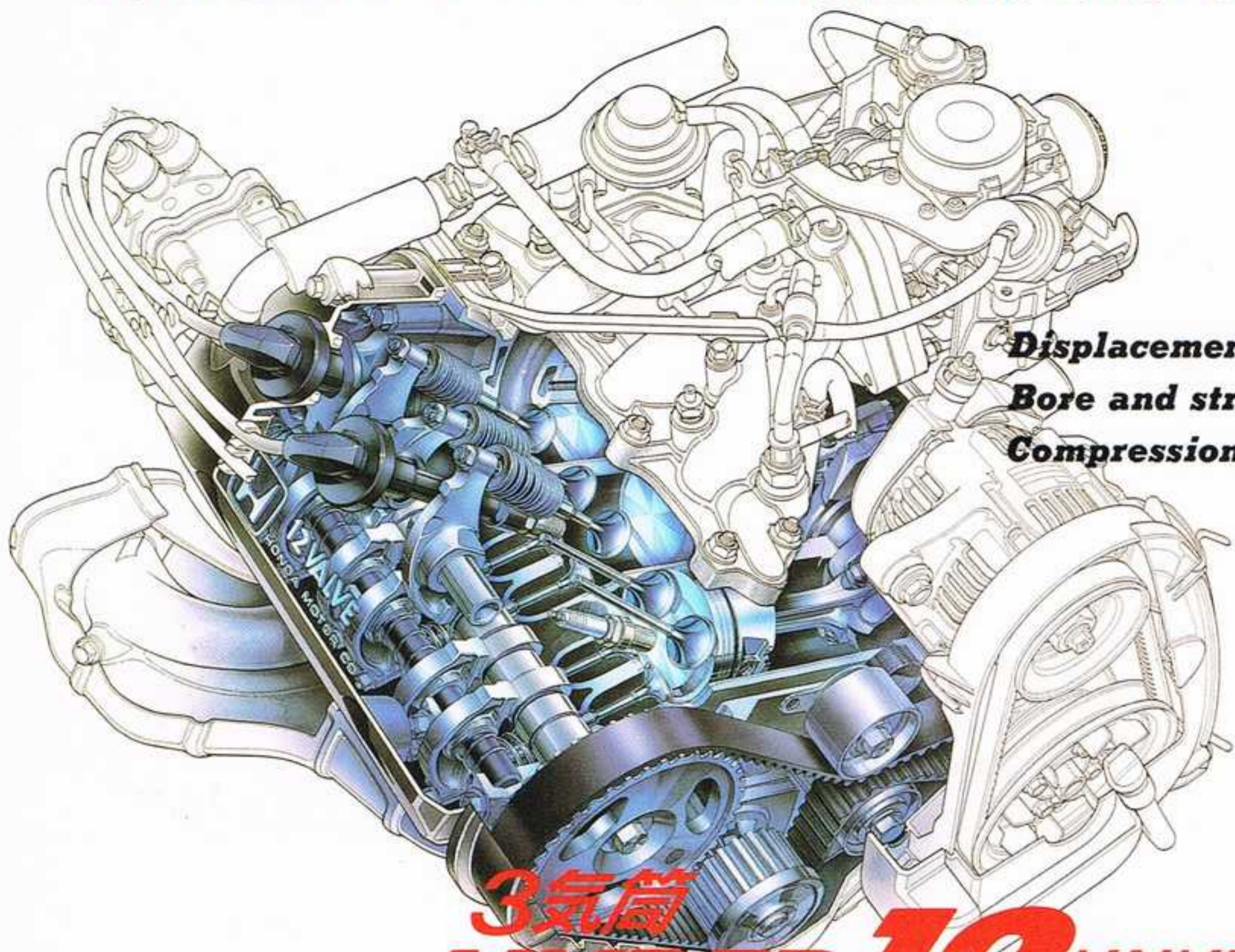

Displacement: 547cm³
Bore and stroke: 62.5×59.5mm
Compression ratio: 9.8

高レベルの吸・排気効率を生む、1気筒4バルブ。ボア径に対して、最大限のバルブ面積を確保できる1気筒4バルブ方式を採用。高レベルの吸・排気効率を達成しました。しかもこれを1本のカムシャフトで駆動、同時に軽量コンパクト化をも実現しています。

高い燃焼効率、ペントルーフ形燃焼室。コンパクトなペントルーフとセンタープラグ方式の組み合わせは、燃焼効率を高めるための理想的なカタチ。低回転時にも高い燃焼効率を達成し、優れた経済性をもたらします。

オートチョーク & フルトランジスタ点火方式。めんどろな手間がいらぬオートチョークと、着実な点火のフルトランジスタ点火方式が、寒い朝の始動を容易にします。

キビキビと走るパワー。

3気筒ハイパー12バルブ新エンジン搭載。

たくましい走りを実現する、パワフルでネバリ強い高性能エンジン。ストリートは、新設計の3気筒ハイパー12バルブエンジンを搭載しました。スムーズで静か、高出力・高効率、さらに耐久性、メンテナンスのしやすさなど、エンジンに求められる基本性能を高レベルで達成した新性能エンジンです。さまざまな道にキビキビした走りでお応えします。



3速オートマチック。

エンジンの性能を、ラクな操作で引き出す快適オートマチックです。(2WD車に設定)

Dレンジ 1速による力強い発進から、3速の高速走行まで自動変速。めんどろなクラッチペダルやシフトレバーの操作がなく、ラクラク運転ができます。また、急な坂や追い越しなど、加速力が必要な時には、アクセルを踏みこめば、1速または2速下のギヤへのキックダウンも可能です。

2レンジ 2速のレンジを維持します。急な下り坂など、エンジンブレーキが必要な時に実力を発揮。また、スポーティ派の5速マニュアルも設定しています。



ENGINE

総排気量 547cm³

最高出力 (ネット値*) **34** PS/5,500rpm

最大トルク (ネット値) **4.5** kg-m/5,000rpm

60km/h定地走行 燃料消費率 **23.2** km/ℓ 運輸省届出値 型式M-HH1 L・5速マニュアル車

*「ネット」とはエンジンを車両搭載状態で測定したものです。「グロス」とはエンジン単体で測定したものです。

●燃料消費率は、定められた試験条件での値です。従って走行条件等により異なります。



Photo: X 4WD 写真は背景を合成したものです。

安定感ある走り、MR方式。

ストリートはエンジンを前後の車軸の間にレイアウトする、ミッドシップ・リアドライブ (MR) 方式。前後の重量配分に優れ、雪道や悪路、急坂道でも、バランスのよい走りを実現します。

静かさの快適。サイレントなストリート。

ミッドシップ・エンジンレイアウト、3気筒エンジンの採用により、優れた静粛性を実現しました。さらに、ウレタン注入二重フロア、新素材ビスコフォーム遮音材をはじめ、プリチャンバー付サイレンサー&レゾネータ付吸気システムを採用するなど、徹底的に振動・騒音を抑えています。その結果、すばらしい静粛性73dB*を達成しました。



サビに強いカチオン電着塗装。

サビの出にくいカチオン電着塗装。電気の性質を利用して、防錆被膜を、強力な塗膜でくまなく覆うという方法です。さらに、この上に塗装がほどこされ、高い防錆効果を発揮します。

くねくね道も、ラクラク小まわり。

狭い道路や山沿いのワインディングロードでも、とりまわしはラクラクそのもの。もちろん、縦列駐車や車庫入れもスムーズです。キビキビと小気味よく走ります。

最小回転半径



高剛性。四隅ピラーのモノコックボディ。

ストリートのボディは、各部のピラーやレールをクローズ化し、さらに大断面一体フレームと結合した、独自のモノコック構造。さわめて剛性が高く、耐久性に優れています。まさに骨格から強いストリートです。

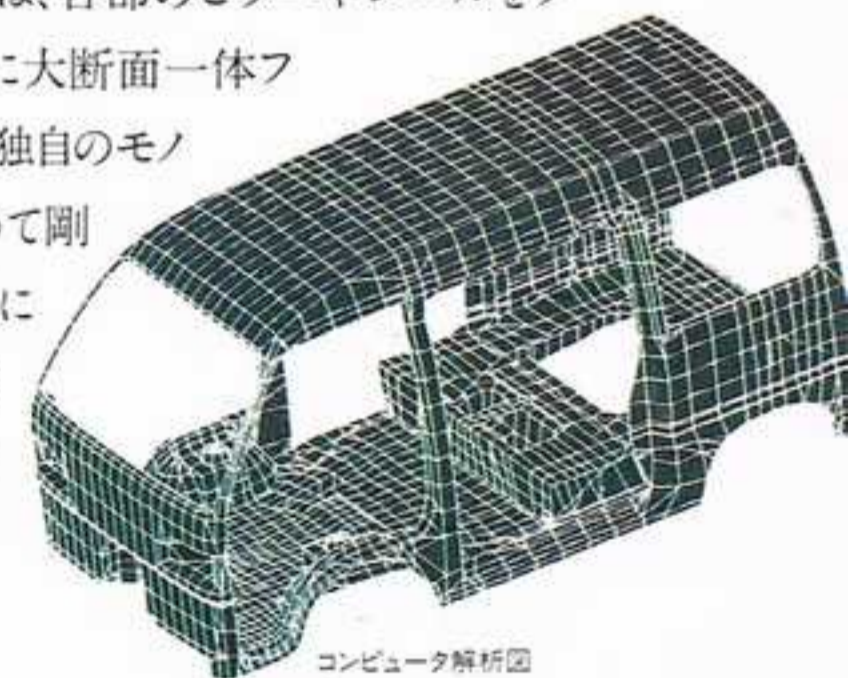

コンピュータ解析図



俊敏ハイバランス。
キビキビした、スポーティな走りが楽しめます。



Photo: (X 4WD) 写真は背景を合成したものです。

SUSPENSION

フットワークは、あくまでスポーティ。

フロントは、マクファーソン式独立懸架、リアは、ド・ディオン式。路面の変化を巧みに吸収し、スポーティで、しかも快適な乗り心地を実現しています。また、重量バランスに優れたMR方式やワイドトレッド&ロングホイールベース、切れ味のいいラック&

ピニオン式ステアリングなどがマッチして、たくましく快適な走りが楽しめます。

走行性能を高めるスタビライザー。

フロントに、スタビライザーを装着。コーナリング時の運動性能を高め、より安定感のある走りを生みだします。

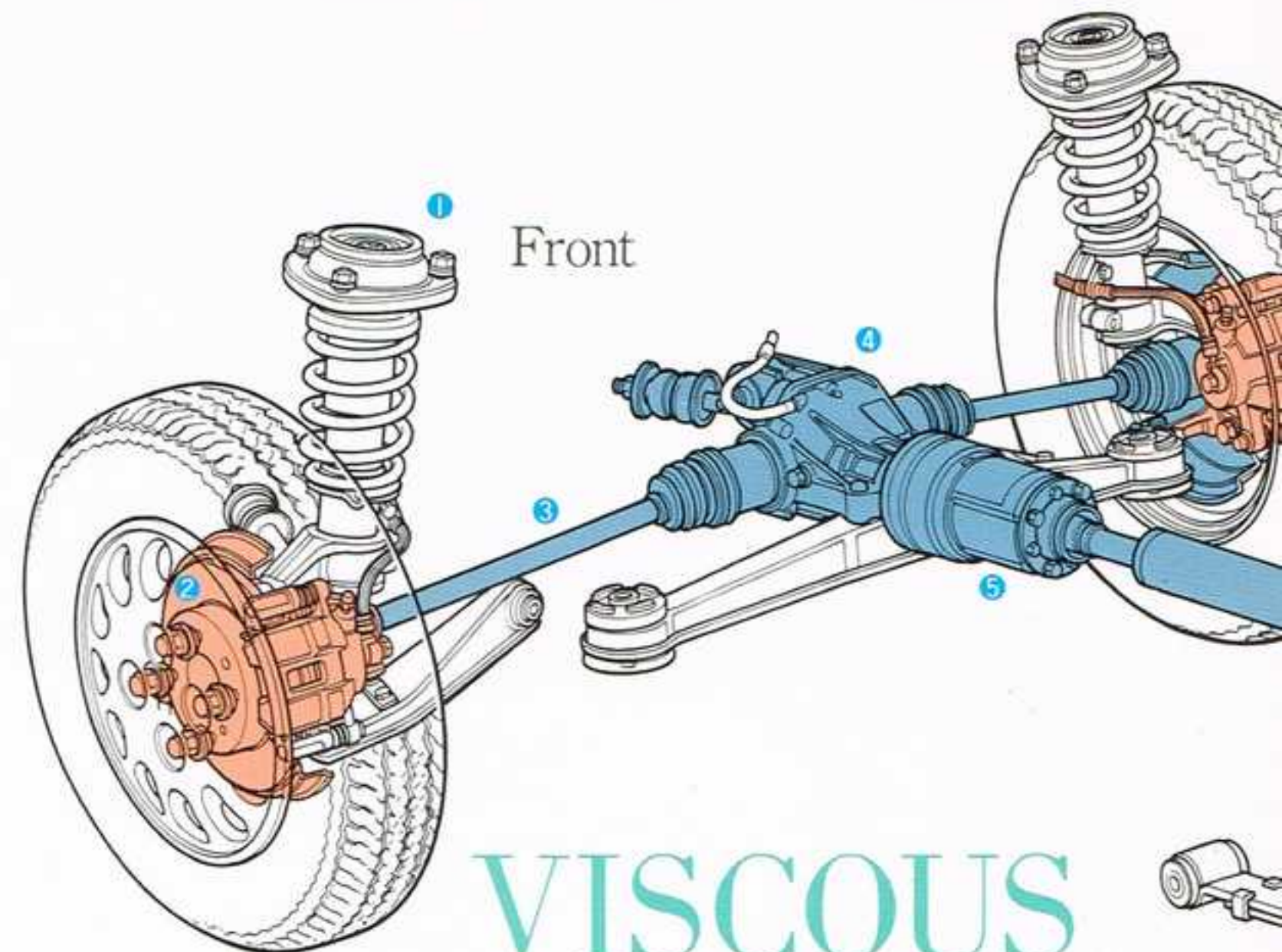

VISCOUS COUPLING

ビスカス・カップリング搭載。新世代の4WD。

ストリートのリアルタイム4WDは、ビスカス・カップリング付。2WD↔4WDの切り換え操作をいっさい不要にし、より安定感ある走りを発揮するための、画期的メカニズムです。

走りの世界を広げるリアルタイム4WD。

登り坂、下り坂、雪道、泥道など、刻々と変化する道路状況をすばやく読みとり、その路面の状況にあわせて、駆動力を前・後輪にベストに配分。このことにより、路面をしっかりとグリップするたくましい走りを発揮します。誰にでも使いやすい、まさに新しい時代の4WDシステムです。安定感あるスムーズな走りがオールシーズン・オールラウンドで楽しめます。



イラスト:ビスカス・カップリング&フロントデフ

リアルタイム
さまざまな走行条件に瞬時に応える、リアルタイム4WD。

発進・加速

後輪で力強く駆動し、前輪でもアシスト。滑りやすい路面でもスムーズかつスピーディに発進。キビキビした加速が得られます。

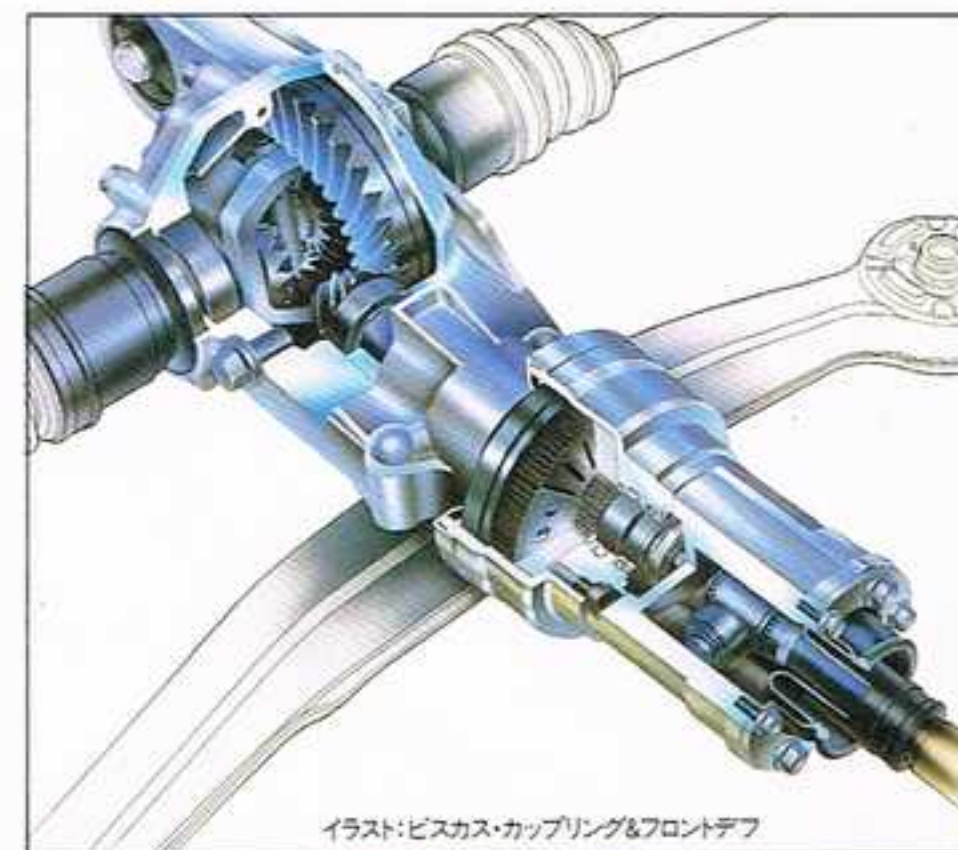
通常走行
高速走行

突然の路面変化にも前・後輪が瞬時に対応し、最適な駆動力を発揮。安定感あふれる走りをもたらします。

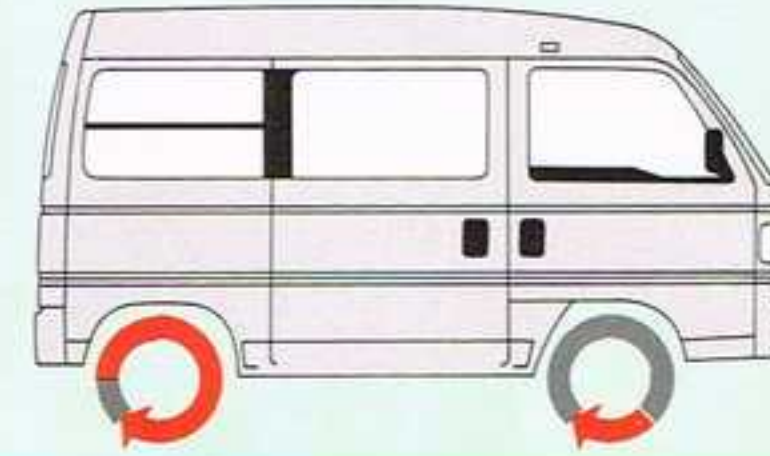
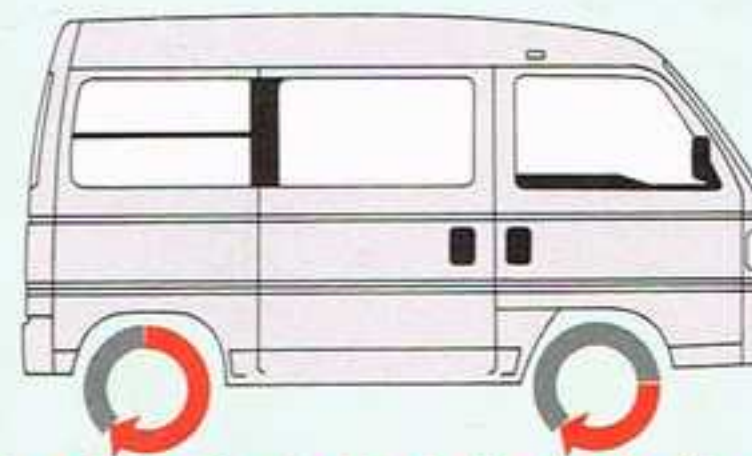

REALTIME 4WD

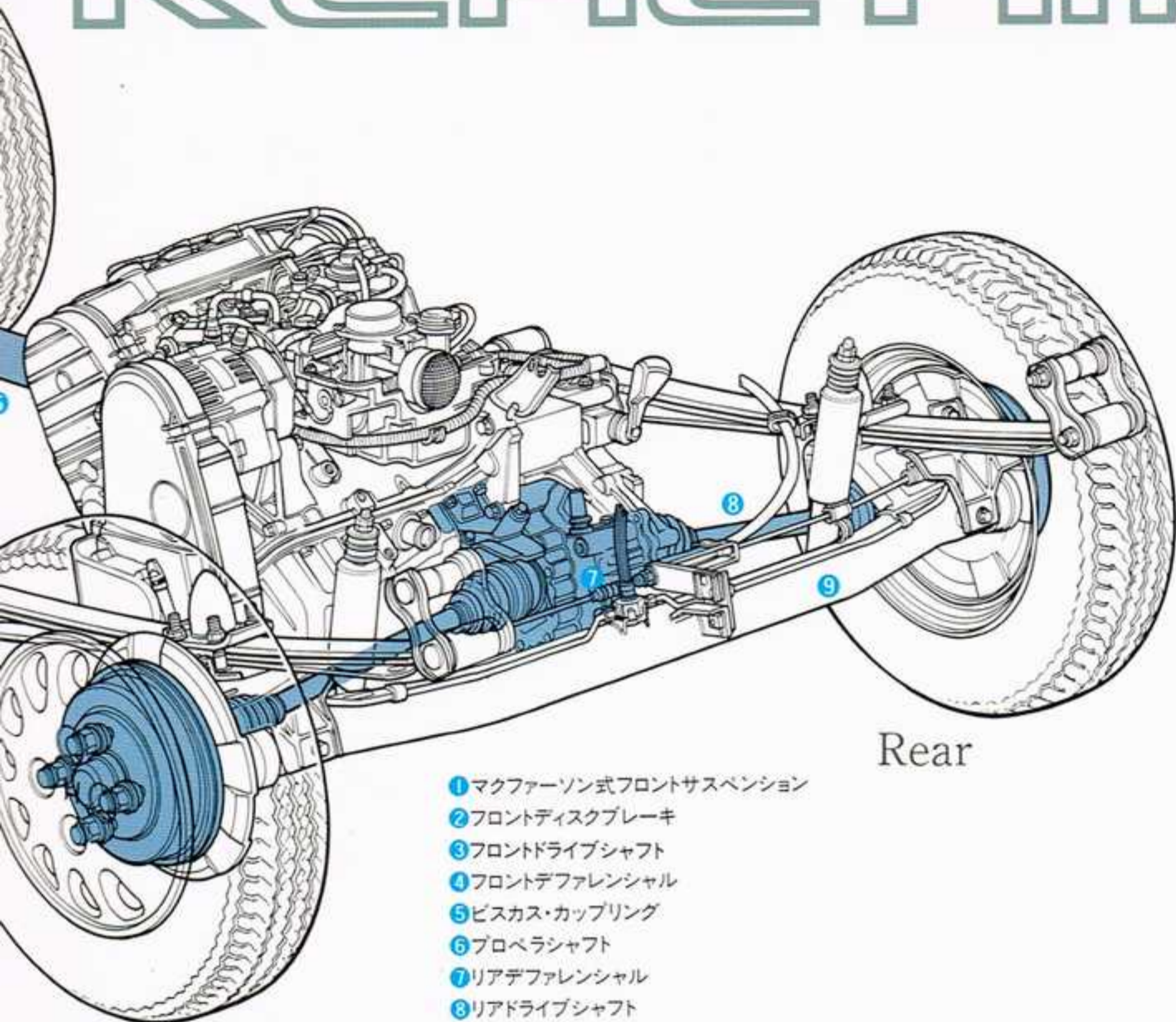

- ① マクファーソン式フロントサスペンション
- ② フロントディスクブレーキ
- ③ フロントドライブシャフト
- ④ フロントデファレンシャル
- ⑤ ビスカス・カップリング
- ⑥ プロペラシャフト
- ⑦ リアデファレンシャル
- ⑧ リアドライブシャフト
- ⑨ D・ディオン式リアサスペンション

Rear

4WDに理想的なMR方式。

MR方式により、4輪にバランスよく荷重がかかり、駆動力を均等に伝達できます。空車時の急坂での上り、満載時の山坂道での下りも、グッドバランスな走りをもたらします。

静かな4WD、バイポット型ジョイント。

プロペラシャフトのフロントデフ側ジョイント部に、バイポット型ジョイントを採用。エンジン振動に2つのローラーが自由自在に追従します。これにより、室内に振動が伝わりにくく、ひときわ静かな走りが味わえます。

下からボディを守る、フロント・アンダーパイプ。

石の飛びはねや、悪路、雪道のわだちなどから、大切なボディ下部を守ります。(4WD車)



強力。サーボ付フロントディスクブレーキ。

全タイプのフロントに、ディスクブレーキを採用。しかも、軽い踏力で確実な効力を発揮する大径6インチブレーキサーボ付です。また、耐久性に優れたセミメタルパッドを採用しています。



12インチラジアルタイヤを装備。

路面のグリップ力が高く、耐久性にも優れた12インチラジアルタイヤを装備。コーナーなどでも高い安定性をもたらします。



登坂・降坂
前輪が空転しやすい登坂時は後輪で後押し。前輪に車重のかかる降坂時は前輪でしっかりと駆動。滑りやすい坂道や山道で威力を発揮し、自然で逞しい走りが味わえます。

低速タイトコーナー

減速・制動

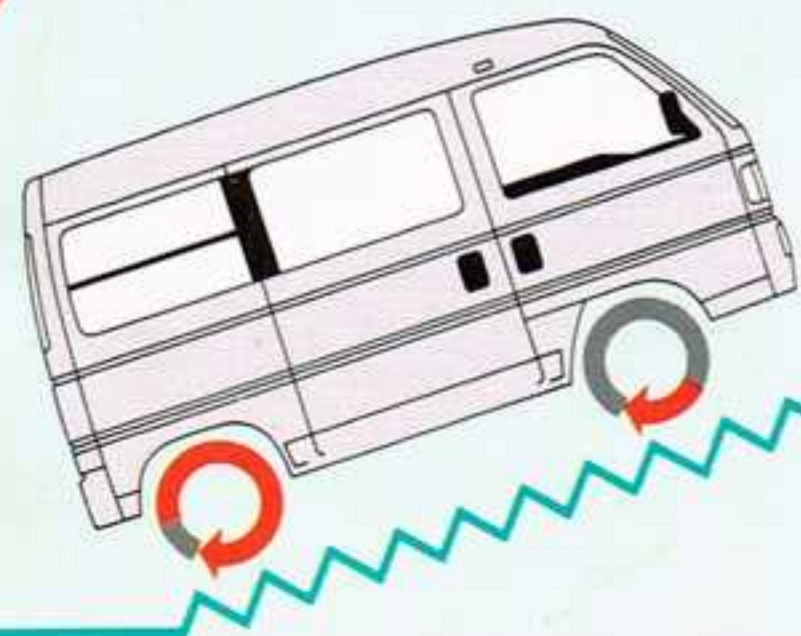

ビスカス・カップリングが前・後輪の回転差を逃がし、タイトコーナーでのブレーキング現象を防止。スムーズな小回りを可能にしています。

4輪すべてによるバランスのとれた制動で安定感のあるブレーキングをもたらします。また、エンジンブレーキも、4輪に有効に働くため、より効率的な減速が得られます。

それぞれの使いやすさが、自由を演出する。



快適アップの標準装備。

このページのアイテムはタイプに応じて標準装備されています。

全面ブロンズガラス
強い直射日光をカットし、まぶしさをやわらげます。(X)



フューエルリッドオープナー
運転席下のレバーで、給油口のロックを解除できます。



ボディ同色大型樹脂バンパー
大きく、スッキリしたスタイルをより精悍にします。(X)



リアコンビネーションランプ
バンパーに組み込んだ、被視認性の高いデザインです。



リアワイパー
払拭面積の広い、大型ワイパー。
(ウォッシャー付)



マッドガード(フロント/リア)
泥や小石の飛びはねを抑えます。

Photo: (X) 4WD アルミホイールは注文装備



グレードアップの注文装備。

下記のアイテムはすべて注文装備です。適合タイプ、カラー等くわしくは販売店にお問い合わせください。



電熱線入りリアウインドウデフォグガー
くもりをすばやく取り除き、すっきりした後
方視界を保ちます。



電子チューナー式AMラジオ (時計付)
フェザータッチの大型ボタンで選局自在。
周波数・時刻をデジタル表示。(L)

乗降グリップ (運転席側)
乗り降りをよりしやすくします。

4WD車



イエローバルブ (ハロゲン)
ヘッドライトに組み込むだけで、
被視認性も高い淡黄光に。
(注文装備)



ハロゲンフォグライト
雨や霧の日に役立つ、
明るいイエロー光です。
(注文装備)



ハイマウントストップランプ
後続車へ、ブレーキング操作を
アピールします。(注文装備)

デイ&ナイトミラー
昼夜切り換え式
のルームミラーです。
(注文装備)

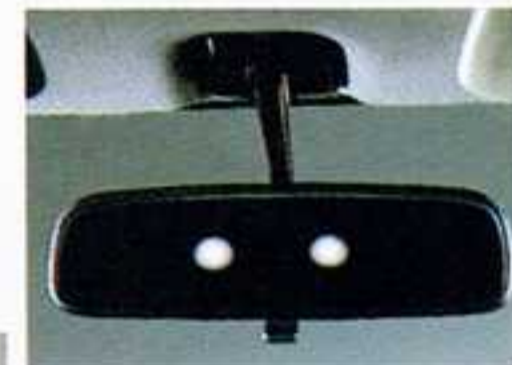

バニティミラー付 サンバイザー (助手席側)
まぶしい日射しをカット。大型ミラー付です。
(注文装備)

サイドステップ
リア席へ乗り降りする
際に便利。
(注文装備)



アルミホイール
軽快なフットワークを演出。
(注文装備)



フロアカーペット
室内をより快適に、
より美しく演出します。
(注文装備)

AUDIO SYSTEM

**ハイクオリティ・カーオーディオシステム
"ギャザズ"**
臨場感あふれる、ライブなサウンドが
楽しめます。(注文装備)



ホイールキャップ
足もとをドレスアップ。
樹脂製のカバーです。
(注文装備)



気ままに自由を探しに行こう。2WD。

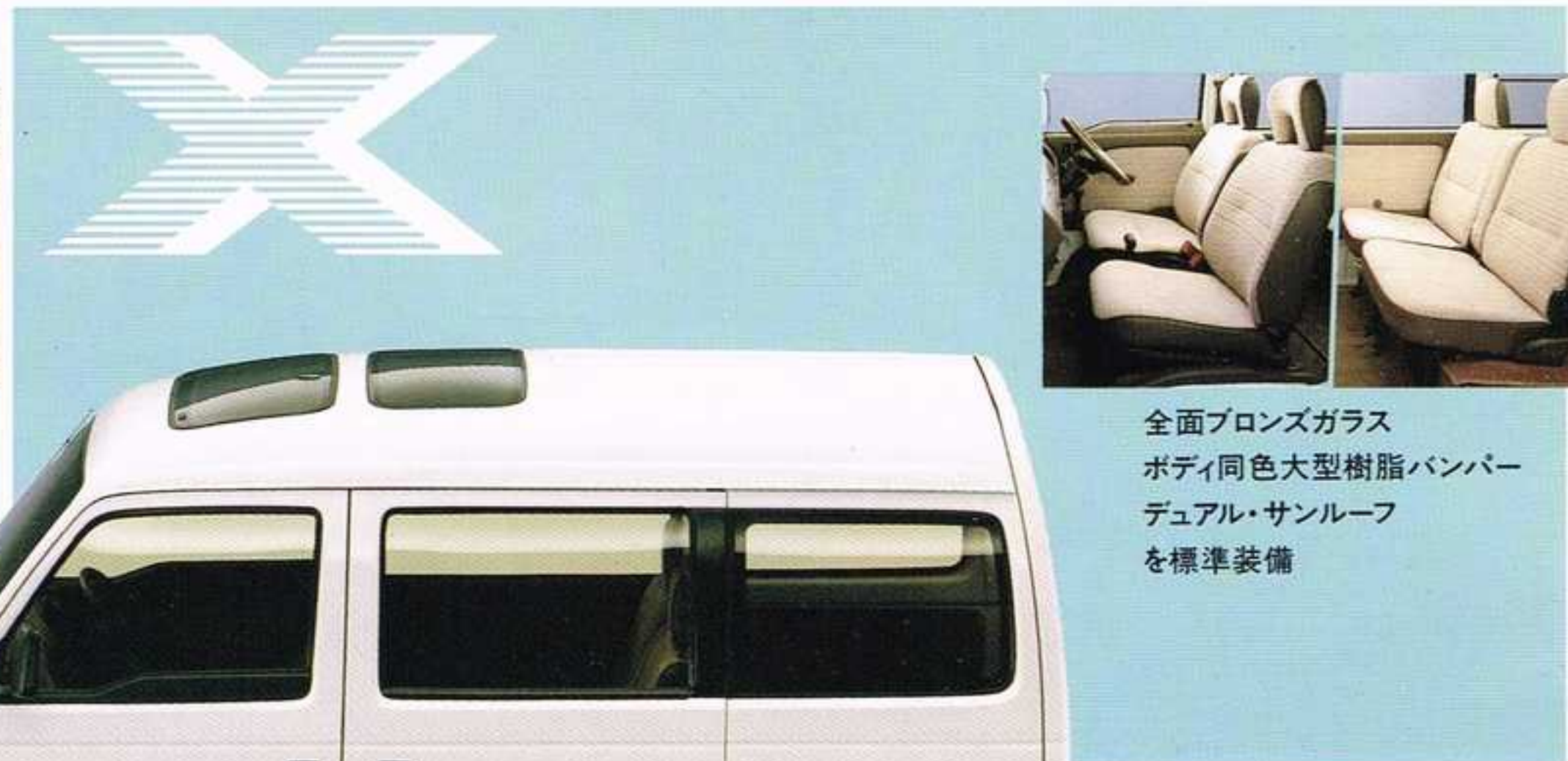

全面ブロンズガラス
ボディ同色大型樹脂バンパー
デュアル・サンルーフ
を標準装備

大地が、自然が呼んでいる。4WD。

REALTIME 4WD



REALTIME 4WD



全面ブロンズガラス
ボディ同色大型樹脂バンパー
デュアル・サンルーフ
を標準装備

EQUIPMENT 主要 装備

項目	タイプ	2WD		4WD	
		L	X	L	X
トランス	5速マニュアル	●	●	●	●
ミッション	3速オートマチック	●	●	●	●
	ビスカス・カップリング付リアルタイム4WD			●	●
電装関連装備	フル・トランジスタ点火方式	●	●	●	●
	MF(メンテナンスフリー)バッテリー	●	●	●	●
快適装備	デュアル・サンルーフ(サンシェード付)	●	●	●	●
	全面ブロンズガラス	●	●	●	●
	熱線吸収ガラス	●	●	●	●
	ドアポケット(運転席側)	●	●	●	●
	サイドライニングポケット	●	●	●	●
	アシスタントサンバイザー	●	●	●	●
	フルエアミックスタイプ・ヒーター	●	●	●	●
	3段切換え風量調節	●	●	●	●
	エアコン	△	△	△	△
	ラム圧ベンチレーター(運転席側)	●	●	●	●
	リアヒーター	●	●	●	●
	オートチョーク	●	●	●	●
インストルメントパネル	ソフトグリップステアリング(インパネ同色)	●	●	●	●
	チルトステアリング	●	●	●	●
	電子チューナー式AMラジオ(時計付)	●	●	●	●
	デジタル時計	●	●	●	●
	シガーライター	●	●	●	●
	タコメーター	●	●	●	●
	トリップメーター	●	●	●	●
	アンダートレイ	●	●	●	●
インテリア	フロントシート スライド	●	●	●	●
	リクライニング	●	●	●	●
	リアシート セパレート(ヘッドレスト付)	●	●	●	●
	アームレスト	●	●	●	●
	フレックスシート	●	●	●	●
	シート表皮(前面ファブリック)	●	●	●	●
	フロアマット フロント(立毛ニードルパンチ)	●	●	●	●
	ミドル(立毛ニードルパンチ)	●	●	●	●
	ラゲッジルーム(カットパイル)	●	●	●	●
	センターコンソール	●	●	●	●
	フルトリム内装(客室内)	●	●	●	●
	ラゲッジルームランプ	●	●	●	●
	シートバックポケット(助手席)	●	●	●	●
	荷室フック	●	●	●	●
エクステリア	大型樹脂バンパー(フロント/リア)	●	●ボディ同色	●	●ボディ同色
	異形ハロゲンヘッドライト	●	●	●	●
	フロント合わせガラス	●	●	●	●
	可倒式大型ドアミラー	●	●	●	●
	助手席ドアキー	●	●	●	●
	スライドドアキー(左側)	●	●	●	●
	フルホイールキャップ	●	●	●	●
	マッドガード(フロント/リア)	●	●	●	●
	ボディサイド&テールゲートストライプ	●	●	●	●
	フューエルリッドオープナー	●	●	●	●
	フロントアンダーパイプ	●	●	●	●
	スライドドア上下昇降ウインドウ	●	●	●	●
安全関連装備	サイドデミスター	●	●	●	●
	乗降クリップ(運転席側)	●	●	●	●
	フロント3点式ELR付シートベルト	●	●	●	●
	電熱線入りリアウインドウデフォグガー	●	●	●	●
	ミスト機構付フロントワイパー(間欠付)	●	●	●	●
	リアワイパー & ウォッシャー	●	●	●	●
	ヘッドライト2系統ヒューズ	●	●	●	●
	サーボ付フロントディスクブレーキ	●	●	●	●
定回り	タイヤ 145SR12	●	●	●	●
	145R12-6PR LT			●	●
	アルミホイール	△	△	△	△

- は標準装備、△は注文装備。
- 本仕様は予告なく変更することがあります。あらかじめご了承ください。
- 本カタログ内の写真は印刷のため、実際の色と多少異なることがあります。
- タイプ・カラー・注文装備等により、納期が異なりますので販売店にお問い合わせください。

SPECIFICATIONS 主要 諸元

駆動方式	2WD				4WD	
	L		X		L	X
タイプ	ホンダ・M-HH1				ホンダ・M-HH2	
トランス	5速マニュアル		●		●	●
ミッション	3速オートマチック		●		●	●
寸法・重量 ()内は4名乗車時	全長(m)	3.195				3.195
	全幅(m)	1.395				1.395
	全高(m)	1.870				1.880
	ホイールベース(m)	1.900				1.900
	トレッド(m)	前	1.200			1.205
		後	1.215			1.215
	最低地上高(m)	0.195				0.195
	車両重量(kg)	790	810	800	820	830 840
	乗車定員(名)	2[4]				2[4]
	最大積載量(kg)	200[100]				200[100]
	荷台内側寸法(m)	長さ	1.730[0.970]			1.730[0.970]
		幅	1.185[1.255]			1.185[1.255]
		高さ	1.180			1.180
	荷台床面地上高(m)	0.660				0.670
エンジン	エンジン型式	E05A				E05A
	エンジン種類	水冷直列3気筒横置(無鉛ガソリン使用)				水冷直列3気筒横置(無鉛ガソリン使用)
	総排気量(cc)	547				547
	内径×行程(mm)	62.5×59.5				62.5×59.5
	圧縮比	9.8				9.8
	最高出力(PS/rpm)	34/5,500(ネット値*)				34/5,500(ネット値*)
	最大トルク(kg-m/rpm)	4.5/5,000(ネット値)				4.5/5,000(ネット値)
	潤滑方式	圧送式				圧送式
	点火装置形式	フル・トランジスタ式				フル・トランジスタ式
燃料装置	燃料供給装置形式	キャブレター式				キャブレター式
	燃料タンク容量(l)	37				37
性能	登坂能力(tanθ)	0.36	0.35	0.36	0.35	0.34
	60km/h定地走行燃料消費率 運転者除出値(km/l)	23.2	19.0	23.2	19.0	21.2
	最小回転半径(m)	3.8				3.8
動力伝達装置	クラッチ形式	乾式単板 ダイヤフラム	3要素1段 2相形	乾式単板 ダイヤフラム	3要素1段 2相形	乾式単板ダイヤフラム
	変速機操作方式	フロア・チェンジ式				フロア・チェンジ式
	変速比	1速	4.545	2.888	4.545	2.888
		2速	2.733	1.709	2.733	1.709
		3速	1.782	1.075	1.782	1.075
		4速	1.206	—	1.206	—
		5速	1.031	—	1.031	—
		後退	4.300	2.047	4.300	2.047
	減速比	5.714	5.785	5.714	5.785	前3.272 後6.230
カジ取り装置	カジ取り装置形式	ラック&ピニオン式				ラック&ピニオン式
緩衝装置	懸架方式	前	マクファーソン式独立懸架			マクファーソン式独立懸架
		後	ド・ディオ式			ド・ディオ式
制動装置	主ブレーキ形式	前/後	ディスク/リーディング・ブレーキ			ディスク/リーディング・ブレーキ
	制動倍力装置形式	真空倍力式				真空倍力式
タイヤ	前	145SR12				145R12-6PR LT
	後	145SR12				145R12-6PR LT

- *エンジン出力表示には、ネット値とグロス値があります。「グロス」はエンジン単体で測定したものであり、「ネット」とはエンジンを車両に搭載した状態とは異なる条件で測定したものです。同じエンジンで測定した場合「ネット」は、「グロス」よりも約10%程度低い値(自工会調べ)となっています。
- 燃料消費率は、定められた試験条件のもとでの値です。実際の走行時には、この条件(気象、道路、車両、運転、整備などの状況)が異なりますので、それに応じて燃料消費率が異なります。
- 道路運送車両法による型式指定申請書数値
- 製造事業者：本田技研工業株式会社



Hマークのホンダエンブレムはつねに先進のキャリティア・カー
おとどける世界のホンダのアイデンティティです。
ムリな運転はやめてガソリンを大切に。
シートベルトを締めましょう。

■四面図 TYPE:X 2WD(単位mm)

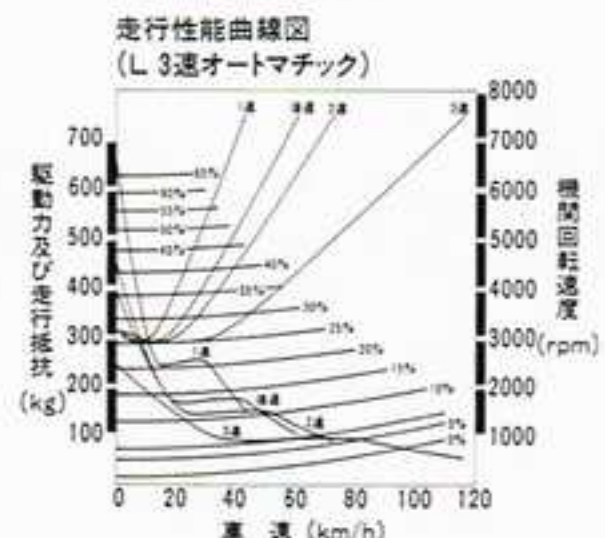
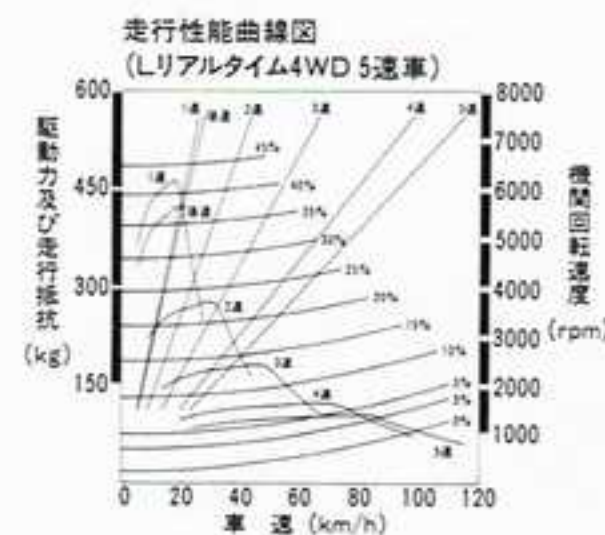
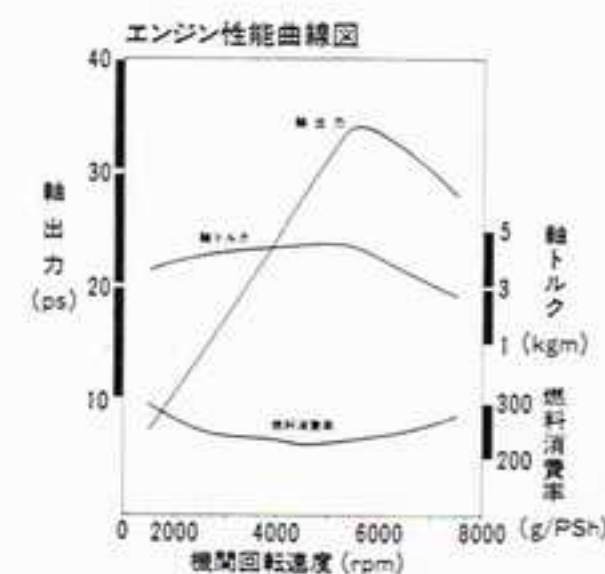
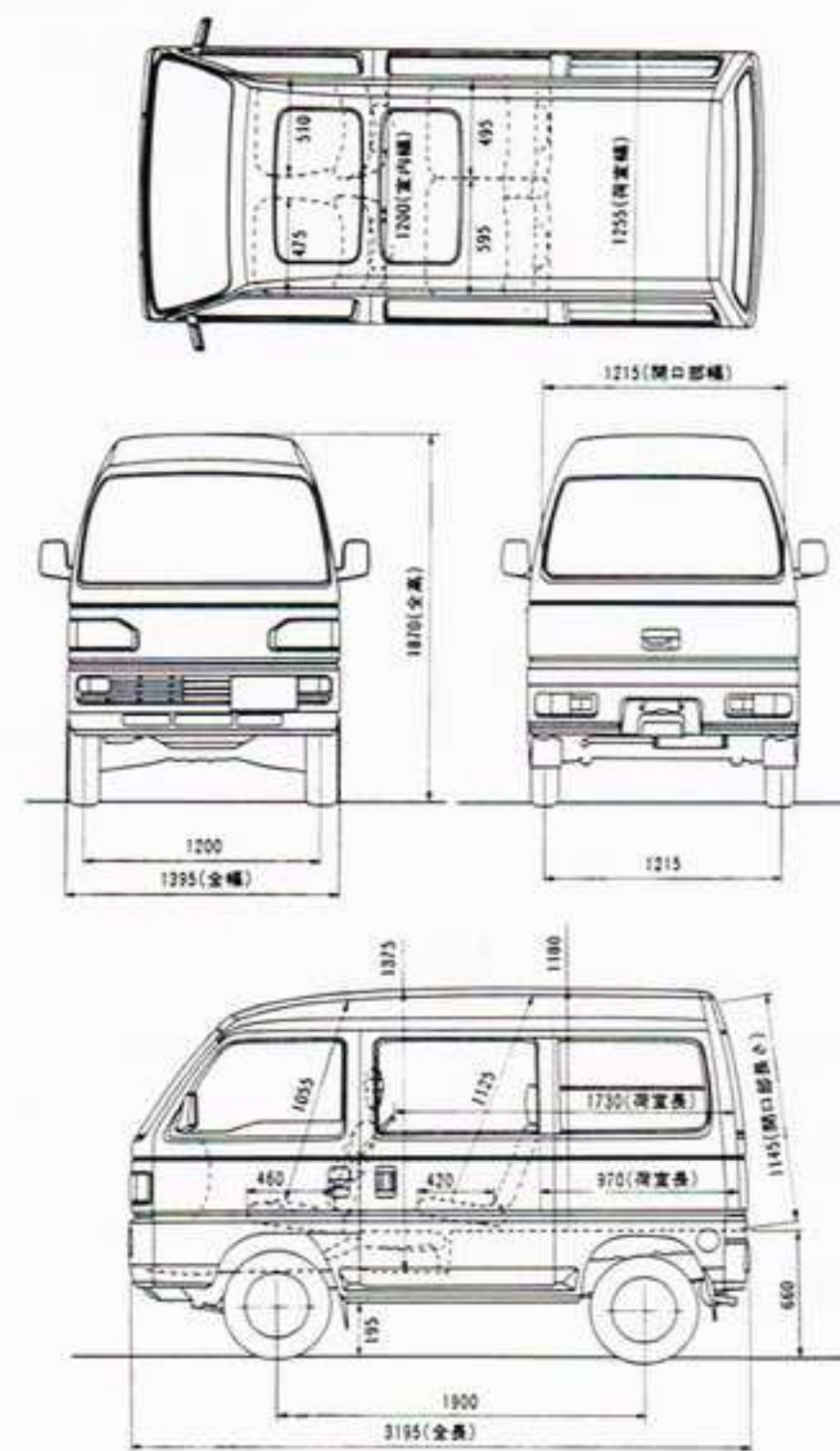

安全で快適なカーライフのために。
ホンダからのお知らせです。

■安全運転のために

- 交通法規を守り、安全運転を心がけてください。心に余裕をもって運転されるのが大切です。
- 高速道路をはじめ、一般走行でも必ずシートベルトを着用しましょう。同乗者にもシートベルトをお願いします。
- やむをえない場合以外は、急発進、急加速、急ブレーキ、急ハンドルなどの操作は避けましょう。車の寿命を縮めるもととなり、また経済性、安全性からも好ましくありません。

■保証期間

新車を登録した日から1年間、ただし、その期間内でも走行20,000kmまでです。また、ホンダがとくに指定した部品は3年間、ただし、その期間内でも走行60,000kmまでです。なお、保証内容は保証書にてお確かめください。詳しくは、販売店にお問い合わせください。

■定期点検をどうぞ

車がいとも安全快適であるため、ホンダ指定の新車時の1ヵ月目点検(点検料無料)及び法定の運行前点検・定期点検が必要です。

- 運行前点検とは、自動車を運行する人が、1日1回、運行する前に行なう点検です。この点検は運転席に座ったり、エンジン・ルームをのぞいたり、自動車の回りをまわりながら自動車の状態をみることによって容易にできるものです。
- 定期点検とは、自動車を使用する人が、定期的に行なう点検です。軽商用自動車については、6ヵ月点検、12ヵ月点検、24ヵ月点検の3種類があります。車検は2年ごとに必要です。販売店にお申しつけください。

■純正部品・オイル

車の性能、機能を維持するために、最もふさわしいホンダ純正部品・オイルをお使いください。

■燃費を良くするために

- 運転はスムーズに。急加速など「急」のつくことは避けましょう。車速に適したギヤを選んで走りましょう。
- 点検・整備を徹底し、つねに最良の状態に。タイヤ空気圧を適正にしましょう。
- 安心してできるカーライフのために
- 自賠責保険だけでなく、十分な任意保険に加入しましょう。

※ご愛用のさいは、取り扱い説明書、整備手帳(保証書)をよくごらんいただきますようお願いいたします。

HONDA CARD

ホンダカードをおもちになると、キャッシュレスで、全国のホンダカード加盟店のホンダ製品及び用品の購入、車検等に、総額100万円(利用限度額)までご利用になれます。また、簡単な手続きで分割払いもできます。JCBホンダカードは、さらに国内外合わせて65万店のJCB加盟店(全国各地のホテル、デパート、専門店、ガソリンスタンドなど)でもご利用いただけます。●お問い合わせは、ホンダ販売店(加盟店)へお気軽にどうぞ。



シートベルトを締めましょう。



Photo: (X 4WD) アルミホイールは注文装備



Photo: SDX

新しい仲間をつれて、アクティ・バン新登場。

ACTY



クルマが、家族になる。

ホンダプリモ店

アクティ / アコード / シビック / トゥデイをお届けします。

HONDA

本田技研工業株式会社
東京都港区南青山2-1-1 ☎03-423-1111

安全は
正しい運転と
整備から

制限速度を守りましょう
粗は標準速度で、一般道路で
80% 60%



先進を語る、ありがとうの軌跡です。

先進のFF方式をいち早く採用し、独自の技術で磨き続けてきたホンダ。おかげさまで、日本で初めて、FF車の生産累計1,200万台を達成しました。記録達成：昭和62年8月(自工会資料・ホンダ調べ)

本カタログの内容は昭和63年5月現在のものです。

8ATS-KA-804N