

**HONDA<sup>®</sup>**  
**PRELUDE**





## Honda Prelude, eigentijdse vormgeving en techniek.

Een paar jaar geleden verliet een opvallende verschijning de Honda autofabrieken. Het was een auto die in alle opzichten de aandacht trok. Zijn lijn, zijn vormgeving, viel ver buiten de platgetrede paden. De combinatie van de gestroomlijnde voorzijde en de markante achterkant gaven de eerste Prelude zowel een sportief en snel als een robuust karakter.

En zoals hij er uitzag, zo voldeed hij ook in de praktijk. De Prelude werd al snel favoriet bij een uitgelezen gezelschap autorijders die het sportieve karakter en de degelijke rij-eigenschappen van de Prelude wisten en weten te waarderen.

We zijn nu enige jaren verder. Onlangs verliet wederom een opmerkelijke automobiel de fabriek. De opvolger. De nieuwe Prelude. Hij is in veel opzichten anders dan zijn voorganger. Hij heeft een nog vloeiender lijn gekregen, mogelijk, dankzij een technische ontwikkeling waardoor de motorkap lager kon worden gebouwd. De Prelude heeft een duidelijke wigvorm die resulteert in een opvallend lage luchtweerstand. Maar, de vernieuwingen bleven niet beperkt tot een verfraaiing van het uiterlijk. Vooral de technische vernieuwingen van de Honda Prelude maken hem méér dan ooit tot een auto die zich onderscheidt van de brede massa.

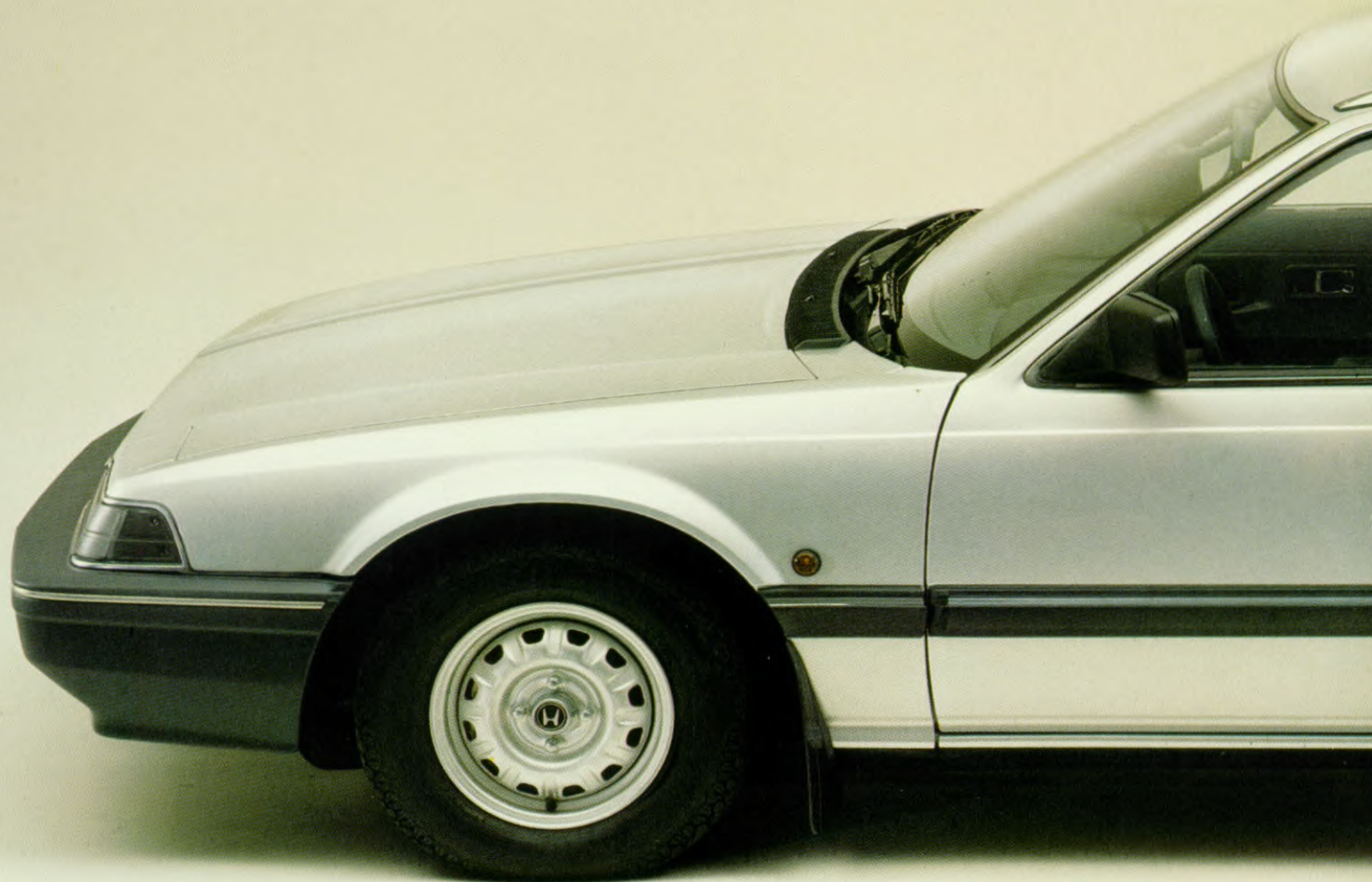









## Met de Honda Prelude wordt autorijden aangenaam.

Het geeft een prettig gevoel om te rijden in een auto die er goed uitziet. Het is nog veel aangenamer als die goed ogende automobiel ook nog een voortreffelijke rijkarakteristiek ten toon spreidt. De Honda Prelude zal u in beide opzichten volledig tevreden stellen. Dankzij de nieuwste technische toepassingen is er een auto ontstaan die een uitstekende wegligging combineert met flitsende acceleratie en die in de EX-R versie zelfs is uitgerust met een geavanceerd anti-blokkeer rem-systeem. Een auto die zuinigheid paart aan lange levensduur, uiterste betrouwbaarheid en... ongekende luxe.







De Prelude is leverbaar in 3 uitvoeringen:  
Special, EX en EX-R. De EX is ook leverbaar als  
automaat.



## Het dashboard: zakelijk, stijlvol, optimale functionaliteit, zoals het hoort.

Het dashboard van de Honda Prelude is een schoolvoorbeeld van luxe functionaliteit. Een sterk vormgegeven instrumentenpaneel, dat letterlijk in één oogopslag is te overzien. U treft er de snelheidsmeter, toerenteller, brandstof- en temperatuurmeter aan. Bedieningselementen voor het opklappen van de koplampen, voor het bedienen van de antenne en voor het open dak. Er zijn waarschuwingsslampjes waarop u kunt zien of deuren en kofferdeksel goed zijn gesloten. Ook het laden van de akku, de oliedruk en het remvloeistofniveau staan onder controle. Zelfs wanneer een remlicht

uitvalt of wanneer het opklappen van de koplampen niet werkt, wordt daarvan melding gemaakt op uw dashboard. Aan alles is gedacht. Het stuurwiel van de Prelude is opnieuw ontworpen. Het is compakter en voorzien van dik flexibel materiaal voor een goed houvast. De drie spaken zijn zo geplaatst dat u altijd een onbelemmerd zicht heeft op de instrumenten. Snelheidsafhankelijke stuurbekrachtiging is standaard bij de Prelude EX en EX-R modellen. Met snelheidsafhankelijk wordt bedoeld dat de bekrachtiging afneemt naarmate de snelheid stijgt. U heeft bij

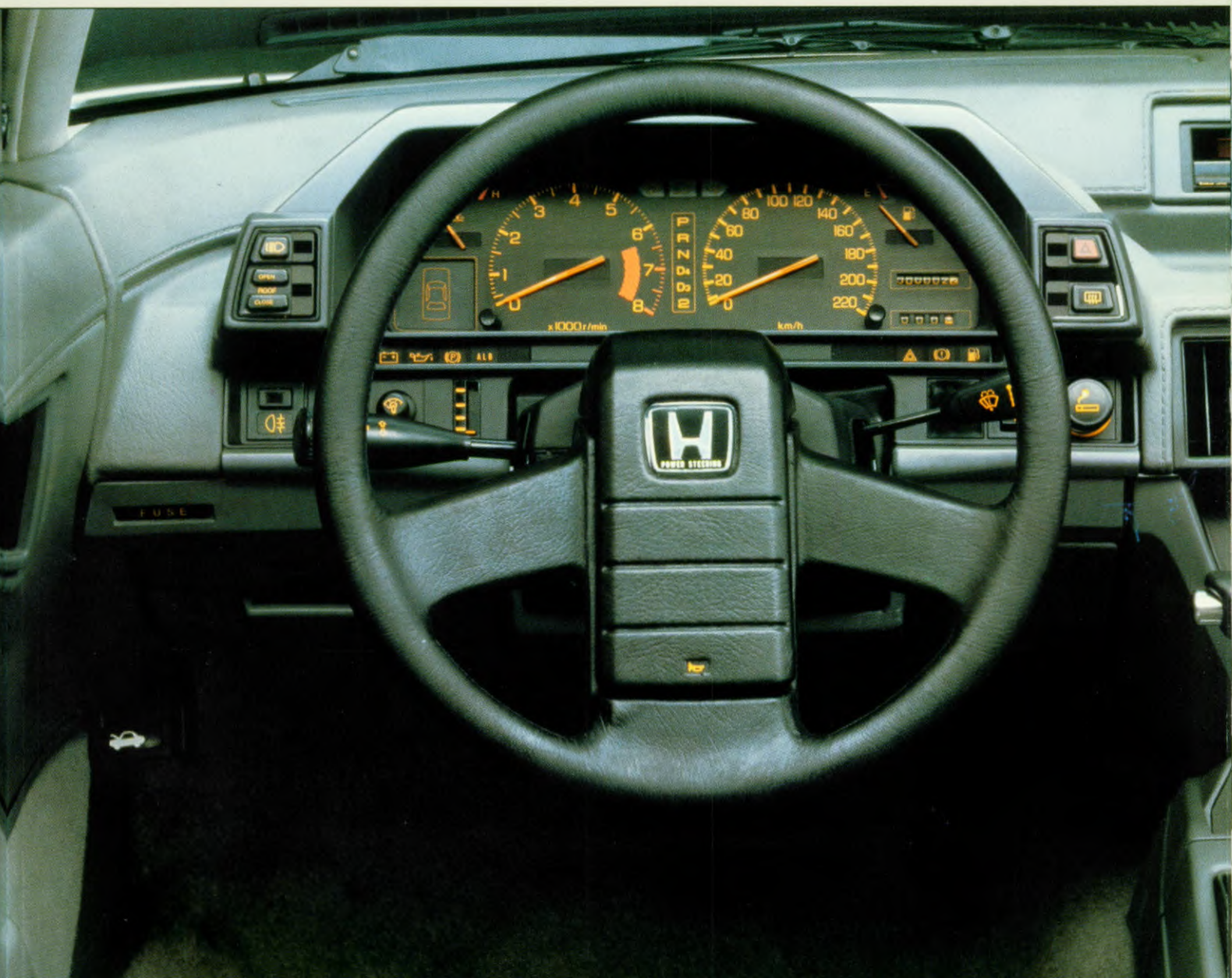



elke snelheid een soepel sturend wiel in handen. Ook een verstelbaar stuur, dat altijd automatisch in de door u gewenste stand terug „klikt” is standaard bij de Prelude EX en EX-R.

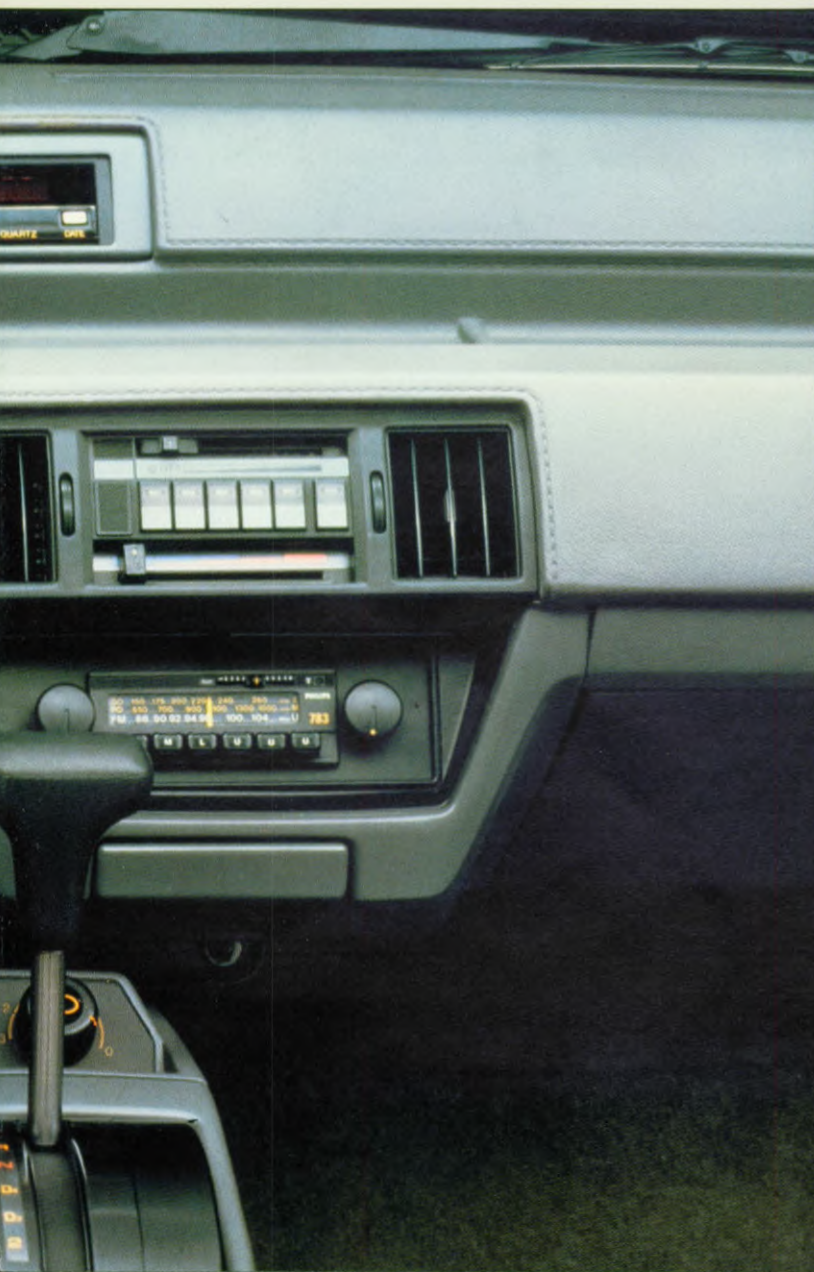

In vier standen verstelbaar stuur voor een optimale stuurhouding, op het EX en EX-R type. Ook gemakkelijk bij in- en uitstappen.



Snelheidsafhankelijke sturbekrachtiging. Dat wil zeggen meer bekrachtigingshulp naarmate u langzamer rijdt. Dus inparkeren met de pink en op de autobaan het stuur stevig in handen.



## Overstelpende luxe.

De Honda Prelude doet denken aan de glorie-dagen van Pullman. Pluche van wand tot wand. Fauteuils waarin u wegzinkt. En een schier einde-loze reeks extra's. Maar verkijk u niet. De Prelude heeft veel, maar hij heeft niets te veel. De kuip-stoelen zijn ergonomisch vormgegeven en veel van de ervaringen die zijn opgedaan met Honda's formule II bolides, zijn er in verwerkt. De voor-stoelen kunnen in diverse standen naar voren en naar achteren worden verplaatst. De rugleuning is verstelbaar tot ligstand. De hoofdsteunen kunnen in alle richtingen worden versteld zodat u verze-kerd bent van een goede zithouding en van maxi-male steun. De achterbank kan van binnenuit naar voren worden geklapt zodat u toegang heeft tot de bagageruimte en niet gemakkelijk handelbare goederen kunt vervoeren. Boven uw hoofd bevindt zich het zonnedak van rookkleurig gelaagd glas dat na een druk op de knop opendoeft.

Tegelijkertijd schuift automatisch een windbreker

omhoog, zodat u volledig bent gevrijwaard van hinderlijke luchtverwelingen. Rijden in een Prelude is een genoegen.



In de Special afwijkende bekleding





# Het klimaat in de Prelude is altijd perfect.

Het ventilatie- en verwarmingssysteem van de Honda Prelude is een verhaal op zichzelf. Door middel van druktoetsbedieningen kunt u naar believen temperatuur en luchtcirculatie regelen. Zo beschikt de Prelude over een snelwerkend ontwasemingssysteem op voorruit en voorste zijruiten. In de achterraut is een elektrische verwarming gemonteerd. Dankzij de ventilatiesleuven, die over de gehele breedte van het dashboard en in de portieren zijn aangebracht, kan in enkele seconden warme of koele lucht gelijkmatig in de auto worden verspreid. Zo reist u te allen tijde in een optimaal geventileerde, verwarmde of verfriste ruimte.

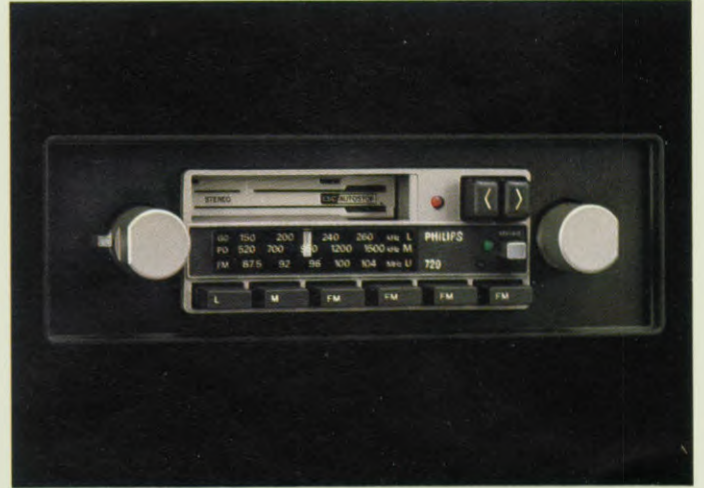

Stereo radio/cassettespeler met 2 speakers, ingebouwd in de portieren. Op EX en EX-R. (Uw radio kan van een ander type zijn dan hier afgebeeld.)



Traploos regelbare aanjager. Door middel van druktoetsen zijn verwarming en ventilatie optimaal regelbaar. Defroster op voorruit en voorste zijruiten en achterrautverwarming, het is er allemaal.

Handgeschakelde 5-versnellingsbak. Verder ziet u de koplampverstelling. Deze zijn van binnenuit in hoogte verstelbaar om bij zware belading achterin de auto, de tegenligger niet te verblinden.

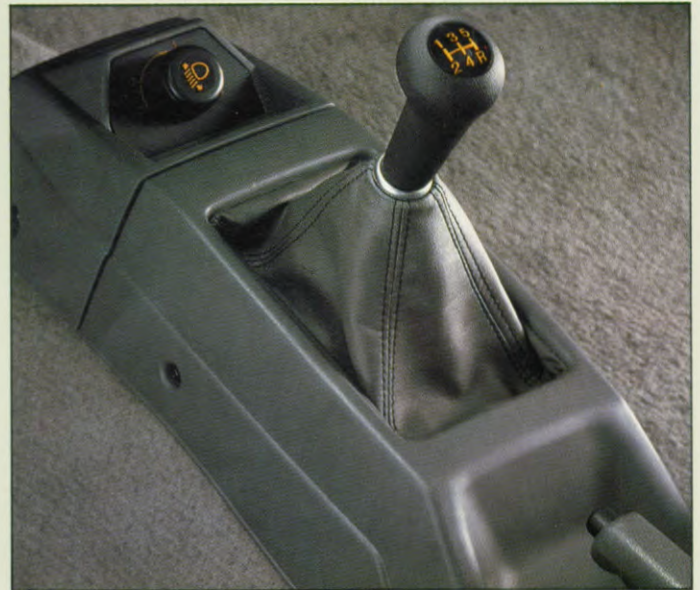

Kwartsdigitaalokloke met datumaanduiding.



Handig muntenbakje voor het onmisbare parkeergeld.





# Wat Honda's ingenieurs leerden van Honda's race-ervaringen.

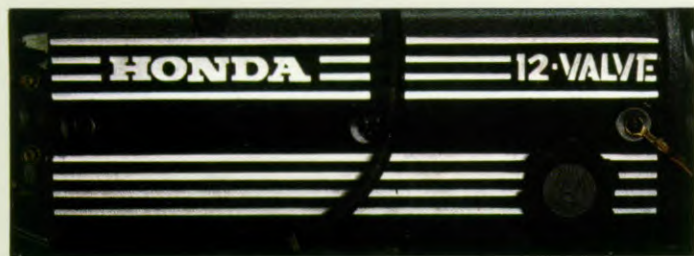

De voornaamste technieken die de Prelude zijn wegligging, rijkarakteristiek, acceleratie en remvermogen geven, zijn getest op snelle race-circuits. Zo is de nieuwe Prelude uitgerust met een lichtgewicht motor die zich op een aantal punten onderscheidt. De cilinders hebben twee inlaatkleppen en één uitlaatklep wat een optimale cilindervulling mogelijk maakt. De bijna halfbolvormige verbrandingskamer, de plaatsing van de drie kleppen en de centrale plaatsing van de bougie zorgen voor een efficiënte en gelijkmatige verbranding. Het cross-flow systeem, plaatsing van het in- en uitlaatspruitstuk tegenover elkaar, zorgt

voor een maximale doorstroming van het gas. Dit alles resulteert uiteindelijk in een zuinig brandstofverbruik en een soepel motorkarakter. De 1800 cc motor van de Prelude verbruikt bijvoorbeeld 1:16 bij 90 km/u volgens ECE norm. Een ongelooflijke prestatie. Zijn acceleratie (van 0 tot 100 km in 9,5 sec.) dankt de Prelude mede aan het geavanceerde systeem van twee constant vakuüm karburateurs. Zoals alle Honda's heeft ook de Prelude een elektronische ontsteking. Vocht en kou hebben geen vat op de Prelude, hij start altijd onmiddellijk. Een ander aspect is de unieke zogenaamde „double wishbone” voorwielopanging die een fabelachtige wegligging tot gevolg heeft en een zeer directe soepele besturing oplevert. Bovendien werd het door deze constructie mogelijk, een lagere motorkap te bouwen, wat weer een gunstige invloed heeft op de luchtweerstand.

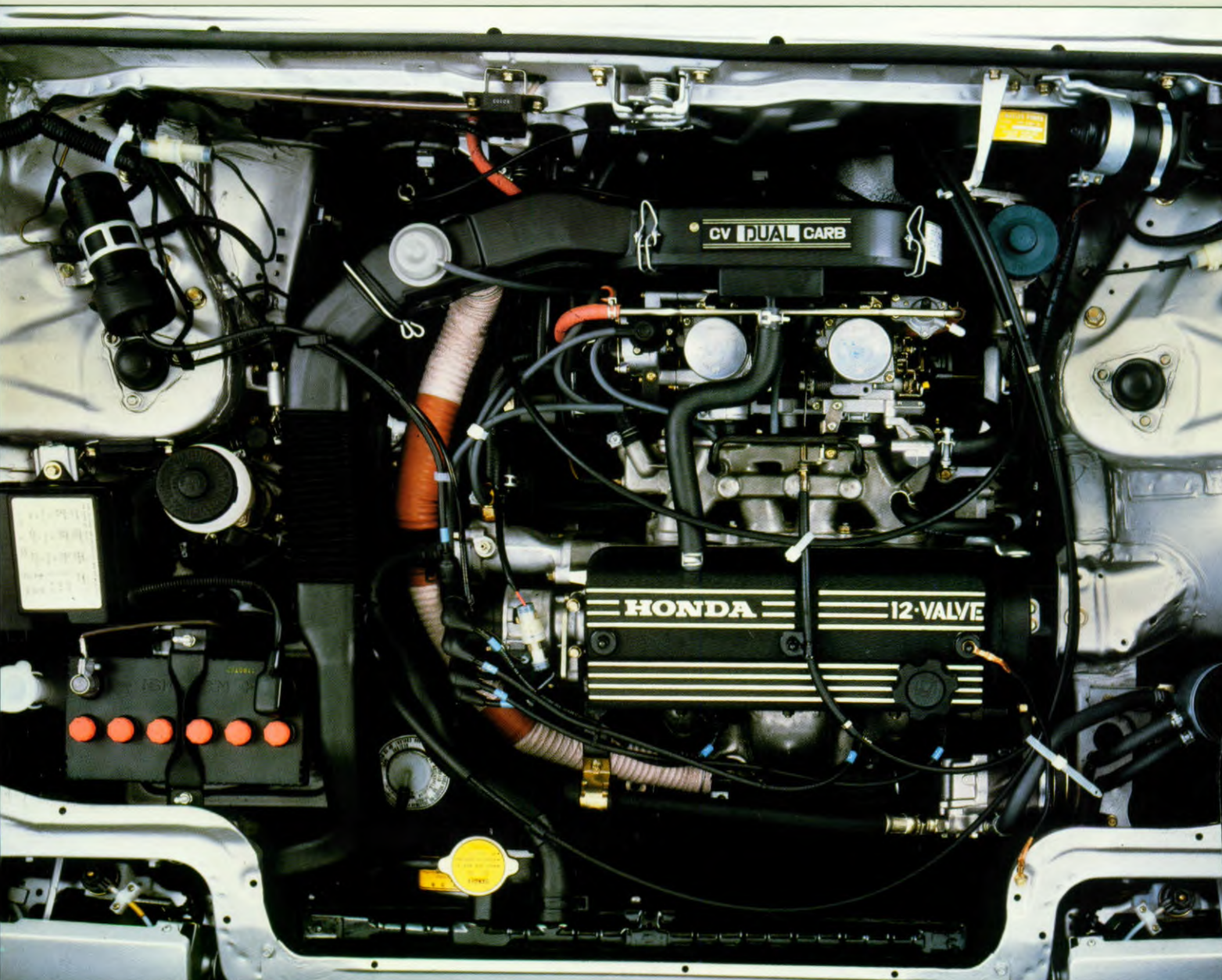



# PRIJS-

Honda dealer  
PAAS-EMMEN  
Magelhaenstraat 1  
7825 VL Emmen  
Tel. 05910 - 30848

# LIJST

Prijzen inkl. btw

## JAZZ 3 drs

1.2 Special  
1.2 Luxe

katalogusprijs\*

15.595,-  
16.145,-

## QUINTET 5 drs

1.6 Luxe  
1.6 Luxe Hondamatic

katalogusprijs\*

21.895,-  
22.995,-

## CIVIC 3 drs

1.2 Special  
1.3 Luxe  
1.3 Luxe Hondamatic  
1.5 S

17.445,-  
18.695,-  
19.895,-  
21.695,-

## ACCORD 3 drs

1.6 Luxe  
1.6 EX  
1.8 EX  
1.8 EX met schuifdak  
1.8 EX Hondamatic  
1.8 EX Hondamatic met schuifdak

24.695,-  
27.245,-  
27.945,-  
29.145,-  
29.545,-  
30.745,-

## CIVIC 5 drs

1.5 Shuttle  
1.5 Shuttle Hondamatic

22.995,-  
24.195,-

## ACCORD 4 drs

1.6 Luxe  
1.6 EX  
1.8 EX  
1.8 EX met schuifdak  
1.8 EX Hondamatic  
1.8 EX Hondamatic met schuifdak  
1.8 EX-R  
1.8 EX-R Hondamatic

25.695,-  
28.245,-  
28.945,-  
30.145,-  
30.695,-  
31.895,-  
36.795,-  
38.645,-

## CIVIC 2 drs

1.5 i CRX Coupé

27.745,-

## PRELUDE 2 drs

1.8 Special  
1.8 EX  
1.8 EX Hondamatic  
1.8 EX-R

27.245,-  
31.195,-  
32.995,-  
35.895,-

\* Prijs inkl. btw en anti-corrosiebehandeling waarbij inbegrepen een ML-behandeling met underbody-coating af fabriek.

Vaste afleveringskosten 370,-, omvattende: transportkosten, kentekenleges en -platen, NL-transfer.

Meerprijs metallic lak: Jazz en Civic: 300,- / Accord en Prelude: 400,-.

Wijzigingen voorbehouden.

# HONDA<sup>®</sup> automobielen

1 januari 1984

HONDA NEDERLAND Divisie Honda Benelux N.V.

Nikkelstraat 17, Postbus 4130, 2980 GC Ridderkerk, Telefoon 01804-23333.



100-100000  
100-100000  
100-100000  
100-100000



# Enige technische geavanceerde aspecten.

Als we praten over de techniek van de automobiel, dan kan dat nooit zonder daarbij het remsysteem te behandelen. En over het remsysteem van de Honda Prelude valt zo het één en ander te melden. Allereerst is de nieuwe Prelude uitgerust met



Geventileerde schijfremmen vóór maken deel uit van het zeer geavanceerde remsysteem van de Prelude.

schijfremmen op alle vier de wielen, waarvan de voorste geventileerd zijn. Een veilig gevoel.

Nog meer tot de verbeelding sprekend is het anti-blokkeersysteem op de EX-R versie, dat onder alle omstandigheden optimale remkracht waarborgt en ongecontroleerd blokkeren van de remmende wielen voorkomt. Dat komt er in de praktijk op neer dat de auto niet onverwacht wegbreekt en altijd bestuurbaar blijft. Zelfs op gevaarlijk natte weggedeelten. Zelfs bij remmen in een bocht. U kunt blijven sturen. Heel in het kort werkt het Honda anti-blokkeersysteem als volgt. Op de vier wielen bevinden zich sensoren die in verbinding staan met een komputer.

Die komputer is zó geprogrammeerd dat hij een signaal geeft naar de remdrukregelenheid zodra een wiel dreigt te blokkeren. De remdrukregelenheid bepaalt dan op hetzelfde moment hoeveel de remdruk op de voor- of achterwielen gereduceerd moet worden om een maximaal aan de wegomstandigheden aangepaste remvertraging te verkrijgen. Remmen met een dergelijk systeem is een ervaring op zichzelf. U moet zich eens voorstellen: op een glad wegdek remt u uit alle macht en uw auto blijft volledig bestuurbaar. De wagen slipt niet en breekt niet uit. Ongetwijfeld is het anti-blokkeer systeem één van de grootste uitvindingen ten faveure van de verkeersveiligheid.

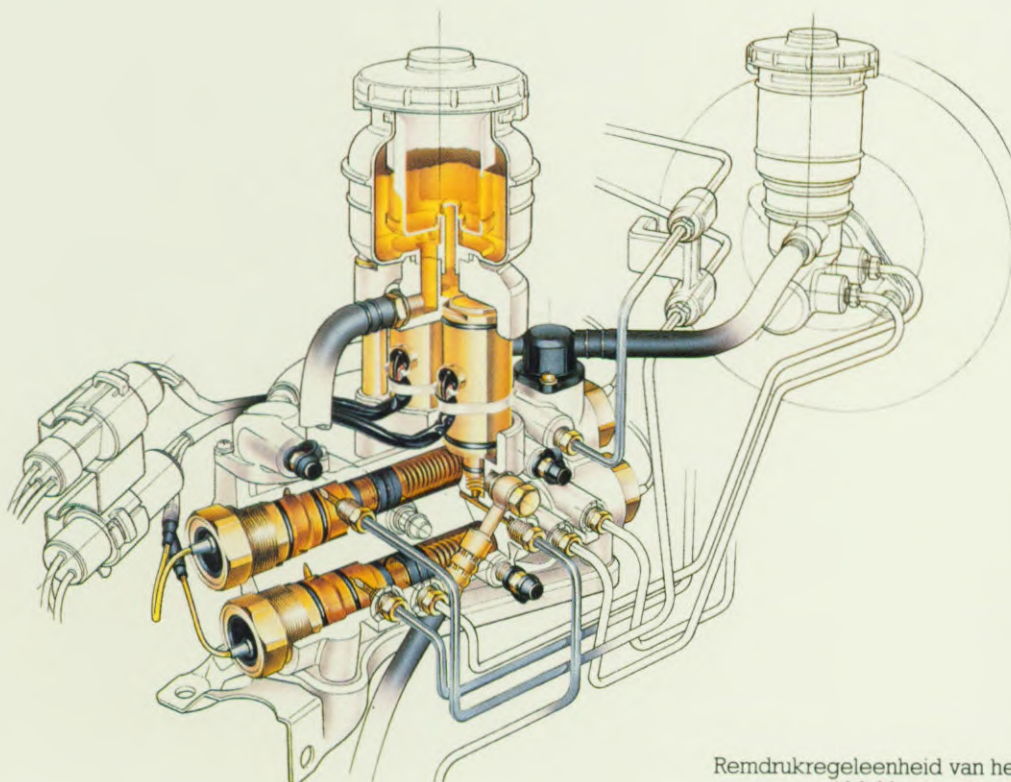

Remdrukregelenheid van het anti-blokkeersysteem.



## Ga over op automatisch rijden.

Automatisch rijden scheelt in het aantal handelingen. Het feit dat u niet hoeft te schakelen betekent dat u veel beter uw aandacht kunt concentreren op het verkeer. Nu heeft Honda een automaat ontwikkeld met vier versnellingen die uitblinkt door souplesse. Bij weinig gas schakelt de automaat zo vlug mogelijk naar de hoogste versnelling waardoor bij een laag toerental zuinig met de brandstof wordt omgesprongen. Als er veel gas wordt gegeven daarentegen, wordt in de lagere versnellingen doorgetrokken wat een felle acceleratie tot gevolg heeft. Ook het zogenaamde kick-down effect, het terugschakelen bij plotseling gas geven naar een lagere versnelling, is in de Honda-automaat niet vergeten.

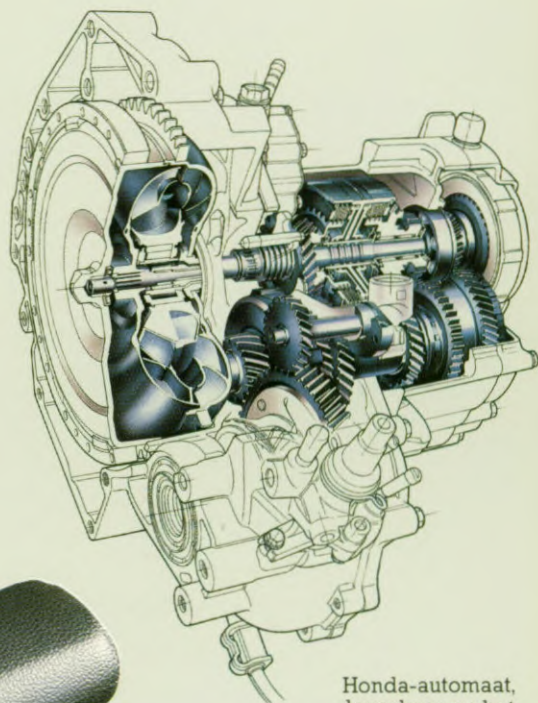

Honda-automaat,  
leverbaar op het  
EX-model.





De Prelude EX en EX-R zijn voorzien van een schuifdak, dat elektrisch wordt bediend. Verder op dit paneel ook de handbediening voor de opklapbare koplampen.

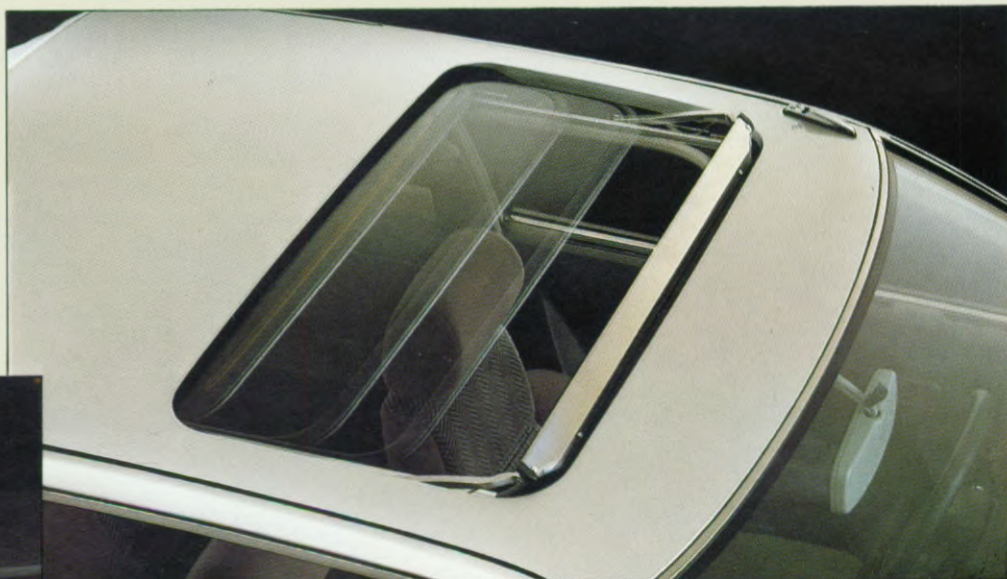

De koplampen kantelen automatisch als de verlichting wordt ontstoken.



Beide buitenspiegels zijn van binnenuit verstelbaar. (De Special heeft één buitenspiegel).



De indrukwekkende achterlichtpartij, compleet met twee mistachterlichten.



Kofferdeksel en tankvulklep zijn vanaf de bestuursplaats te ontgrendelen.





De aerodynamisch gevormde lage motorkap van de Prelude zorgt voor zeer weinig luchtweerstand. Om dezelfde reden is aan de voorzijde onder de motor een afdekklaar aangebracht.



Spoiler op het kofferdeksel (EX en EX-R).

Er is erg veel aandacht besteed aan de lakbehandeling van de carrosserie. De Preludes zijn volgens een zeer modern vernieuwd lakprocede behandeld en worden af fabriek geleverd voorzien van een anti-corrosie behandeling, waarbij inbegrepen een ML-behandeling met underbody coating.

## Lage luchtweerstand.

Bij de vormgeving van de nieuwe Honda Prelude heeft het bereiken van een zo laag mogelijke luchtweerstand, bovenaan de lijst met eisen gestaan. De voor personenwagens revolutionaire voorwielophanging heeft het mogelijk gemaakt dat een lagere, vloeiender voorkant kon worden ontworpen en gebouwd. Saillant detail in het front, zijn de opklapbare koplampen die de wagen een futuristische aanblik geven.

De scherpe wigvorm van de Prelude wordt afgerond door de solide rechthoekige achterzijde, die voorzien is van een spoiler. Een ander uniek facet is, dat de Honda Prelude aan de voorzijde onder de motor is voorzien van een kunststof plaat die uitstekende delen afschermt en zodoende zorgt dat de luchtstroom ongehinderd kan passeren. Resultaat: een uiterst laag luchtweerstandscoefficiënt van 0.36. Ook nu weer zal een test in de praktijk u zonder twijfel verbazen.



Dubbele uitlaatpijpen van de Prelude (zonder sierstuk bij de special).



# Technische gegevens

<p><b>Motor</b> vloeistof gekoeld, 4 cilinders in lijn, 4 takt-motor met bovenliggende nokkenas, 12 kleppen, cross-flow, dwarsgeplaatst</p> <p><b>Boring x slag</b> 80 x 91</p> <p><b>Kompressieverhouding</b> 9,5:1</p> <p><b>Cilinderinhoud</b> 1829 cc</p> <p><b>Vermogen</b> handgeschakeld (Special, EX en EX-R) 77,2 kW (105 PK) / 5.500 tpm Automaat (EX) 73,6 kW (100 PK) / 5.500 tpm</p> <p><b>Maximum koppel</b> handgeschakeld 152 Nm (15,5 kgm) / 4.000 tpm automaat 150 Nm (15,3 kgm) / 3.500 tpm</p> <p><b>Koeling</b> gesloten koelsysteem, regeling met thermostaat</p> <p><b>Inhoud koelsysteem</b> 6,0 liter</p> <p><b>Ontsteking</b> elektronisch</p> <p><b>Karburatie</b> twee konstant vakuüm karburateurs met elektrische benzinepomp</p> <p><b>Brandstofinhoud tank</b> 60 liter, super benzine</p> <p><b>Transmissie</b> voorwielaandrijving, 5 gesynchroniseerde versnellingen vooruit, 1 achteruit, vloerpook (EX ook leverbaar als automaat met 4 versnellingen vooruit, 1 achteruit)</p>	<p><b>Koppeling</b> enkelvoudige droge plaatkoppeling</p> <p><b>Automaat</b> koppelomvormer</p> <p><b>Overbrengingsverhoudingen</b> handgeschakeld 1e 3.181, 2e 1.944, 3e 1.250, 4e 0.933, 5e 0.757, R 3.000, eindreductie 4.071 automaat 1e 2.380, 2e 1.560, 3e 1.032, 4e 0.777, R 1.954, eindreductie 3.875</p> <p><b>Elektrische installatie</b> wisselstroomdynamo 12 V/60 A akku 12 V/47 Ah startmotor 12 V-1,0 kW halogeen koplampen 12 V 60/55 W</p> <p><b>Karosserie</b> zelfdragend, kooikonstructie, kreukelzones voor/achter, kunststof binnenschermen in voorspatborden</p> <p><b>Wielophanging</b> vóór: onafhankelijke ophanging van het systeem „double wishbone” met dubbelwerkende teleskopische schokbrekers en stabilisator achter: onafhankelijke ophanging, veerpoot met excentrische schroefveer met dubbelwerkende teleskopische schokbrekers en stabilisator</p> <p><b>Stuurinrichting</b> tandheugel, dubbel beveiligde stuurkolom, verstelbaar stuur, 4 standen met instelbare „vaste” stand (niet op Special), snelheidsafhankelijke stuurbechrachting (niet op Special), aantal volledige omwentelingen met stuurwiel 2,84 (Special 3,25), draaicirkel karrosserie 11,20 m</p> <p><b>Remmen</b> kruiselings gescheiden circuits met rembechrachting, vóór en achter schijfremmen (vóór geventileerd 9 inch), remdrukregelaar achter, anti-blokkeersysteem voor/achter (alleen op EX-R)</p>	<p><b>Banden</b> staalgordel radiaalbanden, tubeless, 185/70 HR 13</p> <p><b>Afmetingen</b></p> <table border="0"> <tr><td>lengte</td><td>4.295</td></tr> <tr><td>breedte</td><td>1.690</td></tr> <tr><td>hoogte (onbelast)</td><td>1.295</td></tr> <tr><td>wielbasis</td><td>2.450</td></tr> <tr><td>spoorbreedte voor/achter</td><td>1.470</td></tr> </table> <p><b>Gewicht</b></p> <table border="0"> <tr><td>Special handgeschakeld</td><td>975 kg</td></tr> <tr><td>EX handgeschakeld</td><td>975 kg</td></tr> <tr><td>EX automaat</td><td>1.005 kg</td></tr> <tr><td>EX-R handgeschakeld</td><td>975 kg</td></tr> </table> <p><b>Maximum toelaatbaar gewicht</b> 1.490 kg</p> <p><b>Maximum snelheid</b> handgeschakeld 185 km/u automaat 175 km/u</p> <p><b>Klimvermogen</b> bij maximum toelaatbaar gewicht tang <math>\theta</math> = 0,22 bij maximum toelaatbaar gewicht met 1000 kg aanhanger tang <math>\theta</math> = 0,12</p> <p><b>Remvertraging</b> bij 50 km/u is de remweg 19 m (EEC 71/320)</p> <p><b>Max. aanhangergewicht</b> 1.000 kg (geremd) 460 kg (ongeremd)</p> <p><b>Kogeldruk</b> 50 kg maximum</p> <p><b>Daklast</b> 40 kg maximum</p> <p><b>Brandstofverbruik</b> Volgens 80/1268 eec (in ltr/100 km)</p> <table border="0"> <tr><td></td><td>handgeschakeld</td><td>automaat</td></tr> <tr><td>90 km/uur</td><td>6,3</td><td>6,8</td></tr> <tr><td>120 km/uur</td><td>8,3</td><td>8,7</td></tr> <tr><td>stadsgebruik</td><td>10,4</td><td>11,0</td></tr> </table>	lengte	4.295	breedte	1.690	hoogte (onbelast)	1.295	wielbasis	2.450	spoorbreedte voor/achter	1.470	Special handgeschakeld	975 kg	EX handgeschakeld	975 kg	EX automaat	1.005 kg	EX-R handgeschakeld	975 kg		handgeschakeld	automaat	90 km/uur	6,3	6,8	120 km/uur	8,3	8,7	stadsgebruik	10,4	11,0
lengte	4.295																															
breedte	1.690																															
hoogte (onbelast)	1.295																															
wielbasis	2.450																															
spoorbreedte voor/achter	1.470																															
Special handgeschakeld	975 kg																															
EX handgeschakeld	975 kg																															
EX automaat	1.005 kg																															
EX-R handgeschakeld	975 kg																															
	handgeschakeld	automaat																														
90 km/uur	6,3	6,8																														
120 km/uur	8,3	8,7																														
stadsgebruik	10,4	11,0																														

## Standaarduitrusting

Special	EX	EX-R		Special	EX	EX-R		Special	EX	EX-R	
•	•	•	<b>Kontrolelampjes voor:</b>	•	•	•	Dubbel beveiligde stuurkolom	•	•	•	Ruitwischer met 2 standen en interval
•	•	•	Remvloeistofniveau	•	•	•	Verstelbare hoofdsteunen (in hoogte verstelbaar en kantelbaar)	•	•	•	Elektrische ruitensproeiers vóór
•	•	•	Handrem	•	•	•	Gelaagde voorruit	•	•	•	Kwarts klokje met datumaanduiding
•	•	•	Groot licht	•	•	•	Alarmknipperlichtinstallatie	•	•	•	Stuurslot
•	•	•	Richtingaanwijzers	•	•	•	Eén buitenspiegel, van binnenuit verstelbaar	•	•	•	Automatische choke
•	•	•	Benzinevoorraad	•	•	•	Twee buitenspiegels, van binnenuit verstelbaar	•	•	•	Getint glas rondom
•	•	•	Oliedruk	•	•	•	<b>Remmen:</b>	•	•	•	Halogeen koplampen (wegklapbaar)
•	•	•	Dynamo	•	•	•	Geventileerde schijfremmen vóór	•	•	•	Twee achteruitlampen
•	•	•	Alarmknipperlichtinstallatie	•	•	•	Schijfremmen achter	•	•	•	Sleepogen vóór en achter
•	•	•	Achterrautverwarming	•	•	•	Kruiselings gescheiden remcircuits	•	•	•	Anti-corrosiebehandeling, waarbij inbegrepen een ML-behandeling met underbody coating, 3 jaar karrossiegarantie op roest van binnenuit
•	•	•	Mistachterlichten	•	•	•	Remdrukregelaar achter	•	•	•	Stereo FM/MW/LW radio/cassette-speler
•	•	•	Defekte remlichten	•	•	•	Handrem op de achterwielen	•	•	•	Elektrisch te bedienen antenne
•	•	•	Defekt kantelsysteem koplampen	•	•	•	Anti-blokkeersysteem vóór/achter	•	•	•	Verstelbaar stuurwiel met geheugen (met indikator op dashboard)
•	•	•	Vergrendeling portieren en kofferdeksel	•	•	•	<b>Ventilatie/verwarmingssysteem:</b>	•	•	•	Snelheidsafhankelijke stuurbechrachting
•	•	•	Schakelpositie Hondamatic	•	•	•	Ventilatie/verwarming traploos regelbaar	•	•	•	Open dak (elektrisch te bedienen)
•	•	•	Anti-blokkeerremstelsysteem	•	•	•	Defroster voorruit en voorste zijruiten	•	•	•	Spoiler achter
•	•	•	<b>Waarschuwingstoon:</b>	•	•	•	Regel- en nchtbare ventilatoerosters	•	•	•	Moquette interieurbekleding
•	•	•	Bij opening bestuurdersportier als verlichting nog ontstoken is	•	•	•	Bediening met druktoetsen	•	•	•	Aluminium velgen
•	•	•	<b>Meters:</b>	•	•	•	<b>Diversen:</b>	•	•	•	
•	•	•	Benzinemeter	•	•	•	Tot ligstand verstelbare rugleuning voorstoelen	•	•	•	
•	•	•	Snelheidsmeter (met dag- en totaalteller)	•	•	•	Armsteunen voor en achter	•	•	•	
•	•	•	Temperatuurmeter	•	•	•	Opbergvakken in portieren	•	•	•	
•	•	•	Toerenteller	•	•	•	Achterbankleuning neerklapbaar	•	•	•	
•	•	•	<b>Veiligheid:</b>	•	•	•	Vanaf bestuurdersplaats te ontgren-delen kofferdeksel en tankvulklep	•	•	•	
•	•	•	Staalgordelradiaalbanden, tubeless	•	•	•	Afsluitbaar (en verlicht) handschoenvak	•	•	•	
•	•	•	Mistachterlichten	•	•	•	Asbak voor (verlicht) en achter	•	•	•	
•	•	•	Zelfdragende karrosserie en kooi-konstruktie	•	•	•	Sigaretaansteker (verlicht)	•	•	•	
•	•	•	Kreukelzones voor en achter	•	•	•	Verstelbare zonnekleppen (rechter met spiegel)	•	•	•	
•	•	•	Niet-reflekterend, beveiligd dashboard	•	•	•	Muntenbakje	•	•	•	
•	•	•	Regelbare dashboardverlichting	•	•	•		•	•	•	
•	•	•	Koplampen van binnenuit in hoogte verstelbaar	•	•	•		•	•	•	
•	•	•	Anti-verblindings achteruitkijkspiegel	•	•	•		•	•	•	
•	•	•	3-Punts rolgordels vóór	•	•	•		•	•	•	
•	•	•	Gordels op de achterbank	•	•	•		•	•	•	

### Kleuren

<b>Prelude Special</b> handgeschakeld	Arctic Silver M	gray
<b>Prelude EX</b> handgeschakeld	Greek White Arctic Silver M* Aruba Red M Windsor Blue M*	blue gray black/red black/blue
<b>*ook als Automaat</b>		
<b>Prelude EX-R</b> handgeschakeld	Arctic Silver M	gray



Honda dealer  
**PAAS-EMMEN**  
Magelhaenstraat 1  
7825 VL Emmen  
Tel. 05910 - 30848

**HONDA**<sup>®</sup>

**HONDA NEDERLAND**  
**Divisie Honda Benelux N.V.**

Nikkelstraat 17  
2984 AM Ridderkerk  
Postbus 4130  
2980 GC Ridderkerk  
Telefoon 01804-23333  
Telex 20147 honda nl

