

MOBILIO





デッキく遊べる! プレイング・マルチワゴン [モビリオ スパイク] **MOBILIO Spike**



ガレージを
広大な
スペースを
思いのままに使いこなす。
スタイルから自分らしく。走りだって楽しく。



デッカく遊べる才能を、コンパクトなボディに詰めこんで。

好きなことにとことんこだわって生きていく。



BellTree silkscreen dept.

DABADA service

47

CALIFORNIA 8387116

LY CLES DAY AT EXPENSE I.C. 22655A

47

TOUGH motor oil

BERTRUDE

SIDER

INSIDE BARR

BellTree silkscreen

47

47





DEC CALIFORNIA 2003
S38I116





CARGO.

思いのままに遊びつくす。フリー&フレキシブルなアレンジ空間。

ウルトラ級の
《ビッグ×クイック×バラエティ》

ULTRA CARGO

遊び心までデッカくする、モビリオ スパイクのウルトラカーゴ

遊びのシーンに応じて多彩なアレンジがカンタンにフレキシブルにできる。
しかも荷室スペースとしての広さは、リアシート収納時でも使用時でも、
いずれにおいてもクラストップレベル[®]。遊び道具をたくさん積み込んで、
仲間や恋人といっしょに出かけるのもいい。

気軽に、自由に、まるでガレージのような空間として
自分だけのこだわりや工夫を凝らすのもいい。
モビリオ スパイクのウルトラカーゴは、使えば使うほど
そのベンリさが実感できる、遊びの空間。 ※5ナンバー 5人乗り 排気量1.50クラス

ULTRA CARGO

ユーティリティモード UTILITY MODE



リアシートをダイブダウンすれば、
クラストップレベル[®]の広さを誇る
ガレージのような空間になる。

荷室容量は10450^{*}(通常の5人乗車時の荷室容量は4530^{*})

ロングモード LONG MODE



ユーティリティモードから、
助手席を後ろに倒すと、長尺物も
ラクラクのロングモードへ。

①は助手席最前端スライド時の数値 ②はHondaが想定した日本人男性のフロントシート着座位置を基準として測定した数値 ③は助手席最末端スライド時の数値
※5ナンバー 5人乗り 排気量1.50クラス ★VDA方式によるHonda測定値

QUICK ARRANGE

あっ!という間のカンタンなリアシート操作

ヘッドレストを取り外したりする煩わしさが一切ない
ウルトラ簡単なモビリオ スパイクのリアシート操作。
チップアップ、ダイブダウンともに、わずか2アクション。
カンタンにモードチェンジができる。

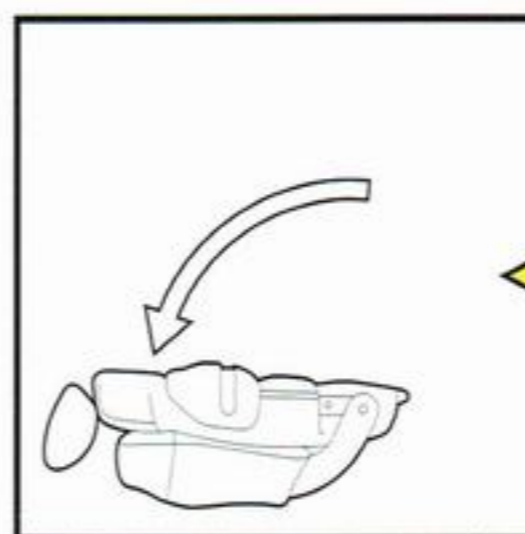

DIVE DOWN!

(最下段まで下げたヘッドレストを前に倒す、シートバックを前方に倒す)

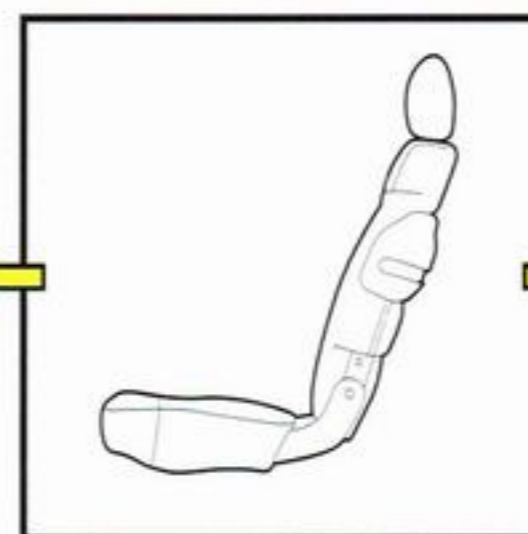

NORMAL

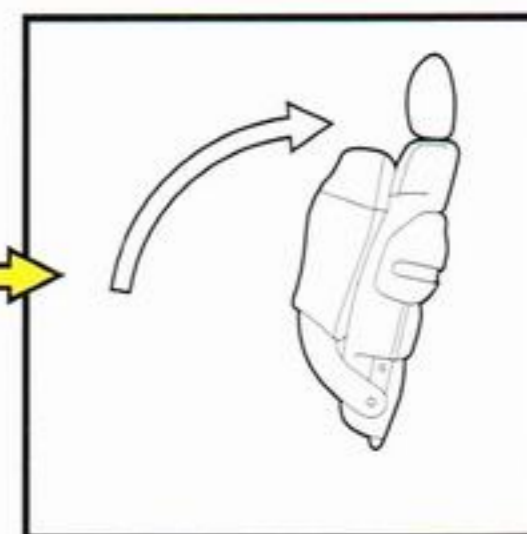

TIP UP!

(座面を引き上げ、フットを格納しながらシートバックに押しつける)

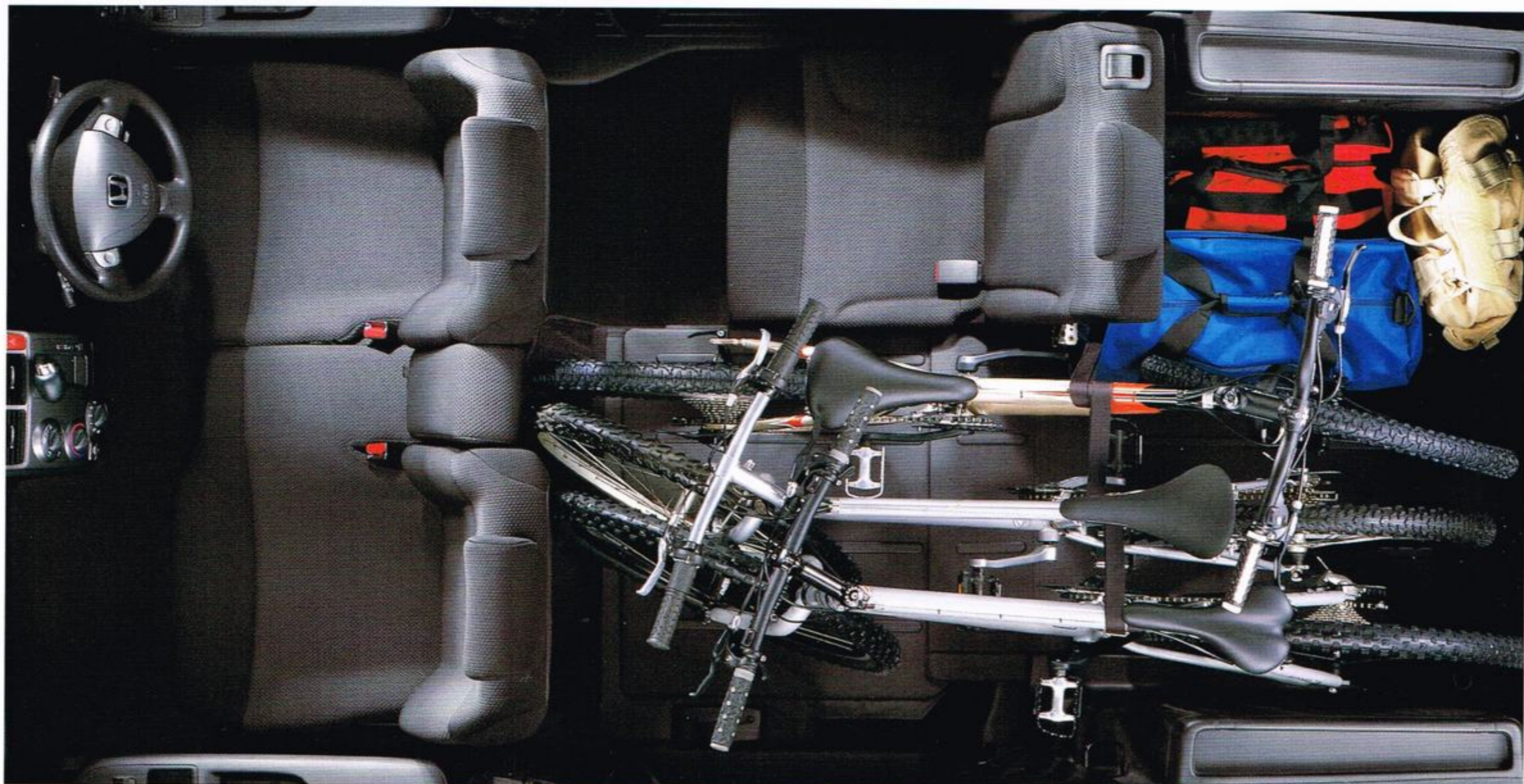

Photo:Wタイプ(4WD) メーカーオプション(Cキット)装着車 カットボディによる撮影

T ツインモード TWIN MODE



※有効室内高 サンプル非装着車

リアシートをチップアップすれば、
ラクな姿勢で着替えもできる
背の高いもうひとつのスペースが出現。

R リフレッシュモード REFRESH MODE



遊び疲れたら、ひとやすみ。
ヘッドレストを外しフロントシートを
後ろに倒せばセミフラットに。

A アジャストモード ADJUST MODE



3人乗車で、遊び道具も満載できる。
多彩なシーンに対応するアジャストモード。
リアシートは6:4に分割できるので、
遊び道具に応じてフレキシブルに対応。

Photo:Aタイプ(FF) ボディカラーはエフェクトブルー・メタリック 写真は合成によるものです。 数値はHonda測定値
■カーゴアレンジの各操作は、異物をはさんでいないか確認の上、無理に力をかけず確実に行ってください。

GLOBAL SMALL PLATFORM

コンパクトサイズの中は、驚きの室内空間

通常は活用されることがないフロントシート下の
空間に燃料タンクを配した「センタータンクレイアウト」。
これにより、取り回しのよいコンパクトサイズでありながら、
驚きの広大な室内空間を実現。

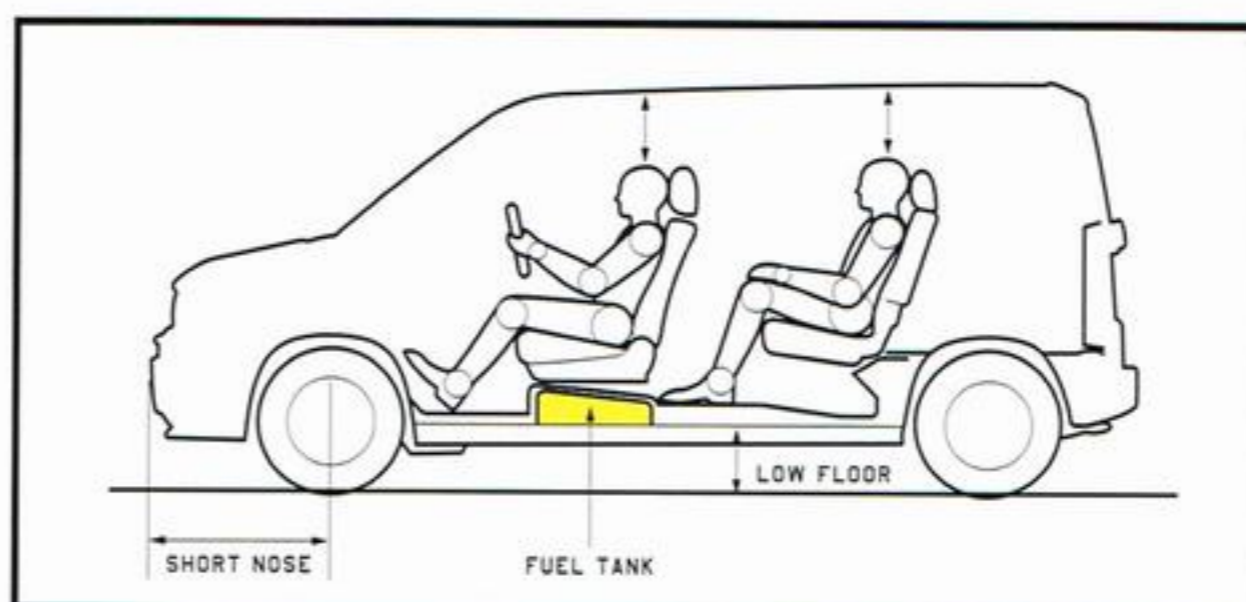



REAR END UTILITY.

ガレージ感覚で、自分だけの創造的な空間にする



Photo:AタイプLパッケージ(FF) ボディカラーはスカイブルー メーカーオプション(Cキット、Aキット、Rキット)、ディーラーオプション(ビルトイン・クォーターボックス)装着車 ステッカーは撮影のために用意したものです。 ※テールゲートフックを使用する際は、安全のため付属のテールゲートストッパーを必ず使用してください。



■フリースペース(およそA3縦サイズ)
6カ所のブラケット付でDIY感覚の
アレンジができる



■テールゲートフック
機能的なフックをテールゲートに2カ所装備



■リッド付カーゴサイドライニングポケット
(Wタイプは右側のみ) 写真は右側で開口時



■カーゴサイドトレイ(左右)

KIT OPTION

遊び尽くすなら、モビリオ スパイクのキットオプション

C-KIT (W、Aタイプに メーカーオプション)



■クォーターリッド(左右)
手袋などの小物を収納するのに便利。



■カーゴネット
4カ所のカーゴフックに取り付けることで、
広いカーゴの中で荷物をしっかり固定できる。



■AC100V電源
余分なコードもすっきり収納できる、
右側カーゴサイドライニングポケット内
にある電源コンセント。
AC100V電源は、定格100Wまでの電気製品の使用が可能と
なっております。ただし最大消費電力が100Wを超える場合や、
消費電力が100W以下であっても、一部の機器においては
使用時の状況等により正常に作動しない場合があります。
(詳しくは取扱説明書をご確認ください)



■ブレーキボード付カーゴ
泥や汚れがふき取りやすく、速速なく荷物を積み込める。

DEALER OPTION

多彩なディーラーオプションが、世界をさらに広げる

■ラゲッジシェルフ ■ルーフィンサイドレール ■ビルトイン・クォーターボックス ■大型ルーフコンソール など 詳しくはアクセサリカタログをご覧ください。

USEFUL.

大切な遊び道具と出かけよう。積み降ろしは、いつだってスマートに。



OPEN THE DOOR!

遊びをいっそう楽しくする、キモチのいいベンリさ

スライドドア

駐車スペースが少ない場所でも、隣のクルマを気にせず、左右どちらからでも乗降OKなリア両側スライドドア。大開口、しかも低床なので、荷物の出し入れもスムーズ&スマート。リアシートをチップアップすれば、通り抜けや背の高い物の搬入もカンタン。またWタイプにはクラス初[※]のパワースライドドア（リア左側）とイージードアクローザー（リア右側）を装備。キーレスエントリーシステムのリモコンや運転席のスイッチ、ドアハンドルで操作できるので、荷物を抱えている時などにベンリ。

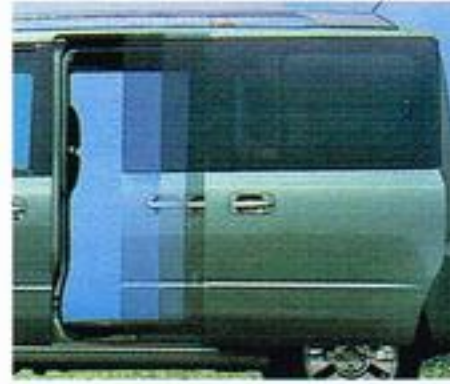

※5ナンバー 5人乗り 排気量1.50クラス

右の写真は合成によるもので、リアシートをチップアップした状態です。WタイプLパッケージ メーカーオプション装着車

■パワースライドドア
(Wタイプに標準装備)

■大開口リア両側スライドドア

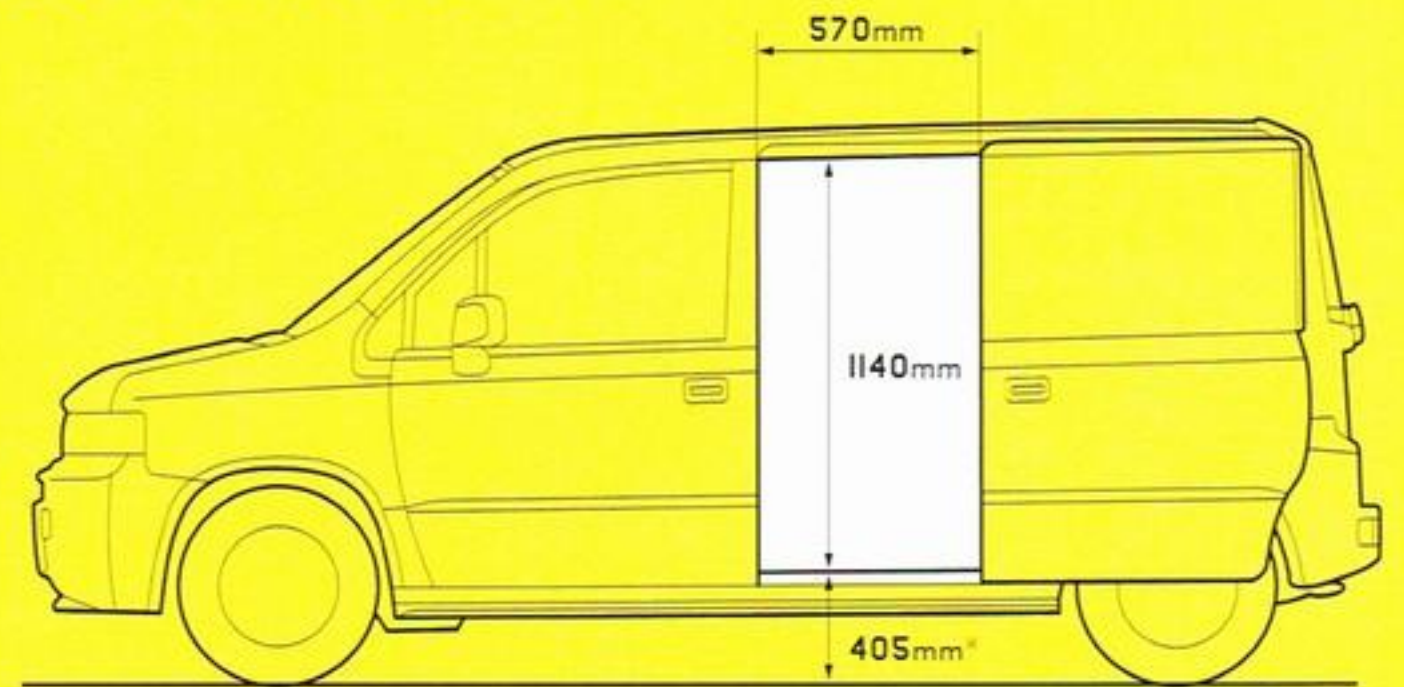

テールゲート

リアコンビランプをバンパー内蔵タイプとして、開口部を大きく設計。MTBなど大きな遊び道具をムリなく積み込める。倒立タイプのテールゲートダンパーにストッパーをセットすれば、テールゲートの内側にあるフックにウェットスーツや電池式ランプなどをかけることもできる。スキー場などでは、座って靴を履けるスペースとして、キャンプなどでは屋根付きの作業台として、遊びのシーンに応じて機能的に使える。

テールゲートフックを使用する際は、安全のため付属のテールゲートストッパーを必ず使用してください。

■テールゲート

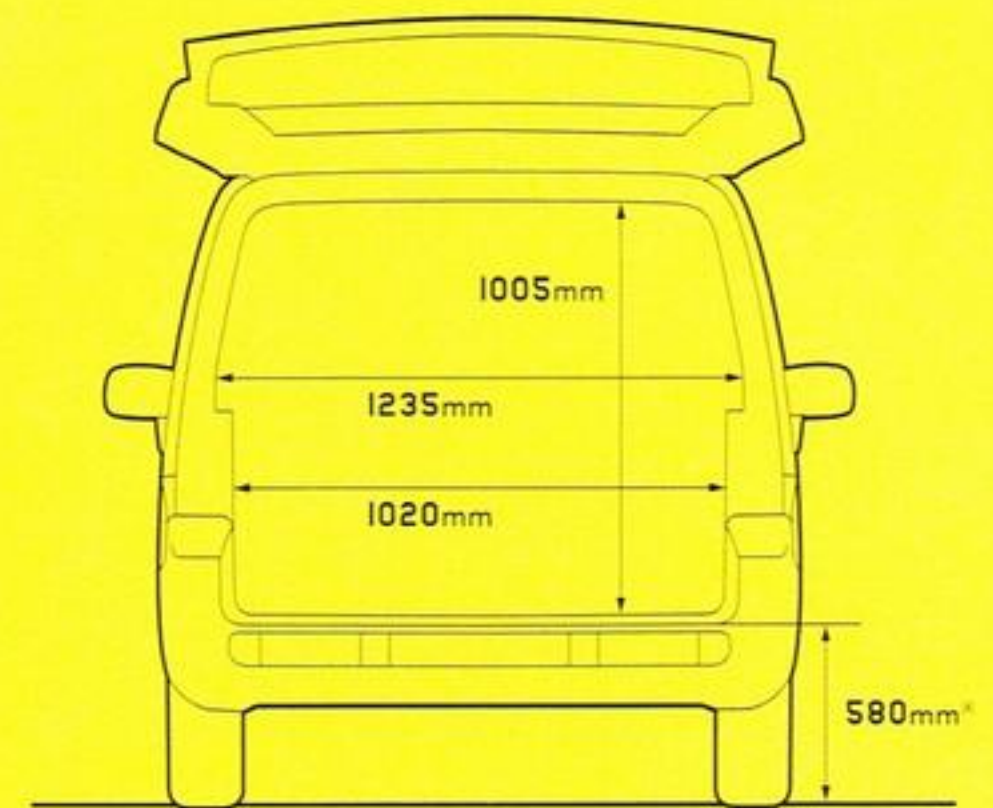

フロントドア

ドアの上の部分が斜めに大きく開く前傾ヒンジ・フロントドアを採用。狭い場所でも上半身がスムーズに移動でき、しかも床が低いので、スキーウエアなどを着ていても乗り降りしやすい。ドアの開く角度を3段階に設定し、さまざまなシーンでの使い勝手を考慮。

サンルーフ (W、Aタイプにメーカーオプション)

開放感にあふれた大型電動スモークドガラス・サンルーフ。すっきり収納できるインナーライドタイプ(チルトアップ機構付)。



■サンルーフ

■前傾ヒンジ・フロントドア

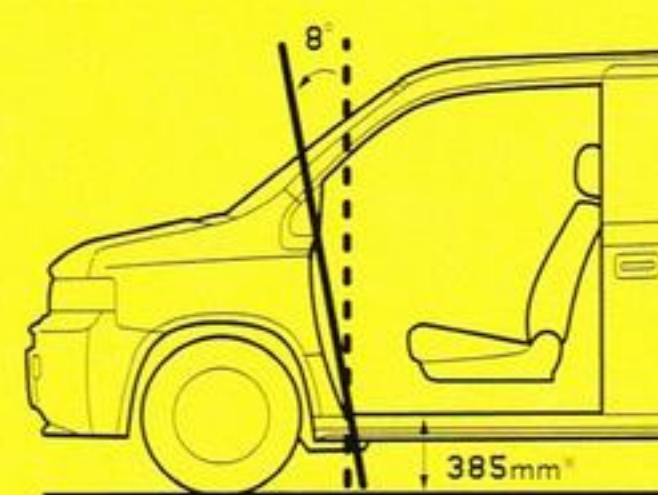

■フロントドア開閉サイズ

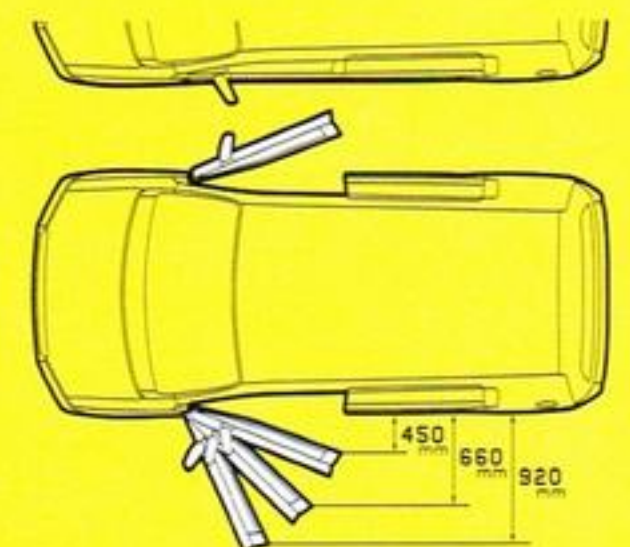

数値はHonda測定値 ※FF車

INTERIOR.

この居心地のよさが、フィールドへの移動を
とっておきの時間に変える。



BENCH SEAT

ゆったり感覚で楽しく乗れて、サポート性もしっかり

適度なホールド感があり、ゆったり座れるベンチシートは、
可倒式の大型アームレストを装備。

着座姿勢をキープしながらリラックスできる。

また、Wタイプにはシート高を調節でき、

最適な運転姿勢が得られる運転席ハイトアジャスターを装備。

SEAT FABRIC

ハードに使い倒せる、タフネスさを主張

シート素材には、クッション性のある凹凸形状のディンプル調生地を
採用。素材感を大切にしながら、タフに使える道具感を演出している。



Photo:Wタイプ(4WD) ボディカラーはショアラインベージュ・メタリック メーカーオプション(AM/FMチューナー付CDプレーヤー)装着車 カットボディによる撮影



Photo:Wタイプ(4WD) ボディカラーはショアラインベージュ・メタリック
メーカーオプション(AM/FMチューナー付CDプレーヤー)装着車 カットボディによる撮影

METER

スポーティ&ムーディに、昼と夜とで雰囲気が変わる

チェッカーフラッグをイメージしたスポーティなホワイト3眼メーター(W、Aタイプ)。
夜間時には、レッドに発光。助手席用ドリンクホルダーイルミネーション
(WタイプLパッケージ、AタイプLパッケージ)とともに、ムーディな空間を演出する。



■ホワイト3眼メーター
表示は撮影のために点灯したものです。

NAVIGATION & AUDIO.

Honda DVD NAVIGATION SYSTEM

(MD/CDプレーヤー&AM/FM/TVチューナー&AV入力端子付)



豊富な情報量を高速処理、

Honda・DVDナビゲーションシステム^{※1} (W、Aタイプにメーカーオプション)

CD-R 対応 MDLP 対応

データベースにDVD-ROMを採用したHonda・DVDナビゲーションシステム。
豊富な情報量に加え、スクロール/検索/ルート探索が高速。表示スケールは、建物の形までわかる
10m縮尺の市街地図表示^{※2}に対応。表示スタイルは「3Dシティマップ」や「ビル内テナント検索機能」、
「レーン情報表示機能」、「高速分岐点拡大機能^{※3}」など、バリエーション豊か。また、「経路探索」や
「到着予定時刻」、「音声ガイド」などの誘導機能も多彩。もちろん、渋滞などの情報をリアルタイムに
表示するVICS(道路交通情報通信システム)^{※4}、双方向通信機能をもつインターナビシステムにも
対応。TV放送の視聴^{※5}ができ、さらにビデオ再生やTVゲーム^{※6}が楽しめるAV入力端子付き。



【3Dシティマップ】



【ビル内テナント検索機能】



【レーン情報表示機能】



【高速分岐点拡大機能^{※3}】

internavi

インターナビシステムは、Hondaの開発した、ナビゲーションシステムとインターネットの情報網を利用する双方向通信システムです。
ご家庭や会社のインターネット回線で作成したドライブプランを、Honda・ナビゲーションシステムで受信し、目的地や経由地を簡単に
セットしたり、車内からインターナビ情報センターの各種の情報を見ることができます。ご利用には、会員登録および接続機器(ディー
ラーオプション)、インターネットプロバイダ契約などが必要です。インターナビシステムの詳しい情報につきましては、インターナビ・ド
ライバースプラザをご覧ください。
■インターナビ情報センターお問い合わせ先 お客様ご相談窓口(メール受付) メールアドレス:center@internavi.ne.jp
■インターナビホームページ インターナビ・ドライバースプラザ <http://www.internavi.ne.jp/>

※1 AM/FMチューナー付CDプレーヤーとの同時装着はできません。CDプレーヤーは音楽CDと地図DVDの兼用となります。従ってナビ
ゲーション表示中は音楽CDの再生はできません。 ※2 全国1405都市の市街図を収録していますが、都市によっては一部収録されてい
ない箇所があります。 ※3 都市間高速および都市高速のJCTで表示されます。ただし一部表示されない地点もあります。 ※4 VICSは、全
国主要都市および全国の主要高速道路でサービスされており、順次サービスエリアが拡大されています。VICSの情報を表示するには、ディ
ラーオプションのVICSレシーバーセットが必要です。詳しくは、販売会社にお問い合わせください。なお、ご利用はHondaオリジナル
DVD-ROM使用時に限ります。VICSは財団法人道路交通情報通信システムセンターの商標です。 ※5 テレビ映像およびAV入力端子
からのビデオ映像等は停車時にパーキングブレーキをかけなければご覧になれません。走行中は安全のため音声のみとなります。 ●ナビゲ
ーションユニットのDVD-ROMドライブは、HondaオリジナルDVD-ROM専用です。各種ナビソフトなどは使用できません。 ●安全の
ため、走行中はドライバーが操作しないでください。 ●ナビゲーションのガイド機能はありますが、実際の走行時は道路交通規制に従い運転
してください。 ●走行中は細街路の表示が制限されます。 ●写真の画面はハメコミ合成。また画面は実際と多少異なる場合があります。

AUDIO

■AM/FMチューナー付 CDプレーヤー

(W、Aタイプにメーカーオプション)

臨場感あふれるサウンドクルージングを
楽しむための、高音質CDプレーヤー。
AUX(オーディオ外部入力)端子付。



Gathers

Honda Multi Car-AV System

ディーラーオプション

■デュアルサイズDVDナビコンボ
VXD-049MC



画面はハメコミ合成です。

■デュアルサイズCD/MDコンボ
WX-232M



■ビルトイン・サブウーファーボックス
(左側フリースペースに装着)

■仕様・適用等の詳細につきましては、販売会社にお問い合わせください。
ボックスは、ホンダアクセスのオリジナルブランドです。オーディオ&ビジュアルは、ディーラーオプションで各種取り揃えています。
詳しくはアクセサリカタログをご覧ください。



PERFORMANCE.

パワフル & ジョイフルな走りで、どこまでも遊びに行こう。

1.50 VTEC ENGINE

目的地への行き帰りも、元気よく走りたい

取り回しのよいコンパクトサイズでありながら、速出もワケなくこなすモビリオ スバイク。市街地などでの移動はもちろん、遊び道具をたくさん積み込んで高速道路を走っても、十分な加速性を備えている。特に中・高速域の高トルク化と高出力化を実現することで全域にわたり力強い走りを獲得。ロングドライブでもストレスなく、遊び心をかき立てるパワフルなエンジン。

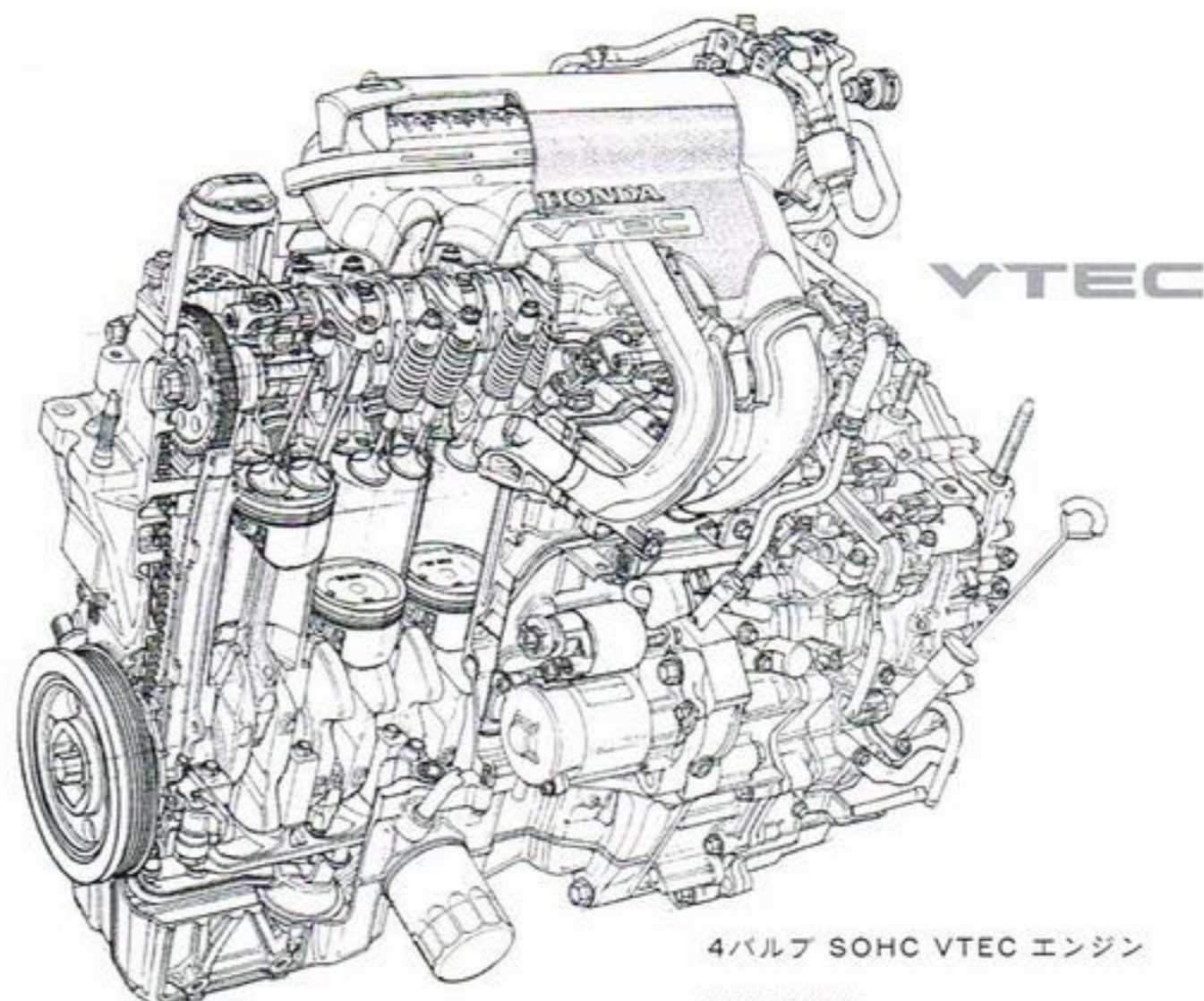

4バルブ SOHC VTEC エンジン

MAX. POWER
81kW[110PS]/5,800rpm*

MAX. TORQUE
143N・m[14.6kg・m]/4,800rpm*
*はネット値。

Honda Multi Matic S + 7-SPEED MODE (W、Aタイプ)

PUSH! マニュアル感覚のシフトチェンジが楽しめる

全域爽快のVTECを余すところなく味わい尽くすために。CVTモードでは、ドライバーの感覚にマッチした自動無段変速ならではの滑らかな走り。ステアリングの右下にある7-SPEED MODEメインスイッチを押せば、7速オートシフトモードへ。またステアリングを握りながら、マニュアル感覚のシフトチェンジができる7速マニュアルシフトモードは、親指でプッシュするゲーム感覚のジョイフルさでドライビングが楽しめる。

モビリオ スバイクのシフト装置には ■ プレーキペダルを踏まないで、セレクトレバーの P (駐車) 位置からのシフト操作が行えないシフトロック機構 ■ P 位置にあるときのみイグニッションキーを抜くことができるキー・インターロック機構 ■ R (後退) 位置にあることをチャイムでドライバーに知らせる後退位置警報装置が装備されています。

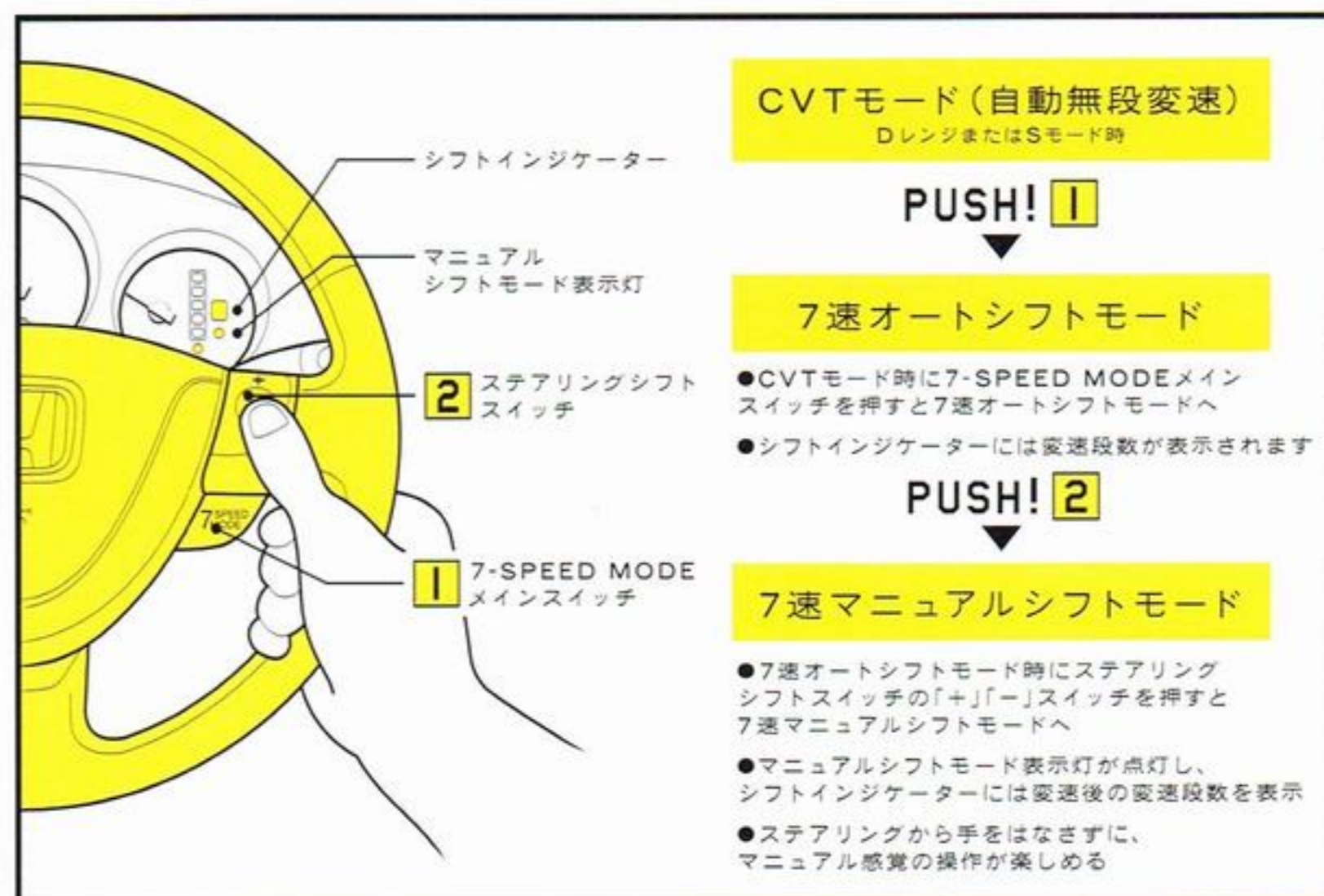

■「7速オートシフトモード」「7速マニュアルシフトモード」時に、7-SPEED MODEメインスイッチを押すと、「CVTモード」に戻ります。

COMFORT DRIVING

仲間と騒ぐのも、二人で静かに話すのも、どちらも大切

ハイレベルな操縦安定性を追求しながら、しなやかな乗り心地のよさを両立。また加速エンジン音やロードノイズの遮音、風切り音対策も徹底しているので、高速走行時でも仲間とのコミュニケーションをジャマしない静粛性の高いキャビンを実現。

REALTIME 4WD (全タイプに設定)

遊びのためならどこへでも、雪道だってスムーズに

遊びの世界を広げる高い走破性を発揮する4WD。通常はFF状態で走行し、状況に応じて後輪にも適切な駆動力を配分。軽量デュアルポンプシステムで、低燃費にも貢献する。

ECOLOGY & SAFETY.

心おきなく遊ぶための、とびきりの環境性能と安全性能。



Photo:AタイプLパッケージ(4WD) ボディカラーはカラバゴスグリーン・メタリック メーカーオプション(Cキット、Aキット、Rキット)装着車

ECONOMY

少ないエネルギーで、かしこく、とことん遊びたい

ふだんの外出や週末の遠出など、モビリオ スパイクは、アクティブに日常を遊ぶ人の味方。だから低燃費で、経済的。あなたのサイフにやさしい存在。

乗るたびうれしい優れた低燃費

17.2 km/l (FF車)[※]

15.2 km/l (4WD車)

10・15モード走行燃費消費率(国土交通省審査値) ※Wタイプのルーフレール、サンルーフ装着車を除く

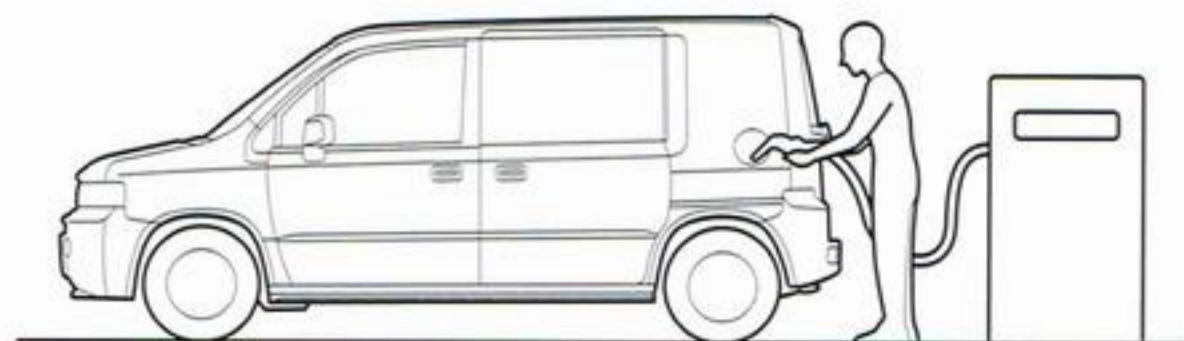

CLEAN

地球を遊びまわるクルマだから、クリーンでありたい

全タイプ、平成22年燃費基準に適合しながら、国土交通省「優-低排出ガス」認定も取得。また使用部材の90%以上[※]をリサイクル可能としたほか、鉛の使用量も大きく低減。^{※Honda独自の算出基準による}



「優-低排出ガス」認定車表示マーク

平成12年排出ガス規制のHCとNOxについて
規制値を50%以上下回る優秀な環境性能を
達成した車両に与えられます。

ACTIVE SAFETY. <未然に事故を防ぐために>

基本しっかり、もちろんEBD付ABSも装備

「走る」「曲がる」「止まる」の基本性能を磨きながら、扱いやすいコクピットの操作性、4灯式ヘッドライトやハイマウント・ストップランプの装備など、走りの基本から危険を回避する配慮と工夫を。EBD(電子制御制動力配分システム)付ABS(4輪アンチロックブレーキシステム)や、急ブレーキ時などに踏力を補助するブレーキアシストも標準装備。

■EBD : Electronic Brake force Distribution

ABSは滑りやすい状況での急制動時に車輪ロックを防止、EBDはブレーキング時の前輪と後輪の制動力配分をコンピュータがコントロールし、制動ポテンシャルをフルに引き出します。EBD付ABSは、あくまでもドライバーのブレーキ操作を補助するシステムです。したがって、EBD付ABSがない車両と同様に、コーナー等の手前では充分な減速が必要であり、ムリな運転までは制御できません。安全運転をお願いします。

ディスチャージヘッドライト <HID> (ロービーム)

(W、Aタイプにメーカーオプション)

高効率・低消費電力タイプのライトで、配光の広がりや照射距離をアップ。夜間や雨天時のドライブに、大きな安心感をもたらす。



PASSIVE SAFETY. <万一の際に人を守るために>

リアルワールドの安全研究をすすめています。

現実の中にこそ、真実がある。私たちは、実際の事故をより忠実に再現するために、世界初の屋内型全方位衝突実験施設をつくりました。クルマ同士はもちろん、歩行者も視野に入れたリアルワールドの安全研究。より正確で広範なデータを蓄積し、クルマづくりに取り入れることで、さまざまな事故から人を守ることができると考えています。Hondaは、規制を基準としない独自の安全を追求し続けます。



テスト車両によるクルマ相互の衝突実験

前面フルラップ衝突	55km/h
前面オフセット衝突	64km/h
側面衝突	55km/h
後面衝突	50km/h

をクリアする優れた衝突安全性能

世界最高水準をめざした衝突安全性能

衝突時の衝撃(G)をコントロールし乗員への傷害を軽減する、Honda独自の衝突安全技術「Gコントロール」により、優れた衝突安全性能を実現。また頸部衝撃緩和フロントシート、頭部衝撃保護インテリアを採用。さらに乗員のみならず歩行者への安全にも配慮した「歩行者傷害軽減ボディ」も採用している。

運転席用&助手席用 SRSエアバッグシステム

■SRS=Supplemental Restraint System (シートベルトを補助する乗員保護装置)

●運転席用&助手席用SRSエアバッグシステムは、横方向や後方向からの衝撃には作動しません。前方向からの、設定値以上の衝撃を感知したときのみ作動します。●SRSエアバッグシステムは、あくまでもシートベルトを着用することを前提として開発されたシステムです。くれぐれもシートベルトの正しい着用をお願いします。

フロント3点式ロードリミッター付プリテンショナーELR (緊急ロック式巻取装置)シートベルト

前方向からの強い衝撃を感知すると瞬時にシートベルトを巻き取り、その後、一定以上の荷重がかかるとシートベルトを少し送り出し、胸などへの負担を軽減。

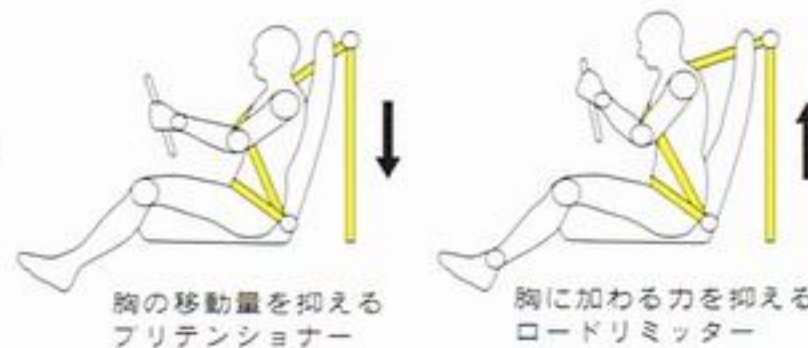

胸の移動量を抑えるプリテンショナー

胸に加わる力を抑えるロードリミッター

前席用i-サイドエアバッグシステム

(W、Aタイプにメーカーオプション)

車両の左右と中央部に側面衝突検知センサーを設置。よりの確なタイミングで作動。また乗員姿勢検知センサーを助手席に内蔵し、乗員の体格や姿勢を検知してエアバッグの展開を制御する画期的な機能を備えている。

エアバッグシステム作動イメージ



写真は機能説明のため、運転席用&助手席用SRSエアバッグシステム、前席用i-サイドエアバッグシステムともに展開した状態を合成したものです。前席用i-サイドエアバッグシステムは実際の衝突時には衝突側のみ展開します。(助手席側では、助手席乗員の着座姿勢などを検知し、サイドエアバッグによる重大な傷害の可能性があると判断した場合、展開を停止することがあります。) i-サイドエアバッグシステム装着車は、システムを正しく機能させるための注意事項があります。取扱説明書を必ずご覧ください。

ISO FIX対応チャイルドシート固定専用バー(リア左右席) +テザーアンカー(リア左右席用)

チャイルドシートの確実・容易な取り付けが可能。さらに、テザーアンカー(リアシート後方天井部)とチャイルドシートの上部をテザーベルトで固定することによって、万一の衝突時、チャイルドシートの前方移動を効果的に抑制する。



写真はISO FIX対応チャイルドシート(テザータイプ)を装着したものです。チャイルドシートはディーラーオプションです。

テザーアンカー取付部 アンカープレートアタッチメント(アンカーホルト/カバー)はディーラーオプションです。

■ISO FIXとは、誤使用防止、車両適合性の向上、取り付け方法の国際的な統一を目的としたISO(国際標準化機構)規格のチャイルドシート固定方式です。

■必ずHonda指定のチャイルドシートをお選びください。

チャイルドシートは、正しく装着。クルマとカラダに合ったものを。

チャイルドシートの着用は義務化されています。お子様の体格に合わせてお選びのうえ、正しい着用をお願いします。Hondaでは、後部座席でのご使用をおすすめしています。

Honda車にお乗りのお客様は、Honda車にぴったりフィットする、Honda純正チャイルドシートをお選びください。

■Honda純正チャイルドシートのご購入などに関して、詳しくはHonda販売会社にお問い合わせください。

Hondaでは、全国の四輪販売会社に、専門知識をもつチャイルドシート・アドバイザーを配置。お客様にチャイルドシートの正しい選び方や取り付け方をアドバイスいたします。どうぞお気軽にご相談ください。

VARIATION.

プレイスタイルいろいろ。すべてFFと4WDから。

W TYPE

ホンダマルチマチックS
+7スピードモード

全国メーカー希望小売価格

FF 149.9万円

4WD 167.9万円



Photo:FF ボディカラーはビビッドブルーパール



オーディオホールリッドはディーラーオプション
カットボディによる撮影

主な標準装備

《Aタイプの装備に、さらに快適さをプラス》

- パワースライドドア<タッチセンサー&挟み込み防止機構付>(リア左側)
- イージードアクローザー(リア右側)
- プライバシーガラス(リアドア/テールゲート)
- パワースライドドア開閉機能付電波式キーレスエントリーシステム(アンサーバック&ウェルカムランプ機能付)
- 運転席ハイトアジャスター
- マイクロアンテナ

A TYPE

ホンダマルチマチックS
+7スピードモード

全国メーカー希望小売価格

FF 139.9万円

4WD 157.9万円



Photo:FF ボディカラーはスカイブルー



オーディオホールリッドはディーラーオプション
カットボディによる撮影

主な標準装備

《Yタイプの装備に、さらに魅力をアップ》

- 4スピーカー
- ボディ同色電動格納式リモコンドアミラー
- ホワイト3眼メーター
- メタル調センターパネル
- メタル調センターパネルサイドガーニッシュ
- クロームメッキATセレクトレバーボタン&エアアウトレットノブ
- クロームメッキ・インナードアハンドル(フロント)
- フロントマップランプ
- ボディ同色アウトドアハンドルケース
- フルホイールキャップ

Y TYPE

ホンダマルチマチックS

全国メーカー希望小売価格

FF 134.9万円

4WD 152.9万円



Photo:FF ボディカラーはタフホワイト



オーディオホールリッドはディーラーオプション
カットボディによる撮影

主な標準装備

- 運転席用&助手席用SRSエアバッグシステム
- EBD付ABS+ブレーキアシスト
- 頸部衝撃緩和フロントシート
- パワーウィンドウ(運転席&助手席)
- 電波式キーレスエントリーシステム(アンサーバック&ウェルカムランプ機能付)
- マニュアルエアコンディショナー
- ミスト機構付間欠フロントワイパー
- 可倒式大型アームレスト付フロントベンチシート
- 全面高熱線吸収UVカットガラス など

L PACKAGE. もっとスタイリッシュに、もっとコンフォートに。

W TYPE

全国メーカー希望小売価格
FF 159.9万円
4WD 177.9万円

A TYPE

全国メーカー希望小売価格
FF 149.9万円
4WD 167.9万円



Photo:WタイプLパッケージ(FF) ボディカラーはナイトホークブラック・パール



オーディオホールリッドはディーラーオプション
カットボディによる撮影



メッキモール付フロントグリル



ボディ同色サイドシルガーニッシュ



アルミホイール*



本革巻ステアリングホイール



メタル調センターパネルサイド
ガーニッシュ (ハイグロスタイル)



オートエアコンディショナー



メタル調パワーウィンドウ
スイッチパネル (運転席&助手席)



助手席用ドリンクホルダー
イルミネーション

*ボディカラーに合わせてアクセントカラーが異なります。
タフタホワイト、プリリアントホワイト・パール、ミラノレッド、ナイトホークブラック・パール、ショアラインベージュ・メタリックは、ゴールドメタリック。
サテンシルバー・メタリック、ガラバゴスグリーン・メタリック、ビビッドブルー・パール、エフェクトブルー・メタリック、スカイブルーは、グレーメタリックになります。

KIT OPTION

C-KIT (W, Aタイプ)

- プレイングボード付カーゴ
 - クォーターリッド (左右)
 - カーゴネット
 - AC100V電源
- 詳しくはP12をご覧ください

A-KIT (Aタイプ)



■プライバシーガラス
(リアドア/テールゲート)



■マイクロアンテナ

R-KIT (W, Aタイプ)



■後席アンダートレイ



■ルーフレール

MAKER OPTION

(W, Aタイプ)

- 前席用i-サイドエアバッグシステム(助手席乗員姿勢検知機能付)
- ディスチャージヘッドライト(HID)(ロービーム)
- Honda・DVDナビゲーションシステム(MD/CDプレーヤー&AM/FM/TVチューナー&AV入力端子付)
- AM/FMチューナー付CDプレーヤー(AUX<オーディオ外部入力>端子付)
- 大型電動スモークガラス・サンルーフ(チルトアップ機構付)

全タイプ標準装備

(写真はすべてWタイプ、小物類は撮影のために用意したものです。)



1. グローブボックス 2. 助手席用ドリンクホルダー&インパネトレイ(助手席側) 3. アクセサリーソケット 4. 運転席用ドリンクホルダー 5. ドライバーズポケット 6. インパネトレイ(運転席側)
7. カード&チケットホルダー(運転席側サンバイザー) 8. フロントドアアームレストポケット(助手席側) 9. ダブルフロントドアポケット(運転席側&助手席側)
10. コンビニフック(助手席シートバック) 11. リアシート用ボトルホルダー(左右) 12. 助手席シートバックポケット(ファスナー式インナーポケット付)

■価格はメーカー希望小売価格で参考価格です。販売価格は各販売会社が独自に定めておりますので、詳しくは販売会社にお問い合わせください。 ■価格にはスペアタイヤ・標準工具・ジャッキが含まれます。 ■保険料、税金(消費税を含む)、登録などに伴う諸費用は別途申し受けます。 ■メーカーオプションは組み合わせによっては同時装着できない場合がございます。また他の複数のメーカーオプションとセット装着になる場合がございます。 ■オプション及び取付費は価格に含まれておりません。オプション価格については販売会社にお問い合わせください。

主要装備

EQUIPMENT.

● は標準装備 ◎ はメーカーオプション(ご注文時にお申し付けください。)

装備	タイプ	W		A		Y	その他の全タイプ標準装備
		FF/4WD	Lパッケージ FF/4WD	FF/4WD	Lパッケージ FF/4WD	FF/4WD	
安全装備	運転席用&助手席用SRSエアバッグシステム	●	●	●	●	●	●リア3点式ELR / ALR(チャイルドシート固定機構) シートベルト(中央座席は2点式マニュアル)
	前席用・サイドエアバッグシステム(助手席乗員姿勢検知機能付)	◎※1	◎※1	◎※2	◎※2		●アジャスタブル・シートベルトショルダアンカー(フロント)
	EBD(電子制御制動力配分システム)付ABS+ブレーキアシスト	●	●	●	●	●	●シートベルト締め忘れ警告灯(運転席)
	フロント3点式ロードリミッター付プリテンショナー-ELRシートベルト	●	●	●	●	●	●ドアビーム ●室内難燃材 ●チャイルドブーフ
	頸部衝撃緩和フロントシート	●	●	●	●	●	●ハイマウント・ストップランプ
	ISO FIX対応チャイルドシート固定専用バー(リア左右席)+テザーアンカー(リア左右席用)	●	●	●	●	●	●テールゲートストッパー
	ディスチャージヘッドライト(HID)(ロービーム)	◎	◎	◎※3	◎※3		
快適装備	Honda・DVDナビゲーションシステム(MD/CDプレーヤー&AM/FM/TVチューナー&AV入力端子付)	◎※4	◎※4	◎※3 ※4	◎※3 ※4		●電動パワーステアリング(チルト機構付)
	AM/FMチューナー付CDプレーヤー(AUX<オーディオ外部入力>端子付)	◎※5	◎※5	◎※3 ※5	◎※3 ※5		●パワーウィンドウ(運転席&助手席、運転席挟み込み防止機構付)
	4スピーカー	●	●	●	●		●パワーウィンドウスイッチ照明(運転席)
	電波式キーレスエントリーシステム(アンサーバック&ウエルカムランプ機能付)	●パワーサイドドア7鍵標準機能付	●パワーサイドドア7鍵標準機能付	●	●	●	●パワードアロック(テールゲート連動)
	ボディ同色電動格納式リモコンドアミラー	●	●	●	●		●フォッシャー付リアワイパー
	大型電動スモークドガラス・サンルーフ(チルトアップ機構付)	◎※1	◎※1	◎※2	◎※2		
	パワーサイドドア<タッチセンサー&挟み込み防止機構付>(リア左側)	●	●				
	イージードアクローザー(リア右側)	●	●				
	オートエアコンディショナー		●		●		
	マニュアルエアコンディショナー	●		●		●	
ミスト機構付間欠フロントワイパー	●	●	●	●	●		
インテリア	可倒式大型アームレスト付フロントベンチシート	●	●	●	●	●	●バニティミラー付サンバイザー(運転席側&助手席側)
	チップアップ&ダイブダウン機構付リアシート(6:4分割式)	●	●	●	●	●	●タコメーター
	シート地(ディンプル調)	ジャージ	ジャージ	ジャージ	ジャージ	ジャージ	●カード&チケットホルダー(運転席側サンバイザー)
	本革巻ステアリングホイール		●		●		●イグニッションキー抜き忘れ警告ブザー
	運転席ハイトアジャスター	●	●				●ライト消し忘れ警告ブザー
	3眼メーター	●ホワイト	●ホワイト	●ホワイト	●ホワイト	●ブラック	●燃費表示機能付トリップメーター
	マニュアルシフトモード表示灯&シフトインジケーター	●	●	●	●		●燃料残量警告灯
	助手席用ドリンクホルダー-イルミネーション		●		●		●運転席用ドリンクホルダー
	センターパネル	●メタル調	●メタル調	●メタル調	●メタル調	●ブラック	●助手席用ドリンクホルダー ●ドライバースポケット
	センターパネルサイドガーニッシュ	●メタル調		●メタル調		●ブラック	●助手席シートバックポケット(ファスナー-インナー-ポケット付)
	メタル調センターパネルサイドガーニッシュ(ハイグロスタイプ)		●		●		●カーゴフック(4カ所)
	クロームメッキATセレクトレバーボタン&エアアウトレットノブ	●	●	●	●		●カーゴルームランプ
	クロームメッキ・インナードアハンドル(フロント)	●	●	●	●		●ダブルフロントドアポケット(運転席側&助手席側)
	メタル調パワーウィンドウスイッチパネル(運転席&助手席)		●		●		●フロントドアアームレストポケット(助手席側)
	プレイングボード付カーゴ	◎(Cキット)	◎(Cキット)	◎(Cキット)※3	◎(Cキット)※3		●リッド付カーゴサイドライニングポケット (Wタイプは右側のみ)
	クォーターリッド(左右)	◎(Cキット)	◎(Cキット)	◎(Cキット)※3	◎(Cキット)※3		●カーゴサイドトレイ(左右)
	カーゴネット	◎(Cキット)	◎(Cキット)	◎(Cキット)※3	◎(Cキット)※3		●リアシート用ボトルホルダー(左右)
AC100V電源	◎(Cキット)	◎(Cキット)	◎(Cキット)※3	◎(Cキット)※3		●テールゲートフック×2	
後席アンダートレイ	◎(Rキット)※6	◎(Rキット)※6	◎(Rキット)※7	◎(Rキット)※7		●灰皿(フロント)	
アクセサリソケット(インストルメントパネル、DC12V)	●	●	●	●	●	●コンビニフック(助手席シートバック)	
フロントマップランプ	●	●	●	●			
エクステリア	全面高熱線吸収UVカットガラス	●	●	●	●	●	●ボディ同色バンパー
	プライバシーガラス(リアドア/テールゲート)	●	●	◎(Aキット)	◎(Aキット)		●ボディ同色リアライセンスガーニッシュ
	ボディ同色アウトードアハンドルケース	●	●	●	●		
	ボディ同色サイドシルガーニッシュ		●		●		
	メッキモール付フロントグリル		●		●		
	ルーフレール	◎(Rキット)※6	◎(Rキット)※6	◎(Rキット)※7	◎(Rキット)※7		
マイクロアンテナ	●	●	◎(Aキット)	◎(Aキット)			
足回り	ホイールサイズ	14x5 1/2 JJ	14x5 1/2 JJ	14x5 1/2 JJ	14x5 1/2 JJ	14x5 1/2 JJ	●フロント・ベンチレーテッドディスクブレーキ
	フルホイールキャップ	●		●			●185/65R14 86S スチールラジアルタイヤ
	アルミホイール		●		●		

※1 ディスチャージヘッドライトとのセット装着となります。 ※2 ディスチャージヘッドライトとAキットとのセット装着となります。 ※3 Aキットとのセット装着となります。 ※4 AM/FMチューナー付CDプレーヤーとの同時装着はできません。Honda・DVDナビゲーションシステムのCDプレーヤーはナビゲーションシステム一体型となります。CDプレーヤーは音楽CDと地図DVDの兼用となります。従ってナビゲーション表示中は音楽CDの再生はできません。 ※5 Honda・DVDナビゲーションシステムとの同時装着はできません。 ※6 Cキットとのセット装着となります。 ※7 AキットとCキットとのセット装着となります。

■メーカーオプションは組み合わせによっては同時装着できない場合がございます。また他の複数のメーカーオプションとセット装着になる場合がございます。 ■本仕様ならびに装備は予告なく変更することがあります。あらかじめご了承ください。 ■本カタログの写真は印刷のため、実際の色と多少異なることがあります。 ■タイプ、カラー、オプション等により納期が異なります。 ■詳しくは販売会社にお問い合わせください。

BODY COLORS. ボディカラー (W、Aタイプは全10色。Yタイプは★の2色となります)



ボディカラーのプリリアントホワイト・パールは3.0万円高となります。

SPECIFICATIONS.

タイプ	W		A		Y			
	FF	4WD	FF	4WD	FF	4WD		
車名・型式	ホンダ・LA-GK1	ホンダ・LA-GK2	ホンダ・LA-GK1	ホンダ・LA-GK2	ホンダ・LA-GK1	ホンダ・LA-GK2		
トランスミッション	ホンダマルチマチックS(自動無段変速機)[プロスマテック]		ホンダマルチマチックS(自動無段変速機)[プロスマテック/7スピードモード付]		●			
全長(m)			4.110					
全幅(m)			1.695					
全高(m)	1.740<1.740>	1.760<1.760>	1.705<1.740>	1.725<1.760>	1.705	1.725		
ホイールベース(m)			2.740					
トレッド(m)前/後			1.460 / 1.440					
最低地上高(m)			0.155					
乗車定員	乗車重量(kg)		1,260	1,310	1,240	1,300	1,230	1,290
		ルーフレール装着車	1,270	1,330	1,240	1,300	-	-
		サンルーフ装着車	1,280	1,330	1,260	1,320	-	-
		ルーフレール+サンルーフ装着車	1,290	1,350	1,260	1,330	-	-
乗車定員(名)			5					
客室内寸法(m) 長さ/幅/高さ			1.935/1.425/1.360(サンルーフ装着車1.285)					
エンジン型式			L15A					
エンジン種類・シリンダー数及び配置			水冷直列4気筒横置					
弁機構			SOHC チェーン駆動 吸気2 排気2					
総排気量(cm³)			1,496					
内径×行程(mm)			73.0×89.4					
圧縮比			10.4					
燃料供給装置形式			電子制御燃料噴射式(ホンダPGM-FI)					
使用燃料種類			無鉛レギュラーガソリン					
燃料タンク容量(L)			42					
最高出力(kW[PS]/rpm)*			81[110]/5,800					
最大トルク(N・m[kg・m]/rpm)*			143[14.6]/4,800					
燃料消費率(km/Q) 10・15モード走行(国土交通省審査値)	17.2{16.0}	15.2	17.2	15.2	17.2	15.2		
主要燃費向上対策			可変バルブタイミング/電動パワーステアリング/自動無段変速機(CVT)					
最小回転半径(m)			5.3					
変速比	前進(自動無段変速モード時)		2.367~0.407					
	7スピードモード時*		1.850			-		
	(7速オートシフトモード)		1.280			-		
	(7速マニュアルシフトモード)		0.980			-		
	1速		0.780			-		
	2速		0.640			-		
	3速		0.540			-		
	4速		0.470			-		
	5速					-		
	6速					-		
	7速					-		
後退			4.226~2.367					
減速比	6.880	前6.880 後2.533	6.880	前6.880 後2.533	6.880	前6.880 後2.533		
ステアリング装置形式			ラック・ピニオン式(パワーステアリング仕様)					
タイヤ(前・後)			185/65R14 86S					
主ブレーキの種類・形式	前		油圧式ベンチレーテッドディスク					
	後		油圧式リーディング・トレーリング					
サスペンション方式	前		マクファーソン式					
	後		車軸式	D・ディオン式	車軸式	D・ディオン式		
スタビライザー形式(前/後)			トーション・バー式					

<>内はマイクロアンテナおよびルーフレール装着車(セット装着の場合も含む、Wタイプのマイクロアンテナは標準装備)。《 》内はルーフレールおよびサンルーフ装着車(セット装着の場合も含む)。
 ※7スピードモード時の各変速ポジションにおける代表的な変速比です。

- *はネット値です。「ネット」とはエンジンを車両に搭載した状態とほぼ同条件で測定したものです。 ■新単位として、出力は「PS」から「kW」に、トルクは「kg・m」から「N・m」に切り替わっています。
- 燃料消費率は、定められた試験条件のもとの値です。実際の走行時には、この条件(気象、道路、車両、運転、整備などの状況)が異なってきますので、それに応じて燃料消費率が異なります。
- 主要諸元は道路運送車両法による型式指定申請書数値。
- MOBILIO、SPIKE、G-CON、ホンダマルチマチック、INTER NAVI SYSTEM、PGM-FI、プロスマテック、VTECは本田技研工業株式会社の登録商標です。
- ULTRA CARGO(ウルトラカーゴ)は本田技研工業株式会社の商標です。 ■製造事業者:本田技研工業株式会社

SEAT COLOR. シートカラー

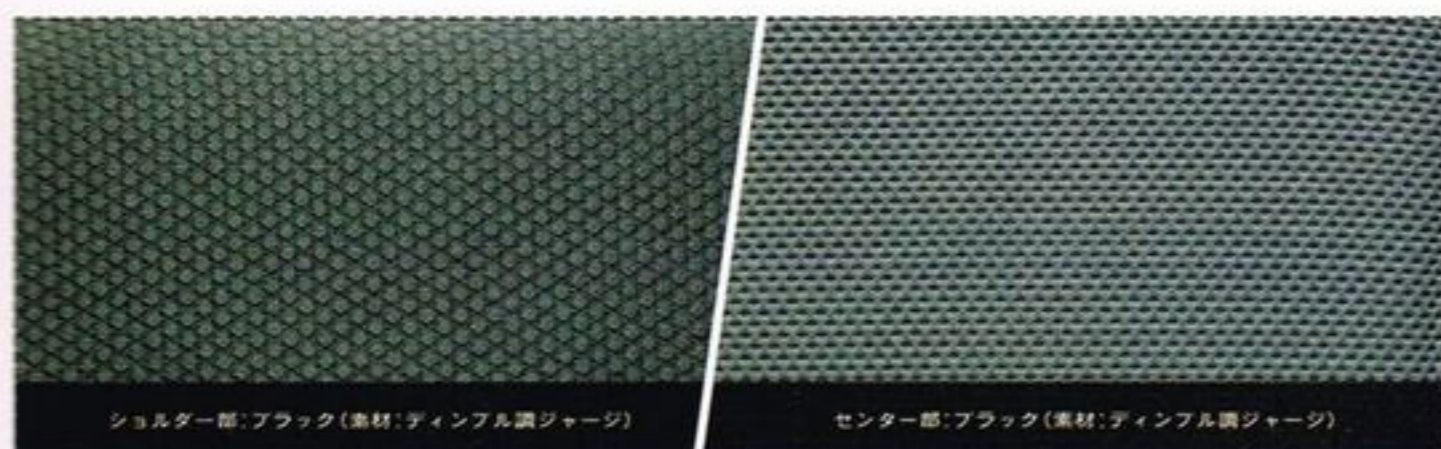

■三面図

FF サンルーフ/マイクロアンテナ/ルーフレール非装着車
 単位:mm

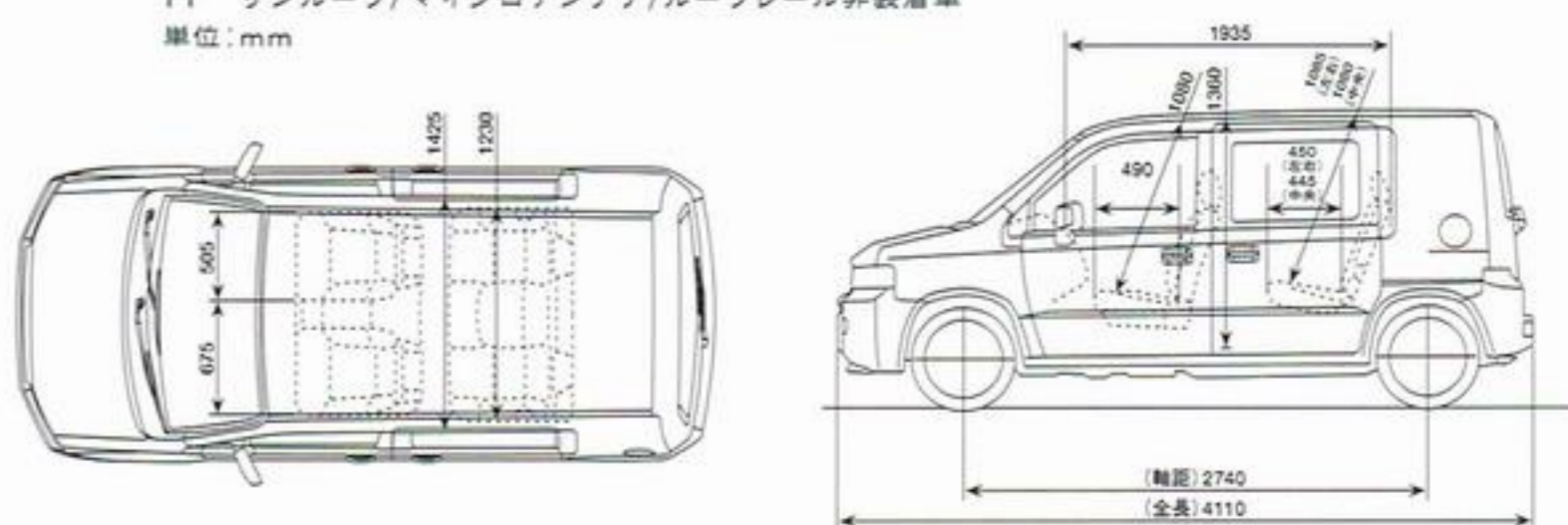

DEALER OPTION.

Driving Harmony. >>>

Modulo
Honda Custom Performance

モデュールは、クルマとまったく同じ基準によって
その性能、魅力を際立たせた
オリジナルカスタマイズ・ブランド。
Honda純正ならでの、
デザイン、機能、信頼性、品質保証など、
他にはマネのできないクオリティを実現。



Modulo FOR MOBILIO SPIKE

Photo: Aタイプ (FF)

ディーラーオプション装着車

ボディカラーはブリリアントホワイト・パール

- ロアスカートTypeZZ (フロント、サイド、リア)
- アルミホイール (ランフィートスポークS5)※
- フロントグリル (ビレットタイプ)
- スポーツサスペンション **Blackie**
- スポーツマフラー
- テールゲートサイドガーニッシュ
- テールゲートスポイラー

※195/55R15タイヤが必要です。

Gathers

Honda Multi Car-AV System

ギャザズは3年間6万km保証です。

※画面はハメコミ合成です。



DVDナビ/DVDビデオ CD MD
●デュアルサイズDVDナビコンボ
VXD-049MC



DVDナビ CD MD
●デュアルサイズDVDナビコンボ
VXD-045MC



CDナビ/CD
●デュアルサイズナビコンボ
WX-034C



●17cmネオジウム
デュアルスピーカー (リア用)

●ビルトイン・サブウーファーボックス
高品質のサウンドに重低音を
ブーストするサブウーファーを
すっきりビルトイン。
※左側フリースペースに装着となります。



CD CD-R MD
●デュアルサイズCD/MDコンボ
WX-232M



●ビルトイン・クーラーボックス
使い方は自由自在。ピラー部の
空間を便利な収納スペース
として活用できます。

※右側フリースペースに装着となります。
※メーカーオプションのクーラーリッドを装着している
場合は取り外し装着となります。



●ラゲッジシェルフ



●ラゲジールームマルチネット

◆小物類はすべて撮影のために用意したものです。◆アクセサリはすべてディーラーオプションです。
◆アクセサリには同時装着できないものがあります。また、タイプ、メーカーオプションによっては装着
できないものがあります。◆詳しくは販売会社にお問い合わせください。

ここに掲載されているもの以外にも
多彩なアクセサリをご用意しております。
アクセサリカタログをご覧ください。



株式会社ホンダアクセス

〒352-8515 埼玉県新座市野火止8-18-4
お問い合わせ、ご相談はお近くのホンダプリモ・クリオ・ベルノ店または下記「お客様相談室」まで。
株式会社ホンダアクセス「お客様相談室」全国共通・フリーダイヤル ☎0120-663521
(受付時間:9時~12時 13時~17時/但し、土日・祝祭日は除く)

インターネットで、ホンダアクセスの情報をお伝えしております。
<http://www.honda.co.jp/ACCESS/>

The Power of Dreams

ワクワクする夢を、ドキドキする未来のカタチに。21世紀、Hondaは夢の力でモビリティの可能性をさらに広げ、新しい価値を創造していきます。

暮らしのあちこちで、夢はカタチになっている。

電動アシストサイクルやバイク・スクーターをはじめ、乗用車・スポーツカー・RVなどの2輪・4輪の世界。さらには汎用エンジンをベースに、芝刈機・船外機・発電機・耕うん機などの製造から、ロボットの研究開発まで。陸から海までジャンルを超えて、新しいモビリティを提案するHonda。そのテクノロジーとマインドが、人々の夢をカタチにしています。



クルマの楽しさを全ての人に提供するために。今、Hondaが取り組んでいること。

Honda e-TECH

ECOLOGY CONSCIOUS TECHNOLOGY

すべての製品の生産から廃棄まで、さらにHondaがかかわる全活動に高い環境意識と独自の視点が生み出す技術、それがHondaのエコロジー・コンシャス・テクノロジー、e-TECH(イーテック)です。

排出ガスのクリーン化と低燃費をさらに追求。

ガソリンエンジンの知能化を進め、燃費の向上・排出ガスのクリーン化・走る楽しさを融合した新エンジン「i-シリーズ」を各車に展開。また独自のハイブリッドシステム「Honda IMA SYSTEM」搭載のINSIGHTは、世界最高水準の低燃費35km/ℓ^{*}を達成。※重量ガソリン車(10・15モード、5速MT車)



「燃料電池車」など代替エネルギー車を開発。

「天然ガス車」や「電気自動車」の発売に加え、2002年12月、水素を燃料とし、排出ガスをゼロにした「燃料電池車」FCXを世界に先がけて日米で実用化。



リサイクル率を向上。

設計・製造・使用・使用後までの各段階でリサイクルを徹底。「Honda Recycle Parts」の販売も実施。



工場でも環境改善。

「グリーンファクトリー」を目指し、国内全工場と海外主要生産拠点でISO14001を取得。



まだまだある、e-TECHの取り組み。

- 事業所やテストコースの周囲に広葉樹林「ふるさとの森」を育成し、20年以上にわたり緑化を推進。
- 環境に優しい小さなクルマを地域の人たちが共同で利用する「近未来型地域交通システムICVS」の実用化に向けた活動を展開。

SAFETY

クルマのさらなる安全に総合的に取り組みます。

前提は安全性能。

未然の事故防止や乗員保護を追求し、独自の衝突安全技術「Gコントロール技術」を開発。事故をより忠実に再現するために世界初の屋内型全方位衝突実験施設を建設。



各販売会社に安心と安全のプロを。

全国の四輪販売会社には、お客様の疑問や不安に答える「セーフティコーディネーター」を。さらにチャイルドシートの正しい選び方や取り付け方をアドバイスする「チャイルドシート・アドバイザー」を配置。

WELFARE

パーソナリティを大切に、快適なクルマづくりを。

車いすの方、介護の方のために。

障害のある方の快適ドライブをサポートし、介護の方の負担を減らす介護車があります。

アルマス シリーズ

障害のある方のために。

両足の不自由な方への手動運転装置やハンドル旋回ノブといったさまざまな機能部品があります。

Honda・テックマチックシステム

両上肢障害者の方のために。

足のペダル回転運動でステアリング操作がスムーズに行えるシステムがあります。

Honda・フランツシステム

SUPPORT

お客様にもっと満足していただくために、Honda販売会社はさまざまな分野へサービスのネットワークを広げていきます。

Honda Finance

●「ホンダファイナンス」はカーライフをサポートする安心のクレジット及び、個人・法人ともに便利に使えるカーリースシステムをお届けします。



Honda CAR ACCESSORIES

●「ホンダアクセス」では、Honda車と同時一体開発されたカーアクセサリーをお届けします。



Honda DRIVING SCHOOL

●Honda独自のカリキュラムによるドライビングスクールです。



Honda MOTOR SPORTS GOODS

●Hondaのレーシングスピリット息づくウェア&グッズ「Born to Race」をラインアップしております。



キャッシュバック&チャリティ

ホンダCカード

もっと便利

今度はHonda二輪販売店でも使える!

もっとお得

今度はクルマの車検時にも、バイク新車購入時にもキャッシュバックされる!

[毎日使うカードが、チャリティ活動に役立てられます。]

会員募集中

インターネットでHondaの詳しい情報をお伝えしております。 <http://www.honda.co.jp/>

iモードからはHondaドリームサイトへ。
 (Menu) ▶ (3)メニューリスト ▶ (4)趣味 ▶ (4)クルマ/バイク ▶ Hondaドリーム

スピードはひかえめに、シートベルトをしめて安全運転。お子様にはチャイルドシートを。

- 交通法規を守り、心に余裕をもって安全運転を心がけてください。
- 乗車中は必ずシートベルトを正しく着用しましょう。
- SRSエアバッグシステムを装備した車に乗る際も必ずシートベルトを着用してください。
SRSエアバッグシステムは、シートベルトを正しく着用することで本来の効果を発揮します。
- お子様に乗車される際は、チャイルドシートなどを正しく装着し、きちんと着座させてください。

安全で快適なカーライフのために。

- 保証期間は、新車登録日から3年間、ただし、その期間内でも走行60,000kmまでです。
また、Hondaが特に指定した部品は5年間、ただし、その期間内でも走行100,000kmまでです。
なお、保証内容は保証書、またはHonda販売会社にてお確かめください。
- 安心できるカーライフのために、自賠責保険だけでなく、任意保険への加入をおすすめします。

貴重な資源を大切に。燃費向上運転をお願いします。

- 駐車時にはエンジンをとめましょう。
- 急発進・急加速をさけましょう。
- 日頃使わない荷物を載せたまま走るのはやめましょう。

■ インターネットでモビリオ スパイクの情報をお伝えしております。

<http://www.honda.co.jp/MOBILIOSpike/>

■ インターネットで概算のお見積りができます。

<http://www.honda.co.jp/CYBERMALL/>

お問い合わせ、ご相談はお近くのHonda販売会社、または下記お客様相談センターまで。

本田技研工業株式会社 お客様相談センター

全国共通フリーダイヤル ☎0120-112010 (受付時間: 9時～12時 13時～17時)

このカタログは、古紙配合率40%の再生紙を使用しております。