

上手に贅沢するクルマ。

FIT SHUTTLE

センスやアイデアを活かして、
ちょっと贅沢な時間を、マイペースに愉しむ。
毎日を、人生を、かしこく遊ぶ大人たちへ、
新しい乗り物ができました。

空間の広さ、使いやすさはもちろん、質感や
ロングドライブの楽しさ、さらにはハイブリッドモデルまで。
あらゆるクルマの魅力を、欲張りなまでに取り入れながら、
運転しやすい5ナンバーサイズは、しっかりと守りきる。
こだわりの先に生まれた、絶妙なバランスが
まったく新しいカタチを創り出しました。もちろん、
魅力的なコストパフォーマンスをかなえながら。

普段の使いやすさと、週末の夢を、自由自在に往復する。
そんな想いを“シャトル”の名に込めて。

いろんなクルマに乗ってきた、そんなあなたにこそ乗って欲しい。

上手に贅沢するクルマ。

FIT SHUTTLE 誕生。

HYBRID / 15X

1.30 i-VTEC+IMA | FF(CVT)

1.50 i-VTEC | FF(CVT)/4WD(5AT)





Photo:HYBRID・スマート セレクション ボディカラーはアラバスターシルバー・メタリック メーカーオプション装着車

4WD車は、2011年6月生産開始予定。

—— 採れたての野菜を買いに、120km先の朝市へ。

01

Driving

会話の途切れた際に、妻は眠りに落ちていた。採れたて野菜を買いに、朝市へ行こうか。早朝のドライブに誘ったのは、ふとした思いつきで、隣で寝ていれば着くから、と口説いたのも私だった。大きなカーブをトレースして、海沿いを走るまっすぐな道へ。ひとりで走るふたりの時間は、思いがけず心地よくて、ラジオから流れる懐かしい曲を口ずさんでしまう。あと1時間、ひとりをじっくり愉しもう。それから妻を起こして、漁港で朝ご飯を食べてから、採れたて野菜を買いに行こう。それでも一日はまだ、はじまったばかりだ。





Photo:15X(FF) ボディカラーはポリッシュドメタルメタリック メーカーオプション装着車

01

Driving

ロングドライブの喜びを、いつでも手軽に。
運転する人も、隣に乗る人も、愉しく。

遠くへ行きたい。そんな想いにいつでも応えられるように、
走りも、燃費も、乗り心地も、長距離運転を見すえた「ゆとり」を。
心臓部となるエンジンはコンパクトながら、力強さと低燃費を両立。
それを支える足まわりは、しなやかに、長く乗っても疲れにくいように。
ドライバーも、パートナーも、ずっと爽快。そんな走りを目指しました。

遠くへ走りたくなるのは、パワフルだから、低燃費だから。

ハイブリッド専用開発された1.3ℓ i-VTECエンジンを、
さらにモーターで力強くアシストする「ハイブリッドモデル」。
クラス*トップレベルのパワーを誇る、「1.5ℓ i-VTECエンジン搭載モデル」。
どちらも、ロングドライブに嬉しい、力強さと低燃費の両立を実現しています。

*1.5ℓクラス(2011年6月現在 Honda調べ)

長時間乗っても疲れにくいのは、足まわりに優しさを求めたから。

ロングドライブを見すえ、しなやかに仕上げたサスペンション。
変速ショックのないCVT(無段変速オートマチック)*とも相まって、
長時間乗っても疲れにくい足まわりを実現しました。

*FF車。

心地よい静けさが、乗る人を包み込む。

遮音材・吸音材をきめ細やかに配置して、ノイズ対策を全身に。
前席・後席ともに、街中から高速まで、静かな室内を実現しています。



Photo:HYBRID・スマート セレクション ボディカラーはアラバスターシルバー・メタリック メーカーオプション装着車

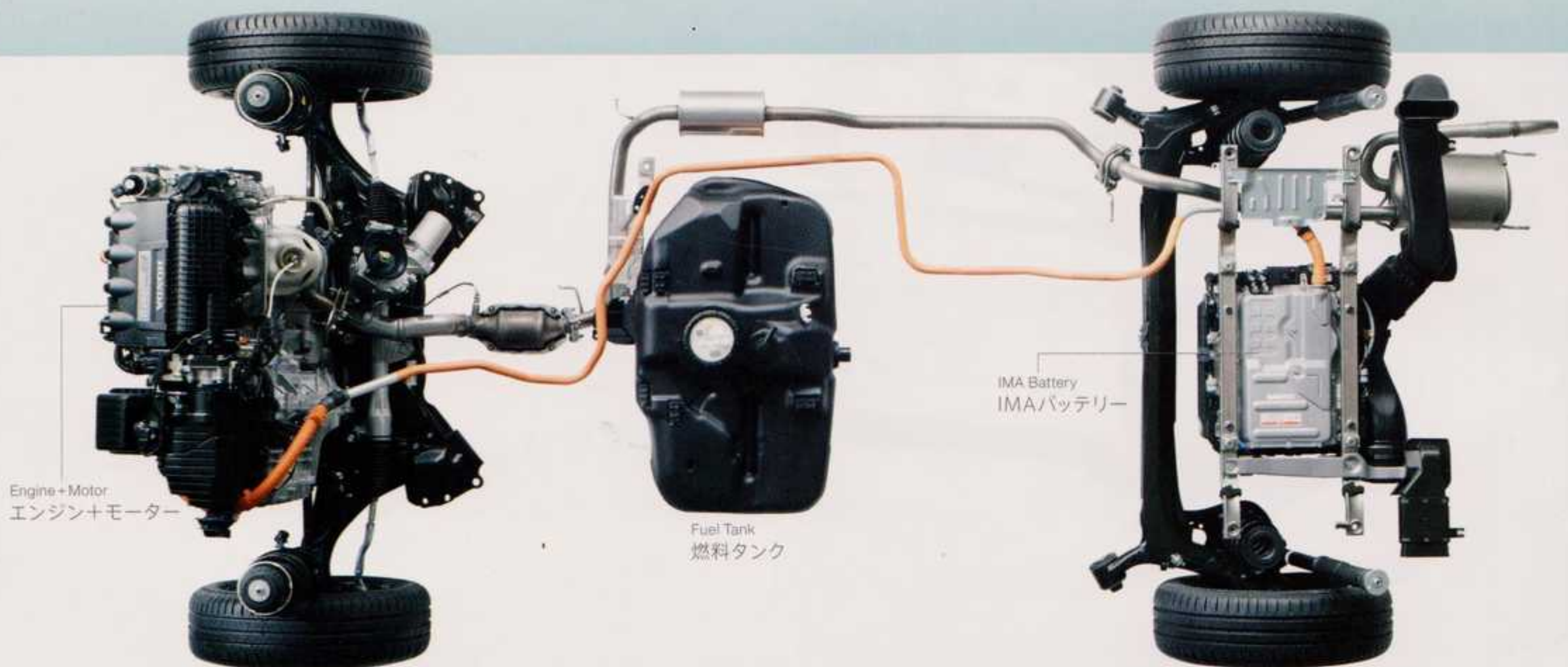

Engine+Motor
エンジン+モーター

Fuel Tank
燃料タンク

IMA Battery
IMAバッテリー

Photo:ハイブリッド車

走行性能について、さらに詳しくは [フィットシャトル 走行性能](#) [検索](#) Hondaホームページの検索ボックスに入力してください。

■各装備・仕様の詳しい設定につきましては、P35~36の「主要装備」「主要諸元」をご覧ください。



Photo: 15X(FIT) ボディカラーはカラーブレンダー・コイズ・パール メーカーオプション装着車





—— すぐに組み立てたくて、積んで帰った。

02

Luggage

子どもが家を出たら、壁一面の本棚を買おう。と、ずっと考えていた。北欧生まれのインテリアショップの朝。まだ人が少なく、二人で20年越しの夢を、じっくり選んだ。組み立て式シェルフ、配送だと5日後。「持って帰ります」。夫婦で運ぶには、なかなかの大きさのパッケージを、駐車場で待つフィット シャトルに積んで自宅へ。昼食もそこそこに、組み立ては始める。かつて子どもの勉強机があった場所。壁の日焼けを隠すように、まっさらなシェルフを組み上げて、二人分の蔵書を、黙々と並べてゆく。もうひとつ買ってよかったかもね。

02

Luggage

5ナンバーサイズでありながら、この荷室の広さ。
開口部は大きく、低く、積みやすい。

組み立て式の本棚から、サーフボードや背の高い観葉植物まで。^{*}
小さなクルマでは載せられなかったものも、フィット シャトルなら大丈夫。
広さだけでなく、使いやすさも、とことん考え抜いて、
開口部は大きく、低く。床面はフラット。シートアレンジも簡単。
スマートな5ナンバーサイズのボディに、あなたの夢やアイデアを、
丸ごと載せる、十分な荷室スペースが広がっています。

※荷物の大きさ・形状により、積めない場合があります。



ハイブリッドモデル: IMAバッテリー+ラゲッジルームアンダーボックス
1.50モデル: 大型ラゲッジルームアンダーボックス

スマートなボディに大きな荷室。
実現したのは、センタータンクレイアウト。

広くて、低くて、フラットな荷室。その秘密は
「センタータンクレイアウト」にあります。
通常は後席下にある燃料タンクを前席下へ
移動させる、という常識を覆すHonda独自の発想で、
空間の効率を飛躍的に向上、
496ℓ^{*}の大容量荷室スペースを実現しています。

※5名乗車時。床下スペースの容量を除く。





Photo: HYBRID・スマート セレクション ボディカラーはグリーンオパール・メタリック メーカーオプション装着車

ワンアクションで広がる荷室、
しかも床面はフラットなまま。

ワンアクションで後席を収納すれば、フラットな荷室が奥行き181cmに拡大。さらに助手席を倒せば、より長いモノも積み込めます。重たい荷物を高く持ち上げないですむように、地面からの高さも54cm^{*}とできるだけ低く。

^{*}FF車。4WD車は56.5cm。

181cm

背の高いものも、積みやすい。

シートの座面をはねあげることで、後席が高さ129cm^{*}の空間に。後席下に燃料タンクがない。だからこそ実現した、他ではマネのできない、便利な機能です。

^{*}スカイルーフ装着車は126.5cm。



■数値はすべてHonda測定値。また荷室容量はすべてVDA方式による測定値。■小物類は撮影のために用意したものです。■シートアレンジの各操作は、異物をはさんでいないか確認の上、無理に力をかけず確実に行ってください。■イラストおよび写真は機能説明のためのイメージです。

荷室について、さらに詳しくは [フィットシャトル 荷室](#) [検索](#) Hondaホームページの検索ボックスに入力してください。

ボディカラーのグリーンオパール・メタリックは、2011年10月生産開始予定。4WD車は、2011年8月生産開始予定。 ■各装備・仕様の詳しい設定につきましては、P35～36の「主要装備」「主要諸元」をご覧ください。



Photo: HYBRID・ナビフプレミアムセレクション ボディカラーはミラノレッド





——今日は、私が運転すると妻が言う。

03

Easy

路地を抜けると、いつものカフェの前だった。ナビが見つけた近道を、まるで自分で見つけたように、ほらね、と彼女は小さくつぶやく。思い出すのは新婚の頃。運転を少し注意するだけで、むくれていたこと。子どもの成長にあわせて、クルマも大きくなって、彼女が運転することも少なくなっていたけど、最近はまだ、気ままに乗りまわすようになっている。カフェの向かいの駐車スペースへ、迷いなく、一度で縦列をきめる。このクルマなら、となりでのんびり座ってられそうだ。

03

Easy

いつも助手席だったあの人に、運転する楽しさを。
安心を広げるワイドな視界。扱いやすいサイズ。

毎日運転する人はもちろん、時々運転する人も、安心して操作できる。

それこそが、ゆとりだとフィット シャトルは考えます。

運転席からの視界は、ワイドかつすみずみまで見やすく。

ボディは、扱いやすい5ナンバーサイズ。

体格にあわせて、座席やステアリングの位置も簡単に調節できます。



狭い道、縦列駐車、もうこわくない。
Uターンだってスムーズ。

後席のヘッドレストを埋め込み式に
することで後方視界もスッキリ。
路地や、縦列駐車などで安心感をもたらします。
最小回転半径は4.9m^{*}、Uターンも軽やかです。

※15X(FF)、15C(FF)。4WD車、ハイブリッド車は5.1m。

立駐OK。つまり、街中の駐車場探しもグッと楽に。

開放感のある頭上スペースを確保しながら、
全高は154cm^{*}をキープ。
ほとんどの立体駐車場に入ります。

※FF車。4WD車は156.5cm。いずれもマイクロアンテナの高さは含まず。

*すべての立体駐車場に入庫可能とは限りません。また車両の状態により、表示上では入庫可能な駐車場でも、車高検知センサーによる警告や車高制限バーへの干渉で入庫できない場合があります。入庫の際には必ずご確認ください。



取り回しについて、さらに詳しくは Hondaホームページの検索ボックスに入力してください。

4WD車は、2011年8月生産開始予定。 ■各装備・仕様の詳しい設定につきましては、P35～36の「主要装備」「主要諸元」をご覧ください。

—— コンサートホールのシートより、落ち着く場所。

04

Comfort

21時半に、アンコールが終わった。帰り道の高速道路。最後の曲が耳の奥で響いて、いつもの風景が、いつもより少し、キレイに見える。昼とはまたちがった表情を見せる、フィット シャトルのインテリア。助手席で、シートの心地よい肌ざわりを愉しむ私に、夫が何かを差し出した。「家に帰ったら、これでアンコールの続きをしよう」。会場で買おうとしたCD。うれしくなった私は、待ちきれなくて、すぐに1曲目を再生する。コンサートもいいけど、ここで聴くのもすごくいい。流れる景色を眺めながら、私は思う。

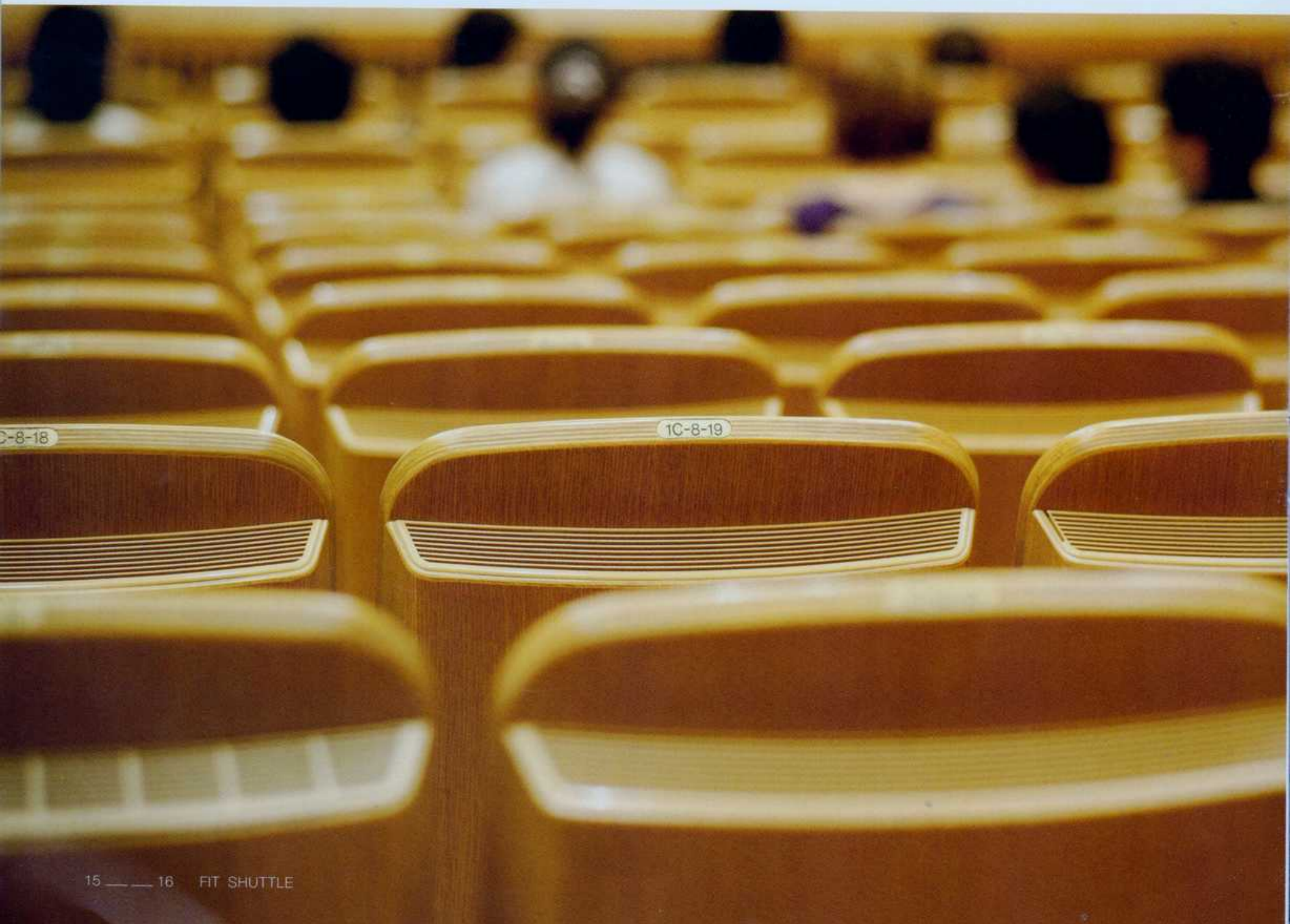



Photo:15X(FF) インテリアカラーはブラック×ブラウン メーカーオプション装着車

04

Comfort

ふたりが一番くつろげる空間へ。
すみずみにアイデアをこらしたキャビン。

居心地の良さを、知恵と工夫でつくりだす。

フィット シャトルのモノづくりを、象徴したようなキャビンです。
上品な光沢感を随所にあしらい、丁寧につくり込んだインテリア。
こだわりの素材を巧みに組み合わせた、シートの質感。
空気の質にも配慮して、エアコンには高性能フィルターも。
広いキャビン。そのすみずみに、心地よさが宿っています。



Gransmooth

グランスムーズ®。心地よさをつくるシート素材。

柔らかく、質感高いシート素材「グランスムーズ®」を、サイド部に採用*。
しっとりとしたスウェード調ファブリックと組み合わせました。
質感豊かなシートが、上質で快適な空間を実現しています。

*HYBRID-C、15Cを除く。



Photo: HYBRID・ナビプレミアムセレクション
インテリアカラーはブラック×ブラウン メーカーオプション装着車

インテリアについて、さらに詳しくは [フィットシャトル インテリア](#) [検索](#) Hondaホームページの検索ボックスに入力してください。

■各装備・仕様の詳しい設定につきましては、P35～36の「主要装備」「主要諸元」をご覧ください。



—— 欲しいクルマを、ハイブリッドカーで。

05

IMA HYBRID

「運転中にイライラしなくなったね」。赤信号に、しんと静まりかえる運転席で、妻のひと言を思い返している。アクセルもブレーキも、あせらず、じわじわ。スピードメーターをできるだけ緑にキープする。ハイブリッドカーに乗るようになってから始めたこの運転は、確かに、気持ちにゆとりを生んでいる。「いっぱい積めて、運転しやすく、しかもハイブリッドなんでしょ？」悩みに悩んで、このクルマに決めた時も、最後は彼女のひと言が決め手だった。妻の言うことは、だいたい感覚的で、大体いつも正しい。



05

IMA HYBRID

ハイブリッドに、ビッグラゲッジ。しかも5ナンバーサイズ。
IMAハイブリッドが可能にした、空間マジック。

ハイブリッドカーという選択肢が、フィット シャトルにはあります。
今までのハイブリッドカーにはなかった、ゆとりの荷室スペースを、
運転しやすい、コンパクトな5ナンバーサイズで。
軽く、小さく、シンプルにつくったHondaのIMAハイブリッドが、
またひとつ、ハイブリッドカーに新しい時代を拓きます。



INTEGRATED MOTOR ASSIST **IMA**

軽い、小さい。だからこそ価値がある。「IMAハイブリッド」

軽いほど、クルマは低燃費で走れる。
メカが小さいほど、人の空間は広くできる。
だからHondaのIMAハイブリッドは「軽く」「小さく」を追求。
高効率のエンジンに、薄型モーターを組み合わせ、
ハイブリッドカーならではの低燃費と、
大きな荷室を両立しています。

JC08モード
走行燃料消費率 **25.0km/ℓ**
(国土交通省審査値)
ハイブリッド車
〈HYBRID-Cは、26.0km/ℓ*〉

10・15モード
走行燃料消費率 **30.0km/ℓ**
(国土交通省審査値)
ハイブリッド車

■燃料消費率は定められた試験条件での値です。お客様の使用環境(気象、渋滞等)や運転方法(急発進、エアコン使用等)に応じて燃料消費率は異なります。■JC08モード走行は10・15モード走行に比べ、より実際の走行に近くなるよう新たに設けられた試験方法で、一般的に燃料消費率はやや低い値になります。

※装着するメーカーオプションによって異なる場合があります。

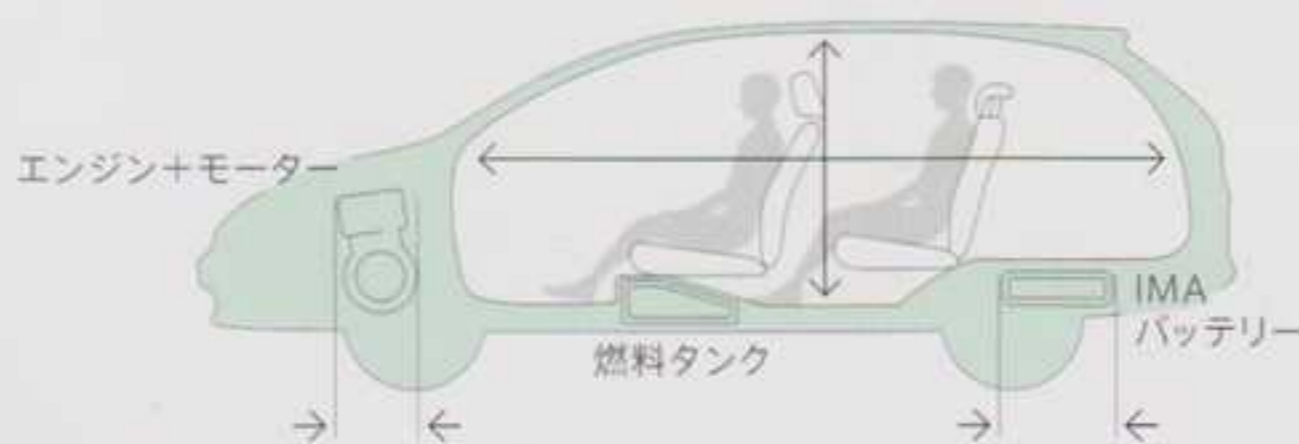

空間を創り出す絶妙のコンビ。
IMAハイブリッド×センタータンクレイアウト

スペースを有効に使えるIMAハイブリッドを、Honda独創のセンタータンクレイアウトと組み合わせ、巧みに配置、
そうして生まれる驚きの空間。ハイブリッドカーに大きな荷室をコンパクトな5ナンバーサイズで。その秘密がここに。



Photo: HYBRID・スマート セレクション
ボディカラーはアラバスターシルバー・メタリック メーカーオプション装着車



楽しみながら、低燃費運転がうまくなる。エコアシスト[※]

その瞬間のアクセルやブレーキの使い方が、燃費によいかを色でお知らせする「コーチング機能」。
その日のエコ運転度や上達度を、葉っぱで表示する「ティーチング機能」。
スイッチONで低燃費モードに制御する「ECONモード」。
3つの機能で、低燃費運転をサポートします。

※ハイブリッドモデルに標準装備。1.5ℓモデルは「ECONモード」のみとなります。



停車時は、燃料消費もひと休み。アイドリングストップ

赤信号のたびに、その静けさに驚きます。停車中にエンジンをストップ[※]することで、ムダな燃料消費を抑えるアイドリングストップ機能をハイブリッドモデルに標準装備。

※条件によってはエンジンを停止させない場合があります。

IMAハイブリッドについて、さらに詳しくは [フィットシャトル ハイブリッド](#) [検索](#) Hondaホームページの検索ボックスに入力してください。

■イラストは機能説明のためのイメージです。■各装備・仕様の詳しい設定につきましては、P35～36の「主要装備」「主要諸元」をご覧ください。

06

Safety

すべての礎に、鍛え上げた安全性能がある。

「人間尊重」の基本理念のもと、規制を基準とすることに満足せず、独自の安全基準を設けるHonda。現実にかかる様々な衝突状況を再現できる実験施設を中心に、安全の追求を重ねている。

事故を未然に防ぐために。 Active Safety

夜道や雨天時の安心感を高める、ディスチャージヘッドライト。

大光量で、より遠くまで明るく照らし、省電力にも貢献。照射軸の上下方向を自動調整するオートレベリング機構、点灯忘れも防止できるオートライトコントロール機構付。 タイプ別設定



万一の際に、人を守るために。 Passive Safety

相手車両や歩行者の安全まで視野に入れた衝突安全設計ボディ。

衝突時の衝撃(G)をコントロールする独自の衝突安全技術「Gコントロール」をさらに進化させ、自らはもちろん、相手車両に与えるダメージも軽減する「コンパティビリティ対応ボディ」とともに「歩行者傷害軽減ボディ」も採用。



高剛性ボディ構造

クルマの横すべりなどを効果的に防ぐVSA(車両挙動安定化制御システム)を標準装備。[※]

ブレーキ時の車輪ロックを防ぐABS、加速時などの車輪空転を抑えるTCS、旋回時の横すべり抑制。3つの機能をVSAが制御し、ドライバーが予想しないクルマの動きの乱れを抑えます。

※4WD車を除く。

ABS:4輪アンチロックブレーキシステム
TCS:トラクションコントロールシステム
VSA=Vehicle Stability Assist

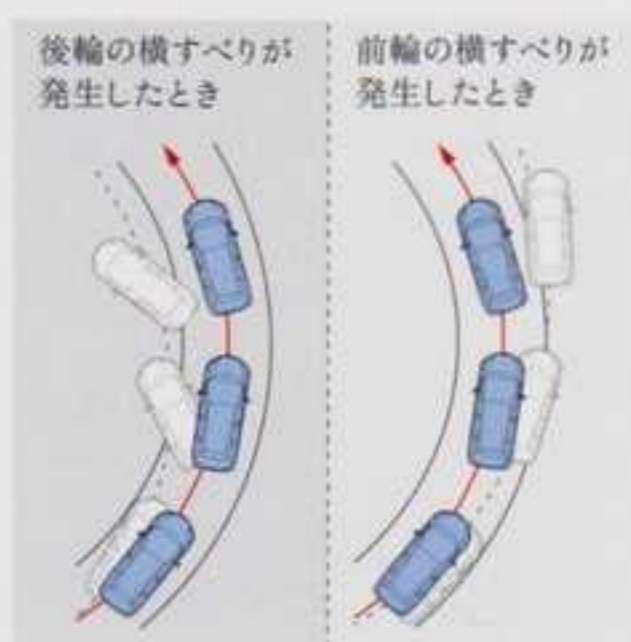

VSA作動イメージ図

100%の信頼性を目指して開発されたエアバッグ。

「安全を支えるシステムで誤作動は許されない」と信頼性を徹底追求し、国産車初のエアバッグ開発に取り組んだHonda。フィットシャトルでは側面衝突時用のエアバッグも設定。あらゆるケースの安全性を追求しています。



写真は機能説明のため、すべてのエアバッグを展開しています。

- 運転席用&助手席用SRSエアバッグシステム 全タイプ標準装備
- 前席用i-サイドエアバッグシステム+サイドカーテンエアバッグシステム タイプ別メーカーオプション

■各技術の能力には限界があります。つねに周囲の状況に気をつけ、安全運転をお願いします。ご使用前に、必ず取扱説明書をお読みください。■ABSは滑りやすい状況での制動時に車輪ロックを防止。EBDはブレーキ時の前輪と後輪の制動力配分をコンピューターがコントロールし、制動ポテンシャルをフルに引き出します。EBD付ABSは、あくまでもドライバーのブレーキ操作を補助するシステムです。VSAはあくまでもドライバーのブレーキ操作やアクセル操作、およびステアリング操作を補助するシステムです。したがって、EBD付ABSやVSAがない車両と同様に、コーナー等の手前では十分な減速が必要であり、

世界初の屋内型 全方位衝突実験施設。

現実に起こる様々な衝突の状況を再現できるこの施設で、
フィット シャトルも繰り返し衝突実験を行い、安全性能を鍛え上げた。



衝突時、シートベルトが
速やかに身体を拘束。

運転席/助手席のシートベルトは、前方向からの強い衝撃を感知すると瞬時に巻き取り、その後、一定以上の荷重がかかると、シートベルトを少し送り出し、胸などへの負担を軽減します。



シートベルト作動イメージ図

万一の際、
頭部や首へのダメージを低減。

万一の際、乗員の頭部への衝撃を緩和するよう室内のルーフサイドなどを衝撃吸収構造に。また、後方から低速で追突された際に、首への負担を軽減する頸部衝撃緩和シートを運転席/助手席に採用しています。



作動イメージ

後席には、3席すべてに
3点式シートベルトを。

後席は、3席すべてに、埋め込み式のヘッドレストと、3点式のシートベルトを全タイプ標準装備としています。



チャイルドシートを、
簡単・確実に固定するために。

万一の衝突時、チャイルドシートの前方への移動を効果的に抑制するために。汎用型ISOFIXチャイルドシートを確実に装着できる固定金具(アンカレッジ)を、リア左右席に標準装備。

- ISOFIXとは、誤使用防止、車両適合性の向上、取り付け方法の国際的な統一を目的とした、ISO(国際標準化機構)規格のチャイルドシート固定方式です。
- 必ず適合するチャイルドシートをお選びください。



写真は汎用型ISOFIXチャイルドシート(トップテザータイプ)を装着したものです。チャイルドシートはディーラーオプションです。

Honda Driving School | 体験型のスクールで、安全運転を一からアドバイス。Hondaでは初心者の方でも気軽に、安全運転を学べるスクールを全国各地で開催しています。

ムリな運転までは制御できません。安全運転をお願いします。■運転席用&助手席用SRSエアバッグシステムは、横方向や後方向からの衝撃には作動しません。前方向からの、設定値以上の衝撃を感知したときのみ作動します。■SRSエアバッグシステムは、あくまでもシートベルトを着用することを前提として開発されたシステムです。くれぐれもシートベルトの正しい着用をお願いします。■前席用・サイドエアバッグシステムおよびサイドカーテンエアバッグシステムは、実際の衝突時には衝突側のみ展開します(サイドエアバッグシステムは、助手席側では助手席乗員の着座姿勢などを検知し、エアバッグによる重大な傷害の可能性がある場合、展開を停止することがあります)。サイドエアバッグシステムおよびサイドカーテンエアバッグシステム装備車は、システムを正しく機能させるための注意事項があります。

4WD車は、2011年8月生産開始予定。 ■各装備・仕様の詳しい設定につきましては、P35~36の「主要装備」「主要諸元」をご覧ください。

07

Navigation

internavi LINK
Premium Club

夢は、渋滞ストレスのない日本。

人のために、地球環境のために、インターナビは渋滞に強くなれ。



1. あなたはカーナビの「予想時間」を、信用していますか？

到着してみると、スタートした時にカーナビが予想した時間と全然ちがう。ビジネスでもプライベートでも、このブレによるロス意外に大きいもの。自動車メーカーがつくるカーナビとして、Hondaはこの問題をなんとかしたいと考えました。

2. 普通のカーナビの弱点。

世の中の多くのカーナビがわかるのは「自分の周り」の「いま」だけ。たとえば県境をまたいだ、その先の交通状況はもう分からない。だからとりあえず、目の前の渋滞を避けたルート案内する。たとえそのルートの先に、もっと大きな渋滞が待っていたとしても・・・

3. 日本すべての道の情報が必要だ。

最大の問題は、普通のカーナビが日本中の交通情報が集まる「VICS」データを現在地周辺の分しか受け取れないこと。ならば、目的地までの必要な情報をHondaがひとつに束ね、クルマに直接届けよう。通信機能を持ったインターナビの誕生。

でも、追加でいろいろお金がかかるでしょ？

インターナビなら、カーナビによっては増設が必要なビーコン受信機の購入は不要。フィット シャトルなら、さらに通信費まで無料^{※1}。

4. みんなで“抜け道”をみつけるナビ。

全国の情報が集まるVICS。実は主要な道路の情報しかない。もっと細かい道の情報まで集めたい・・・そして考えたのが「いま、走っているHonda車から情報をもらう」発想。みんなで情報を集めるから、たくさんクルマが参加するほど早い道が見つかる。つながること。これこそがインターナビの真骨頂。

買った後も、成長し続ける？

これまでにユーザーから集まった情報は約12億km^{*}。さらに1日平均で約150万km^{*}(日本列島の長さの約450倍!)の勢いで情報は増え続けています。

※2010年12月時点

5. あえて、渋滞しているルートを選ぶことも。

情報が多いからこそ、冷静な判断ができる。何曜日、何時頃、どこが渋滞し、どう変化するか。渋滞のクセまで見抜くのがインターナビ。「渋滞のあるルートが、結果的に一番早い」と予測すれば、あえて渋滞のある道を選択することもあります。

何時に出発するべきか、ケータイ^{*}で事前にわかる。

携帯電話やパソコンで目的地と到着希望時刻を設定すれば、的確な出発時間とルートが事前にわかります。突発的な渋滞はメールで案内。さらに、iPhone[®]なら、Google マップ上にルートを表示するアプリも提供。

※一部対応していない携帯電話もあります。

6. 早く着くだけが、インターナビの実力じゃない。

燃料消費量が少ないおトクなルート。季節や天候、時間帯まで配慮した景色の綺麗なルート。ただ早いだけでなく、ドライバーのその時の気分に合わせた、さまざまなルートが案内できる。それもインターナビの情報力。

7. 「通信費はHonda持ち」^{*1}という贅沢。

フィット シャトルのHonda HDDインターナビシステムなら、通信費無料^{*1}サービス「リンクアップフリー」に対応。多くのクルマがつながるほど、情報量が増え、それぞれが目的地に早く到着できる。社会全体としても、ムダな燃料消費が減り、CO₂の削減が期待できる。インターナビは渋滞による「人のストレス」そして「地球へのストレス」を減らすナビ。



画面はハメコミ合成

Honda HDD インターナビシステム +リンクアップフリー

専用通信機器+通信費無料^{*1}

[標準装備] HYBRID・ナビプレミアムセレクション
[メーカーオプション] HYBRID、HYBRID・スマート セレクション、15X

■基本性能

- ・7インチワイドディスプレイ
- ・高感度カラーリアカメラ
- ・タッチパネル
- ・HDD(40GB)
- ・オーディオリモートコントロール + 音声認識
- ステアリングから手を離さずに、スイッチまたは音声で操作が可能。

■ナビゲーション機能

- ・インターナビ・ルート料金重視、燃費重視など、ニーズに応じたルートを選べます。
- ・VICS FM多重レシーバー
- ・無償地図更新^{*2}
- ・3Dマップ/リアル高速入口拡大図
- ・インターナビ交通情報
- 日本全国のVICS情報と、ユーザーの走行情報を駆使し、渋滞を予測したルート案内。
- ・リンクアップフリー(3G)通信方式に3Gを採用。

■オーディオ&ビジュアル機能

- ・TV<ワンセグ>
- ・DVD/CDプレーヤー
- ・AM/FMチューナー
- ・AV入力端子
- ・4スピーカー^{*3}(40W×4chアンプ)
- ・サウンドコンテナ
- 約3000曲分をHDDに読み込み可能。(1曲あたり4分の場合)

■その他

- ・ティーチング機能^{*4}
- ナビ画面で、エコ運転を詳しく分析。運転状況に応じたアドバイスも。
- ・Bluetooth[®]対応
- ハンズフリーテレホン機能
- ・インターネットリンク
- Google ローカル検索やYahoo!グルメで、おすすめグルメスポットなどを検索。



●走行中は、一部制限される機能がございませぬ。操作可能な機能も、安全に注意してご使用ください。

※1 「リンクアップフリー」で、通信費が無料になるのは、装備された専用通信機器でのデータ通信のみ対象となります。専用通信機器以外の携帯電話などでのデータ通信やハンズフリーテレホンによる音声通話の料金は無料の対象になりませんのでご注意ください。また、本サービスの継続には、車検時にHonda販売会社で更新手続きをしていただくことが条件となります。更新手数料はHonda販売会社で車検を受けていただきますと、無料となります。Honda販売会社以外で車検を受けられた場合は別途更新手数料が掛かります。「リンクアップフリー」はHondaが指定する通信事業者のデータ通信サービスを利用し、Hondaがお客様にインターナビシステムのデータ通信を所定の条件下で提供するものです。したがって、本サービスの提供期間および通信可能エリア等の通信品質についてはHondaはその責任を負うものではないことを予めご了承ください。

※2 無償での地図更新は、所定の時期に一回となります。

※3 スピーカー数は、標準装備のスピーカー数との合計です。

※4 「ティーチング機能」は、ハイブリッドモデルのみとなります。

語りきれない、インターナビの本当の実力。

インターナビ 検索

Hondaホームページの検索ボックスに入力してください。

08

選べるという贅沢、9色のボディカラー。

Color Variation



Body Color

- 1 **ホライズンターコイズ・パール**
深みのなかに、鮮やかさを秘めたブルーグリーン。
- 2 **プレミアムホワイト・パール***
パールの上品な輝き。質感を高めるホワイト。
- 3 **クリスタルブラック・パール**
漆黒の奥に、優しい輝きをプラス。
- 4 **ミラノレッド**
鮮やかなレッドで、強い存在感を。
- 5 **ポリッシュドメタル・メタリック**
風格ただよう、引き締まったシルバーグレー。
- 6 **プレミアムディープモカ・パール***
落ち着きのあるモカに、クリスタルのきらめきを。
- 7 **アラバスターシルバー・メタリック**
白く輝くハイライトがシャープさを際立たせる。
- 8 **タフタホワイト**
親しみやすい、なめらかなホワイト。
- 9 **グリーンオパール・メタリック**
ハイブリッドカーらしい、爽やかな輝きのグリーン。
(2011年10月生産開始予定)

Seat Color

HYBRID / HYBRID・スマート セレクション / HYBRID・ナビプレミアムセレクション / 15X

Gransmooth®



ブラック×ブラウン
(メイン:スウェード調ファブリック/サイド:グランスムース®)



ベージュ
(メイン:スウェード調ファブリック/サイド:グランスムース®)

HYBRID-C / 15C



ブラック×ブラウン
(メイン/サイド:スウェード調ファブリック)

ボディカラー・インテリアカラー 組み合わせ表

タイプ	ボディカラー									
	ホライズンターコイズパール	プレミアムホワイトパール*	クリスタルブラックパール	ミラノレッド	ポリッシュドメタルメタリック	プレミアムディープモカパール*	アラバスターシルバーメタリック	タフタホワイト	グリーンオパールメタリック	
HYBRID / HYBRID・スマート セレクション / HYBRID・ナビプレミアムセレクション	●	●	●	●	●	●	●	●	●	●
HYBRID-C							●	●		
15X	●	●	●	●	●	●	●	●		
15C							●	●		

インテリアカラー ●:ブラック×ブラウン ●:ベージュ

*ボディカラーのプレミアムホワイト・パール、プレミアムディープモカ・パールは31,500円(消費税抜き 30,000円)高となります。グリーンオパール・メタリックは、2011年10月生産開始予定。■このカタログの写真は印刷のため、実際の色と多少異なることがあります。



ECONスイッチ(ECONモード)

全タイプ標準装備

スイッチをONにするだけで、エンジンやエアコンなどを協調制御。燃費の向上に貢献します。



クルーズコントロール タイプ別設定

アクセルペダルを踏まずに定速走行。燃費向上にも貢献し、加速・減速の少ない高速道路などでの運転をより快適に。



マルチインフォメーション・ディスプレイ

タイプ別設定

平均燃費やハイブリッドシステムの作動状況など、さまざまな情報を、ステアリングのスイッチひとつで切り換えて表示。



フルオート・エアコンディショナー

タイプ別設定

好みの温度をセットするだけで、エアコンの風量などを自動でコントロールします。



Honda HDDインターナビシステム
+リンクアップフリー+ETC車載器

タイプ別設定

運転にさらなる快適と安心を広げるナビ。リアルタイムの交通情報をお届けします。



バックモニター+AM/FMチューナー付
CDプレーヤー+ETC車載器

タイプ別メーカーオプション

オーディオ機能に液晶バックモニターをプラス。後退時の安心感を高めます。USBジャックも設定され、デジタルオーディオも接続可能。[※]
※一部の機種では対応できない場合があります。



アレルギー高性能脱臭フィルター

全タイプ標準装備

スギ花粉などのほか、アレルギー性疾患を引き起こすアレルゲンをはほぼシャットアウト。

■室内のアレルゲンを5分以内[※]に半減、15分[※]ではほぼ捕獲して、フィルター内部で処理。 ※Honda社内実車テスト値



Hondaスマートキーシステム

タイプ別設定

キーを携帯するだけで、ドアやテールゲートの施錠・解錠が可能。エンジンの始動もノブ操作だけで行えます。

■Hondaスマートキーシステムは、施錠・解錠のときに電波を発信します。その際、懐込み型心臓ペースメーカー等の医療用電子機器に影響を与える可能性があります。詳しくは販売会社にお問い合わせください。



セキュリティアラーム タイプ別設定

ロックされたドアを無理に開けようとすると、光や音で警告。防犯性を高めます。



作動イメージ

テレスコピック&チルトステアリング

タイプ別設定

乗る人の体格にあわせて、ステアリングの位置を前後・上下に調整可能。



作動イメージ

運転席ハイトアジャスター(ラチェット式)

全タイプ標準装備

レバーの上下操作だけで、座面を運転しやすい高さへ簡単に調節できます。



チップアップ&ダイブダウン機構付リアシート

全タイプ標準装備

後席を収納(ダイブダウン)すれば、大きな荷室がさらに大容量スペースに。



親水/ヒートドドアミラー



フロントドア撥水ガラス



熱線入りフロントウインドウ

コンフォートビューパッケージ

タイプ別設定

曇りや雨滴を取り除き視界を確保するドアミラー、水をはじくフロントドアガラス、ワイパーラバーの凍結を防ぐ熱線入りフロントウインドウ。雨の日や寒い冬でも安心です。



スカイルーフ

タイプ別メーカーオプション

大きなガラス面で、室内をより開放的に。スイッチひとつで開閉可能な電動サンシェード付。



フォグライト

タイプ別設定

霧など悪天候で前方や路肩が見えづらい時に、クルマに近い位置をワイドに照らします。



15インチアルミホイール+スチールラジアルタイヤ(185/60R15 84H)

タイプ別設定

軽量化とともに、足もとを精悍に引き締めます。



16インチアルミホイール+スチールラジアルタイヤ(185/55R16 83V)

タイプ別メーカーオプション

走りの安定感を高めるとともに、よりスタイリッシュな印象に。

先進装備を、全身に。ハイブリッドモデルのスタンダードタイプ

HYBRID

1.3ℓ i-VTEC+IMA | FF(CVT)

全国メーカー
希望小売価格 **1,850,000円** (消費税抜き 1,761,905円)
リサイクル料金 11,920円は別途



Photo:ボディカラーはアラバスターシルバー・メタリック



左右の写真のインテリアカラーはブラック×ブラウン オーディオホールリッドはディーラーオプション

主要装備 ●VSA(ABS+TCS+横すべり抑制) ●フルオート・エアコンディショナー ●クルーズコントロール ●テレスコピック&チルトステアリング ●イモビライザー
(国土交通省認可品) ●アレルフリー高性能脱臭フィルター ●グランスムーズ®&スウェード調ファブリックコンビシート ●マルチインフォメーション・ディスプレイ
●ラゲッジルームアンダーボックス ●LEDドアミラーウインカー ●カラードサイドシルガーニッシュ など



JC08モード走行燃料消費率
(国土交通省審査値)

25.0 km/e
(HYBRID-Cは、26.0km/e*)

10・15モード走行燃料消費率
(国土交通省審査値)

30.0 km/e

■燃料消費率は定められた試験条件での値です。お客様の使用環境(気象、渋滞等)や運転方法(急発進、エアコン使用等)に応じて燃料消費率は異なります。■JC08モード走行は10・15モード走行に比べ、より実際の走行に近くなるよう新たに設けられた試験方法で、一般的に燃料消費率はやや低い値になります。
※装着するメーカーオプションによって異なる場合があります。

Honda
Green
Machine

〈ハイブリッドモデル専用装備〉エコドライブをもっと楽しく、デザインをより先進的に。

エコアシスト(エコロジカル・ドライブ・アシスト・システム)



スイッチひとつで
低燃費運転をサポート
「ECONモード」



エコ運転度を、色でお知らせ「コーチング機能」



葉っぱの数が多いほど、エコドライブです。

その日のエコ運転度や、
その日までの成長度がわかる
「ティーチング機能」



フロントグリル
(クロームメッキ+クリアブルー)



ヘッドライトガーニッシュ
(メッキ+クリアブルー)



リアコンビネーションランプ
(メッキ+クリアブルー)



HYBRIDエンブレム

快適装備が充実。ハイブリッドモデルのおススメタイプ

HYBRID・スマート セレクション

1.3*e* i-VTEC+HMA | FF(CVT)

全国メーカー希望小売価格 1,935,000円 (消費税抜き 1,842,858円)
リサイクル料金 11,920円は別途



Photo:ボディカラーはミラノレッド

主要装備 《HYBRIDの装備に加えて》



●ディスチャージヘッドライト(HID)



●Hondaスマートキーシステム



●ハーフシェイド・フロントウインドウ



●本革巻ステアリングホイール

インターナビシステムをはじめ、魅力の装備を満載。

HYBRID・ナビプレミアムセレクション

1.3*e* i-VTEC+HMA | FF(CVT)

全国メーカー希望小売価格 2,330,000円 (消費税抜き 2,219,048円)
リサイクル料金 11,920円は別途



Photo:ボディカラーはプレミアムホワイト・パール

写真のプレミアムホワイト・パールは31,500円(消費税抜き 30,000円)高となり、表示価格には含まれておりません。

主要装備 《HYBRID・スマート セレクションの装備に加えて》

- Honda HDD インターナビシステム+リンクアップフリー+ETC車載器
- フォグライト
- 15インチアルミホイール+スチールラジアルタイヤ(185/60R15 84H)
- アッパーグローブボックス・エアコン連動温調機能
- トノカバー
- コンフォートビューパッケージ(親水/ヒートドドアミラー、熱線入りフロントウインドウ、フロントドア撥水ガラス)
- セキュリティアラーム(国土交通省認可品)

ハイブリッドモデルのベーシックタイプ

HYBRID-C

1.3*e* i-VTEC+HMA | FF(CVT)

全国メーカー希望小売価格 1,810,000円 (消費税抜き 1,723,810円)
リサイクル料金 11,920円は別途



Photo:ボディカラーはアラバスターシルバー・メタリック

主要装備 ●VSA(ABS+TCS+横すべり抑制) ●フルオート・エアコンディショナー ●チルトステアリング ●イモビライザー(国土交通省認可品) ●アレルフリー高性能脱臭フィルター ●マルチインフォメーション・ディスプレイ ●ラゲッジルームアンダーボックス など

■価格はメーカー希望小売価格(消費税込み)で参考価格です。販売価格は販売会社が独自に定めております。■保険料、税金(消費税を除く)、登録などに伴う諸費用は別途必要です。■自動車リサイクル法の施行により、リサイクル料金が別途必要です。■詳しくは販売会社にお問い合わせください。■リサイクル料金はメーカーオプション装着の際には異なる場合があります。■リサイクル料金は、リサイクル預託金(シュレッダーダスト、エアバッグ類、フロンのリサイクル等に必要費用、情報管理料金)及び資金管理料金の合計金額です。■価格には、応急パンク修理キット・標準工具・ジャッキが含まれます。■応急パンク修理キットを装着しておりますので、スペアタイヤは装備しておりません。■オプション価格及び取付費は価格に含まれておりません。■ETC車載器を使用するには、別途決済用のETCカード、セットアップ作業(セットアップ費用)が必要となります。■P31のインテリアの写真はすべてカットボディによる撮影。■メーター類は撮影のため点灯。

■各装備・仕様の詳しい設定につきましては、P35~36の「主要装備」「主要諸元」をご覧ください。

基本装備が充実。1.5ℓモデルのスタンダードタイプ

15X

1.5ℓ i-VTEC | FF(CVT)/4WD(5AT)

全国メーカー
希望小売価格

FF 1,650,000円

(消費税抜き 1,571,429円)
リサイクル料金 11,920円は別途

4WD 1,825,600円

(消費税抜き 1,738,667円)
リサイクル料金 11,920円は別途

(4WD車は、2011年8月生産開始予定。)



Photo:FF ボディカラーはホライゾンターコイズ・パール



左右の写真のインテリアカラーはブラック×ブラウン オーディオホールリッドはディーラーオプション

主要装備 ●VSA(ABS+TCS+横すべり抑制)〈FF〉 ●ECONスイッチ(ECONモード) ●フルオート・エアコンディショナー ●テレスコピック&チルトステアリング ●イモビライザー(国土交通省認可品) ●アレルフリー高性能脱臭フィルター ●グランスムーズ®&スウェード調ファブリックコンビシート ●カラードサイドシルガーニッシュ ●コンフォートビューパッケージ(親水/ヒートドドアミラー、熱線入りフロントウインドウ、フロントドア撥水ガラス)〈4WD〉 など



JC08モード走行燃料消費率
(国土交通省審査値) **18.6 km/ℓ** (FF[®])

10・15モード走行燃料消費率
(国土交通省審査値) **20.0 km/ℓ** (FF[®])

■燃料消費率は定められた試験条件での値です。お客様の使用環境(気象、渋滞等)や運転方法(急発進、エアコン使用等)に応じて燃料消費率は異なります。■JC08モード走行は10・15モード走行に比べ、より実際の走行に近くなるよう新たに設けられた試験方法で、一般的に燃料消費率はやや低い値になります。

※取得税・重量税の軽減率、燃料消費率は装着するメーカーオプションによって異なる場合があります。

〈1.5ℓモデル専用装備〉大きな荷室の下に、さらに床下スペース。「大型ラゲッジルームアンダーボックス」



荷室の床下に94ℓ[®]の大容量スペース。底面には、傷が付きにくい「カーペット面」と汚れに強い「ワイパブル面」のリバーシブルマットを。※FF車。4WD車は、容量・形状が異なります。



リバーシブルフロアボード：荷室の床板を反転すれば、汚れや水に強い床面に。



可動セパレーター(FF)：荷物の大きさに合わせて、床下スペースを仕切れます。

■数値はすべてHonda測定値。また荷室容量はVDA方式による測定値。

快適装備をプラス。15X専用メーカーオプション

Sパッケージ
(15X専用メーカーオプション)

全国メーカー希望小売価格 15X メーカーオプション(Sパッケージ)装着車

FF **1,735,050円** (消費税抜き 1,652,429円) リサイクル料金 11,920円は別途

4WD **1,910,650円** (消費税抜き 1,819,667円) リサイクル料金 11,920円は別途

(4WD車は、2011年8月生産開始予定。)



●ディスチャージヘッドライト(HID)



●Hondaスマートキーシステム



●ハーフシェイド・フロントウインドウ



●LEDドアミラーウインカー

Sパッケージに加え、全身にさらにこだわりの装備を。

Lパッケージ
(15X専用メーカーオプション)

全国メーカー希望小売価格 15X メーカーオプション(Lパッケージ)装着車

FF **1,900,000円** (消費税抜き 1,809,524円) リサイクル料金 11,920円は別途

4WD **2,075,600円** (消費税抜き 1,976,762円) リサイクル料金 11,920円は別途

(4WD車は、2011年8月生産開始予定。)

《Sパッケージに加えて》

●フォグライト ●16インチアルミホイール+スチールラジアルタイヤ(185/55R16 83V)<FF> ●15インチアルミホイール+スチールラジアルタイヤ(185/60R15 84H)<4WD> ●クルーズコントロール ●本革巻ステアリングホイール ●アップグレードボックス・エアコン連動温調機能 ●トノカバー ●コンフォートビューパッケージ(親水/ヒートドドアミラー、熱線入りフロントウインドウ、フロントドア撥水ガラス)<FF> ●セキュリティアラーム(国土交通省認可品)

Photo:FF ボディカラーはクリスタルブラック・パール



1.5ℓモデルのベーシックタイプ

15C 1.5ℓ i-VTEC
FF(CVT)/4WD(5AT)

全国メーカー希望小売価格 FF **1,610,000円** (消費税抜き 1,533,334円) リサイクル料金 11,920円は別途

4WD **1,785,600円** (消費税抜き 1,700,572円) リサイクル料金 11,920円は別途

(4WD車は、2011年8月生産開始予定。)

主要装備 ●VSA(ABS+TCS+横すべり抑制)<FF> ●ECONスイッチ(ECONモード) ●マニュアル・エアコンディショナー ●チルトステアリング ●イモビライザー(国土交通省認可品) ●アレルフリー高性能脱臭フィルター ●コンフォートビューパッケージ(親水/ヒートドドアミラー、熱線入りフロントウインドウ、フロントドア撥水ガラス)<4WD> など

Photo:FF ボディカラーはタフタホワイト



■価格はメーカー希望小売価格(消費税込み)で参考価格です。販売価格は販売会社が独自に定めております。■保険料、税金(消費税を除く)、登録などに伴う諸費用は別途必要です。■自動車リサイクル法の施行により、リサイクル料金が別途必要です。■詳しくは販売会社にお問い合わせください。■リサイクル料金はメーカーオプション装着の際には異なる場合があります。■リサイクル料金は、リサイクル預託金(シュレッダーダスト、エアバッグ類、フロン類のリサイクル等に必要費用、情報管理料金)及び資金管理料金の合計金額です。■価格には、応急パンク修理キット・標準工具・ジャッキが含まれます。■応急パンク修理キットを装着しておりますので、スペアタイヤは装着していません。■オプション価格及び取付費は価格に含まれておりません。■P33のインテリアの写真はすべてカットボディによる撮影。■メーター類は撮影のため点灯。

■各装備・仕様の詳しい設定につきましては、P35～36の「主要装備」「主要選元」をご覧ください。

主要装備

● は標準装備 ○ はメーカーオプション(ご注文時にお申し付けください)

4WD車は、2011年8月生産開始予定。

タイプ	1.3Q+IMA						1.5Q							
	HYBRID-C		HYBRID				15C		15X					
	駆動方式		スマートセレクト	ナビプレミアムセレクト		FF	4WD	FF	4WD	Sパッケージ装着車		Lパッケージ装着車		
		FF	FF	FF	FF	FF	4WD	FF	4WD	FF	4WD	FF	4WD	
安全装備	前席用i-サイドエアバッグシステム(助手席乗員姿勢検知機能付)+サイドカーテンエアバッグシステム(前席/後席対応)	○※1		○	○	○※1				○			○	
	マルチリフレクターハロゲンヘッドライト(マニュアルレベリング機構付)	●	●			●		●						
	ディスチャージヘッドライト(HID)(ハイ/ロービーム、オートレベリング/オートライトコントロール機構付)			●	●					●			●	
	VSA(ABS+TCS+横すべり抑制)	●	●	●	●	●	●	●	●	●	●	●	●	
	ホーン	●シングル	●ダブル	●ダブル	●ダブル	●シングル	●ダブル	●ダブル	●ダブル	●ダブル	●ダブル	●ダブル	●ダブル	
【全タイプ標準装備】●運転席用&助手席用SRSエアバッグシステム ●EBD(電子制御動力配分システム)付ABS ●フロント3点式ロードリミッター付プリテンショナーELRシートベルト ●汎用型ISOFIXチャイルドシートロアアンカレッジ(リア左右席)+トリアンカレッジ(リア左右席) ●LEDハイマウントストップランプ ●頭部衝撃緩和フロントシート ●リアヘッドレスト(3席) ●リア3点式ELRシートベルト(3席) ●フロントアジャスタブルシートベルトショルダーアンカー ●運転席シートベルト締め忘れ警告ブザー&警告灯(シートベルトリマインダー付) ●ドアビーム ●室内難燃材 ●チャイルドブルーフ														
環境装備	エコアシスト(ECONモード、コーチング機能、ティーチング機能)	●	●	●	●									
	ECONスイッチ(ECONモード)	●	●	●	●									
快適装備	フルフラットアンダーカバー	●	●	●	●									
	キーレスエントリー 一体型キー(1個付)	●	●											
	Hondaスマートキーシステム(Hondaスマートキー1個付)※2			●	●									
	セキュリティアラーム(国土交通省認可品)	○				○								
	スカイルーフ(高熱線吸収/UVカット機能付プライバシーガラス)			○	○									
	電動サンシェード(挟み込み防止機構/キーオフオペレーション機構付)													
	Honda HDDインターナビシステム+リンクアップフリー(リアカメラ付)(インターナビ対応、7インチワイドディスプレイ、TV(ワンセグ)/AM/FMチューナー付DVD/CDプレーヤー、AV入力端子、照明付オーディオリモートコントロールスイッチ、Bluetooth対応ハンズフリーテレホン機能、音声認識スイッチ、ECO情報表示機能付)+専用通信機器+4スピーカー+ETC車載器(ナビゲーション連動)※3※4※5		○※6	○※6	●				○※6	○※6	○※6	○※6	○※6	
	バックモニター(4.3インチ液晶カラーモニター、AV入力端子)+AM/FMチューナー付CDプレーヤー(車連動ボリュウム、USBジャック、照明付オーディオリモートコントロールスイッチ)+4スピーカー+ETC車載器※3※6				○				○					
	オーディオレス(フロント2スピーカー)	●	●	●	●			●	●	●	●	●	●	
	マニュアル・エアコンディショナー	●	●	●	●			●	●	●	●	●	●	
フルオート・エアコンディショナー	●	●	●	●			●	●	●	●	●	●		
クルーズコントロール(照明付ステアリングスイッチ付)	●	●	●	●			●	●	●	●	●	●		
テレスコピックステアリング	●	●	●	●			●	●	●	●	●	●		
【全タイプ標準装備】●パワーウィンドウ(運転席スイッチ照明/運転席挟み込み防止機構/キーオフオペレーション機構付) ●電動格納式リモコンカラードドアミラー ●電波式キーレスエントリーシステム(アンサーバック/ウエルカムランプ機能付)※2 ●イモビライザー(国土交通省認可品) ●チルトステアリング ●パワードロック ●電動パワーステアリング ●運転席ドアロック連動フューエルリッド・ロックシステム ●テザー付フューエルキャップ ●リアヒーターダクト ●アレルフリー高性能脱臭フィルター ●イグニッションキー抜き忘れ警告ブザー ●ライト消し忘れ警告ブザー ●パーキングブレーキ解除忘れ警告ブザー														
インテリア	シルバー塗装インナードアハンドル/セレクトレバーエスカッションリング		●	●	●			●	●	●	●	●	●	
	パニティミラー付サンバイザー(助手席側)	●	●	●	●			●	●	●	●	●	●	
	グランスムース&スウェード調ファブリックコンビシート	●	●	●	●			●	●	●	●	●	●	
	本革巻ステアリングホイール			●	●					○			●	
	クロームメッキ・エアコンディスプレイリング/アウトレットノブ/アウトレットリング	●	●	●	●			●	●	●	●	●	●	
	HYBRID専用デザインメーター	●	●	●	●									
	マルチインフォメーションディスプレイ(ECONガイド/エネルギーフロー/経過時間/燃費履歴/外気温/オドメーター/トリップメーター/平均車速/平均燃費/瞬間燃費/推定航続可能距離表示機能 など)	●	●	●	●									
	インフォメーションディスプレイ(オドメーター/トリップメーター/平均燃費/瞬間燃費/推定航続可能距離表示機能付)									●	●	●	●	
	エコランプ	●	●	●	●			●	●	●	●	●	●	
	パーキングブレーキサイドポケット&ドリンクホルダー(センターコンソール後部)	●	●	●	●			●	●	●	●	●	●	
	センターコンソールボックス(リッド付)	●	●	●	●			●	●	●	●	●	●	
	ドライバーズポケット※3	●	●	●	●			●	●	●	●	●	●	
	シートバックポケット(助手席)	●	●	●	●			●	●	●	●	●	●	
	フロントコンソールボックス	●	●コンソールライト付	●コンソールライト付	●コンソールライト付			●	●コンソールライト付	●コンソールライト付	●コンソールライト付	●コンソールライト付	●コンソールライト付	
	アッパーグローブボックス・エアコン連動温度機能	●	●	●	●			●	●	●	●	●	●	
グラブレル(運転席用/リア左右席用)&コートフック(リア右側)	○※1	●	●	●			○※1	●	●	●	●	●		
ラゲッジルームアンダーボックス	●	●	●	●										
大型ラゲッジルームアンダーボックス※7														
リバーシブルフロアボード														
トノカバー														
【全タイプ標準装備】●防眩ルームミラー ●運転席フットレスト ●運転席ハイトアジャスター(ラチェット式) ●チップアップ&ダイブダウン機構付リアシート(6:4分割式) ●常時発光式独立3眼メーター ●タコメーター ●燃料残量警告灯 ●パニティミラー付サンバイザー(運転席側) ●チケットホルダー(運転席側サンバイザー) ●アッパーグローブボックス(ベンホルダー付) ●ロアグローブボックス(カードホルダー付) ●インパネトレイ(助手席側) ●ドリンクホルダー(運転席/助手席) ●ドアポケット(運転席/助手席) ●ドリンクホルダー(全ドア) ●シートアンダーボックス(リア左席) ●グラブレル(助手席用) ●アクセサリーソケット(DC12V) ●フロントマップランプ ●ルームランプ ●ラゲッジルームランプ ●ラゲッジルームサイドポケット ●コンビニフック(ラゲッジルーム2カ所) ●タイダウンフック(4カ所)														
エクステリア	LEDドアミラーウインカー		●	●	●					●	●	●	●	
	フォグライト			●	●								●	
	ハーフシェイド・フロントウインドウ			●	●								●	
	コンフォートビューパッケージ(親水/ヒートドドアミラー、熱線入りフロントウインドウ、フロントドア撥水ガラス)							●	○	●	○	●		
	HYBRIDエンブレム(テールゲート)	●	●	●	●									
	HYBRID専用フロントグリル(クロームメッキ+クリアブルー)	●	●	●	●									
	ヘッドライトガーニッシュ	●メッキ+クリアブルー	●メッキ+クリアブルー	●メッキ+クリアブルー	●メッキ+クリアブルー			●メッキ	●メッキ	●メッキ	●メッキ	●メッキ	●メッキ	
	リアコンビネーションランプ(LEDストップランプ&LEDテールランプ)	●メッキ+クリアブルー	●メッキ+クリアブルー	●メッキ+クリアブルー	●メッキ+クリアブルー			●	●	●	●	●	●	
	カラードサイドシルガーニッシュ			●	●									
	リアライセンスガーニッシュ	●クロームメッキ	●クロームメッキ	●クロームメッキ	●クロームメッキ			●ダークシル/ブルー	●クロームメッキ	●クロームメッキ	●クロームメッキ	●クロームメッキ	●クロームメッキ	
リアインナーフェンダー(吸音タイプ)	●	●	●	●										
【全タイプ標準装備】●UVカット機能付フロントウインドウガラス ●高熱線吸収/UVカット機能付ガラス(フロントコーナー/フロントドア) ●高熱線吸収/UVカット機能付プライバシーガラス(リアドア/リアクォーター/テールゲート) ●マイクロアンテナ ●カラードアウトドアハンドル ●カラードバンパー ●カラードテールゲートスポイラー ●車連動間欠フロントワイパー(バリエーション/ミスト機構付) ●フロントウインドウウォッシャー(2ノズル・スプレータイプ) ●ウォッシャー付間欠リアワイパー(リバース連動) ●熱線リアウインドウデフォグガー														
走行関連メカニズム	15インチスチールホイール+スチールラジアルタイヤ(185/60R15 84H)	●	●	●	●									
	15インチスチールホイール用フルホイールキャップ	●HYBRID専用デザイン	●HYBRID専用デザイン	●HYBRID専用デザイン										
	15インチアルミホイール+スチールラジアルタイヤ(185/60R15 84H)			○	○								○	
	16インチアルミホイール+スチールラジアルタイヤ(185/55R16 83V)													
	リアスタビライザー	●	●	●	●			●	●	●	●	●	●	
【全タイプ標準装備】●フロントベンチレーテッドディスクブレーキ ●フロントスタビライザー ●DBW(ドライブ・バイ・ワイヤ) ●応急バンク修理キット(スペアタイヤレス)														

※1「前席用i-サイドエアバッグシステム+サイドカーテンエアバッグシステム」を装着した場合、「グラブレル(運転席用/リア左右席用)&コートフック(リア右側)」が装着されます。 ※2「Hondaスマートキーシステム」装着車の場合、「電波式キーレスエントリーシステム」の機能は「Hondaスマートキーシステム」に統合されます。 ※3「Honda HDDインターナビシステム」または「バックモニター+AM/FMチューナー付CDプレーヤー」を装着した場合、「ドライバーズポケット」に替わり「ETC車載器」が装着されます。 ※4「Honda HDDインターナビシステム」装着車は、「マイクロアンテナ」の形状が非装着車と異なります。 ※5 15Xでは、「ECO情報表示機能」が「燃費情報表示機能」となります。 ※6 スピーカー数は標準装備の「フロント2スピーカー」との合計数となります。 ※7「大型ラゲッジルームアンダーボックス」は、FF車と4WD車で容量・形状が異なります。

■メーカーオプションは組み合わせによっては同時装着できない場合がございます。また、他のメーカーオプションとセット装着になる場合がございます。詳しくは販売会社にお問い合わせください。
 ■メーカーオプションは、メーカーの工場では装着するため、ご注文後はお受けできませんのでご了承ください。 ■仕様ならびに装備は予告なく変更することがあります。あらかじめご了承ください。 ■このカタログの写真は印刷のため、実際の色と多少異なることがあります。 ■タイプ、カラー、オプション等により納期が異なります。 ■詳しくは販売会社にお問い合わせください。

主要諸元

4WD車は、2011年8月生産開始予定。

タイプ	1.3ℓ i-VTEC+IMA		1.5ℓ i-VTEC				
	HYBRID-C	HYBRID/ HYBRID・スマート セレクション/ HYBRID・ナビプレミアムセレクション	15C		15X		
駆動方式	FF	FF	FF	4WD	FF	4WD	
車名・型式	ホンダ・DAA-GP2☆		ホンダ・DBA-GG7☆	ホンダ・DBA-GG8	ホンダ・DBA-GG7 ☆(★)※1	ホンダ・DBA-GG8	
トランスミッション	無段変速オートマチック(ホンダマルチマチックS)		無段変速オートマチック (トルクコンバーター付)	電子制御5速 オートマチック	無段変速オートマチック (トルクコンバーター付)	電子制御5速 オートマチック	
寸法・重量・乗車定員	全長(m)	4,410					
	全幅(m)	1,695					
	全高(m)	1,540	1,540	1,565	1,540	1,565	
	ホイールベース(m)	2,500					
	トレッド(m) 前/後	1,480/1,470	1,480/1,465	1,475/1,465	1,480/1,465 (1,475/1,460)※1	1,475/1,465	
	最低地上高(m)	0,150					
	車両重量(kg)	1,190	1,200 (1,210)※2	1,140	1,210	1,150	1,230
	最大車両重量(kg)※3	1,200	1,210 (1,220)※4 (1,230)※2	1,150	1,220	1,180	1,240
	乗車定員(名)	5					
	客室内寸法(m) 長さ/幅/高さ	1,905/1,415/1,290(1,265)※5					
原動機	エンジン	LDA-MF6		L15A			
	エンジン型式	LDA		L15A			
	エンジン種類・シリンダー数及び配置	水冷直列4気筒横置					
	弁機構	SOHC チェーン駆動 吸気1 排気1		SOHC チェーン駆動 吸気2 排気2			
	総排気量(cm³)	1,339		1,496			
	内径×行程(mm)	73.0×80.0		73.0×89.4			
	圧縮比	10.8		10.4			
	燃料供給装置形式	電子制御燃料噴射式(ホンダPGM-FI)					
	使用燃料種類	無鉛レギュラーガソリン					
	燃料タンク容量(ℓ)	40		42			
電動機(モーター)	電動機型式	MF6		-			
	電動機種類	交流同期電動機(薄型DCブラシレスモーター)					
	定格電圧(V)	100					
	電動機出力(kW[PS]/rpm)*	65[88]/5,800		88[120]/6,600			
性能 エンジン	最大トルク(N・m[kgf・m]/rpm)*	121[12.3]/4,500		145[14.8]/4,800			
	電動機(モーター)	最高出力(kW[PS]/rpm)		-			
燃料消費率(km/ℓ)	JCO8モード走行(国土交通省審査値)	26.0 (25.0)※7	25.0	18.6	14.6	18.6(18.0)※1	14.6
	10・15モード走行(国土交通省審査値)	30.0		20.0	16.4	20.0(19.2)※1	16.4
主要燃費向上対策	ハイブリッドシステム、気筒休止システム、アイドリングストップ装置、自動無段変速機(CVT)、電動パワーステアリング		自動無段変速機(CVT)(FF車)、可変バルブタイミング、電動パワーステアリング				
最小回転半径(m)	5.1		4.9	5.1	4.9	5.1	
動力用主電池(IMAバッテリー)	種類	ニッケル・水素電池					
	個数	7					
	容量 3時間放電率(Ah)	5.75					
動力伝達・走行装置	変速比 CVT	前進	2.526~0.421	2.419~0.421	-	2.419~0.421	-
		後退	4.510~1.692	2.477~1.480	-	2.477~1.480	-
	5AT	1速	-	-	2.995	-	2.995
		2速	-	-	1.678	-	1.678
		3速	-	-	1.066	-	1.066
		4速	-	-	0.760	-	0.760
		5速	-	-	0.551	-	0.551
		後退	-	-	1.956	-	1.956
	減速比	5.274	4.908	前4.562 後2.533	4.908	前4.562 後2.533	
	ステアリング装置形式	ラック・ピニオン式(電動パワーステアリング仕様)					
	タイヤ(前・後)	185/60R15 84H		185/60R15 84H	185/60R15 84H (185/55R16 83V)※1	185/60R15 84H	
	主ブレーキの種類・形式	前	油圧式ベンチレーテッドディスク				
		後	油圧式リーディング・トレーリング				
	サスペンション方式	前	マクファーソン式				
		後	車軸式	車軸式	ド・ディオン式	車軸式	ド・ディオン式
スタビライザー形式	前	トーション・バー式					
	後	トーション・バー式	トーション・バー式	-	トーション・バー式	-	

※1 ()内は16インチアルミホイール装着車。 ※2 ()内はHYBRID・ナビプレミアムセレクション。 ※3 メーカーオプションを組み合わせて装着した場合の最大車両重量です。各組み合わせ装着の車両重量は販売会社にお問い合わせください。 ※4 ()内はHYBRID・スマート セレクション。 ※5 ()内はスカイルーフ装着車。 ※6 エンジン始動時:92N・m(9.4kgf・m)/500rpm ※7 ()内はi-サイドエアバッグシステム+サイドカーテンエアバッグシステム装着車。 ※はネット値です。「ネット」とはエンジンを車両に搭載した状態とほぼ同条件で測定したものです。 ■燃料消費率は定められた試験条件での値です。お客様の使用環境(気象、渋滞等)や運転方法(急発進、エアコン使用等)に応じて燃料消費率は異なります。なお、JC08モード走行は10・15モード走行に比べ、より実際の走行に近くなるよう新たに設けられた試験方法で、一般的に燃料消費率はやや低い値になります。 ☆、★印の車両は優遇税制の対象となります。ご購入時に自動車取得税・重量税の優遇が受けられます(自動車取得税は2012年3月31日まで、重量税は2012年4月30日まで)。 ☆印の車両は、ご購入の翌年度の自動車税について軽減措置が受けられます(2012年3月31日までの新車登録車を対象)。詳しくは販売会社までお問い合わせください。 ■主要諸元は道路運送車両法による型式指定申請書数値。 ■FIT、SHUTTLE、アレルフリー、エコアシスト、G-CON、ホンダマルチマチック、IMA、INTER NAVI SYSTEM、PGM-FI、VSA、VTECは本田技研工業株式会社の登録商標です。 ■iPhone®は、米国および他の国々で登録されたApple Inc.の商標です。 ■Bluetooth®は米国Bluetooth SIG, Inc.の登録商標です。 ■グランスムース®はセーレン株式会社の登録商標です。 ■VICSは(財)道路交通情報通信システムセンターの登録商標です。 ■製造事業者:本田技研工業株式会社

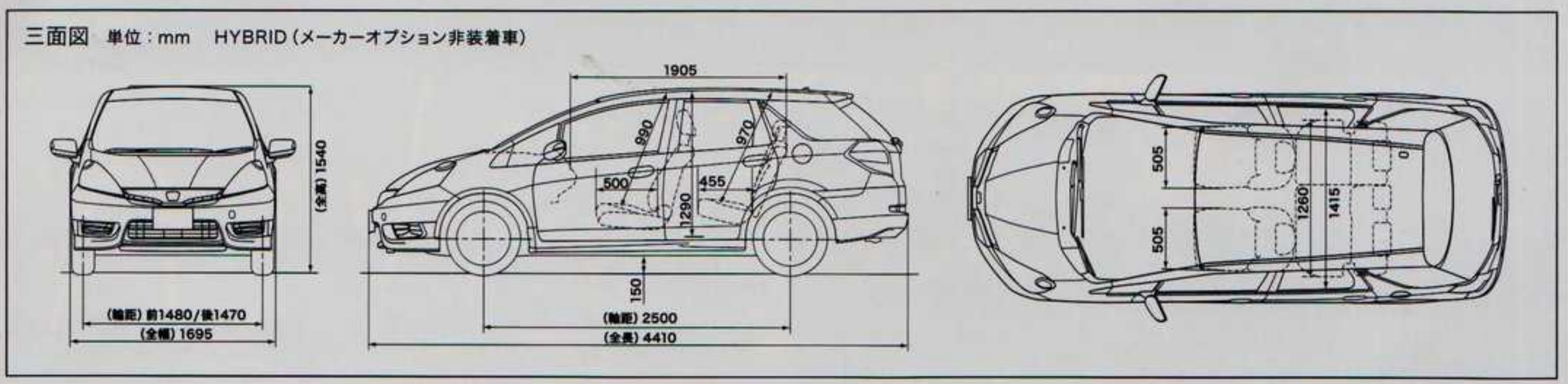

Ecology

クルマと地球が、上手につきあってゆくために。低燃費によって排出ガスを減らすだけでなく、使用材料のクリーン化とリサイクル化も推進。さまざまな角度から地球環境への配慮を実践しています。



「平成22年度燃費基準+25%達成車」表示マーク
平成22年度燃費基準を25%以上上回る優れた燃費性能を達成した車両に与えられます。
※16インチアルミホイール装着車は「平成22年度燃費基準+20%達成車」となります。



「平成22年度燃費基準達成車」表示マーク
平成22年度燃費基準を上回る優れた燃費性能を達成した車両に与えられます。



「平成17年排出ガス基準75%低減レベル」認定車表示マーク
平成17年排出ガス規制のNMHC、NOxについて、基準値を75%以上下回る優秀な環境性能を達成した車両に与えられます。

環境仕様		DAA-GP2		DBA-GG7		DBA-GGB		
基礎情報	車両型式	DAA-GP2		DBA-GG7		DBA-GGB		
	エンジン	LDA-MF6		L15A				
環境性能情報	燃費	1,339		1,496				
	駆動方式	FF		CVT		4WD		
環境性能情報	燃料消費率	JC08モード 燃費(km/l)*1	26.0	25.0	18.6	18.0	14.6	
		CO ₂ 排出量(g/km)(燃費からの換算値)	89.3	92.9	124.8	129.0	159.0	
	10・15モード	燃費(km/l)*1	30.0	20.0	20.0	19.2	16.4	
		CO ₂ 排出量(g/km)(燃費からの換算値)	77.4	116.1	120.9	141.6		
	排出ガス	適合規制・認定レベル	平成22年度燃費基準+25%達成車		平成22年度燃費基準+20%達成車		平成22年度燃費基準達成車	
		JC08H+JC08Cモード規制値・認定値等(単位:g/km)	CO		1.15		0.013	
		NMHC		0.013		0.013		
環境への取り組み	低公害車指定制度	九都県市低公害車指定制度を取得(4WD車、16インチアルミホイール装着車を除く)						
	適合騒音規制レベル	平成10年騒音規制 規制値:加速走行76dB(A)						
	エアコン冷媒使用量	種類:代替フロン134a 使用量:420g						
	車室内VOC	自工会目標達成(厚生労働省室内濃度指針値以下)						
	環境負荷物質削減	自工会2006年目標達成(1996年使用量**の1/10)						

*1 燃料消費率は定められた試験条件での値です。お客様の使用環境(気象、渋滞等)や運転方法(急発進、エアコン使用等)に応じて燃料消費率は異なります。なお、JC08モード走行は10・15モード走行に比べ、より実際の走行に近くなるように新法に設けられた試験方法で、一般的に燃料消費率はやや低い値になります。*2 1996年乗用車の業界平均使用量は1850g(バッテリーを除く)。*3 交通安全上必須な部品の極微量使用を除外。*4 ポリプロピレン、ポリエチレンなどの熱可塑性プラスチック。*5 「新型車のリサイクル可能率の定義と算出方法のガイドライン(1998年 自工会)」に基づき算出。*この環境仕様書は2011年6月現在のものです。
4WD車は、2011年8月生産開始予定。 ■各装備・仕様の詳しい設定につきましては、P35~36の「主要装備」「主要諸元」をご覧ください。

福祉車両



助手席回転シート車

簡単操作でスムーズに回転。乗り降りを快適に。

HYBRID・スマートセレクション、15Xに設定



Photo:HYBRID・スマートセレクション ボディカラーはミラノレッド。メーカーオプション装着車

専用カタログをご用意しておりますので、詳しくは販売会社にお問い合わせください。

internavi LINC インターナビ・リンク

Honda車オーナーなら、ナビがなくてもインターナビのサービスが使える! 知りたい交通情報や、クルマのメンテ情報まで。詳しくは販売会社へ。

<http://www.honda.co.jp/internavi/>

入会金、年会費、サービス使用料無料

Dealer Option



今度の週末は、自分だけのフィット シャトルと「ちょっと贅沢な旅」へ。

- 北海道: 白樺並木
- 福島県: 会津若松
- 長野県: ビーナスタイン
- 山梨県: 山中湖
- 福岡県: 茶ノ山展望台
- 和歌山県: 熊野古道
- 東京都: 東京タワー

日本のちょっと贅沢なスポットとともに、フィット シャトルをもっと便利・快適にする純正アクセサリを多数ご紹介しております。詳しくはアクセサリカタログをご覧ください。



Photo上:HYBRID・スマートセレクション アクセサリ装着車 ボディカラーはアラバスターシルバーク・メタリック Photo下:HYBRID・スマートセレクション アクセサリ装着車 ボディカラーはグリーンオパール・メタリック(2011年10月生産開始予定)

Exterior	
ロアスカート フロント(セパレートタイプ)	¥35,700(消費税抜き ¥34,000)
ロアスカート リア(セパレートタイプ)	¥35,700(消費税抜き ¥34,000)
フロントロアガーニッシュ(グレーメタリック)	¥12,600(消費税抜き ¥12,000)
15インチ アルミホイール MS-022	¥24,150/1本(消費税抜き ¥23,000/1本)
サイドステッカー(HYBRIDロゴ 左右セット)	¥6,300(消費税抜き ¥6,000)
Luggage	
カーゴトレイ(緑高防水タイプ/SHUTTLEロゴ入り)	¥15,750(消費税抜き ¥15,000)
カーゴマット(防水タイプ)	¥12,600(消費税抜き ¥12,000)
LEDルーフ照明	¥12,600(消費税抜き ¥12,000)

※価格は取付費を含まないメーカー希望小売価格(消費税込み)で参考価格です。※取付費は、販売会社によって異なります。詳しくは販売会社にお問い合わせください。
●アクセサリはすべてディーラーオプションです。●アクセサリには同時装着できないものがあります。また、タイプ、メーカーオプションによっては装着できないものがあります。●詳しくは販売会社にお問い合わせください。

■製造事業者

株式会社ホンダアクセス

〒352-8589 埼玉県新座市野火止8-18-4

■お問い合わせ、ご相談はお近くの販売会社または下記「お客様相談室」まで。
株式会社ホンダアクセス「お客様相談室」全国共通フリーダイヤル ☎ 0120-663521
(受付時間:9時~12時 13時~17時/但し、土日・祝日・弊社指定休日を除く)

■インターネットで、Honda純正アクセサリの情報をお伝えしております。

<http://www.honda.co.jp/ACCESS/>

人間のよろこびは、移動することのなかにある。Hondaは、そう思います。旅はもちろん、散歩や買い物など、人々は、そこで見つけた風景や、思いがけない出来事や、さまざまな人との出会いを楽しみながら、暮らしのなかで移動をくりかえしている。Hondaが「ASIMO」の開発に取り組んだのも、そのことと深い関わりがあります。歩く、走る、登るなど移動の基本を徹底して研究することで、「人間の移動のすべて」に寄り添えるモビリティをつくりたい。それこそがHondaの心からの願いだからです。クルマやバイクをはじめとする、私たちがつくるもののすべて。それは、しょせん、機械です。でも、移動する技術を通して、人にささやかでもよろこびを届けられるならば、機械以上の「何か」になれるかもしれない。Hondaはこれからも、移動するよろこびを研究していきます。

なぜHonda
は私を生
んできた
んたこ
るの。



スピードはひかえめに、シートベルトを正しくして安全運転。お子様にはチャイルドシートを。



新車登録日から3年間、安心のメーカー保証。

保証期間は、新車登録日から3年間^{※1}。また、Hondaが特に指定した部品は5年間^{※2}となります。保証内容は保証書、または販売会社にてお確かめください。
※1 期間内でも走行60,000kmまで ※2 期間内でも走行100,000kmまで

Honda C-card

入会受付中

Honda販売会社での新車購入/車検や、日々のカードのご利用でポイントが貯まるHonda Cカード。貯まったポイントは現金やEdyでキャッシュバック。詳しくはCカードホームページへ。http://www.honda.co.jp/C-CARD/

地域社会に貢献できるディーラーを目指して。
Honda独自の認定制度を設けています。



グリーンディーラー認定マーク[環境]

使用済み自動車や廃部品・廃油の適正な処理を行うなど、環境問題に積極的に取り組み、地域社会へ貢献している販売会社。



レインボーディーラー認定マーク[安全]

日常の運転に役立つ「安全運転講習会」を開催するなど、お客さまの安全運転に貢献する活動を実施している販売会社。



オレンジディーラー認定マーク[福祉]

福祉車両の試乗車をご用意したり、バリアフリーの店づくりに取り組むなど、福祉の視点から地域に貢献する販売会社。

<http://www.honda.co.jp/FITSHUTTLE/>



携帯電話からはHondaドリームサイトへ。

インターネットで概算のお見積りができます。 <http://www.honda.co.jp/CYBERMALL/>

<http://dream.honda.co.jp/>

お問い合わせ、ご相談はお近くの販売会社、または右記お客様相談センターまで。 Honda お客様相談センター 全国共通フリーダイヤル ☎0120-112010(受付時間:9時~12時 13時~17時)

Honda Cars 佐賀中央
唐津東店 中央ホンダ販売株式会社
唐津市東町1-3 TEL 0955-73-6111