



FORD TRANSIT



FORD

TRANSIT

GEBOUWD OP SUKSES

De Ford Transit staat bekend als één der meest succesvolle bedrijfswagens in Europa. De reden van dit succes is, dat het gehele ontwerp is afgestemd op de taak die hij heeft te vervullen, of dat nu vracht-, personenvervoer of een combinatie van beide is.

Het professionele concept van de nieuwe Ford Transit is gebaseerd op de fundamenteel sterke punten van de voorgaande Ford Transit serie: de robuustheid, doelmatigheid, ruim bemeten nuttige interieurruimte, gemakkelijk onderhoud en een lange levensduur, alsmede de lage exploitatiekosten.

Tevens is in ruime mate aandacht geschonken aan de Ford Transit kabine. Zowel het ex- als het interieur zijn geheel nieuw van ontwerp, waarbij duidelijk de pluspunten uit de Ford personenwagens merkbaar zijn, zoals

het functionele dashboard en de onder handbereik aan de stuurkolom gemonteerde bedieningshandles, de prettige en handige besturing, plus het ongekennde Ford comfort.

De nieuwe Ford Transit heeft niet alleen een nieuwe, robuuste vormgeving, maar is ook uiterst functioneel. De motorkap bijvoorbeeld, geeft over de volle breedte een voortreffelijke toegang tot de motor. De spatschermen zijn uit één stuk gemaakt, wat de kans op corrosie doet verminderen. De grille, over de volle breedte gemonteerd, is gemakkelijk te verwijderen waardoor de motor gemakkelijk bereikbaar wordt.

Lage exploitatiekosten, ongeëvenaard bestuurderscomfort en de functionele vormgeving vormen de basis van de nieuwe Ford Transit serie.

DE NIEUWE FORD TRANSIT KOMBINEERT LAGE EXPLOITATIE – KOSTEN MET EEN HOOGSTAAND KABINE KOMFORT

LAGE EXPLOITATIEKOSTEN

1 Zuinigheid en betrouwbaarheid

- Economische, bedrijfszekere 1,6 en 2,0 liter benzinemotoren met bovenliggende nokkenas, welke speciaal zijn gekonstrueerd (en ontwikkeld) voor het bedrijfsvervoer.
- Met name het economisch aspect plus de hoge mate van bedrijfszekerheid van de 2,4 liter dieselmotor.
- De dieselmotor is voorzien van een nieuw, eenvoudig en betrouwbaar koude start systeem met een gloeibougie voor elke cilinder.

2 Doelmatigheid

- De royale deuren en de handige instaptrede bevinden zich niet boven, maar geheel achter de vooras. Dit maakt de kabine-instap zeer gemakkelijk.
- Doorloopkabine.
- Ruime toegankelijkheid tot de laadruimte, ook via de kabine.
- Voortreffelijke wendbaarheid door de gemakkelijke besturing en de kleinste draaicirkel in zijn klasse.

3 Ruime keuzemogelijkheid

- 6 verschillende karrosserieën leverbaar.
- 2 benzinemotoren 1 dieselmotor.
- 14 verschillende deurcombinaties.
- 2 wielbasis mogelijkheden.
- 45 verschillende nuttige laadvermogens.

4 Onderhoudsgemak

- Motorkap over de volle breedte betekent een voortreffelijke toegang tot het motorkompartiment.
- De gemakkelijk te verwijderen grille over de volle breedte maakt de motor gemakkelijk bereikbaar.
- Multiplugaansluiting voor het centrale instrumentenhuis.
- Goed bereikbare ruitewissermotor.
- Goed bereikbaar zekeringenkastje in de kabine.
- Grotere intervals tussen de grote onderhoudsbeurten, i.p.v. om de 10.000 km nu om de 20.000 km.

DE TRANSIT VOOR CHAUFFEURS

5 De Transit met veel extra's in de standaarduitvoering

- Robuuste 'luxe wagen vormgeving' met commerciële praktische opzet.
- Nieuw verwarmings – en ventilatiesysteem.
- Uitstekend verstelbaar ventilatiesysteem.
- Alle belangrijke schakelaars zijn onder handbereik aan de stuurkolom gemonteerd.
- Ruime opbergplaats voor kleine persoonlijke bezittingen.
- Voortreffelijke zit door anatomisch gevormde stoelen.
- Ruitewissers met 2 snelheden.
- Portierbediende binnenverlichting.
- Schijfremmen vóór en zelfstellende trommelremmen achter.

9 Als extra's leverbaar

- Automatische transmissie.
- Radio.
- Halogeen koplampen.
- Achteruitrijlampen.
- Klok en dagteller.
- Koplampsproeiers.
- Sigare aansteker.
- Mistlamp achter.

DE FORD TRANSIT VOOR CHAUFFEURS

De kabine van een bedrijfsauto is de plaats waar de chauffeur dagelijks een groot deel van zijn tijd doorbrengt en werkt. Met deze zeer belangrijke punten voor ogen is de kabine van de nieuwe Ford Transit ontworpen en ingericht.

STOELEN

De bestuurdersstoel is naar voren en naar achteren en de rugleuning is in schuinstand verstelbaar. Waarbij de bestuurdersstoel van de Transit met het L-pakket ook in hoogte verstelbaar is.

- Voor de bijrijders is een één-of tweepersoons stoel leverbaar om de 3 persoonskabine volledig te benutten.
- Alle stoelen zijn met warm bruin vinyl of met bruin gestreepte stof bekleed.



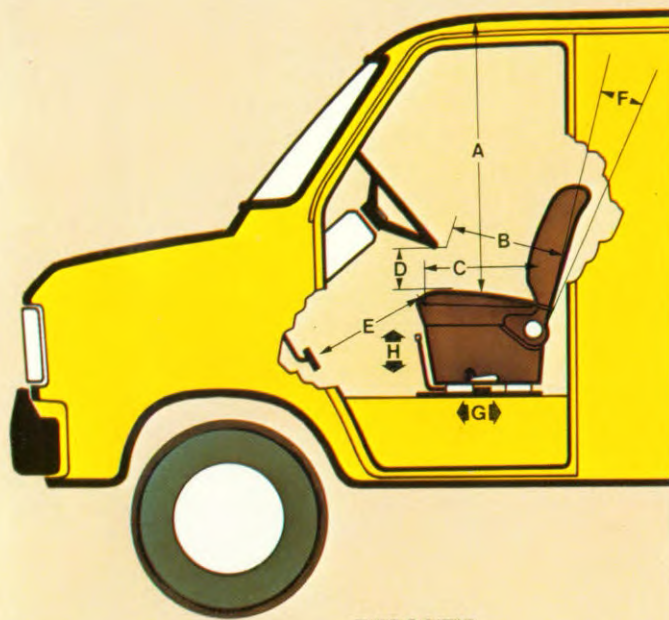

ZITPOSITIE

- A 910mm
- B 540mm met rugleuning in de voorste stand, gemeten vanaf achterzijde rugleuning
- C 450mm
- D 150mm tussenruimte (+ of - 25mm)
- E 510mm stoel in de achterste stand
- F 10° rugleuning verstelbaar
- G 175mm
- H 50mm

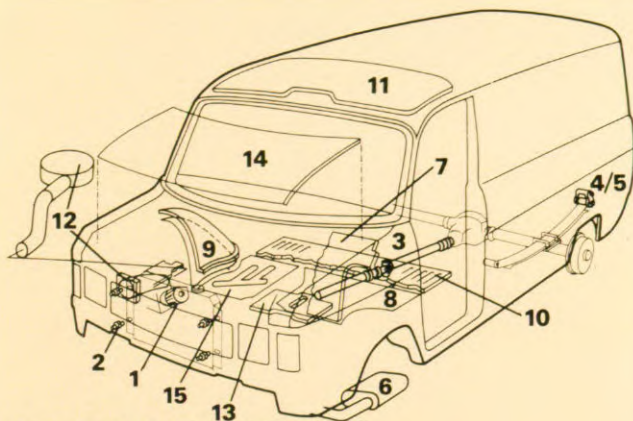

GELUIDDEMPENDE UITRUSTING

- 1 Verbeterde motorophanging
- 2 Verbeterde radiator ophanging
- 3 Gedeelde aandrijfvas
- 4 Verbeterde veerschommels
- 5 Veerschommels in plaats van glijpad
- 6 Uitlaat met dubbele wand
- 7 Verbeterde dashboard isolatie
- 8 Vloerpaneel en wielkasten uitgevoerd met bitum-geluiddempend materiaal
- 9 Wielkastbekleding met vilt
- 10 Meervoudig gelaagde rubbervloermat
- 11 Geïsoleerde hemelbekleding
- 12 Aanzuigbuis luchtfilter ingebouwd in grille
- 13 Ondervoerse geluiddemping met schuimrubber
- 14 Geluidabsorberend materiaal onder motorkap
- 15 Verstevigde bodemplaat

Bij toepassing van één of meer van de 15 mogelijkheden, raadpleeg uw Ford Dealer

GELUIDARME KABINE

De kabine is tegen elke vorm van lawaai van buitenaf goed geïsoleerd.

RIJGEDRAG

Door toepassing van een gedeelde aandrijfvas is een geruisloze aandrijving verkregen. Bovendien is de voor- en achtervering soepel en stabiel, dit alles maakt het rijden dan ook, zelfs op een slecht wegdek, tot een waar genoegen.

REMMEN

Schijfremmen vóór en zelfstellende trommelremmen achter. Het bovengenoemde remsysteem en de wielophanging staan borg voor maximale stuurcontrole bij krachtig remmen.

Het overzichtelijk dashboard (radio tegen meerprijs)





BEDIENINGS- INSTRUMENTEN

Alle belangrijke schakelaars zijn onder handbereik in het nieuwe drie handles bedieningssysteem op de stuurkolom aangebracht.

- Richtingaanwijzer.
- Lichtschakelaar.
- Claxon.
- Ruitewissers met twee snelheden.
- Ruitewisser/sproeier-installatie met intervalschakelaar.
- Hogedruk koplampsproeiers (als extra leverbaar).

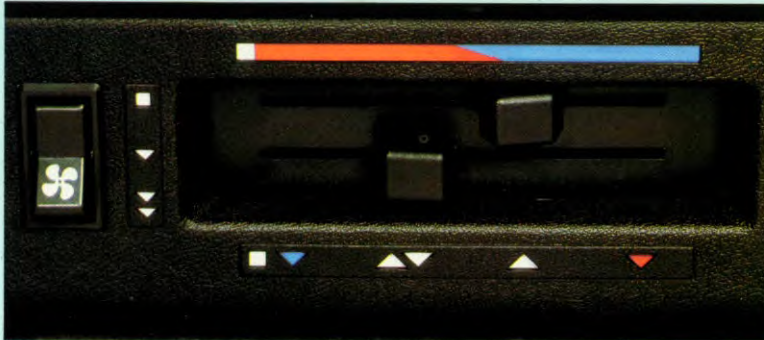

VERWARMING/VENTILATIE

- Nieuwe, krachtiger uitvoering.
- Ventilator-aanjager met twee snelheden.
- 'Luxe wagen verlichting' van het dashboard.
- Ventilatie door verstelbare ventilatieroosters.

OPBERGRUIMTE

- Het dashboard heeft een brede richel welke men kan gebruiken voor b.v. een notitie-klemplank.
- Een opbergvak in het chauffeursportier is als extra leverbaar.
- Een klein opbergvakje achter de linker zonneklep voor enkele persoonlijke papieren.

AUTOMATISCHE TRANSMISSIE

- De Ford C3 automatische transmissie is te bedienen d.m.v. een T-vormige versnellingspook op de vloer en alleen leverbaar in combinatie met een 2,0 liter benzine motor.

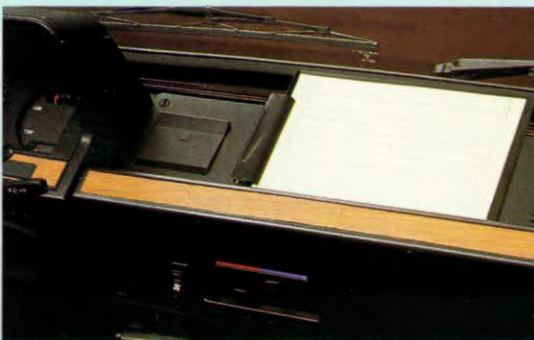



Instrumentenpaneel Ford Transit (met L-pakket)

- Lichtschakelaar laadruimte. 1
- Schakelaar, noodknipperlicht 2 met ingebouwd verklikkerlicht.
- Schakelaar mist-achterlicht met 3 ingebouwd verklikkerlicht (als extra leverbaar).
- Schakelaar achterruiwverwarming 4 met ingebouwd verklikkerlicht (als extra leverbaar).
- Kilometerteller. 5
- Snelheidsmeter. 6
- Dagteller (als extra leverbaar). 7
- Klok (als extra leverbaar). 8

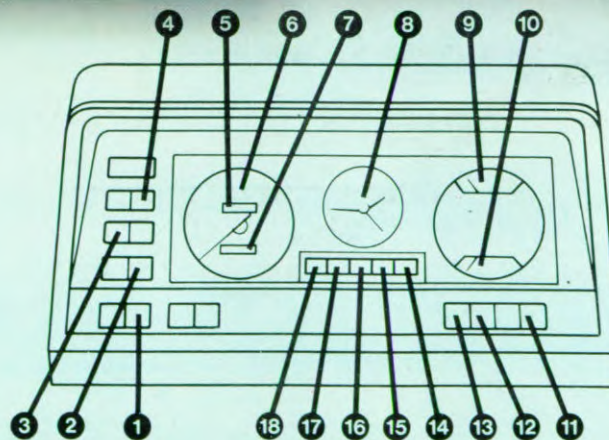

- 9 Brandstofmeter.
- 10 Temperatuurmeter.
- 11 Waarschuwinglampje koudstart (Diesel).
- 12 Controlelampje voor het remsysteem.
- 13 Vacuüm verklikkerlicht (bij dieseluitvoering).
- 14-18 Richtingaanwijzer verklikkerlicht.
- 15 Controlelampje voor de dynamo.
- 16 Controlelampje voor het grootlicht.
- 17 Waarschuwinglampje oliedruk.

ZUINIGHEID EN BETROUW- BAARHEID

Voor uw nieuwe Ford Transit kunt u kiezen uit drie krachtige motoren die voor u een ideale combinatie vormen, te weten: een hoge prestatie en toch een zuinig brandstofverbruik. Binnen uw werksfeer, of dat nu stadsbestelwerk of interlokaal transport is, bieden alle motoren u in hoge mate zuinigheid en bedrijfszekerheid.

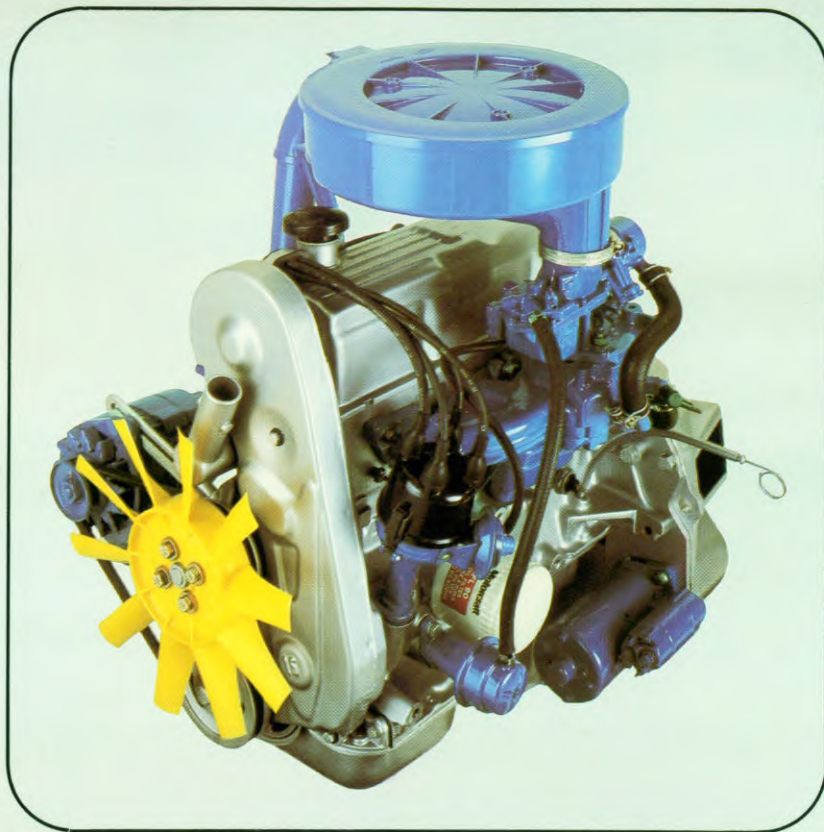

BENZINEMOTOREN

- 1.6 liter met bovenliggende nokkenas.
- 2.0 liter met bovenliggende nokkenas.

De nieuwe Transit serie wordt geleverd met nieuwe motoren met een bovenliggende nokkenas. Daarbij hebben ze nog een aantal kenmerkende technische voordelen.

- Korte stevige krukas met grote brede lagers.
- Doorstroom cilinderkoppen voor een optimale verbranding.
- Korte stevige stoterstangen.

De nieuwe motorkonstruktie biedt u unieke eigenschappen die voor elke vorm van uw transport vereist zijn.

1-6 liter Benzine

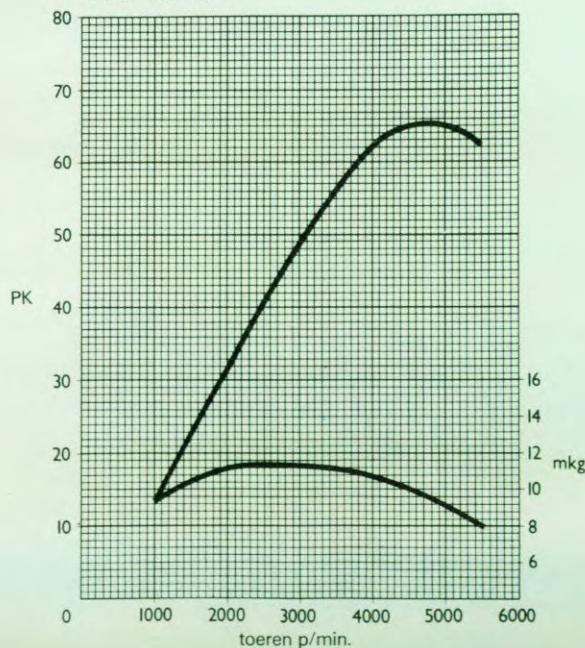

2-0 liter Benzine

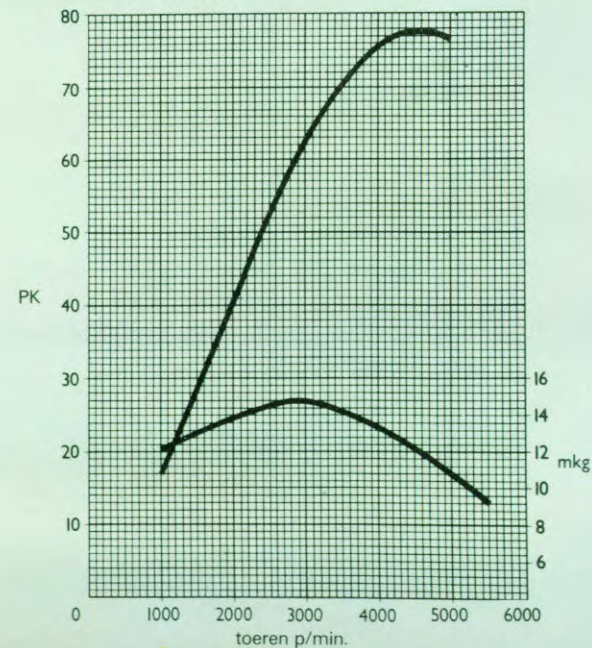

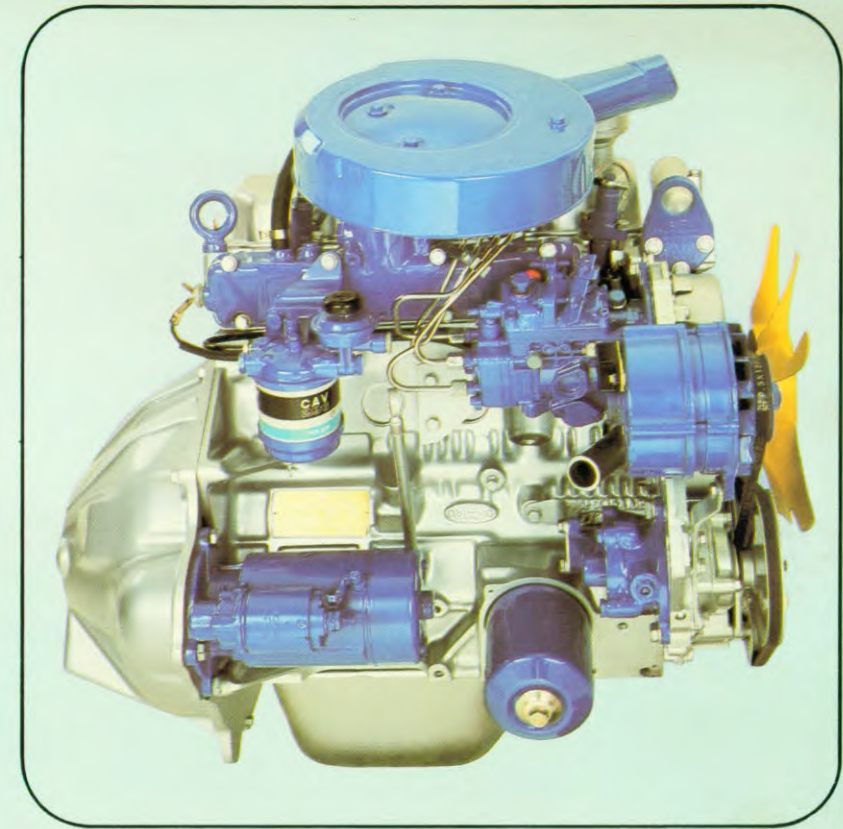
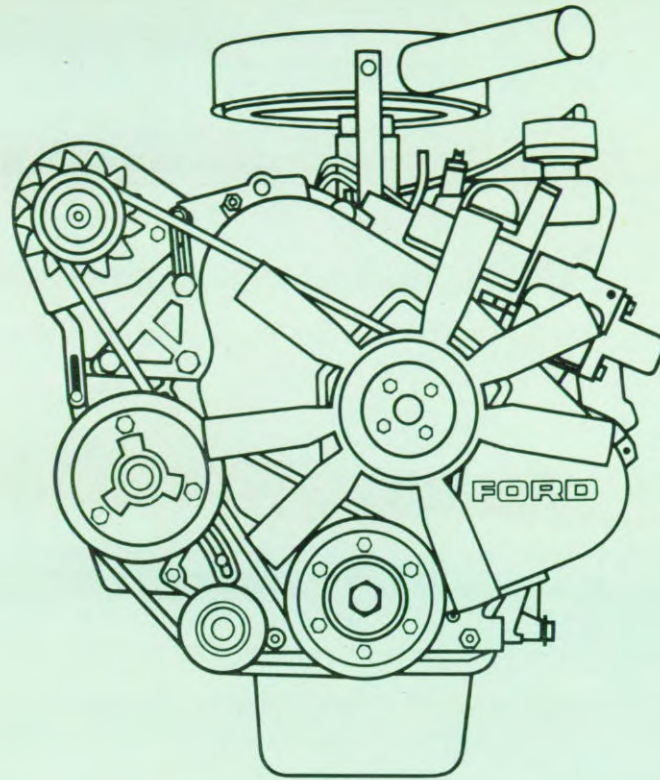

DIESELMOTOR

De dieselmotor is als extra leverbaar op bijna alle transit varianten. De Ford 2.4 liter dieselmotor met een indirect inspuitstelsel biedt u unieke kansen om uw exploitatiekosten zo laag mogelijk te houden voor vrijwel elk transport. De factoren: literbrandstofprijs, jaarkilometrage en het soort transport blijven echter van groot belang bij het bepalen van uw keuze voor zowel benzine als dieseluitvoering.

De 2.4 liter Ford dieselmotor werd voor het eerst in 1973 geïntroduceerd. De nieuwe Ford Transit is uitgerust met het type 1978 dieselmotor.

Vele wijzigingen hebben er toe bijgedragen dat er een hoge mate van bedrijfszekerheid is bereikt.

Bovendien is de Ford diesel nu voorzien van een nieuw 'koude-start' systeem met een gloeibougie voor elke cilinder. Dit betekent een snelle, eenvoudige en doeltreffende startprocedure.

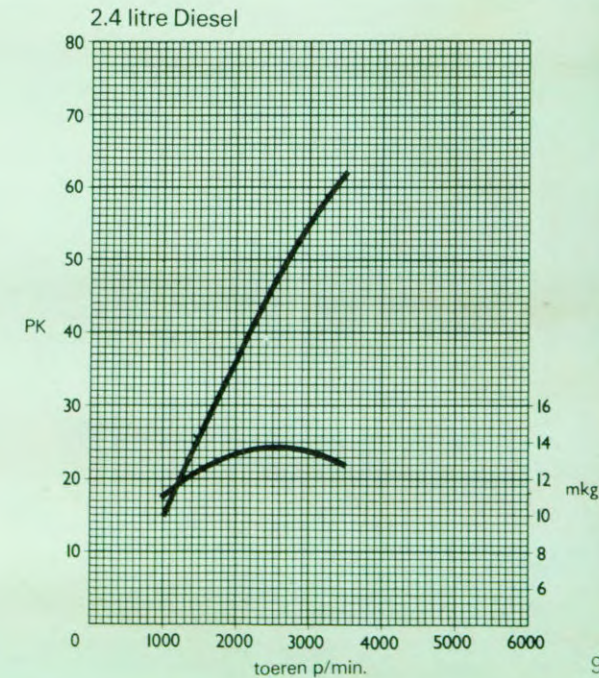
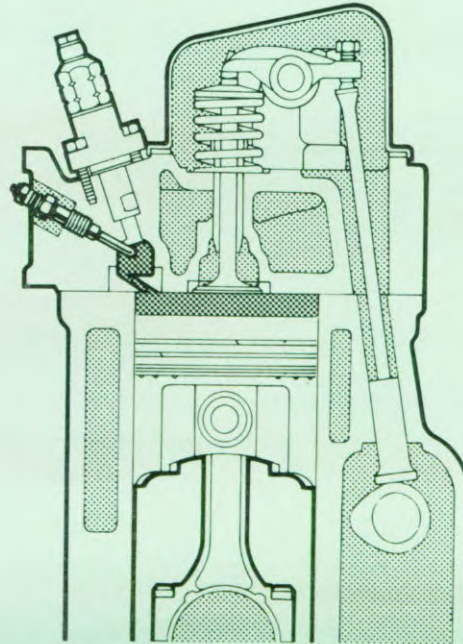

EKONOMISCH

Het economisch vervoer van uw vracht begint bij de juiste keuze van het type voertuig.

De vele modellen van de Ford Transit geven u een ruime keuzemogelijkheid voor de ideale combinatie. Zoals: 45 nuttige laadvermogens, 2 wielbases, 14 deurcombinaties en verschillende zitplaats mogelijkheden.

U koopt alleen wat u nodig heeft en niet meer.

KABINE INSTAP

Een brede en lage instaptrede achter de voorwielen betekent, dat de chauffeur niet over het voorwiel naar binnen hoeft te klauteren maar normaal de kabine instapt.

KABINE RUIMTE

In de kabine wordt, in tegenstelling tot vele andere bestelwagens geen ruimte ingenomen door de motor, waardoor de chauffeur dwars door de kabine kan lopen. De laadruimte is eveneens vanuit de kabine gemakkelijk toegankelijk en er is een ruime zitplaats mogelijkheid voor drie personen.

Zonder laadschot

Half laadschot

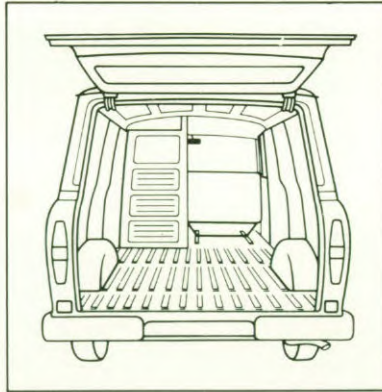
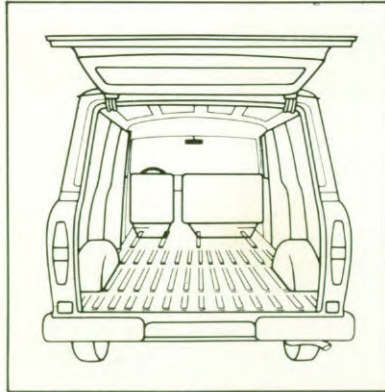

Vlakte laadvloer ▶



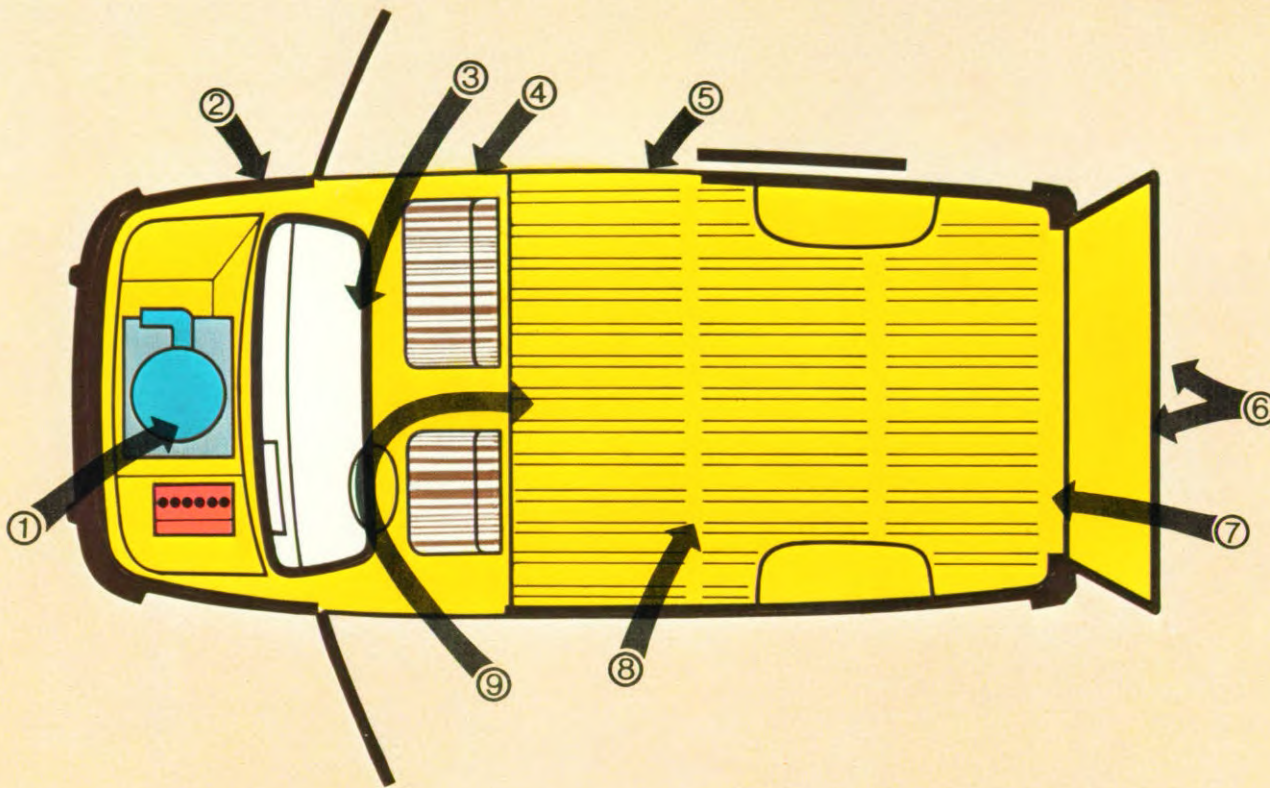

- 1 Voortreffelijke toegang tot het motorkompartiment.
- 2 Motor en vooras bevinden zich voor het bestuurderskompartiment. Deze zullen bij een frontale botsing de eerste klap opvangen.

- 3 Uitstekende doorloopkabine.
- 4 Ruime kabine-instap.
- 5 Grote schuif- of draaideur opzij.
- 6 Grote achterklep of draaideuren.

- 7 Lage laadhoogte.
- 8 Grote vlakke laadvloer.
- 9 Doorloop vanuit kabine naar laadruimte.

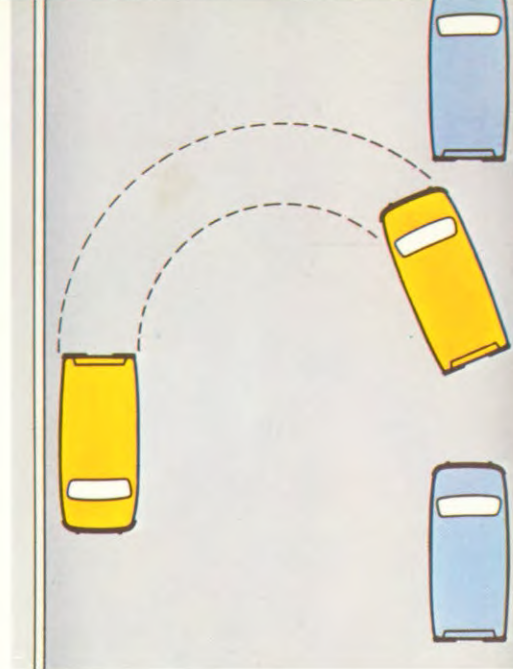

WENDBAARHEID

De draaicirkel van de Transit is 10.36 m bij de korte wielbasis en 11.37 m bij de lange wielbasis. Daarmee heeft de Transit de kleinste draaicirkel in z'n klasse.

- Gekombineerd met de soepele besturing is de Transit een opmerkelijk wendbare wagen. Een voordeel in b.v. stadsbestelwerk.

Deurcombinaties

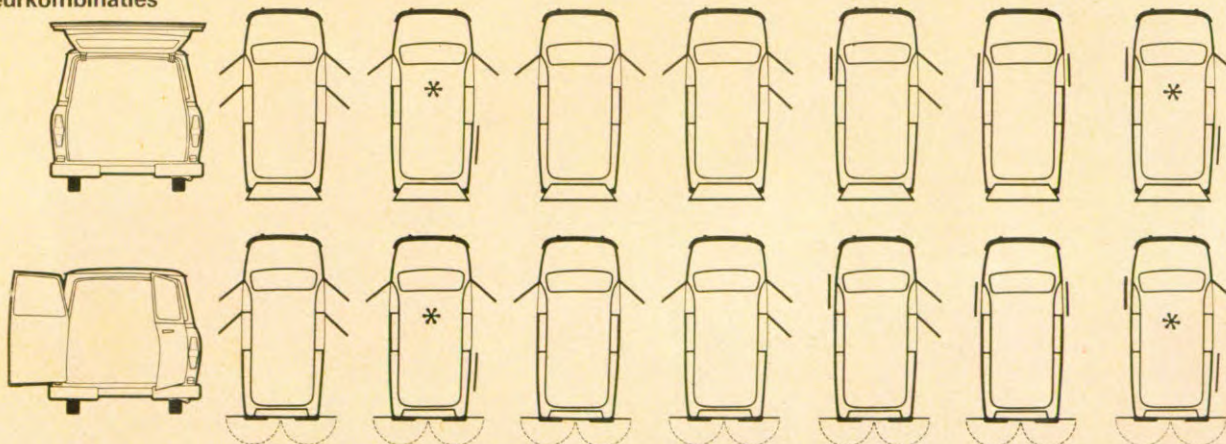

*Deurcombinatie alleen op korte wielbasis en 100L uitvoering.

DEUREN

U kunt kiezen uit 14 deurcombinaties om de Ford Transit geheel af te stemmen op uw wensen.

- Kabinedeur – Scharnierende portieren zijn standaard. Schuifdeur links is als extra leverbaar.
- Laaddeuren opzij – Scharnierende deur aan één zijde is standaard. Schuifdeur rechts is als extra leverbaar bij de modellen met korte wielbasis en de 100L (lange wielbasis).

ONDERHOUDS GEMAK

Grotere intervallen tussen de grote onderhoudsbeurten. i.p.v. na iedere 10.000 km is dat nu om de 20.000 km. Dit is een belangrijke bijdrage tot zeer lage onderhoudskosten, wat op zijn beurt weer resulteert in zeer lage exploitatiekosten.

- Over de volle breedte opengaande motorkap vergemakkelijkt de dagelijkse controle.
- De grille is over de volle breedte demontabel, dit vereenvoudigt demontage en montage van de motor.
- Nieuw, gemakkelijk toegankelijk zekeringenkastje in de kabine. Tevens zijn de zekeringen duidelijk gemarkeerd, waardoor ze gemakkelijk te vervangen zijn.
- Snel te verwijderen dashboard paneel, geeft een directe toegang tot de ruitwissermotor.
- Bedrukt bedradingspaneel met één multiplug aansluiting.
- Extra bedrading aangelegd voor b.v. een later aan te sluiten radio of sigare-aansteker.
- Remmen achter zijn zelfstellend, en de slijtage van de remvoering kan gecontroleerd worden zonder de wielen te demonteren.
- De akku, het remvloeistof-en waterreservoir, zijn van doorzichtig materiaal gemaakt, zodat men een directe controle heeft op het vloeistof niveau.
- Nieuw gesloten koelsysteem met een overdruktank van doorzichtig materiaal, gemonteerd op de dieselmotoren.
- Het oliecarter kan worden gedemonteerd, zonder dat de motor behoeft te worden uitgebouwd.
- Verbeterd remsysteem, waarvan de onderdelen goed bereikbaar zijn voor controle en onderhoud.
- Het gehele uitlaatsysteem is voorzien van een laagje aluminium, dit betekent een langere levensduur.
- De spatschermen zijn uit één stuk gemaakt wat de kans op corrosie doet verminderen.

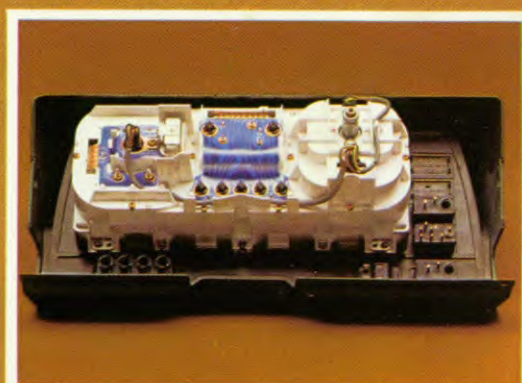
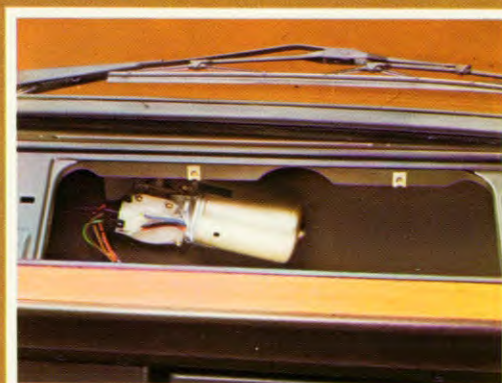
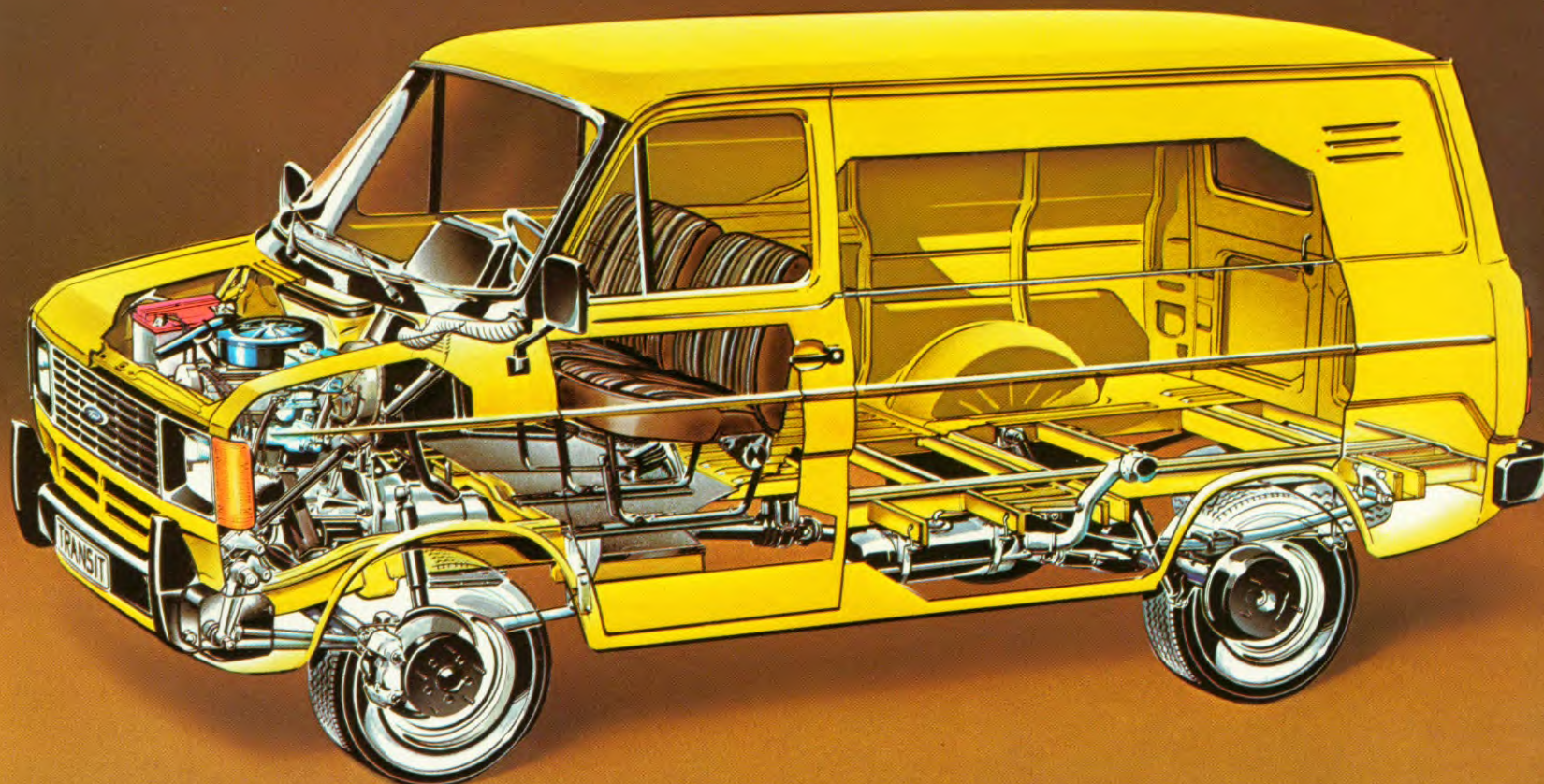





FORD TRANSIT GESLOTEN BESTELWAGEN OP KORTE WIELBASIS (met L-pakket)

Op de korte wielbasis (2,69 m) is er een keuze uit drie types:
De Transit 80, 100 en 120 met een netto laadvermogen van 850 kg
tot 1300 kg.

LAADRUIJTE

Inhoud 5,4 m³.
Oppervlakte 4,06 m².
Lengte 2510 mm.



FORD TRANSIT GESLOTEN BESTELWAGEN OP LANGE WIELBASIS (met L-pakket)

Op de lange wielbasis (3.00 m) is er een keuze uit vier types: De Transit 130, 160 en de 190, met een netto laadvermogen van 1300 kg tot 2000 kg. Bovengenoemde uitvoeringen zijn voorzien van

dubbellucht op de achteras. De Transit 100 L met enkellucht op de achteras en een netto laadvermogen van 1100 kg, is vooral bedoeld voor lichte maar volumineuze ladingen.



FORD TRANSIT BUS (met L-pakket)

Leverbaar op korte wielbasis (2.69 m).

- Biedt ruim plaats aan 9 personen (inclusief chauffeur).
- Soepel en geruisloos rijgedrag.
- Ruim interieur met een luxe wagen afwerking en zeer comfortabele, anatomisch gevormde stoelen.

- Royale ruimte, zowel loopruimte als beenruimte, voor de passagiers.
- Gemakkelijke instap; twee voorportieren, een achterklep en een zijdeur met lage automatische uitschuifrede.
- Goed uitzicht door de grote ruiten.



FORD TRANSIT KOMBI/KOMBI MET BANKEN (met L-pakket)

- Zowel met als zonder passagiersstoelen en banken, in diverse combinaties.
- De passagiers stappen in via grote voordeuren of zijdeur.
- Twee grote achterdeuren of een grote naar boven scharnierende achterklep geven u een zeer ruime en gemakkelijke toegang tot de vlakke laadruimte.
- Zijwand en hemelbekleding zijn als extra leverbaar, dit ter bescherming van de lading en ter vergroting van het comfort van de inzittenden.
- Gemakkelijke doorloop kabine.
Eveneens een zeer gemakkelijke doorloop vanuit de kabine naar de laadruimte.

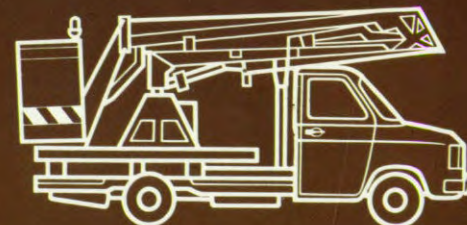
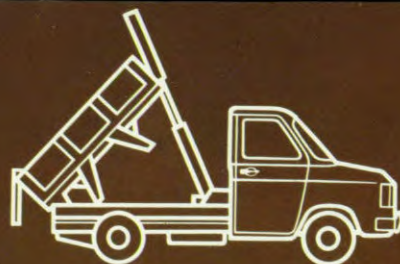
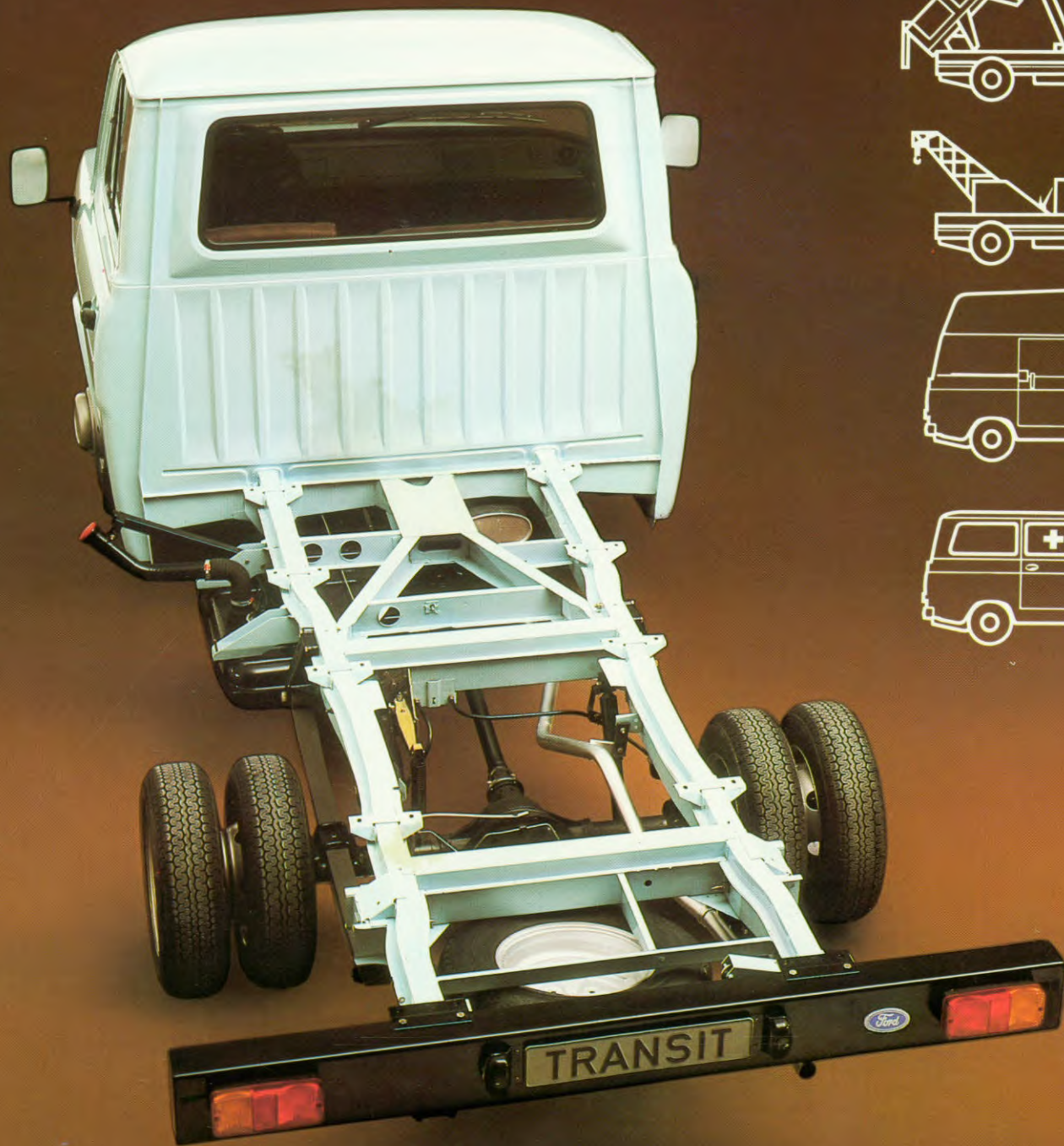

FORD TRANSIT CHASSIS KABINE

- Ruime keuze in laadvermogens op de korte en lange wielbasis.
- Laadvermogen varianten van 1000 tot 1400 kg op de korte wielbasis, en van 1400 tot 2200 kg op de lange wielbasis.

De Transit 100 L chassis kabine op een lange wielbasis heeft een laadvermogen van 1300 kg. Deze uitvoering combineert het laadvermogen van de Transit 100 en het laadvolume van de modellen op de lange wielbasis.



FORD TRANSIT CHASSIS KABINE MET LAADBAK

- Leverbaar op korte en lange wielbasis.
- Laadvermogens van 1080 tot 1980 kg.
- Laadbak afmetingen bij de korte wielbasis zijn: 2028 mm breed en 2710 mm lang. En bij de lange wielbasis: 2200 mm breed en 3190 mm lang.
- De zijpanelen zijn 400 mm hoog en kunnen rondom neergeklapt worden.
- Huif en kaptogen zijn als extra verkrijgbaar.

CHASSIS DUBBELE KABINE MET LAADBAK

- Zitplaats voor max. 6 personen. (uitrusting en gereedschap kunnen in de laadbak achter de kabine worden meegenomen.)
- Komtortabele en zeer ruime kabine.
- Laadvermogens van 1200 tot 2180 kg.
- Laadbak afmetingen: korte wielbasis lengte 1714 mm, breedte 2028 mm lange wielbasis lengte 2417 mm, breedte 2028 mm.
- Eveneens leverbaar als chassis kabine, voor opbouw van een grote verscheidenheid aan karrosserie typen.

PRODUKTIE EN BEPROEVING

De nieuwe Transit is gebouwd volgens de succes-formule van de oude Transit waarvan er meer dan 1.000.000 hun weg vonden naar tevreden klanten.

Aan een bedrijfsvoertuig worden zeer hoge eisen gesteld, daar hij onder de slechtst denkbare en meest wisselende weersomstandigheden zijn werk moet doen. Daarom worden de Transits aan een grondig anti-korrosie proces onderworpen.

De nieuwe Ford Transits zijn onder extreme omstandigheden aan uitgebreide tests onderworpen, om hun reeds gevestigde reputatie van betrouwbaarheid en lange levensduur nog meer te vergroten. Met de meest moderne apparatuur zijn alle onderdelen en systemen getest en nauwkeurig gecontroleerd.

Op de testcircuits van Ford zijn langdurige en uitgebreide rijproeven en testen gehouden, met als eindresultaat een betrouwbaar voertuig met een lange levensduur voor U als koper van de "Nieuwe Ford Transit".



- A Voor roestwering en verfhechting wordt een zink-fosfaat laag aangebracht.
- B De karrosserie wordt ondergedompeld in een bad, gevuld met een anti-corrosie verf, die langs electroforetische weg wordt aangebracht; zodat op alle plaatsen, kieren en naden verfhechting plaats vindt.
- C Over deze laag wordt daarna grondverf gespoten.
- D Drie laklagen worden over de gehele carrosserie aangebracht. De aflak is op basis van glasheldere en bestendige acrylaathars.

Transit Anti-korrosie Proces in 15 etappes

- 1 Compleete karrosserie wordt bespoten en gereinigd met een organisch oplosmiddel.
- 2 De karrosserie wordt hierna onder hogedruk gewassen met een alkalische oplossing.
- 3 De karrosserie wordt afgespoeld met water.
- 4 De karrosserie wordt behandeld met een zink-fosfaat oplossing.
- 5 De karrosserie wordt driemaal afgespoeld, waarvan de laatste twee keer met zuiver gedeïoniseerd water.
- 6 In de droog-oven wordt al het water verwijderd.
- 7 Door middel van het electrocoating systeem wordt een anti korrosie laag aangebracht.
- 8 De karrosserie wordt nogmaals met gedeïoniseerd water afgespoeld.
- 9 In de droogoven wordt het water verwijderd en de coating doorgehard.
- 10 Oneffenheden in de coating worden met polijstpapier verwijderd.
- 11 De gehele karrosserie wordt nu met een grondverflaag op basis van epoxyharsen gespoten.
- 12 De grondverflaag wordt in een moffeloven doorgehard.
- 13 Oneffenheden in de grondverflaag worden met polijstpapier verwijderd.
- 14 Hierna worden 3 aflaklagen aangebracht op basis van acrylaatharsen.
- 15 In een moffeloven wordt de lak doorgehard tot een stralende glanzende harde laag, welke niet alleen bijdraagt tot de uiterlijke schoonheid van uw Transit, maar deze tevens de zo noodzakelijke bestendigheid waarborgt tegen weersomstandigheden, beschadigingen en opspattend steenslag.



GEWICHTEN

Leeggewicht en laadvermogen in kg.
Laadvolume in m³

Gesloten Bestelwagen

Type/model	80	100	100L	120	130	160	190
Benzine							
Leeggewicht	1193	1241	1329	1230	1410	1440	1485
Laadvermogen	877	1159	1121	1320	1390	1660	2015
Laadvolume	5.4	5.4	7.7	5.4	7.7	7.7	7.7
Diesel							
Leeggewicht		1405	1485	1380	1595	1620	1620
Laadvermogen		1095	1115	1195	1405	1530	1880
Laadvolume		5.4	7.7	5.4	7.7	7.7	7.7

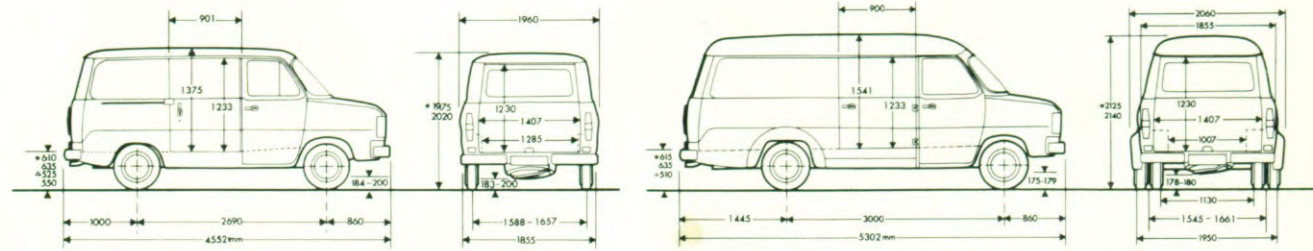

Kombi

Type/model	80	100	100L	120	130	160	190
Benzine							
Leeggewicht	1233	1241	1369	1270	1475	1470	1510
Laadvermogen	887	1159	1081	1280	1325	1630	1990
Laadvolume	5.4	5.4	7.7	5.4	7.7	7.7	7.7
Diesel							
Leeggewicht		1405	1515	1400	1635	1650	1670
Laadvermogen		1095	1085	1175	1365	1500	1830
Laadvolume		5.4	7.7	5.4	7.7	7.7	7.7

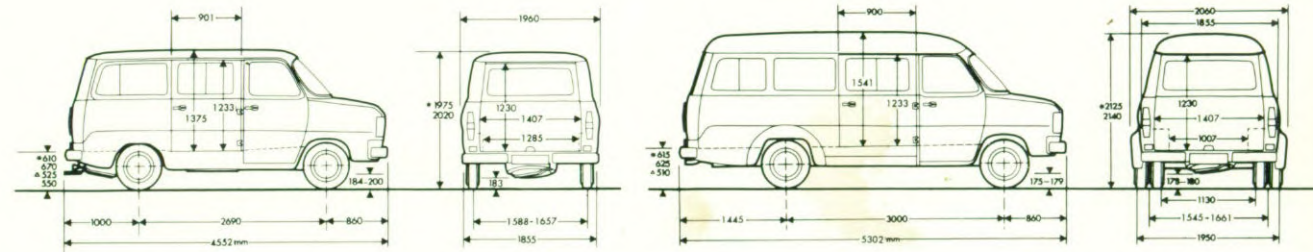

Personenwagens

Type/model	Kombi met banken			Bus
	100	130	160	
Benzine				
Leeggewicht	1293	1511		1296
Aantal pers. incl. bestuurder	9	9		9
Diesel				
Leeggewicht	1433		1660	1436
Aantal pers. incl. bestuurder	9		9	9

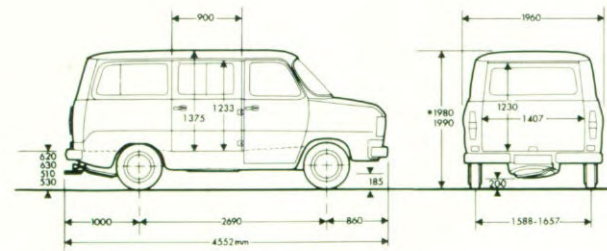

Afmetingen in millimeters.
*Hoogte afhankelijk van model.
Δ Beladen toestand.

Chassis Kabine Met Laadbak

Type/model	100	100L	120	130	160	190
Benzine						
Max. toelaatbaar tot. gewicht	2330	2450	2450	2800	3100	3500
Leeggewicht	1244	1379	1274	1450	1510	1520
Netto laadvermogen	1086	1071	1176	1350	1590	1980
Diesel						
Max. toelaatbaar tot. gewicht	2450	2600	2575	3000	3150	3500
Leeggewicht	1414	1535	1430	1630	1630	1660
Netto laadvermogen	1036	1065	1145	1370	1520	1840

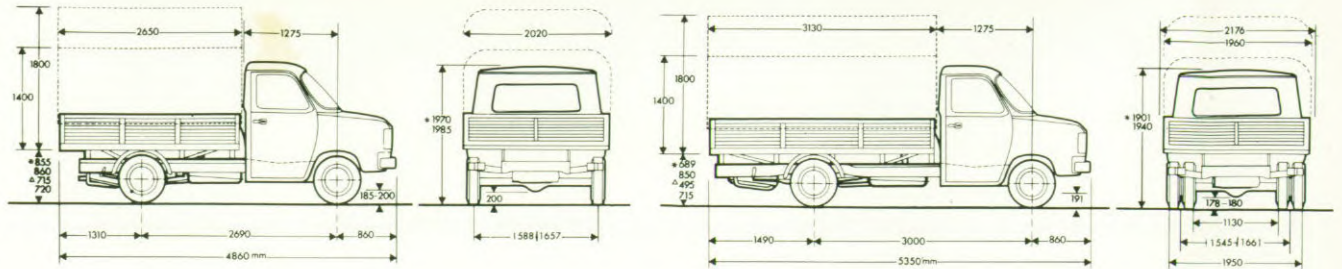

Chassis Dubbele Kabine Met Laadbak

Type/model	100	120	130	190
Benzine				
Max. toelaatbaar tot. gewicht	2330	2450	2800	3500
Leeggewicht	1326	1334	1540	1590
Netto laadvermogen	1004	1116	1260	1910
Diesel				
Max. toelaatbaar tot. gewicht	2450	2575	3000	3500
Leeggewicht	1466	1475	1680	1710
Netto laadvermogen	984	1100	1320	1790

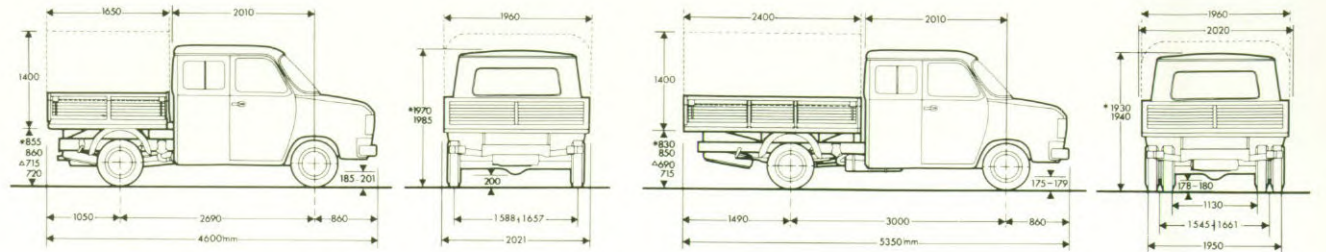

Chassis Kabine

Type/model	100	100L	120	130	160	190
Benzine						
Max. toelaatbaar tot. gewicht	2330	2450	2450	2800	3100	3500
Leeggewicht	1036	1171	1066	1290	1316	1320
Bruto laadvermogen	1294	1279	1384	1510	1784	2180
Diesel						
Max. toelaatbaar tot. gewicht	2450	2600	2575	3000	3150	3500
Leeggewicht	1206	1206	1227	1413	1436	1440
Bruto laadvermogen	1244	1394	1348	1587	1714	2060

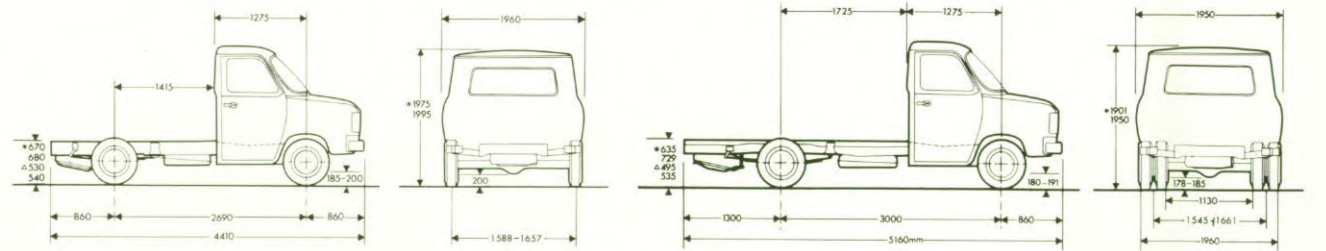

Chassis Dubbele Kabine

Type/model	100	120	130	190
Benzine				
Max. toelaatbaar tot. gewicht	2330	2450	2800	3500
Leeggewicht	1036	1066	1290	1320
Bruto laadvermogen	1294	1484	1510	2180
Diesel				
Max. toelaatbaar tot. gewicht	2450	2575	3000	3500
Leeggewicht	1206	1227	1436	1440
Bruto laadvermogen	1244	1348	1564	2060

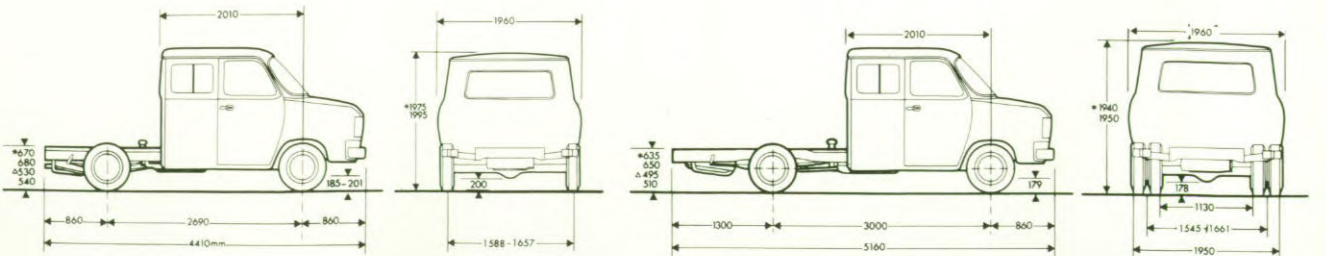









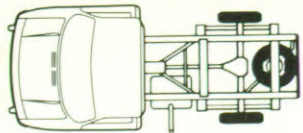





























DE FORD TRANSIT SERIE

Er is er altijd één die uw transport – probleem oplost.
 Er is altijd een Transit, die bij uitstek geschikt is voor uw
 • transportbehoeften. Twee wielbases, 45 laadvermogens,
 14 deurcombinaties en 3 motoren om uit te kiezen.
 U hebt een wagen nodig die aan zeer speciale eisen moet
 voldoen? De chassis met kabine uitvoeringen zijn ideaal
 voor alle mogelijke soorten speciale opbouw. U kiest
 gewoon de Transit, die precies past bij uw eisen, wat betreft
 laadvermogen, afmetingen, prestatievermogen, enz.
 Eenvoudiger kan het niet.

FORD TRANSIT

- Robuust.
- Economisch.
- Lage exploitatiekosten.
- Betrouwbaar.
- Keuze uit 2 benzinemotoren.
- Dieselmotor bij uitvoeringen op zowel korte als lange wielbasis.
- Doelmatig.
- Ruime keuze uit types.
- Akkomodatie voor de chauffeur.
- Ruim bemeten interieurruimte.
- Fascinerende nieuwe vormgeving.

2 Wielbases	2,69 m				3,00 m			
	3 Motoren	Std. 1.6 Itr. 48 kW (DIN) 65 PK	Std. 1.6 Itr. BENZINE 48 kW (DIN) 65 PK Extra 2.0 Itr. BENZINE 57 kW (DIN) 78 PK 2.4 Itr. DIESEL 46 kW (DIN) 62 PK					
8 Types	80	100	120		100L	130	160	190
Gesloten Bestelwagen								
Kombi								
Bus/Kombi met banken								
Chassis Kabine Met Laadbak								
Chassis Dubbele Kabine Met Laadbak								
Chassis Kabine								
Chassis Dubbele Kabine								

TECHNISCHE GEGEVENS

Motor specificaties:

	1,6 liter benzine	2,0 liter benzine	2,4 liter diesel
Cilinder-inhoud	1593	1993	2360
Boring x slag	87,6 x 66,0	90,8 x 77,0	93,7 x 85,6
Max. vermogen kW/PK (DIN)	48/65	57/78	46/62
Bij omw./min.	4750	4500	3600
Max. koppel Nm/mkg (DIN)	114/11.6	146/15	135/13,7
Bij omw./min.	2800	2800	2500
Kompressieverhouding:1	8,1	8,1	21,5

Type		80	100,120	100L, 130 160, 190
Motor (Ford)	Standaard Extra	1,6 liter benz.	1,6 liter benz. 2,0 liter benz. 2,4 liter diesel	2,0 liter benz. 2,4 liter diesel
Koppeling	Standaard Extra	215 mm	215 mm 240 mm (met 2.0 liter en 2.4 liter)	240 mm 265 (alleen met dsl)
Versnellingsbak	Standaard	4 versnellingsbak volledig gesynchroniseerd. Vloerversnelling. Als extra: automatische transmissie		
Achterasoverbrengingsverhoudingen:		4,56, 4,63, 5, 14	4,11, 4,44, 4,56, 4,63, 5,14, 5,83	
Remmen	Hoofdrem: Handrem:	Hydraulisch gescheiden remsysteem Mechanisch. Alle modellen.		
Wielbasis:		2690 mm	2690 mm	3000 mm
Spoorbreedte	voor achter	1657 mm 1588 mm	1657 mm 1588 mm	1661 mm 1545 mm
Draaicirkel		10,3 m	10,3 m	11,3 m
Stuurinrichting		Kogelkringloop. Op alle modellen.		
Brandstoftank (liters)		42	42	68
Akku	Standaard Extra	12 Volt-44 Ah 12 Volt-55 Ah	12 Volt-44 Ah 12 Volt-55 Ah 12 Volt-2 x 68 Ah	12 Volt-44 Ah 12 Volt-55 Ah 12 Volt-2 x 68 Ah

De opgegeven maten en gewichten zijn zo goed mogelijk benaderd, doch zijn afhankelijk van het type, gemonteerde extra uitrusting en laadvermogen etc.
De afgebeelde voertuigen zijn niet noodzakelijkerwijs standaardtypes.
Uw Ford Dealer kan u uitgebreide inlichtingen verstrekken omtrent de gehele Ford Transit serie.

Ford Nederland N.V., die er immer naar streeft haar producten en werkmethode te verbeteren, behoudt zich te allen tijde het recht voor specificaties, uitrustingen en prijzen te wijzigen zonder voorafgaande kennisgeving of enige andere verplichting.

11/78

