



Nuova Polo



Nuova Polo

Abituatevi al futuro

Per essere sicuri alla guida, lo strumento migliore è l'intelligenza. Nuova Polo porta questo concetto ad un nuovo livello, che si basa su una sicurezza intelligente, in grado di interagire con il mondo esterno, di prevenire il pericolo e di individuare autonomamente la migliore soluzione.

Mobilità sostenibile



I nuovi motori TSI e TDI offrono la massima efficienza e migliorano le prestazioni. Si aggiunge poi la sostenibilità dell'**alimentazione a metano** che, con un motore turbo TGI, riduce al minimo le emissioni mantenendo elevato il piacere di guida.

Guida autonoma



La sicurezza è ancora la grande protagonista, grazie ai più evoluti sistemi di assistenza alla guida, tra cui il **Front Assist** di ultima generazione con riconoscimento pedoni.

Tecnologia intuitiva



La plancia, sviluppata in orizzontale, integra gli schermi dei sistemi di Infotainment e dell'innovativo **Active Info Display**, creando uno spazio interamente digitale.

Connettività



In più, grazie all'App **Volkswagen Connect**, Nuova Polo è sempre connessa al tuo mondo: dal proprio smartphone, infatti, è possibile verificare la posizione di parcheggio, monitorare i consumi, le statistiche dei viaggi e molto altro.

Immagine puramente indicativa.



Evoluzione del design

Rivoluzione d'immagine

Design d'impatto, linee scolpite, profilo sportivo. Nuova Polo colpisce con un carattere deciso e un'energia sorprendente. I ricchi dettagli della parte anteriore disegnano un volto di grande personalità, grazie al cofano pronunciato che integra le luci diurne a LED e i fari fendinebbia, donando al gruppo ottico una spiccata tridimensionalità.



01 I gruppi ottici sono stati ridisegnati per conferire a Nuova Polo, in abbinamento con le luci diurne a LED di serie, un look ancora più dinamico, senza dimenticare il risparmio energetico. Con il LED Pack, inoltre, è possibile rendere il design dell'auto ancora più inconfondibile grazie ai gruppi ottici anteriori e posteriori a LED.

Immagine puramente indicativa.



02

02 L'illuminazione d'ambiente, con la sua luce bianca, immerge in un abitacolo high-tech ed estremamente suggestivo. Inoltre, l'aumento della larghezza complessiva degli interni di ben 69 centimetri offre ancora più spazio e abitabilità.

03

03 L'ampio tetto panoramico sollevabile e scorrevole, con le sue numerose opzioni di apertura, aumenta la visibilità, per non perdere alcun dettaglio dei panorami più belli, e migliora la ventilazione dell'abitacolo.

03

A bordo di Nuova Polo il conducente ha a disposizione una postazione di comando completamente digitalizzata che garantisce un'immediata visualizzazione delle informazioni. Inoltre, grazie a una lunghezza complessiva che supera i 4 metri, tutti i passeggeri godono di un maggiore comfort interno e di un'eccellente gestione degli spazi.

Più libertà

Anche di scelta

TGI
Metano

Nuova Polo propone un propulsore alimentato a metano. Un motore Turbo 1.0 TGI da 90 CV di nuova generazione che offre brillanti prestazioni riducendo le emissioni e contenendo i consumi. Una soluzione perfetta per la città e anche per i viaggi più lunghi.

TSI
Benzina

La gamma dei motori a benzina diventa ancora più efficiente, spaziando ora dall'EVO da 80 CV fino al TSI da 115 CV. Si aggiunge poi la potenza dell'esclusiva versione GTI, in grado di regalare forti emozioni con i 200 CV del motore 2.0 TSI.

TDI
Diesel

Nuova Polo presenta un motore diesel 1.6 TDI da 95 CV affidabile e performante, in grado di limitare i consumi massimizzando la potenza. È dotato di catalizzatore SCR che aiuta a ridurre le emissioni dei gas di scarico.

Tutti i motori sono dotati di serie del dispositivo **Start & Stop** e del sistema di recupero dell'energia, per ridurre al minimo i consumi. Inoltre, a partire da una potenza di 95 CV, possono essere abbinati al **cambio DSG** a doppia frizione, che garantisce la massima fluidità di marcia.

Immagine puramente indicativa.



Mobilità sostenibile



Guida autonoma



Tecnologia intuitiva



Connettività

- Mobilità sostenibile
- Guida autonoma
- Tecnologia intuitiva
- Connettività



La sicurezza non ha categoria

Nuova Polo presenta i più avanzati sistemi di assistenza alla guida per offrire un livello di sicurezza da categoria superiore.

01 Blind Spot Detection. Segnala la presenza di veicoli nell'angolo cieco, rendendo più sicure le operazioni di sorpasso. In fase di uscita dal parcheggio, inoltre, la funzione **Rear Traffic Alert** segnala l'avvicinamento di altri veicoli, frenando in caso di bisogno.



02 Rear View Camera. La telecamera per la retromarcia permette di visualizzare sullo schermo del sistema di Infotainment ciò che accade dietro all'auto, aiutando a valutare ostacoli e distanze in fase di manovra con maggiore precisione.



03 Adaptive Cruise Control. Regola automaticamente la velocità mantenendo la distanza prestabilita dai veicoli che precedono. Abbinato al cambio DSG, presenta la funzione Stop-and-Go, utile in condizioni di traffico intenso.

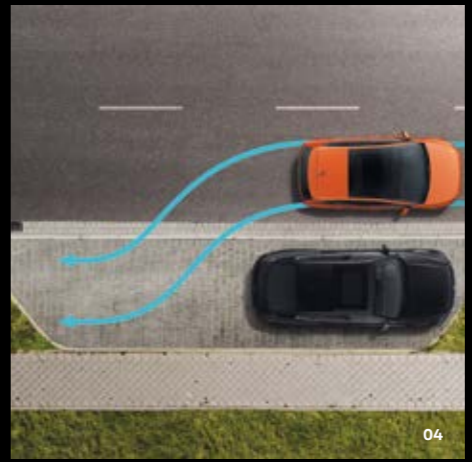

04 Park Assist. Parcheggia in modo semiautonoma la vettura, agendo sullo sterzo e lasciando al guidatore solo il compito di frenare e accelerare. In fase di manovra, grazie alla funzione di frenata di emergenza, il sistema agisce sull'impianto frenante in caso di necessità.



05 Front Assist con riconoscimento pedoni. Rileva la presenza di veicoli che precedono e di eventuali pedoni. In caso di necessità, avvisa il conducente o interviene sul sistema frenante per evitare collisioni o per ridurre l'entità.



Il futuro è fatto di soluzioni intuitive

I sistemi di Infotainment di nuova generazione progettati per Nuova Polo, grazie alla semplicità d'uso e alla straordinaria ergonomia, saranno in grado di trasformare ogni viaggio in un'esperienza indimenticabile.

01 Navigatore Discover Media

Con le mappe di tutta Europa preinstallate, il sistema è dotato di display touch TFT a colori da 8", ricezione radio digitale DAB+ e sei altoparlanti, con in aggiunta Volkswagen Media Control, per trasformare lo smartphone in un vero e proprio comando remoto per il sistema di Infotainment.



02 Radio Composition Media

Nuova Polo offre il sistema di Infotainment Composition Media, dotato di un display touch da 8" con Bluetooth®, ricezione radio digitale DAB+, lettore CD, ingresso AUX-IN, USB e slot per schede SD, con la possibilità di riprodurre brani in formato MP3 e WMA. (a richiesta per Trendline)



Sistema di ricezione radio digitale.

Grazie a DAB+ potrai ascoltare le tue canzoni e trasmissioni radio preferite in digitale, contando sempre su un segnale perfetto e una qualità del suono superiore.



01



02

01 Ricarica wireless

Appoggiando lo smartphone in un pratico scomparto ricavato nella plancia, si avvia la ricarica wireless.*

* Verificare che il proprio smartphone sia dotato di funzione ricarica wireless.

02 Keyless Access

Per la prima volta, è possibile aprire o chiudere Nuova Polo senza l'utilizzo della chiave ed avviare o spegnere il motore grazie a un semplice tasto.



03 Active Info Display

Un display innovativo ad alta definizione e completamente digitale di serie sulla versione Highline. È possibile visualizzare e personalizzare le informazioni relative alle funzioni di guida, di navigazione e di assistenza, oltre a quelle del sistema di Infotainment. In combinazione con il sistema Discover Media, offre la possibilità di proiettare la mappa del navigatore in modalità full-screen.

La tua esperienza a bordo **totalmente connessa**



Volkswagen Connect®.

Con la nuova applicazione **Volkswagen Connect®**, Nuova Polo arriva anche sul tuo smartphone registrando le abitudini del conducente, le esigenze dell'auto e aiutando a migliorare l'esperienza di guida.



Tragitti

Registra i percorsi effettuati annotando luogo, data, durata e velocità, e riportandoli sulla mappa.



Stile di guida

Monitora l'accelerazione, la velocità, la frenata e suggerisce come migliorare il proprio stile di guida.



Monitor rifornimenti

Riassume le informazioni riguardanti il costo dei rifornimenti di carburante e i relativi consumi.



Parcheggio

Memorizza la posizione dell'ultimo parcheggio per poter trovare facilmente la propria auto.



La mia Volkswagen

Tiene sotto controllo i dati del veicolo e li aggiorna in real time: chilometraggio, appuntamenti Service, carburante e molto altro.



Centro Assistenza

Visualizza i Service Partner nelle vicinanze, ovunque e in qualsiasi momento.



Chiamate di emergenza

Permette di collegarsi rapidamente con il Call Center o il Servizio Mobilità per ricevere soccorso nel minor tempo possibile.



Le mie sfide

Propone divertenti sfide che ti aiuteranno a migliorare il tuo stile di guida, guadagnando punti e riconoscimenti.



Car-Net. Per un viaggio migliore servono le migliori informazioni. E Nuova Polo le rende disponibili in tempo reale, sempre e ovunque.

01 I servizi **Car-Net** possono rendere la guida e la vita in auto più sicure e serene. Il pacchetto **Guide&Inform** costituisce parte integrante del sistema di navigazione Discover Media e fornisce le informazioni necessarie per raggiungere le proprie destinazioni: situazione dei parcheggi, stato della vettura, condizioni meteo e molto altro. 



01



Mobilità sostenibile



Guida autonoma



Tecnologia intuitiva



Connettività



App-Connect. Oggi il nostro smartphone contiene tutto il nostro mondo. E con Nuova Polo puoi portarlo con te in ogni viaggio.

02 Grazie al sistema **App-Connect** è possibile utilizzare le App del proprio smartphone direttamente dallo schermo del sistema di Infotainment, grazie a **Android Auto** e **Apple CarPlay**, che si collegano ai diversi sistemi operativi. 

Android Auto

È l'interfaccia dedicata agli smartphone con sistema operativo Android. Premendo il pulsante Google Voice è inoltre possibile interagire con Google tramite comandi vocali.

Apple CarPlay

Una piattaforma che permette di gestire le App iOS sul display dell'auto come fosse il proprio iPhone. Mappe, musica, messaggi e molto altro, attivabili tramite touch o comandi vocali.

02

Quattro versioni Un'identità unica

Nuova Polo è l'auto che si adatta alle esigenze di tutti grazie alle quattro versioni **Trendline**, **Comfortline**, **Sport** e **Highline**.



La vettura raffigurata può contenere degli optional a pagamento.

Trendline





-  Front Assist con riconoscimento pedoni
-  6 airbag, inclusi airbag a tendina anteriori e posteriori
-  Volkswagen Connect®
-  Luci diurne a LED
-  Coming Home & Leaving Home e sensore crepuscolare
-  Cerchi "Sports 99" da 15"

Disponibile con Tech Pack

- Climatizzatore
- Radio Composition Media
- Ricezione radio digitale DAB+

Comfortline

In aggiunta a Trendline:

-  Radio Composition Media
-  Climatizzatore
-  Volante multifunzione
-  Cerchi in lega "Sassari" da 15"

Disponibile con Tech Pack

- Climatronic
- App-Connect
- Sensori di parcheggio
- Volante multifunzione in pelle

Disponibile con Exterior Pack

- LED Pack
- Specchietti ripiegabili
- Vetri oscurati



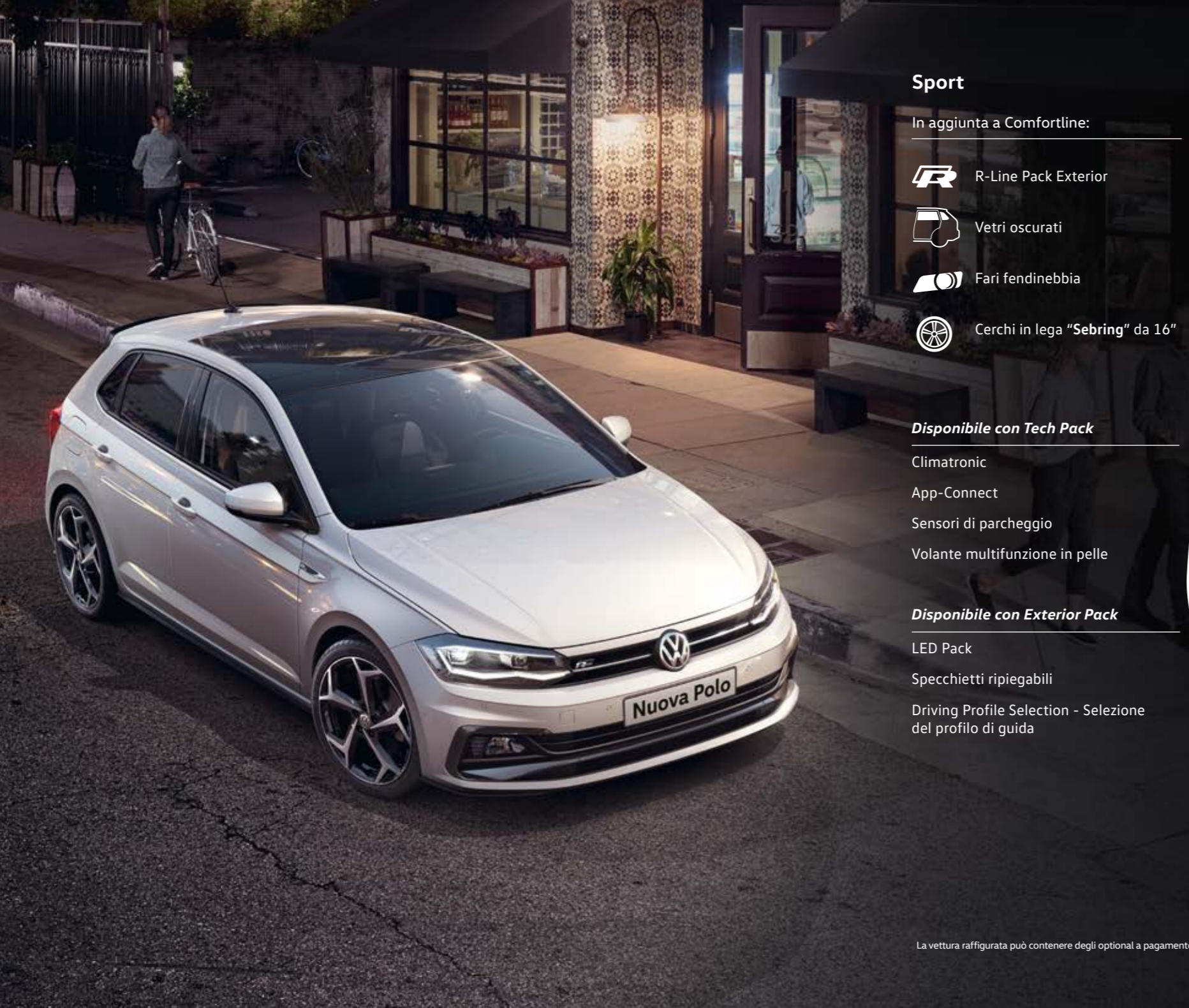

A richiesta per Comfortline l'esclusivo IQ.DRIVE Pack che comprende:

- Cerchi in lega "Dublin" 5,5 J x 15"
- Badge IQ.DRIVE sul montante centrale
- Griglia radiatore nera con listelli cromati
- Gusci specchietti retrovisori esterni neri
- App-Connect
- Battitacco anteriori con logo IQ.DRIVE
- Inseri decorativi interni specifici
- Pedali in acciaio spazzolato
- Rivestimento interni IQ.DRIVE
- Volante multifunzione in pelle, freno a mano e pomello del cambio in pelle
- Adaptive Cruise Control, Blind Spot Detection, specchietti ripiegabili, sensori di parcheggio



Sport

In aggiunta a Comfortline:

-  R-Line Pack Exterior
-  Vetri oscurati
-  Fari fendinebbia
-  Cerchi in lega "Sebring" da 16"

Disponibile con Tech Pack

- Climatronic
- App-Connect
- Sensori di parcheggio
- Volante multifunzione in pelle

Disponibile con Exterior Pack

- LED Pack
- Specchietti ripiegabili
- Driving Profile Selection - Selezione del profilo di guida

La vettura raffigurata può contenere degli optional a pagamento.



Highline

In aggiunta a Comfortline:

-  Active Info Display
-  Illuminazione ambiente a LED
-  Volante multifunzione in pelle
-  Sensori di parcheggio
-  Lane Assist
-  Blind Spot Detection
-  Specchietti ripiegabili
-  Cerchi in lega "Torsby" da 16"

Disponibile con Tech Pack

- Climatronic
- App-Connect
- ACC - Adaptive Cruise Control

Disponibile con Exterior Pack

- LED Pack
- Light Pack
- Vetri oscurati

La vettura raffigurata può contenere degli optional a pagamento.

Nuova Polo GTI

Con un motore **2.0 TSI da 200 cavalli** e un'accelerazione da 0 a 100 km/h in **6,7 secondi**, Nuova Polo GTI segna un nuovo adrenalinico capitolo della sua storia decennale. Anche osservandola da lontano, si intuisce subito che si tratta di un'autentica GTI grazie allo **spoiler al tetto**, l'**assetto ribassato** da cui spunta, al posteriore, il **doppio terminale di scarico cromato** e i **cerchi in lega da 17"**. La **trasmissione automatica DSG** a sei rapporti, unita al **volante multifunzione** in pelle con palette, poi, è in grado di offrire emozioni di guida uniche nella categoria.



Esterni

Spoiler al tetto di colore nero

Assetto sportivo ribassato

Logo GTI e listello rosso sulla calandra

Cerchi in lega "Milton Keynes" da 17"

Pinze freno di colore rosso

Doppio terminale di scarico cromato

Gruppi ottici posteriori rosso scuro con tecnologia LED

Paraurti con design sportivo, presa d'aria con struttura a nido d'ape e sottoporta maggiorati in nero

Interni

Specifico rivestimento dei sedili in tessuto quadrettato "Clark" e sedili anteriori sportivi

Inseri decorativi sulla plancia e sui pannelli porta in "Velvet Red"

Volante multifunzione sportivo GTI in pelle

Cielo nero

Active Info Display

Illuminazione ambiente





Immagine puramente indicativa.

Inconfondibilmente Polo

Completamente tua

Nuova Polo merita di essere unica come chi la guida.
Per questo, offre una straordinaria varietà di personalizzazioni, per gli interni e per gli esterni,
che permette a tutti di esaudire ogni desiderio di stile.

10 colori per la carrozzeria

9 rivestimenti dei sedili

14 modelli di cerchi

6 design della plancia

Vernici



01



02



03



04



05

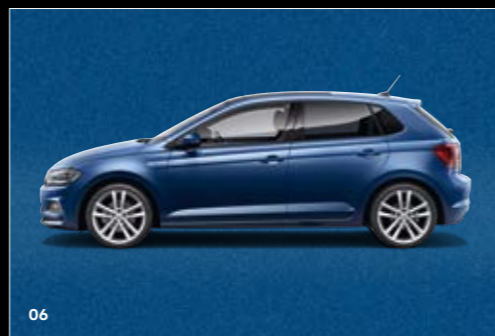

06



07



08



09



10

- 01 Grigio Urano Vernice pastello 5K **T C SP H**
- 02 Pure White Vernice pastello 0Q **O**
- 03 Rosso Flash Vernice pastello D8 **O GT**
- 04 Argento Riflesso Vernice metallizzata 8E **O**
- 05 Limestone Grey Vernice metallizzata Z1 **O**
- 06 Reef Blue Vernice metallizzata OA **O**
- 07 Energetic Orange Vernice metallizzata 4M **O**
- 08 White Silver Vernice metallizzata K8 **O**
- 09 Deep Black Vernice perla 2T **O**
- 10 Petrol Blue Vernice metallizzata* Z3 **O**

* Disponibile solo con IQ,DRIVE Pack.

Di serie su: Trendline **T** Comfortline **C** Sport **SP** Highline **H** GTI **GTI** A richiesta **O**

Rivestimenti sedili

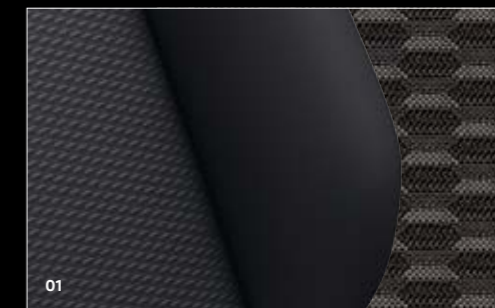

01

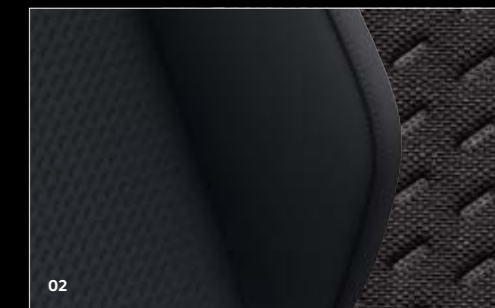

02

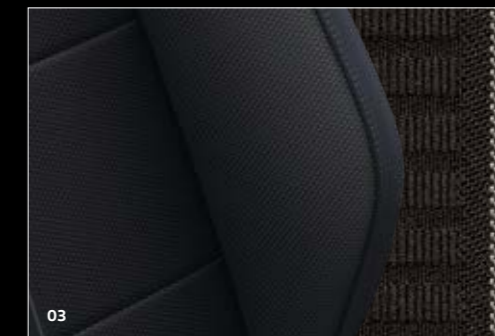

03

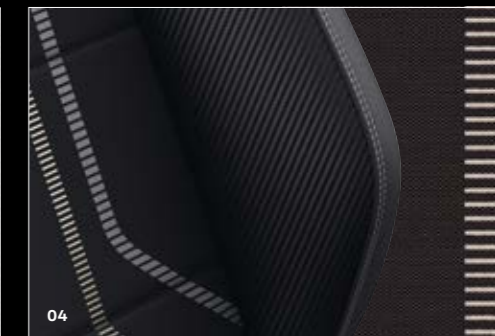

04

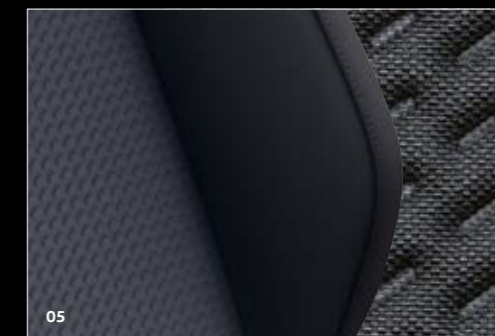

05

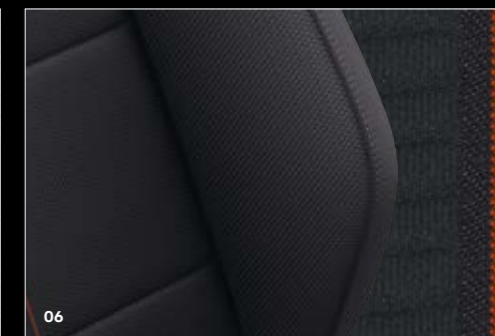

06

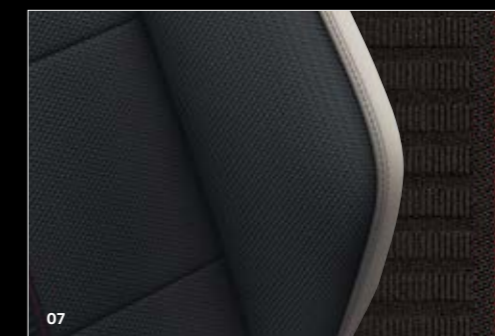

07

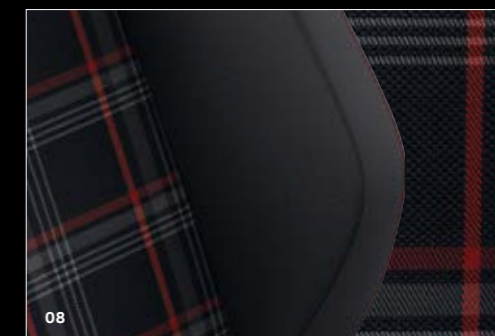

08

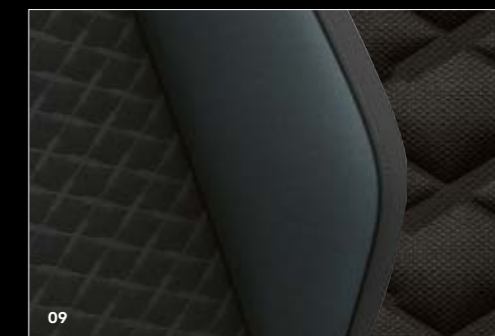

09

- 01 Sedili in tessuto "Basket" Nero Titanio EL **T**
- 02 Sedili in tessuto "Slash" Nero Titanio/Ceramique EL **C SP**
- 03 Sedili in tessuto "Tracks 2" Nero Titanio/Ceramique FJ **H**
- 04 Sedili in tessuto "Carbon Flag" Nero titanio OK **O**
- 05 Sedili in tessuto "Slash" Ceramique EN **O**
- 06 Sedili in tessuto "Tracks 2" Nero Titanio/Energetic Orange KY **O**
- 07 Sedili in tessuto "ArtVelours" Nero Titanio EL **O**
- 08 Sedili in tessuto "Clark" Nero titanio / Rosso XE **GT**
- 09 Sedili IQ,DRIVE* 26 **O**

* Disponibile solo con IQ,DRIVE Pack.

Le illustrazioni riportate sono puramente indicative. I colori di stampa non possono riprodurre fedelmente le vernici e i sedili in tutta la saturazione e brillantezza corrispondenti alle finiture originali. Le figure riportano i sedili nella versione di seduta base del modello che può essere diversa da quella di eventuali modelli in variante a richiesta.

Cerchi



01



02



03



04



05



06



07



08



09



10



11



12



13











14

- 01 Cerchi in acciaio "Sports 99" 5,5 J x 15" con copri ruota e pneumatici 185/65 R15
- 02 Cerchi in lega "Dublin" 5,5 J x 15" con pneumatici 185/65 R15*
- 03 Cerchi in lega "Sassari" 5,5 J x 15" con pneumatici 185/65 R15
- 04 Cerchi in lega "Seyne" 5,5 J x 15" con pneumatici 185/65 R15
- 05 Cerchi in lega "Torsby" 6,5 J x 16" con pneumatici 195/55 R16
- 06 Cerchi in lega "Las Minas" 6,5 J x 16" con pneumatici 195/55 R16
- 07 Cerchi in lega "Las Minas" Adamantium Dark 6,5 J x 16" con pneumatici 195/55 R16
- 08 Cerchi in lega "Sebring" 6,5 J x 16" con pneumatici 195/55 R16
- 09 Cerchi in lega "Sebring" Adamantium Dark 6,5 J x 16" con pneumatici 195/55 R16
- 10 Cerchi in lega "Bonneville" 7 J x 17" con pneumatici 215/45 R17
- 11 Cerchi in lega "Pamplona" 7 J x 17" con pneumatici 215/45 R17
- 12 Cerchi in lega "Pamplona" Adamantium Dark 7 J x 17" con pneumatici 215/45 R17
- 13 Cerchi in lega "Milton Keynes" 7,5 J x 17" con pneumatici 215/45 R17
- 14 Cerchi in lega "Brescia" 7,5 J x 18" con pneumatici 215/40 R18







* Disponibile solo con IQ.DRIVE Pack.

Combinazioni

Rivestimento sedili	Plancia superiore/ inferiore	Inseriti decorativi	Tappezzeria	Cielo abitacolo	Illuminazione ambiente	Grigio Urano 5K5K	Pure White 000Q	Rosso Flash D8D8	Argento Riflesso Metallizzato 8E8E	Limestone Grey Metallizzato Z1Z1	Reef Blue Metallizzato 0A0A	Energetic Orange Metallizzato 4M4M	White Silver Metallizzato K8K8	Deep Black Perla 2T2T	Petrol Blue Metallizzato Z3Z3
Sedili in tessuto "Basket" 															
Nero Titanio/EL	Nero/Nero Titanio	Deep Black opaco	Nero	Ceramique	-	●	○	○	○	○	○	○	○	○	-
Sedili in tessuto "Slash"  															
Nero Titanio/Ceramique/EL	Nero Opaco/Nero Titanio	Limestone Grey opaco	Nero	Ceramique	-	●	○	○	○	○	○	○	○	○	-
Ceramique/EN	Aqua Graphite/Ceramique	Silver Silk opaco	Nero	Ceramique	-	●	○	○	○	○	-	○	○	○	-
Sedili in tessuto IQ,DRIVE 															
Nero Titanio/26	-	-	-	-	-	-	-	-	-	-	-	-	-	-	○
Sedili in tessuto "Carbon Flag" 															
Nero Titanio/OK	Nero Opaco/Nero Titanio	Deep Iron lucido	Nero	Nero	-	●	○	○	○	○	○	○	○	○	-
Sedili in tessuto "Tracks 2" 															
Nero Titanio/Ceramique/FJ	Nero Opaco/Nero Titanio	Deep Iron lucido	Nero	Ceramique	Bianca	●	○	○	○	○	○	○	○	○	-
Nero Titanio/Energetic Orange/KY	Nero Opaco/Nero Titanio	Energetic Orange lucido	Nero	Ceramique	Bianca	●	○	-	○	○	-	○	○	○	-
Sedili in tessuto "ArtVelours" 															
Nero Titanio/EL	Nero Opaco/Nero Titanio	Deep Iron lucido	Nero	Ceramique	Bianca	●	○	○	○	○	○	○	○	○	-
Sedili in tessuto "Clark" 															
Nero Titanio/Rosso/XE	Nero Opaco/Nero Titanio	Velvet Red opaco	Nero	Nero	Bianca	-	●	●	-	○	○	-	-	○	-
		Deep Iron lucido	Nero	Nero	Bianca	-	●	●	-	-	○	-	-	○	-

I tappeti sono sempre di colore nero.

● Vernice senza sovrapprezzo ○ Vernice con sovrapprezzo - Non disponibile nelle rispettive linee di equipaggiamento

Di serie su: Trendline  Comfortline  Sport  Highline  GTI  A richiesta 

Combinazioni motori, versioni

Motore (kW/CV)	Trendline Cambio	Comfortline Cambio	Sport Cambio	Highline Cambio	GTI Cambio
1.0 EVO BlueMotion Technology (59/80)		Manuale	Manuale		
1.0 TSI BlueMotion Technology (70/95)		Manuale/DSG	Manuale/DSG	Manuale/DSG	
1.0 TSI BlueMotion Technology (85/115)				Manuale/DSG	
1.5 TSI BlueMotion Technology ACT (110/150)			DSG		
2.0 TSI BlueMotion Technology (147/200)					DSG
1.0 TGI BlueMotion Technology (66/90)	Manuale	Manuale	Manuale	Manuale	
1.6 TDI SCR BlueMotion Technology (70/95)		Manuale/DSG	Manuale/DSG	Manuale/DSG	

La Riduzione Catalitica Selettiva (SCR) utilizza l'additivo AdBlue® per ridurre le emissioni di ossidi di azoto.

Dati tecnici

	1.0 EVO BlueMotion Technology 59 kW (80 CV) Comfortline, Sport	1.0 TSI BlueMotion Technology 70 kW (95 CV) Comfortline, Sport, Highline	1.0 TSI BlueMotion Technology 85 kW (115 CV) Highline
Motore e cambio			
Tipologia di motore	3 cilindri - Ciclo Otto	3 cilindri - Ciclo Otto	3 cilindri - Ciclo Otto
Cilindrata effettiva, cm³	999	999	999
Coppia massima, Nm a giri/min	93 / 3.750	175 / 2.000 - 3.500	200 / 2.000 - 3.500
Cambio meccanico	5 rapporti	5 rapporti	6 rapporti
Cambio automatico	-	7 rapporti	7 rapporti

Velocità massima, km/h			
Cambio meccanico	171	187	200
Cambio automatico	-	187	200

Accelerazione: 0-80/0-100 km/h, s			
Cambio meccanico	15,4	10,8	9,5
Cambio automatico	-	10,8	9,5

Consumo carburante			
Carburante	Benzina	Benzina	Benzina
Combinato, l/100 km WLTP	5,5 - 5,8	5,6 (6,1) - 5,9 (6,6)	5,6 (6,1) - 6,0 (6,4)
Emissione di CO₂, g/km WLTP	124 - 131	126 (137) - 134 (150)	127 (138) - 136 (145)
Emissione di CO₂, g/km NEDC ¹⁾	106 - 107	105 (108) - 106 (111)	111
Classe di emissione	Euro 6d-TEMP-EVAP-ISC	Euro 6d-TEMP-EVAP-ISC	Euro 6d-TEMP-EVAP-ISC
Capacità serbatoio carburante (l)	ca. 40	ca. 40	ca. 40

Masse²⁾			
Massa in ordine di marcia, kg	1.120	1.155 (1.185)	1.175 (1.195)
Massa rimorchiabile, kg	800	1.000 (1.000)	1.100 (1.100)

^[1] Valore di riferimento per l'applicazione della Ecotassa/Ecobonus. Ai fini della verifica dell'eventuale applicazione, e relativo calcolo, vi invitiamo a consultare il sito volkswagen.it o a rivolgervi alle Concessionarie Volkswagen.

^[2] Determinati equipaggiamenti a richiesta possono causare un aumento della tara dell'autovettura e, di conseguenza, la diminuzione del carico utile.

^[3] Dati tra parentesi riferiti a motore con cambio automatico.

^[4] Le indicazioni relative alle prestazioni si riferiscono all'utilizzo di carburante Super senza zolfo RON 95 conforme a UNI EN 228. L'utilizzo di carburante senza piombo con RON 95, con una percentuale massima di etanolo pari al 10% (E10) è, sostanzialmente, ammissibile.

^[5] I valori indicativi relativi al consumo di carburante ed alle emissioni di CO₂ sono rilevati dal Costruttore in base a metodo di omologazione WLTP (Regolamento UE 2017/1151 e successive modifiche ed integrazioni). Eventuali equipaggiamenti aggiuntivi, lo stile di guida e altri fattori non tecnici, possono modificare i predetti valori. Per ulteriori informazioni sui predetti valori, vi invitiamo a rivolgervi ai Concessionari Volkswagen. È disponibile gratuitamente presso ogni concessionaria una guida relativa al risparmio di carburante e alle emissioni di CO₂, che riporta i valori inerenti a tutti i nuovi modelli di veicoli. Ai fini della verifica dell'eventuale applicazione della Ecotassa/Ecobonus, e relativo calcolo, vi invitiamo a consultare il sito volkswagen.it o a rivolgervi alle Concessionarie Volkswagen.

1.5 TSI BlueMotion Technology ACT 110 kW (150 CV) Sport	2.0 TSI BlueMotion Technology 147 kW (200 CV) GTI	1.0 TGI BlueMotion Technology 66 kW (90 CV) Trendline, Comfortline, Sport, Highline	1.6 TDI SCR BlueMotion Technology 70 kW (95 CV) Comfortline, Sport, Highline
4 cilindri - Ciclo Otto	4 cilindri - Ciclo Otto	3 cilindri - Ciclo Otto	4 cilindri - Diesel TDI Common Rail
1.498	1.984	999	1598
250 / 1.500 - 3.500	320 / 1.500 - 4.350	160 / 1.800 - 3.800	250 / 1.500 - 2.500
-	-	6 rapporti	5 rapporti
7 rapporti	6 rapporti	-	7 rapporti

-	-	183	185
216	238	-	185

-	-	11,9	11,2
8,2	6,7	-	11,2

Benzina	Benzina	Metano	Gasolio
6,3 - 6,4	7,0 - 7,3	5,8 - 6,1	4,8 (5,0) - 5,3 (5,4)
142 - 146	159 - 165	104 - 109	126 (132) - 139 (142)
116 - 116	138 - 141	91 - 93	97 (103) - 102 (106)
Euro 6d-TEMP-EVAP-ISC	Euro 6d-TEMP-EVAP-ISC	Euro 6d-TEMP-EVAP-ISC	Euro 6d-TEMP-EVAP-ISC
ca. 40	ca. 40	14,2kg (metano) e 9l (benzina)	ca. 40

1.235	1.350	1.275	1.270 (1.300)
1.200	1.200	-	1.100 (1.100)

^[6] Capacità del serbatoio per TGI: metano circa 13,8 kg, benzina circa 9 l. La variabilità delle proprietà del gas immesso, le condizioni ambientali di temperatura e le caratteristiche dell'impianto di rifornimento possono influenzare l'effettivo raggiungimento della capacità delle bombole espressa in Kg.

Dimensioni

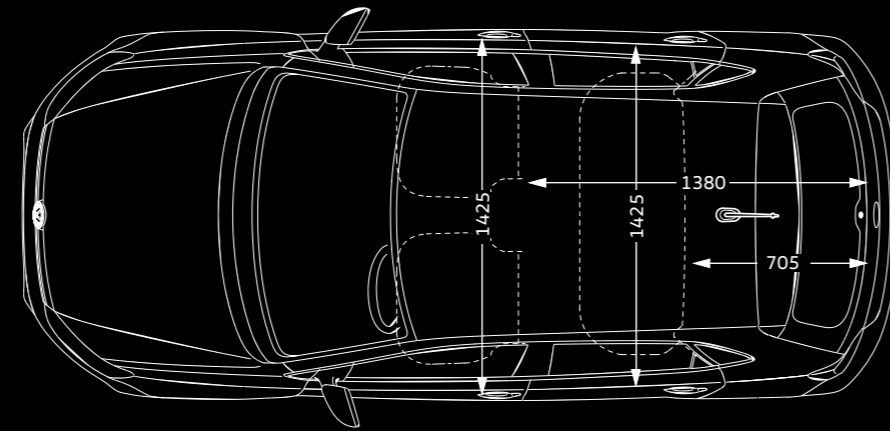
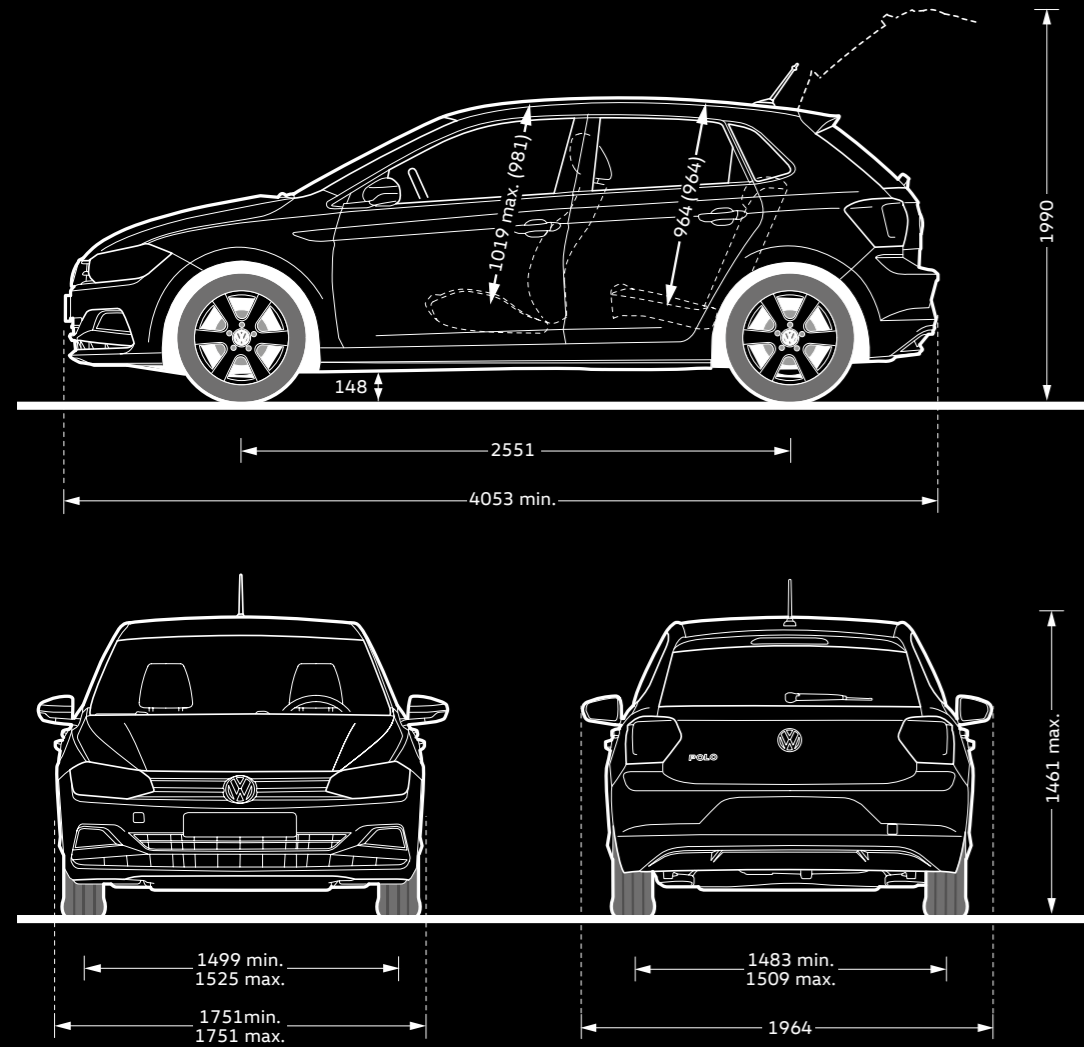

Volume vano bagagli¹⁾
351/1.125 l
251/1.025 l (TGI)

Capacità serbatoio
Benzina/Diesel: 40 l ca.
TGI: metano 13,8 kg ca., benzina 9 l ca.

¹⁾ Misurazione conforme alla norma ISO 3832, con parallelepipedi di 200x100x50 mm, lunghezza agli angoli con sedile e schienale posteriore alzato (secondo valore con carico fino al tetto). I valori possono variare a seconda della versione.

Misure espresse in mm.

Principali equipaggiamenti

Principali equipaggiamenti di serie

Equipaggiamento esterno

Cerchi in acciaio 5,5 J x 15" con copricerchi e pneumatici 185/65 R 15 con resistenza al rotolamento ottimizzata

Cerchi in lega "Milton Keynes" da 7,5 J x 17" in colore nero con superficie tornita lucida

Cerchi in lega "Sassari" da 5,5 J x 15" con pneumatici con resistenza al rotolamento ottimizzata

Cerchi in lega "Sebring" 6,5 J x 16" con pneumatici 195/55 R16

Cerchi in lega "Torsby" 6,5 J x 16" con pneumatici 195/55 R16

Cristalli laterali posteriori e lunotto oscurati

Fari fendinebbia con funzione cornering

Fari posteriori a LED

Gruppi ottici posteriori alogeni rosso scuro

Logo "GTI" e spoiler posteriore

Paraurti con design sportivo, prese d'aria con struttura a nido d'ape ed estensione minigonne di colore Nero

Paraurti sportivo con mascherina nero lucido

Proiettori principali alogeni

R-Line Exterior Pack

Equipaggiamento interno

Cielo nero titanio

Illuminazione ambiente (monocromatica) su inserti portiere e plancia strumenti

Impugnatura leva freno a mano in pelle

Inserti decorativi Deep Black opaco

Inserti decorativi Deep Iron lucido

Inserti decorativi Limestone Grey opaco

Inserti decorativi Velvet Red

Pedali in acciaio spazzolato

● Equipaggiamento di serie

Trendline	Comfortline	Sport	Highline	GTI
-----------	-------------	-------	----------	-----

●				
---	--	--	--	--

				●
--	--	--	--	---

	●			
--	---	--	--	--

		●		
--	--	---	--	--

			●	
--	--	--	---	--

		●		
--	--	---	--	--

		●	●	●
--	--	---	---	---

				●
--	--	--	--	---

●	●	●	●	●
---	---	---	---	---

				●
--	--	--	--	---

		●		●
--	--	---	--	---

			●	
--	--	--	---	--

●	●	●	●	●
---	---	---	---	---

		●		
--	--	---	--	--

				●
--	--	--	--	---

			●	●
--	--	--	---	---

			●	●
--	--	--	---	---

			●	●
--	--	--	---	---

				●
--	--	--	--	---

			●	
--	--	--	---	--

	●	●		
--	---	---	--	--

				●
--	--	--	--	---

				●
--	--	--	--	---

Principali equipaggiamenti

Principali equipaggiamenti di serie

	Trendline	Comfortline	Sport	Highline	GTI
Equipaggiamento interno					
Pomello della leva del cambio in pelle				●	●
Rivestimento dei sedili in tessuto "Basket"	●				
Rivestimento dei sedili in tessuto "Clark"					●
Rivestimento dei sedili in tessuto "Slash"		●	●		
Rivestimento dei sedili in tessuto "Tracks 2"				●	
Sedili anteriori sportivi				●	●
Volante multifunzione		●	●		
Volante multifunzione in pelle				●	
Volante multifunzione in pelle con palette (per DSG)					●

Equipaggiamento funzionale

2 luci LED nel vano piedi anteriore				●	●
Active Info Display				●	●
Attivazione automatica luci di marcia con luci diurne a LED, funzione "leaving home" e "coming home"	●	●	●	●	●
Bracciolo anteriore				●	
Climatizzatore manuale		●	●	●	●
Differenziale autobloccante XDS					●
Display multifunzione "Plus"	●	●	●		
Divano posteriore non sdoppiabile, schienale ribaltabile e sdoppiabile asimmetricamente		●	●	●	●
Divano posteriore non sdoppiabile, schienale ribaltabile non sdoppiabile	●				
Driving Profile Selection - Selezione stile di guida					●
Fondo vano bagagli in 2 livelli, regolabile in altezza		●	●	●	●
Illuminazione vano bagagli	●	●	●	●	●
Occhiello di fissaggio Isofix per seggiolini sui sedili posteriori	●	●	●	●	●
Park Pilot - Sensori di parcheggio anteriori e posteriori con frenata d'emergenza in fase di manovra					●

● Equipaggiamento di serie

Principali equipaggiamenti di serie

	Trendline	Comfortline	Sport	Highline	GTI
Equipaggiamento funzionale					
Porta USB compatibile con dispositivi Apple (cavo escluso)		●	●	●	●
Radio "Composition Media"		●	●	●	●
Regolazione profondità luce dei proiettori	●	●	●	●	●
Sedile conducente con regolazione in altezza	●	●	●		
Sedile conducente e passeggero con regolazione in altezza				●	●
Specchietti retrovisivi esterni regolabili e riscaldabili elettricamente		●	●		●
Specchietti retrovisivi esterni regolabili, richiudibili e riscaldabili elettricamente				●	
Tasche portaoggetti agli schienali dei sedili anteriori		●	●	●	●
Vano portaoggetti sotto il sedile anteriore sinistro		●	●	●	●
Volkswagen Connect®	●	●	●	●	●

Equipaggiamento sicurezza

Airbag a tendina anteriori e posteriori	●	●	●	●	●
Airbag conducente e passeggero, con disattivazione airbag lato passeggero	●	●	●	●	●
Airbag laterali anteriori	●	●	●	●	●
Blind Spot Detection				●	
Fatigue Detection - Rilevatore di stanchezza del conducente	●	●	●	●	●
Front Assist - Sistema di assistenza alla frenata	●	●	●	●	●
Lane Assist				●	
Limitatore di velocità	●	●	●	●	●
Riconoscimento pedoni	●	●	●	●	●

● Equipaggiamento di serie

Principali equipaggiamenti

Principali equipaggiamenti a richiesta

	Trendline	Comfortline	Sport	Highline	GTI
Pacchetti speciali					
Tech Pack	○	○	○	○	○
Exterior Pack	-	○	○	○	-
R-Line Interior Pack	-	-	○	-	-
IQ.DRIVE Pack	-	○	-	-	-

Esterni

Cristalli laterali posteriori e lunotto oscurati	-	○	●	○	○
Tetto panoramico ad azionamento elettrico	-	○	○	○	○

Colori carrozzeria - pastello

Grigio Urano	∅	∅	∅	∅	-
Pure White	○	○	○	○	∅
Rosso Flash	-	○	○	○	∅

Colori carrozzeria - metallizzati

Argento Riflesso	○	○	○	○	-
Limestone Grey	○	○	○	○	○
Reef Blue	-	○	○	○	○
Energetic Orange	-	○	○	○	-
White Silver	-	○	○	○	-
Petrol Blue	-	○	-	-	-

Colori carrozzeria - perla

Deep Black	-	○	○	○	○
------------	---	---	---	---	---

● Equipaggiamento di serie ○ Equipaggiamento a richiesta ∅ Fornibile senza sovrapprezzo

Principali equipaggiamenti a richiesta

	Trendline	Comfortline	Sport	Highline	GTI
Cerchi - Assetti					
Assetto sportivo regolabile con "Sport Performance Kit"	-	-	-	-	○
Assetto sportivo ribassato di 15mm	-	○	○	○	●
Assetto sportivo ribassato di 15mm e selezione del profilo di guida con telaio "Sport Select" (non per 1.0 EVO 80CV)	-	○	○	-	-
Cerchi in acciaio 5 J X 14" con pneumatici da 185/70 R14	∅	-	-	-	-
Cerchi in lega "Seyne" 5,5 J X 15" con pneumatici da 185/65 R15	-	○	-	-	-
Cerchi in lega "Las Minas" 6,5 J X 16" con pneumatici da 195/55 R16	-	○	-	-	-
Cerchi in lega "Las Minas" 6,5 J X 16" Adamantium Dark con pneumatici da 195/55 R16	-	○	-	-	-
Cerchi in lega "Sebring" 6,5 J X 16" Adamantium Dark con pneumatici da 195/55 R16	-	-	∅	-	-
Cerchi in lega "Bonneville" 7 J X 17" con pneumatici da 215/45 R17	-	-	○	○	-
Cerchi in lega "Pamplona" 7 J X 17" Adamantium Dark con pneumatici da 215/45 R17	-	-	-	○	-
Cerchi in lega "Pamplona" 7 J X 17" con pneumatici da 215/45 R17	-	-	-	○	-
Cerchi in lega "Brescia" 7,5 J X 18" con pneumatici da 215/40 R18	-	-	-	-	○
Ruota di scorta in acciaio da 15" (decade kit antiforatura)	-	○	○	○	-
Ruota di scorta in lega da 15" (decade kit antiforatura)	-	○	-	-	-
Ruota di scorta da 18" (decade kit antiforatura)	-	-	-	-	○

Pacchetti tecnici

ACC - Adaptive Cruise Control - Controllo della velocità di crociera adattivo con regolazione automatica della distanza fino a 210 km/h (non per 1.0 EVO 80CV)	-	○	○	○	○
Differenziale autobloccante XDS	-	○	○	○	●
Driving Profile Selection - Selezione del profilo di guida (non per 1.0 EVO 80CV)	-	○	○	○	●
Park Assist - Sistema di parcheggio automatico - Include sensori di parcheggio anteriori e posteriori con frenata d'emergenza in fase di manovra	-	○	○	○	○
Park Pilot - Sensori di parcheggio anteriori e posteriori con frenata d'emergenza in fase di manovra	-	○	○	●	○
Videocamera per retromarcia "Rear view"	-	○	○	○	○

● Equipaggiamento di serie ○ Equipaggiamento a richiesta ∅ Fornibile senza sovrapprezzo

Principali equipaggiamenti

Principali equipaggiamenti a richiesta

	Trendline	Comfortline	Sport	Highline	GTI
Luci - Visibilità					
Fari anteriori a LED	-	-	-	-	○
Fari fendinebbia con funzione cornering	○	○	●	●	●
Fari posteriori a LED	-	○	○	○	●
Light Pack - Sensore pioggia e specchietto retrovisore interno fotosensibile	-	○	○	○	○
Mirror Pack - Specchietti retrovisori esterni ripiegabili elettricamente (destro con funzione cordolo)	-	○	○	●	○

Comfort

Bracciolo anteriore con 2 porte USB di ricarica nella parte posteriore	○	○	○	●	○
Climatizzatore automatico bizona "Climatronic" con regolazione della temperatura a 2 zone - Filtro antipolvere e filtro allergeni antipolline con carboni attivi	-	○	○	○	○
Cruise Control	-	○	○	○	○
Electric Pack - Alzacristalli elettrici posteriori - Specchietti retrovisori esterni riscaldabili e regolabili elettricamente	○	●	●	●	●
Keyless - Sistema di apertura/chiusura e avviamento senza chiave	-	○	○	○	○
Regolazione manuale dell'altezza del sedile passeggero e del supporto lombare per i sedili anteriori	-	○	○	-	●
Sedili posteriori abbattibili asimmetricamente e fondo del vano di carico regolabile in altezza	○	●	●	●	●
Smoke Pack	-	○	○	○	○
Supporto lombare a regolazione manuale per i sedili anteriori	-	-	-	○	●

Interni

Design Pack "Energetic Orange" - Inserti decorativi Energetic Orange su plancia e pannelli porta - Cuciture Energetic Orange sui sedili	-	-	-	○	-
Design Pack "Silver Silk" - Inserti decorativi Silver Silk su plancia e pannelli porta - Plancia inferiore, tunnel centrale e porzione centrale dei pannelli porta in Ceramique	-	○	○	○	-
Inserti decorativi "Deep Iron" lucido	-	-	-	-	∅
Sedili sportivi anteriori in Alcantara/look pelle	-	-	○	○	○
Volante multifunzione	○	●	●	-	-

● Equipaggiamento di serie ○ Equipaggiamento a richiesta ∅ Fornibile senza sovrapprezzo

Principali equipaggiamenti a richiesta

	Trendline	Comfortline	Sport	Highline	GTI
Interni					
Volante multifunzione in pelle con palette per DSG, freno a mano e pomello del cambio in pelle (solo per motori dotati di cambio automatico DSG) (per GTI, volante multifunzione sportivo GTI in pelle con palette per DSG, leva del freno a mano in pelle e pomello del cambio GTI)	-	○	○	●	●
Volante multifunzione in pelle, freno a mano e pomello del cambio in pelle	-	○	○	●	-
Winter Pack - Sedili anteriori riscaldabili e indicatore livello liquido lavavetri	-	○	○	○	○

Infotainment

App-Connect - Include CarPlay™ (Apple®), Android Auto™ (Google®) e porta USB aggiuntiva compatibile con dispositivi Apple	-	○	○	○	○
Comandi vocali	-	○	○	○	○
Navigatore "Discover Media", Schermo touch a colori da 8", Lettore CD, slot per SD Card, porta USB anche per dispositivi Apple, Bluetooth®, 6 altoparlanti, Volkswagen Media Control, Servizi online Car-Net Guide&Inform Basic 36 Mesi, Aggiornamento mappe gratuito	-	○	○	○	○
Soundsystem "beats" - 6 altoparlanti - amplificatore digitale a 8 canali - subwoofer - potenza complessiva 300 Watt	-	○	○	○	○
Ricarica Wireless	-	○	○	○	○

Sicurezza

Sistema di protezione proattivo - Pretensionamento cinture anteriori, chiusura tetto panoramico e cristalli laterali in caso di sbandamento	-	○	○	○	○
Impianto antifurto Plus - Impianto antifurto con controllo volumetrico, allarme acustico e protezione antirimorchio	-	○	○	○	○
Lane Assist, Blind Spot Detection e Mirror Pack	-	○	○	●	○

● Equipaggiamento di serie ○ Equipaggiamento a richiesta ∅ Fornibile senza sovrapprezzo

Accessori Originali Volkswagen®

Con Nuova Polo sarai sempre pronto ad affrontare nel migliore dei modi tutto ciò che ti riserva la strada.

Adesso puoi anche adattarla perfettamente alla tua vita. Gli Accessori Volkswagen, sviluppati e testati su misura per ogni modello, combinano estetica e funzionalità, garantendo massimi livelli di sicurezza e comfort.

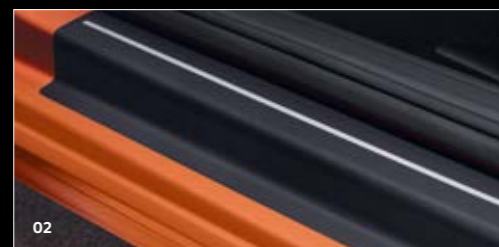

01 La protezione della soglia di carico costituita da una pellicola trasparente protegge la vernice durante la fase di carico e scarico bagagli.
Codice 2G0061197

02 Cosa balza all'occhio nel momento in cui si sale a bordo? La pellicola nera con strisce decorative argentate non solo valorizza la zona di accesso alla vettura dal punto di vista estetico, ma la protegge anche da possibili graffi. Un set contiene quattro pellicole da fissare alla soglia di tutte le portiere della vettura.

Codice 2G4071310 BXF



03 I battitacco in alluminio di alta qualità impreziositi dalla scritta "Polo", oltre a proteggere la base delle portiere, aggiungono un'ulteriore prova di stile. Kit composto da 2 pezzi per portiere anteriori.
Codice 2G0071303A



04 Il pratico set di copri pedaliere in acciaio inox spazzolato con rivestimento antiscivolo, è facile da montare e vanta un design sportivo ed elegante. Disponibile per cambio manuale e cambio DSG.

Codice 5G1064200 per cambio manuale
Codice 5G1064205 per cambio DSG



05 Che tu voglia trasportare una barca, una roulotte o avere spazio extra a disposizione, avrai sempre bisogno di un gancio di traino. Potrai scegliere in questo caso fra la variante con timone fisso o sfilabile. Il kit di presa elettrica garantisce il perfetto funzionamento del rimorchio e del sistema di assistenza al parcheggio.

Codice 2G0092150 con timone sfilabile
Codice 2G0092103 con timone fisso

06 I paraspruzzi posteriori proteggono efficacemente il sottoscocca, le soglie laterali e le porte dallo sporco più intenso. Minimizzano notevolmente il rischio di colpi dannosi da sassi e da schizzi d'acqua.

Codice 2G0075101

07 Nuova Polo offre numerose possibilità di personalizzazione fin nei minimi dettagli: i quattro coprivalvole con logo Volkswagen, proteggono le valvole da polvere, dallo sporco e dall'umidità e sono anche un dettaglio di stile. Disponibili per valvole in alluminio e in gomma/metallo. Un kit prevede quattro coprivalvole.

Codice 000071215A per valvole in alluminio
Codice 000071215 per valvole in gomma/metallo



08 Le **barre portatutto** sono il sistema di base per tutte le sovrastrutture: conformi ai rigorosi requisiti Volkswagen e agli standard City-Crash-Plus, sono dotate di un profilo aerodinamico in alluminio, sul quale è possibile fissare, ad esempio, il portabiciclette, il portasci, il portasci e snowboard, oppure uno dei pratici box. Le barre portatutto sono già completamente preassemblate e possono essere facilmente installate sul tetto della vettura. La serratura offre maggiore protezione contro i furti ed il profilo aerodinamico riduce il rumore del vento.
Codice 2G0071126

09 Il **portasci e snowboard "Comfort"** per il trasporto comodo e sicuro, sul tetto della vettura, di max. sei paia di sci o max. quattro snowboard. Il leggero sistema in alluminio anodizzato consente agili operazioni di carico e scarico grazie alla pratica funzione di estrazione. I tasti larghi per l'apertura permettono l'uso anche con guanti. Con serratura.
Codice 1T0071129



10 Le tue bici saranno sempre al sicuro grazie al **portabiciclette** da tetto. La barra di fissaggio per il telaio ed i supporti per le ruote sono stati concepiti in modo da mantenere la tua bici sempre nella posizione corretta. L'innovativa manopola con limitatore di coppia regolabile garantisce infatti che il telaio della bici rimanga sempre ben fissato al supporto. Adatto per telai fino a 100 mm (con forma ovale) o fino a 80 mm (con forma rotonda). Il portabiciclette è stato sottoposto al City-Crash-Plus Test.
Codice 000071128F



11 Il robusto **box per il tetto** in materiale plastico di elevata qualità convince per l'uso maneggevole e confortevole. Il pratico sistema di fissaggio rapido rende il montaggio del box sulle barre portatutto molto semplice. Il box può essere aperto da entrambi i lati e assicura grande comfort nelle operazioni di carico e scarico grazie all'ampia apertura. È disponibile nelle versioni da 340 e 460 litri. Colore nero lucido.

Codice 000071200AD **340 litri**
Codice 000071200AE **460 litri**



12 Il supporto specifico per il trasporto di **kayak** fino a 25 Kg. Quattro supporti in gomma e robuste cinture assicurano il fissaggio del kayak permettendo il trasporto in modo sicuro.
Codice 1K0071127A

13 Il **portasci** è dotato di piano d'appoggio rivestito in gomma, una speciale protezione sempre di gomma copre i ganci metallici sui nastri tenditori. Adatto per una tavola con albero in due parti.
Codice 000071120HA

14 Goditi tutta l'aria fresca che vuoi durante i tuoi viaggi evitando le temperature sgradevoli tipiche delle giornate più calde. I pratici **deflettori per aria**, resistenti ai raggi UV e a prova di autolavaggio disponibili per i finestrini anteriori sono prodotti con vetro acrilico riciclabile di alta qualità e facilmente installabili grazie ai pratici agganci.
Codice 2G0072193 **set deflettori per porte anteriori**



15|16 Con il nuovo portabici **“Premium”** potrai trasportare le tue bici comodamente e in tutta sicurezza. Pensato per il trasporto di due bici o e-bike, è dotato di fissaggio a chiusura rapida, che permette di assicurare il portabici al gancio di traino in modo semplice e veloce. Grazie al pratico meccanismo a pedale è comodamente ripiegabile per avere facile accesso al portellone di carico.
Codice 000071105J

17 A volte sarebbe meglio che il sole rimanesse fuori. Le **tendine parasole** per il lunotto e i finestrini delle portiere laterali posteriori possono essere impiegati anche per garantire alla vettura un migliore isolamento termico, senza comunque pregiudicare la sicurezza stradale. Sono utilizzabili sia a finestrino chiuso che a finestrino aperto.
Codice 2G0064365



18 Con il **box termico** i tuoi snack saranno sempre alla giusta temperatura: basterà collegare questo pratico accessorio a una presa a 12V/230V direttamente in auto o in casa. Il volume disponibile di 25 litri permette di conservare al suo interno bottiglie fino a 2 litri, mantenendole in posizione verticale. Classe di efficienza energetica A++
Codice 000065400F



19 **Sistema audio Plug & Play.** L'amplificatore a 5 canali con processore sonoro digitale integrato, dalla potenza complessiva di 300 watt sinus / 480 watt musicali ed un subwoofer di grande potenza, garantisce la massima qualità sonora. Il sistema utilizza gli altoparlanti predisposti sulla vettura e consente l'installazione "Plug & Play" nel bagagliaio.
Codice 000051419C

20 L'**inserto antiscivolo** realizzato su misura protegge il portabagagli da sporco e umidità e si arrotola facilmente quando non viene utilizzato, in modo da lasciare spazio per altri oggetti. Potrai scegliere fra 2 diverse dimensioni e profondità a seconda del portabagagli.
Codice 2G0061160 con piano di carico variabile
Codice 2G0061160A con piano di carico base

21 La **vasca per vano bagagli in plastica rigida** con scritta "Polo" è estremamente robusta, resistente agli acidi e realizzata su misura. Un bordo rialzato di ca. 2 cm protegge il bagagliaio dallo sporco e impedisce la fuoriuscita di liquidi sul pianale della vettura.
Codice 2G0061162 per piano di carico variabile

22 La **vaschetta per vano bagagli** con scritta "Polo" è leggera, flessibile e realizzata su misura per Nuova Polo. Un bordo rialzato di circa 4 cm protegge il bagagliaio dallo sporco e la struttura a rombo riduce lo scivolamento delle merci posizionate al suo interno.
Codice 2G0061161 per piano di carico variabile

23 I **tappetini in tessuto "Optimat"** con scritta "Polo" coniugano le proprietà dei tappetini in gomma con l'eleganza dei tappetini in tessuto. Il bordo rialzato che aderisce perfettamente alla zona su cui posa, trattiene in modo ottimale sporco e umidità. Il set comprende quattro tappetini: due anteriori e due posteriori.
Codice 2G1061445 WGK

24 Grazie ai **tappetini quattro stagioni** originali Volkswagen, umidità e sporco non saranno più ospiti sgraditi della tua Nuova Polo. Aderiscono perfettamente alla zona su cui si posano, sono antiscivolo e facilmente lavabili. Inoltre sono in materiale 100% riciclabile, estremamente robusto e durevole, ma allo stesso tempo sono molto più leggeri dei tappetini tradizionali. Il set comprende quattro tappetini: due anteriori e due posteriori.
Codice 2G1061500 82V

25 I **tappetini in tessuto "Premium"** originali Volkswagen in velluto resistente e di alta qualità con scritta "Polo" sono un dettaglio accattivante per dedicare la giusta attenzione agli interni della tua vettura. Il comodo sistema di fissaggio in due punti anteriori impedisce ai tappetini di scivolare e spostarsi. Il set comprende quattro tappetini: due anteriori e due posteriori.
Codice 2G1061270 WGK





26-30 L'innovativo sistema modulare **Viaggio & Comfort** aiuta a mantenere l'abitacolo in ordine ed a renderlo ancora più funzionale; offre maggiore comfort ai passeggeri sui sedili posteriori nell'utilizzo di oggetti importanti e rende i viaggi più piacevoli. Il sistema è costituito da un **modulo base** che viene fissato alla struttura dei poggiatesta dei sedili anteriori, e da tanti moduli accessori disponibili separatamente. Questi comprendono, ad esempio, l'**appendiabiti portatile**²⁾, un robusto **gancio porta-borsa**, **porta-tablet orientabili**, disponibili per diversi modelli oppure un **tavolino pieghevole** completo di portabicchiere¹⁾. Di seguito sono indicati tutti i moduli disponibili.

26 Codice 000061122
27 Codice 000061125A*
28 Codice 000061127B*
29 Codice 000061126B*
30 Codice 000061124*

Senza illustrazione:
Codice 000061125E*
Codice 000061125B*
Codice 000061125D*

modulo base
porta-tablet per Apple iPad 2-4
appendiabiti
gancio porta-borsa
tavolino pieghevole con portabicchiere

porta-tablet per Apple iPad Air 1-2
porta-tablet per Apple iPad mini
porta-tablet per Samsung +Galaxy Tab 3/4 10.134

31 Il **supporto per telecamera "GoPro"** Permette di fissare i momenti più belli del viaggio senza problemi. In viaggio o su un circuito, le immagini nitide registrate nell'abitacolo documentano la vostra esperienza. Grazie alla soluzione rotante a 360 gradi, il porta telecamera non si perderà nessun avvenimento. Il supporto in pregiata plastica può essere applicato in un batter d'occhio sul modulo base dell'appoggiatesta. Il porta telecamera può in parte essere comandata tramite app per smartphone. Con una telecamera "GoPro" (GoPro Hero 3™ e superiore), è addirittura possibile collegare la camera con il display del veicolo (solo in combinazione con la funzione App-Connect). La telecamera non è inclusa nella dotazione.

Codice 000061125J*



32 Il **seggolino G2-3 ISOFIT** è l'ideale per bambini di età compresa tra i 3 ed i 12 anni (da 15 a 36 kg di peso): il supporto sonno e regolabile in altezza, la seduta può essere regolata in modo ottimale in base alla larghezza del bacino del piccolo passeggero e l'altezza e l'inclinazione del seggiolino possono essere impostate in diverse posizioni perché anche i viaggi più lunghi siano comodi. Il G2-3 viene fissato ai punti ISOFIX della vettura e il bambino è protetto dalla cintura a tre punti. Con il **coprisedile**, facile da pulire e antiscivolo, potrai proteggere in modo ottimale il sedile dall'usura, dallo sporco e da danni che possono essere causati dai seggiolini per bambini o da altri oggetti. Le pratiche tasche in rete offrono spazio in più per la custodia di tanti piccoli oggetti indispensabili.
Codice 5H0019906 **Seggiolino**
Codice 000019819C **Coprisedile**

* La scheda SIM nonché l'utilizzo mobile di dati non fanno parte della dotazione e devono essere acquisiti tramite un provider di ricezione mobile. I costi supplementari per l'utilizzo dei dati variano a seconda del provider.



33 Con il **cavo USB-Premium** potrai collegare lo smartphone o altri dispositivi mobile al sistema infotainment della vettura per l'utilizzo ottimale delle funzioni di App-Connect. Consente la ricarica del dispositivo collegato ed ha una lunghezza di 30 cm.
Codice 000051446R **Micro-USB**
Codice 000051446S **Lightning**



34 Utilizza la rete WLAN nella tua auto e approfitta delle molteplici informazioni offerte dai servizi Volkswagen Car-Net! Grazie a **CarStick LTE** avrai a disposizione, all'interno della tua vettura Volkswagen, un hotspot per navigare in Internet senza limiti. È sufficiente inserire nel CarStick LTE una scheda SIM idonea* e collegarla alla presa USB. Questo dispositivo, insieme al navigatore "Discover Media", stabilisce infatti una connessione online all'interno della vettura, che consentirà anche di accedere ai servizi "Guide&Inform" Basic disponibili per il sistema di navigazione Discover Media, come ad esempio la ricerca e memorizzazione dei punti di interesse, notizie e feed RSS, informazioni online sul traffico e meteo.
Codice 000051409E

*Per il montaggio di questo accessorio è necessario disporre del modulo base 000061122.

1) Durante il viaggio, il tavolino pieghevole deve essere ripiegato, in presenza di un passeggero sul sedile posteriore.

2) Utilizzabile solo in assenza di passeggero sul sedile posteriore

Volkswagen Extra Time

Vantaggi estesi fino a 5 anni



Volkswagen Extra Time è la soluzione chiara, trasparente e opzionabile fino a un massimo di 5 anni o di 150.000 Km.

Extra Time, acquistabile come equipaggiamento alla sottoscrizione del contratto di acquisto di Polo, mantiene immutata nel tempo l'affidabilità, l'efficienza e il valore di Polo.

Volkswagen Extra Time prevede la professionalità qualificata dei Centri Volkswagen Service, che provvederanno alle eventuali riparazioni utilizzando esclusivamente Ricambi Volkswagen, questo consentirà di godersi il piacere di guida di Polo nel tempo e di proteggere il valore residuo della vettura, dimostrandosi così anche un ottimo investimento.

Extra Time è disponibile in sei diverse opzioni con costi differenti e modulabili a seconda della durata e della percorrenza massima prescelte.

Periodo validità post garanzia del Costruttore	2 ANNI*			3 ANNI*		
Percorrenza chilometrica massima	40.000 KM	80.000 KM	120.000 KM	50.000 KM	100.000 KM	150.000 KM

*Durata validità VOLKSWAGEN Extra Time allo scadere dei primi due anni di vita della vettura.

Volkswagen Service Plan

I piani di manutenzione Volkswagen



Scegliere una Volkswagen vuol dire anche contare su un insieme di soluzioni al servizio del piacere di guida.

E i piani di manutenzione Volkswagen sono la soluzione perfetta per garantirti nel tempo la sicurezza, l'efficienza ed il valore della tua Polo ad un prezzo certo e definito.

Due piani diversi con differenti fasce di validità: la soluzione perfetta per ogni esigenza.

Frutto della collaborazione con Volkswagen Financial Services, i piani di manutenzione possono essere acquistati a un prezzo vantaggioso contestualmente alla tua Polo.

Per conoscere meglio i Volkswagen Service Plan vai al sito volkswagen.it o rivolgiti al tuo Centro Volkswagen.

Volkswagen Service

La qualità che vuoi. Il servizio che cerchi

Scopri ogni giorno l'emozione di guidare grazie a Volkswagen. Non solo perché ogni vettura è la sintesi perfetta di qualità, sicurezza e tecnologia, ma perché hai a tua disposizione un Servizio unico, attento alle tue esigenze e ai tuoi bisogni. D'altronde, scegliere una Volkswagen offre proprio questo vantaggio: guidare avendo la certezza di poter contare in tutte le situazioni su una mobilità sicura e tranquilla.

ASSISTENZA IN VIAGGIO

Nelle situazioni imprevedibili come una panne o un incidente Volkswagen è sempre al tuo fianco per offrirti supporto e assistenza qualificate in tempo reale con il Servizio Mobilità. La Centrale Operativa attiva 24 ore su 24, il soccorso in loco, il traino fino all'officina Volkswagen più vicina, il servizio vettura sostitutiva, il pernottamento o la possibilità di proseguire il viaggio in treno o con un altro mezzo... Queste e altre importanti prestazioni rendono il Servizio Mobilità un compagno di viaggio davvero prezioso e insostituibile.*

GARANZIE A LUNGO TERMINE

Tutta la qualità che vuoi, tutta l'affidabilità che desideri. Anche nell'ambito delle garanzie, Volkswagen ti offre di più andando oltre quanto previsto dai termini di legge.

Ogni vettura, infatti, gode di ben 3 anni di Garanzia nel caso in cui siano presenti anomalie di verniciatura irregolare e addirittura di 12 anni di Garanzia per quanto riguarda la corrosione passante provocata da difetti di trattamento protettivo della carrozzeria.

SERVIZIO RICAMBI

Rapido, efficiente, sempre puntuale. La qualità del Servizio Ricambi è garantita dalla presenza capillare su tutto il territorio italiano dei Centri Volkswagen Service e da due moderni Centri di Distribuzione. Per questo, quando un componente non è immediatamente disponibile, la consegna è assicurata nella maggior parte dei casi già entro le 24 ore.

Unitamente alla professionalità dei Centri Volkswagen Service, i Ricambi Volkswagen consentono di mantenere nel tempo il valore e l'efficienza della vettura per cui sono stati appositamente progettati e fanno sì che una Volkswagen sia sempre una Volkswagen.

SERVIZIO ACCESSORI

Una Volkswagen la puoi allestire e rendere davvero unica, proprio come sei tu. La puoi personalizzare scegliendo tra l'ampio assortimento di Accessori Originali quelli che secondo il tuo stile sono in grado di esaltarne la funzionalità e l'estetica. Progettati specificamente per valorizzare ogni modello, gli Accessori Originali sanno senza dubbio accrescere il comfort e il piacere di guidare una Volkswagen.

* Per maggiori informazioni sul Servizio Mobilità, sulle modalità di erogazione e sulle altre prestazioni, vai al sito volkswagen.it

Scopri Progetto Valore Volkswagen

Progetto Valore Volkswagen è un'innovativa formula d'acquisto **flessibile e personalizzabile**, che ti consente di avere una Volkswagen sempre nuova.

Scegli la vettura e l'allestimento che preferisci e decidi se tenerla per 2 o 3 anni, il tutto anche senza versare spese di anticipo. E con l'alto **valore futuro garantito** nel tempo, sarà come averne pagato solo la metà.

Puoi selezionare il chilometraggio in base al reale utilizzo del veicolo, otterrai una rata mensile personalizzata che comprenderà in omaggio l'estensione di garanzia **EXTRA TIME**, per viaggiare ancora più tranquillo. Se poi desiderassi ancora più servizi, potrai aggiungere la **manutenzione ordinaria** o anche una **copertura assicurativa**.

Al termine della scadenza programmata, avrai **tre possibilità**:

- tenere la tua Volkswagen versandone il Valore Futuro Garantito;
- restituirla alla tua Concessionaria;
- sostituire l'auto scegliendo una nuova Volkswagen, continuando a beneficiare di tutti i vantaggi di Progetto Valore Volkswagen.

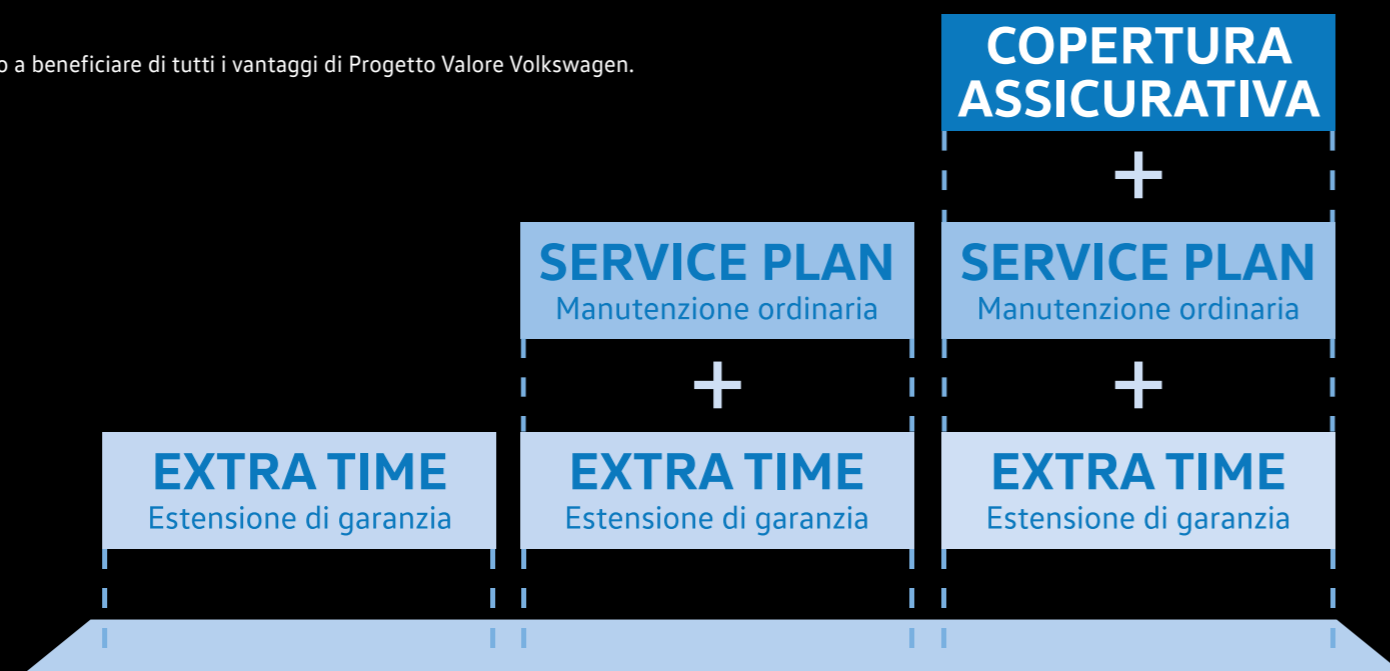

Progetto Valore Volkswagen



Nuova Polo

Stampato n° ZIT 201 097 51V

con riserva di modifiche

Edizione Novembre 2019

volkswagen.it

AVVISO IMPORTANTE

Nel presente catalogo sono contenute informazioni puramente indicative circa alcune caratteristiche generali dei prodotti illustrati.

Tali informazioni non costituiscono in alcun modo descrizione delle caratteristiche specifiche da parte del Costruttore e/o Venditore. Invitiamo pertanto il Cliente a rivolgersi sempre all'Azienda della Rete presso la quale il prodotto stesso viene acquistato al fine di ottenere una completa informazione sulle caratteristiche specifiche.

Alcune illustrazioni e descrizioni si riferiscono talvolta ad allestimenti particolari, disponibili solo pagando un sovrapprezzo. Alcuni equipaggiamenti potrebbero essere introdotti in un secondo momento.



MISTO
Carta da fonti gestite
in maniera responsabile
FSC® C015481