

# TOYOTA STARLET



## Toyota's meest geavanceerde motortechneik bezorgt de Starlet indrukwekkende prestaties



De eerste 12 kleppen 1.0 liter motor ter wereld. Een ware doorbraak op het gebied van kleine motoren, die hoge prestaties dienen te leveren tegen relatief weinig brandstofverbruik.

Voor nog meer vermogen en een supersnelle acceleratie is er ook een Starlet in 1.3 liter versie.

Met 3 kleppen per cilinder, met een lichtgewicht motorblok met een lichte, holle krukas en met een geheel nieuw driepunts trillingsvrij ophangstelsel.

Indrukwekkende techniek met nog indrukwekkender resultaten. Want deze ultra-moderne motor levert veruit de beste prestaties in zijn klasse. Maar is bovendien óók nog één van de zuinigste.

Achter het stuur van deze Starlet voelt u het dan ook duidelijk... Dit is de auto van deze generatie.



# TOYOTA MULTI



KLEPPEN MOTOR



## Deze 12 kleppenmotoren zijn én heel licht én heel sterk van constructie.

De krukas van de 12 kleppen 1.3 liter motor is hol. Nèt zo sterk, maar aanzienlijk lichter en dus in alle opzichten economischer. Met compacte ontsteking, dynamo en starter.

Het in verband met de lage motorkap, uiterst platte luchtfilter heeft, hoewel 30% lichter, maar liefst 12% méér nuttig filteroppervlak.

Elke cilinder is voorzien van 3 kleppen, twee inlaat- en één uitlaatklep. Het tweevoudig inlaat-kleppen-systeem gecombineerd met dubbele verbrandingskamers zorgt voor voldoende vermogen in het lage toereengebied en voor extra adem wanneer grotere prestaties nodig zijn. Met een onder alle omstandigheden, gunstig brandstofverbruik.

De 4- of 5-versnellingsbak schakelt soepel en direct. De lichtgewicht automatische transmissie werd speciaal ontworpen voor de 1.3 liter motor. Voor minder vermogensverlies én minder brandstofverbruik.



ECE BRANDSTOFVERBRUIK

12V 1000E



# MULTIKLEPPEN MOTOR

## 12V 1000 E

## 12V 1300 E

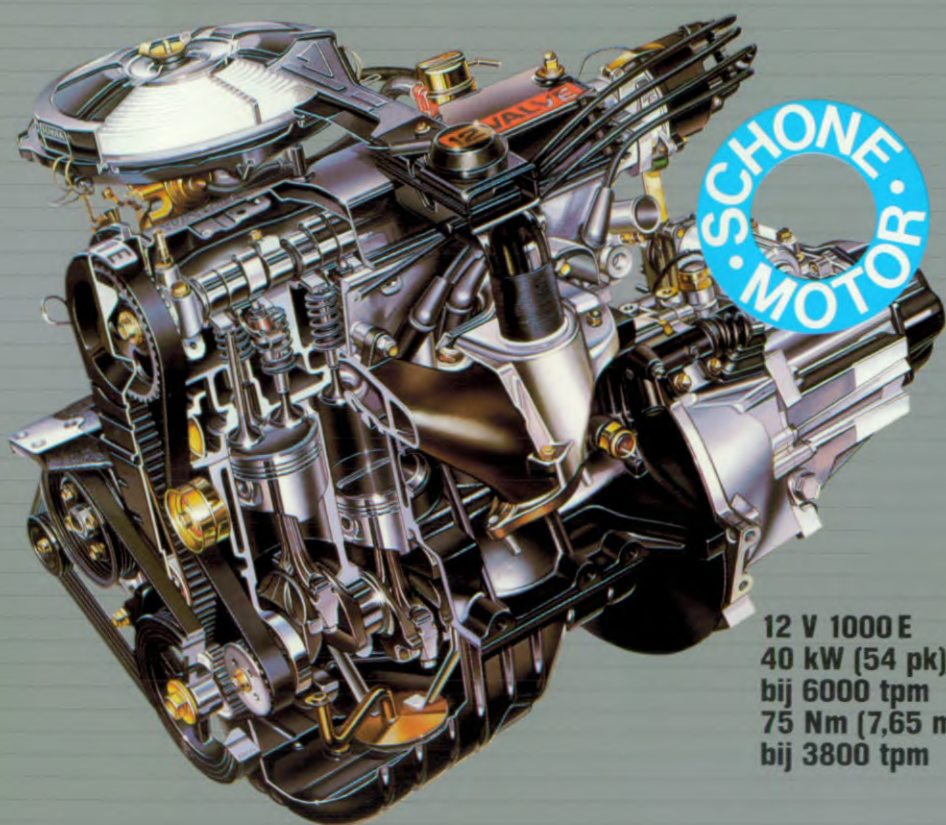

**12 V 1000 E**  
 40 kW (54 pk)  
 bij 6000 tpm  
 75 Nm (7,65 mkg)  
 bij 3800 tpm

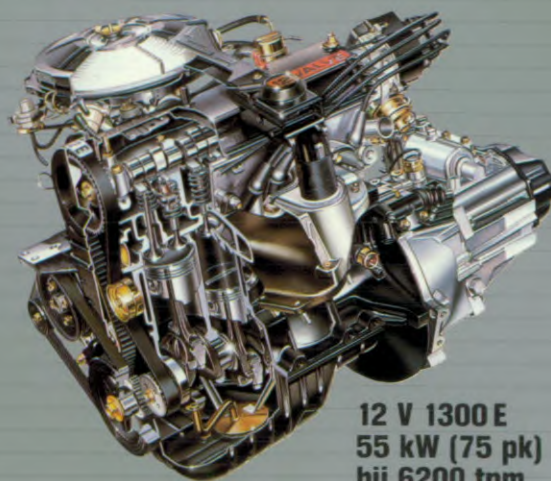

**12 V 1300 E**  
 55 kW (75 pk)  
 bij 6200 tpm  
 103 Nm (10,6 mkg)  
 bij 4200 tpm



**1500 DIESEL**  
**40 kW (55 pk)**  
**bij 5200 tpm**  
**91 Nm (9,28 mkg)**  
**bij 3000 tpm**

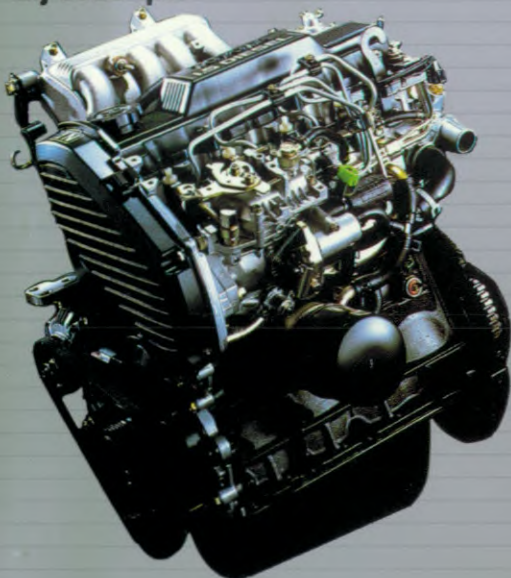

## Voor nóg lagere kosten per kilometer is de Starlet met dieselmotor de ideale auto.

Niet alleen omdat de brandstofprijs per liter zoveel lager is. Maar zeker ook omdat deze diesel-motor bewonderenswaardig zuinig is. Bij een constante snelheid van 90 km/u verbruikt de Toyota Starlet Diesel, volgens ECE-normen, slechts 3,9 liter per 100 km (=1:25,6).

Inzittenden van deze nieuwe Toyota merken nauwelijks dat er een dieselmotor aan het werk is. Zó goed is de geluids-isolatie. En zó goed worden motor-trillingen gedempt. Onder meer door de toepassing van een hydraulisch werkende motor-ophangsteun.

Bij het stoplicht bemerkt u de pittige acceleratie van de Starlet Diesel en op de snelweg is een topsnelheid van 150 km/u mogelijk.

De moderne 1.5 l. dieselmotor is een betrouwbare krachtbron, ontworpen voor het leveren van hoge prestaties en toch zeer economisch in onderhoud en brandstofverbruik. De dieselluitvoering is gecombineerd met een handgeschakelde vijfversnellingsbak.



## Zie hier het verrassende concept voor de voorwielaangedreven kleine middenklasser.

Plezierig, snel en handzaam met een handige 3e/5e deur en tal van praktische gebruiksmogelijkheden.

Bekijk die vlotte, pittige lijn... onderga die royale, zo praktisch te benutten binnenruimte... probeer die lichte, plezierig exacte tandheugel besturing en u weet het zeker: deze Toyota Starlet is een revolutionair ontwerp!

De buitengewoon fraaie lijn van de Starlet is óók buitengewoon functioneel. Elk onderdeel is gestyled met het oog op een zo volmaakt mogelijk aerodynamische lijn en dus een zo laag mogelijk brandstofverbruik.

De aflopende, platte motorkap en de sportieve, geïntegreerde voorspoiler. De vloeiend in de carrosserielijnen overlopende vormen van koplampen, zijpanelen en raamstijlen. De half-verzonken ruitewissers.

Dat alles zorgt voor een bijzonder gunstige Cw-waarde en maakt deze Starlet écht zuinig, tóch snel en stil bovendien.





Starlet XL



## De exacte besturing maakt het rijden in deze Starlet tot een púúr genoegen.

De korte draaicirkel zorgt dat een parkeerplaatsje overal makkelijk gevonden wordt.

Vinnig en pittig in de stad en toch een opmerkelijk rustig, stabiel rijgedrag op de buitenweg. Ook bij hoge snelheden.

De betrouwbare McPherson voorwieloophanging en de met gas gevulde schokdempers rondom leiden de Starlet moeiteloos door zelfs de scherpste bochten.

Moderne voorwielaandrijving gecombineerd met exact werkende tandheugelbesturing garandeert een, onder alle omstandigheden, zekere wagenbeheersing.

Bestuurder en passagiers hebben ruim uitzicht naar alle kanten dankzij de hoog doorgetrokken daklijn, de extra dunne maar sterke raamstijlen en het enorm grote glasoppervlak.

Het hele interieur krijgt door die royale ramen een plezierige, lichte en zonnige sfeer.

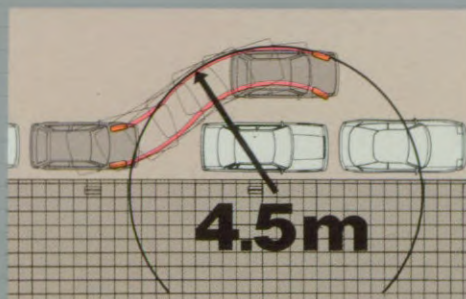

De totale draaicirkel bedraagt 9 meter (tussen trottoirs).

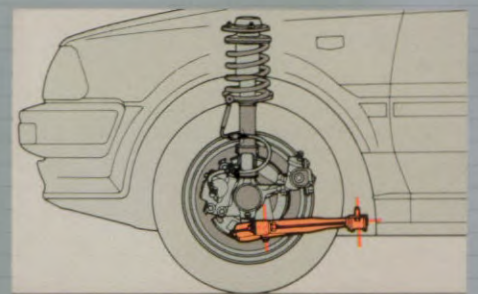

De onder een hoek geplaatste wieldraagarmen zorgen dat het duiken van de carrosserie sterk gereduceerd wordt.



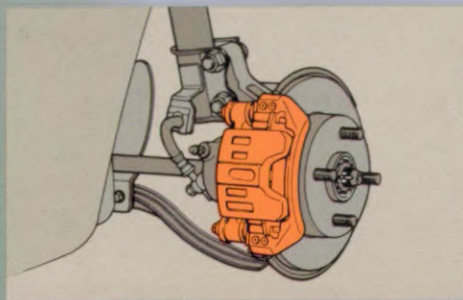

Veilige schijfremmen vóór geven de Starlet de remkracht die past bij z'n trekkracht.

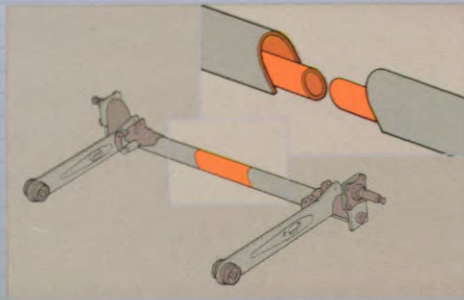

De stabilisatorstang achter is hol, daardoor lichter in gewicht en zorgt voor een goede wegligging.



## De 3e/5e deur van de Starlet geeft letterlijk aan alles en iedereen de ruimte.



Want zó is hij ontworpen, als de ideale gezinsauto met een jeugdige, vlotte lijn en verrassend veel ruimte.

Dankzij voorwielaandrijving een vlakke ruime vloer. Een hoog doorgetrokken daklijn voor nóg meer ruimte.

Bagage is dan ook nooit een probleem, óók niet op vakantie. Laad maar in, alles gaat mee! Want dat was wat de Toyota-constructeurs voor ogen hadden bij deze Starlet. En dáárin zijn ze voortreffelijk geslaagd want elke kubieke centimeter is werkelijk optimaal benut!

De royale, wijd openslaande 3e/5e deur van de Starlet geeft ruim toegang tot de kofferbak. Daar kan normaal al heel wat in, zeker in de hoogte. Bovendien kan de al dan niet gescheiden rugleuning worden neergeklapt. Daardoor ontstaat in een handomdraai een praktische, enorme ruimte met een vlakke laadvloer.

Het zal u verbazen, wat er zó allemaal in uw Starlet kan. En hoe makkelijk dat gaat. Want die laadvloer ligt net boven de achterbumper, zodat u helemaal niet hoog hoeft te tillen bij het in- en uitladen. Want gemak dient de mens, nietwaar?

Starlet XL 5-deurs



## Het interieur van de Starlet biedt bestuurder en passagiers alle ruimte en comfort.

Voor urenlang plezierig en ontspannen autorijden. Licht en aangenaam is dat interieur. Met fraai afgewerkte bekleding en uitgebalanceerde, moderne kleurencombinaties.

De verstelbare bestuurdersstoel biedt optimaal zitcomfort en sluit perfect aan op de anatomische vormen van het menselijk lichaam. En geeft voldoende steun, ook zijdelings. Met in hoogte verstelbare hoofdsteunen voor extra veiligheid.

Ook de achterbank biedt comfortabele zitplaatsen en is voorzien van een (gescheiden) neerklapbare rugleuning.

De sluiting van de driepuntsveiligheids gordels is vast aan de voorstoelen bevestigd en gaat dus met de stoelen mee bij verstelling naar voren en achteren. Bovendien is er in de 3-deursmodellen (vanaf DL) een geleider die zorgt dat de losse gordel niet hinderlijk is voor in- en uitstappende achterpassagiers.

Handig is ook het walk in/out systeem op de rechtersvoorstoel. Bij het terugklappen van de stoelleuning komt de stoel altijd in dezelfde positie, 3 centimeter voor de middelste stand, terug.

Alle uitvoeringen zijn voorzien van grote verstelbare zonnekleppen. Optimaal rijcomfort onder alle omstandigheden.

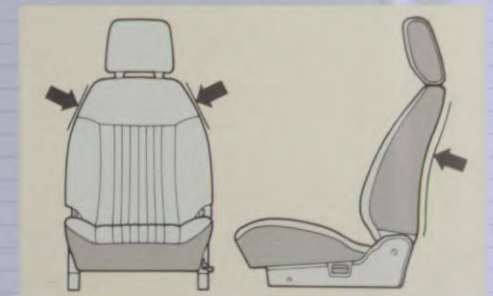

De vormgeving van de voorstoelen biedt meer knieruimte voor de achterpassagiers en een beter zicht rondom.

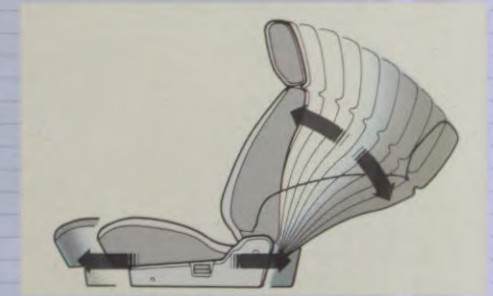

De voorstoelen zijn veelzijdig verstelbaar en bieden optimaal zitcomfort.

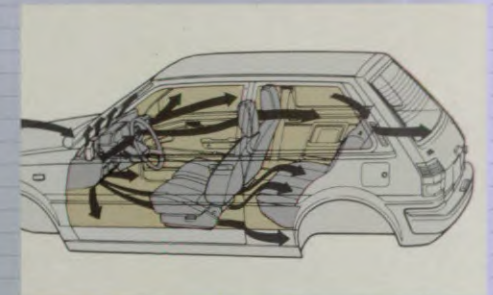

De Starlet heeft een nauwkeurig doseerbaar ventilatie- en verwarmingssysteem met drie snelheden aanjager.



Starlet XL

Het overzichtelijke dashboard biedt duidelijk zicht op de logisch gerangschikte meters en controlelampjes.

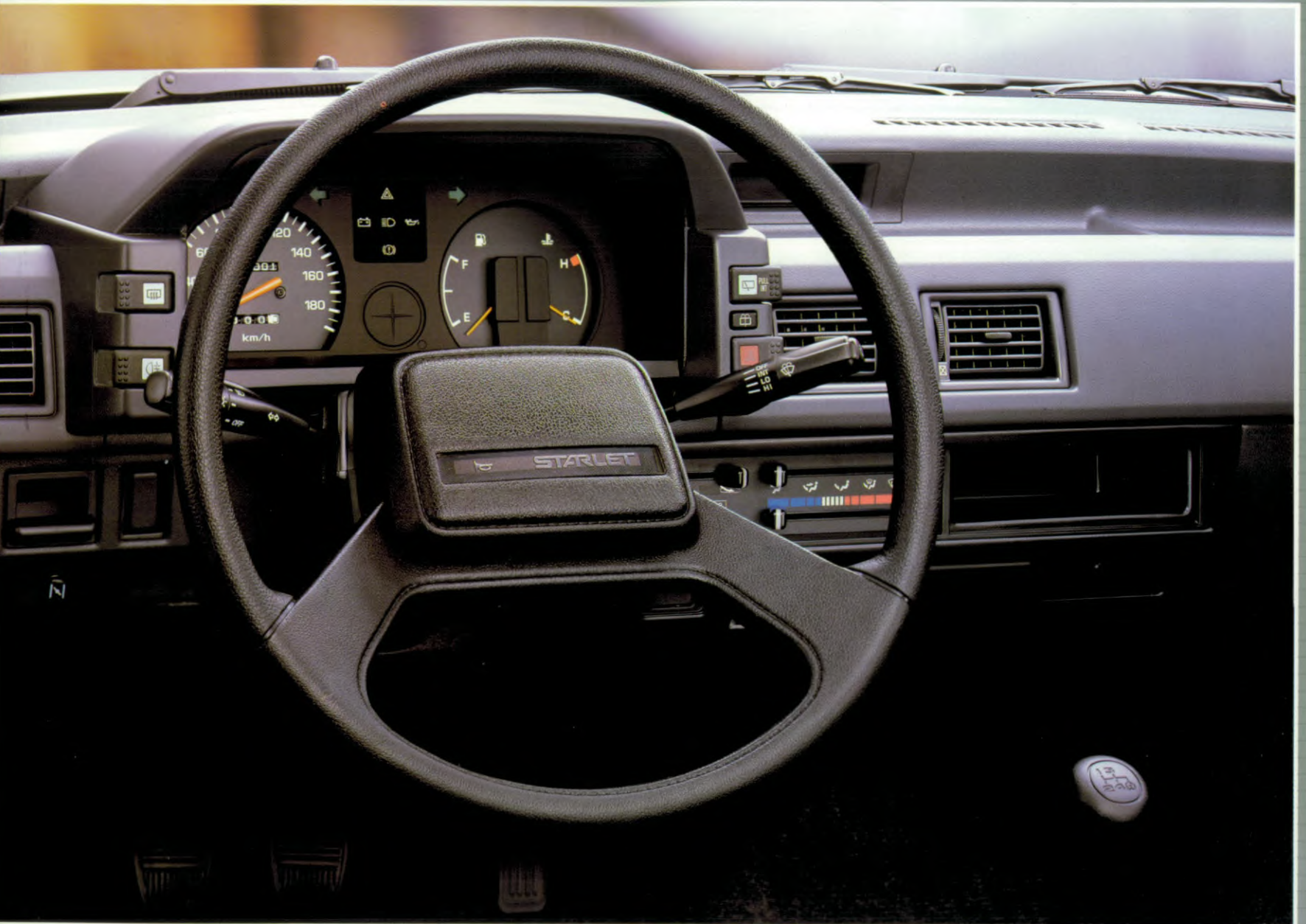

Starlet XL

Het sportieve stuurwiel en de korte, snelle pook passen perfect bij het jeugdig imago van deze Starlet.

Het instrumentenpaneel omvat twee grote ronde klokken met links de snelheidsmeter met dagteller en rechts de brandstof- en temperatuurmeter.

Afhankelijk van de uitvoering zijn er schakelaars voor achterrautverwarming, mistachterlicht, achterrautwisser en -sproeier en alarmknipperlichten.



Dit controle-paneel geeft u in één oogopslag alle belangrijke informatie.



Direct onder handbereik zijn aan weerszijden van het instrumenten-paneel deze schakelaars geplaatst.

De Starlet maakt autorijden voor bestuurder en passagiers tot een puur genoegen. Afhankelijk van de uitvoering is de Starlet voorzien van een aantal praktische zaken.

De Starlet biedt zoveel keuzemogelijkheden dat er voor iedere wens en budget een uitvoering is.



Bovenop het dashboard is een praktisch vak om allerlei kleinigheden bij de hand te hebben.

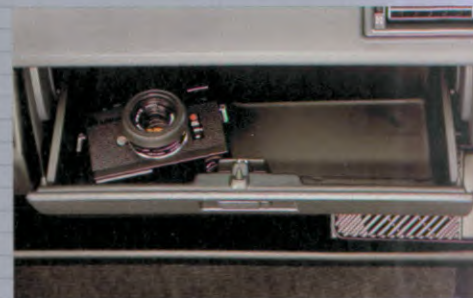

In het royale handschoenenkastje met afsluitklep kunt u allerhande zaken veilig opbergen.



Kleingeld voor bijvoorbeeld de parkeermeter altijd bij de hand in dit muntenbakje.



Dit uitschuifbaar vak onder de rechter-voorstoel biedt tal van opbergmogelijkheden [SXL+S].



Console-box geschikt voor radio-inbouw en tevens voor opbergen van geluidscassettes, enz. [SXL+S].



Een handig opbergvak in het portier voor wegenkaarten en andere spulletjes (vanaf DL).



Een nauwkeurig quartz klokje is opgenomen in het instrumentenpaneel van de SXL.



De sluiting van de driepuntsveiligheids gordels is vast aan de voorstoelen bevestigd.



De opklapbare en uitneembare hoedenplank beschermt de bagageruimte tegen ongewenste inblik (vanaf DL).



Met de gescheiden neerklapbare achterbank-leuning is er plaats voor 3 personen en veel bagage (vanaf DL).



Door de geringe tilhoogte is de enorme laadruimte doelmatig voor grote stukken.





## Voor de sportieve Starletrijder: Starlet 1.3 S, sportief tot in alle details.

Deze compacte Starlet met z'n hoge prestaties leverende multi-kleppenmotor wordt bediend door een 5-versnellingsbak.

Verder zijn speciaal aangepast op deze snelle Starlet: geventileerde schijfremmen vóór, stuggere veerpoten en stabilisatorstang voor en achter.

Bovendien zijn de wielen voorzien van extra brede banden, speciale wioldoppen en kunststof spatlappen voor en achter. Het interieur wordt gekenmerkt door de sportstoelen in zwarte stof met streepdessin en verstelbare hoofdsteunen.



Dashbord met o.a. lederen sportstuur, toerenteller en meters en knoppen met oranje cijfers en symbolen.



Aan de dakspoiler en voorspoiler is de sportieve Starlet S uiterlijk herkenbaar.



Starlet S



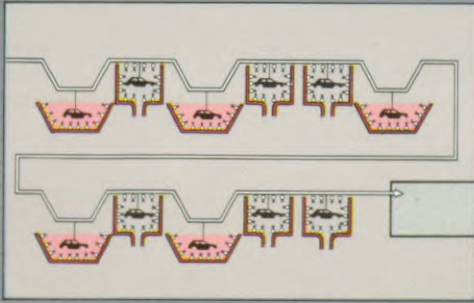

Dompelbad voorbehandeling

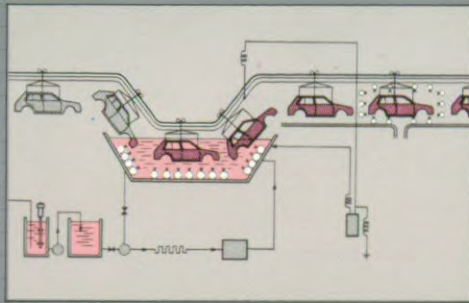

Electrostatistische lakbehandeling

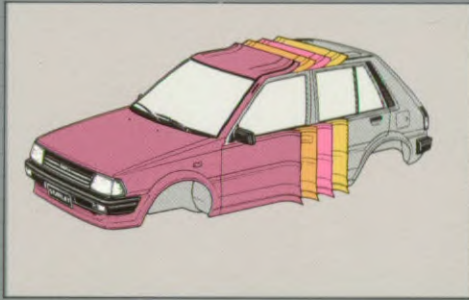

Vieuvoudige laklaag

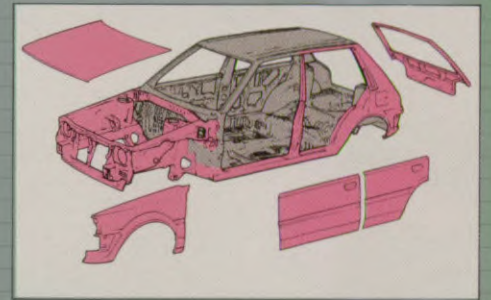

Gegalvaniseerd staal



Starlet-races Zandvoort

## Toyota kwaliteit, het geheim van een lang en gelukkig autoleven.

Elke Toyota die wordt gebouwd, moet voldoen aan de allerstrengste kwaliteitseisen. Want een Toyota moet goed en betrouwbaar blijven... véle, véle jaren lang. Daarom wordt de grootste zorg besteed aan het voorkomen van corrosie. Speciale, nieuwe metaal-legeringen worden veelvuldig toegepast. Dompelbaden zorgen voor een perfecte ondergrond.

De onderkant van de auto wordt speciaal behandeld tegen inwerking van vuil en pekkel. Grote zorg wordt ook besteed aan het bewerken van het plaatwerk ter voorkoming van roestvorming van binnenuit.

De verschillende speciale laklagen zijn noodzakelijk ter bescherming van het plaatwerk. Om zeker te zijn van constante kwaliteit worden steeds weer modellen uitputtend getest onder de meest barre weersomstandigheden.

Zodoende kunt u absoluut vertrouwen op Toyota. Niet voor niets biedt Toyota u 2 jaar garantie met een maximum van 100.000 kilometer en daarnaast 6 jaar

carrosseriegarantie tegen doorroesten van binnenuit.

### Toyota Accessoires.

Alleen de door Toyota zèlf geselecteerde accessoires zijn van dezelfde kwaliteit, als de onderdelen waaruit uw Toyota zorgvuldig is samengebouwd.

Neem geen genoegen met minder! Bij uw Toyota-dealer heeft u een ruime keus uit een groot scala aan goedgekeurde accessoires.

Er is nog een andere belangrijke reden om uw voorkeur te laten uitgaan naar echte door Toyota beproefde accessoires: ze passen precies in en bij uw auto... En dat kunt u van willekeurig gekochte accessoires van uiteenlopende merken natuurlijk niet verwachten.

Met behulp van bepaalde accessoires kunt u uw rijplezier nóg verder verhogen. Met weer andere maakt u uw Toyota persóonlijker. Ga maar eens kijken naar de accessoire-presentatie van uw Toyota-dealer





Importeur voor Nederland  
Louman & Parqui B.V.  
Steurweg 8  
4941 VR Raamsdonsveer  
Telefoon 01621-85900



**TOYOTA**

De afbeeldingen en specificaties in deze brochure voldoen aan internationale normen en kunnen derhalve in detail afwijken van de voor Nederland geldende specificaties en/of uitvoering. De importeur behoudt zich het recht voor zonder nadere kennisgeving veranderingen en/of wijzigingen in uitvoering en/of prijzen aan te brengen.