

HIACE

VAN/COMMUTER/WAGON





WIDE BODY

Photo (左) : 2WD・2800ディーゼル・ワイドボディスーパーGL。
ボディカラーはブラックマイカ<209>。
デュアルパワースライドドアはメーカーオプション。

HIACE

その先へ。進む未来は、ビッグポテンシャル。

大きな空間、逞しい走行性。独自のプライドを物語る、定評あるスタイルと揺るぎない存在感。

排気量を抑えながら、パワーアップと低燃費を実現したディーゼルエンジンを搭載。

先進の予防安全装備を採用。そのすべては、走りに、安全に、さらなる可能性を生み出すために。

これから先へ。クルマにできることは、大きな未来を描くこと。

エンジン。安全。最前線から明日を見据えて。

平成21年（ポスト新長期）排出ガス規制に適合したクリーンディーゼルエンジンを搭載

複合的な予防安全機能を持つToyota Safety Senseを標準装備

HIACE



STANDARD BODY

Photo (右) : 2WD・2800ディーゼル・標準ボディ・スーパーGL。
ボディカラーのホワイトパールクリスタルシャイン<070>はメーカーオプション。
アルミホイール、LEDヘッドランプ、バックモニター内蔵自動防眩インナーミラー、
スマートエントリー&スタートシステムはメーカーオプション。

PROFESSIONAL ARMOR 機能、性能、さらに磨かれて熟成の域へ。



Photo: 2WD・2800ディーゼル・標準ボディ・スーパーGL。ボディカラーのホワイトパールクリスタルシャイン<070>はメーカーオプション。
アルミホイール、LEDヘッドランプ、バックモニター内蔵自動防眩インナーミラー、スマートエントリー&スタートシステムはメーカーオプション。■写真は合成です。





滑らかな面に、シャープな直線と柔らかな曲線の組み合わせ。機能美を極めたボディラインをさらに強調するため、リヤサイドに凹凸の少ないくりぬきタイプのスライドウィンドウを採用。実用性とデザイン性を両立させ、一体感のあるサイドビューを完成させました。また、ボディ各部に整流形状やフィンを採用することで、安定した走行性能にも磨きをかけています。



スライドウィンドウ全開状態

■ 両側スライド式リヤサイドガラス（プライバシーガラス） グレード・定員別設定

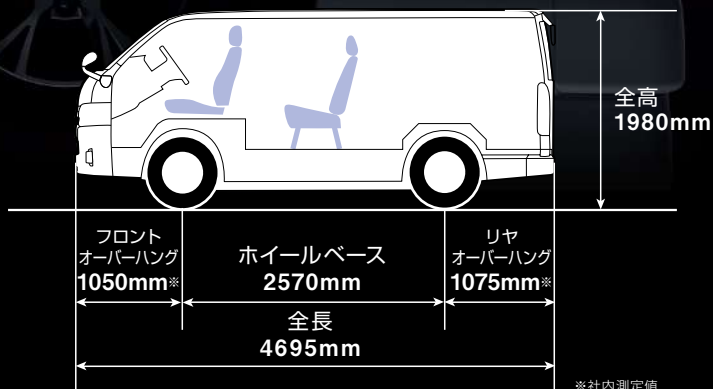

Photo: 2WD・2800ディーゼル・標準ボディ・スーパーGL。ボディカラーのホワイトパールクリスタルシャイン<070>はメーカーオプション。アルミホイール、LEDヘッドランプ、バックモニター内蔵自動防眩インナーミラー、スマートエントリー&スタートシステムはメーカーオプション。

■ 2WD・標準ボディ・スーパーGLの寸法

走行性、積載性、安全性をハイバランスで融合。

ボディサイズをフルに活用した広い荷室を実現しながら、スペースを犠牲にすることなく優れた衝突安全性も確保。安定した走行性能、抜群の積載性、優れた安全性はもちろん、防振パッチなどの採用で室内の快適性にも配慮しています。



BIG SPACE + α の進化がある。快適で機能的なビッグスペース。

広い荷室は、高い積載性が伴ってこそ活かされると考え、様々な工夫を施しました。人が積み降ろししやすい高さや広さを実現すると同時に、使う人の負担を軽減する装備を充実。より安全で迅速な作業性に配慮しています。

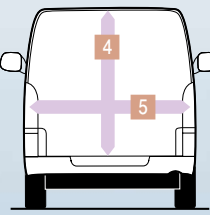
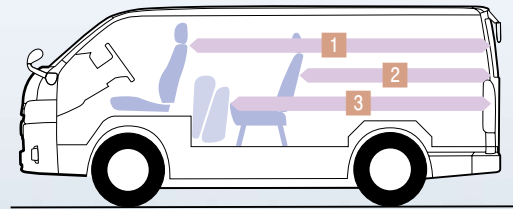

2WD・標準ボディ・スーパーGLの寸法

- 1 荷室長 **3000mm** (約9尺)
- 2 リヤシート通常時荷室長 **1855mm** (約6尺)
リヤシート前方スライド時荷室長 **1975mm** (約6尺)※
- 3 リヤシート折りたたみ時荷室長 **2470mm** (約8尺)※
- 4 荷室高 **1320mm** (約4尺)
- 5 荷室幅 **1520mm** (約5尺)

乗り降りも、積み降ろしも、安全で確実な開閉が第一。



■ デュアルパワースライドドア (挟み込み防止機能*付)

スーパーGLにメーカーオプション

スライドドアには、ドアハンドルを軽く引くだけで自動開閉するパワースライドドアを設定。また、インストルメントパネルとキーに装備したスイッチでもパワースライドドアの開閉操作ができます。



*挟まれる物の形状や挟まれ方によっては、挟み込みを検知できない場合があります。開閉時は十分ご注意ください。



■ イージークローザー (スライドドア・バックドア)

スーパーGLに標準装備 写真はバックドア

力を入れずにやさしく閉めても半ドアの心配がないイージークローザーをスライドドアとバックドアに装備しています。

*開閉時は十分ご注意ください。



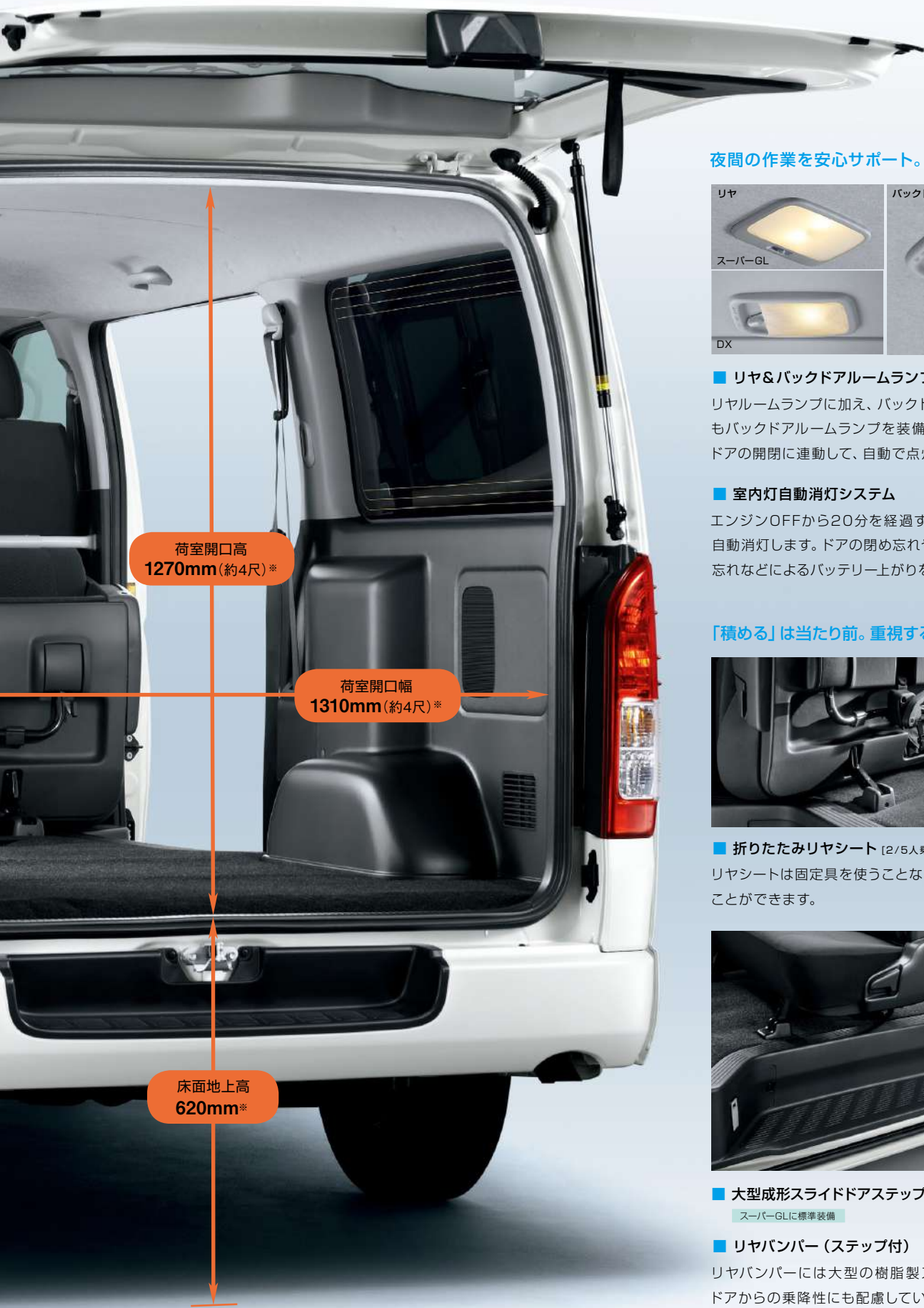

夜間の作業を安心サポート。



■ リヤ&バックドアアルームランプ グレード・ボディ別設定
 リヤルームランプに加え、バックドア近くの後方天井部にもバックドアアルームランプを装備。スライドドアとバックドアの開閉に連動して、自動で点灯・消灯します。

■ 室内灯自動消灯システム
 エンジンOFFから20分を経過するとすべての室内灯を自動消灯します。ドアの閉め忘れや室内灯のスイッチ切り忘れなどによるバッテリー上がりを抑制します。

「積める」は当たり前。重視するのは「積みやすさ」。



■ 折りたたみリヤシート [2/5人乗り、3/6人乗り]
 リヤシートは固定具を使うことなく荷室前方に折りたたむことができます。





■ 大型成形スライドドアステップ (ステップランプ付)
スーパーGLに標準装備

■ リヤバンパー (ステップ付)
 リヤバンパーには大型の樹脂製ステップを装備。バックドアからの乗降性にも配慮しています。

Photo: 2WD・2800ディーゼル・標準ボディ・スーパーGL。ボディカラーのホワイトパールクリスタルシャイン<070>はメーカーオプション。アルミホイール、助手席SRSエアバッグ+プリテンショナー&フォースリミッター機構付シートベルト、バックモニター内蔵自動防眩インナーミラー、ステアリングスイッチ (オーディオ)、CD-AM/FMはメーカーオプション。
 ■ 装備・仕様の詳しい設定につきましては、P38~43をご覧ください。

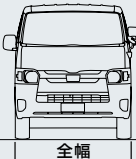
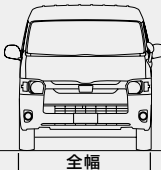
ボディ・ルーフ 長さ、幅、高さで選べる4タイプ。取り回ししやすいロングバン・標準ボディタイプから、長・幅・高すべてがビッグサイズのスーパーロング

ロングバン・標準ボディ・標準ルーフ	ロングバン・ワイドボディ・ミドルルーフ
 <p>SUPER GL DX</p> <p>全幅 1695mm</p> <p>荷室長 3000mm (約9尺)</p> <p>DX 3/6/9人乗り 2435mm (約8尺)</p> <p>全高 1980mm DXジャストロー 1985mm</p> <p>全長 4695mm</p>	 <p>SUPER GL</p> <p>全幅 1880mm</p> <p>荷室長 3000mm (約9尺)</p> <p>全高 2105mm</p> <p>全長 4840mm</p>
 <p>荷室高 スーパーGL 1320mm (約4尺) DX 1335mm (約4尺) DXジャストロー 1170mm (約3尺)</p> <p>荷室幅 スーパーGL 1520mm (約5尺) DX 1545mm (約5尺)</p> <p>写真はDX 3/6人乗り。リヤホイールハウスカバー、リヤヒーターはセットでメーカーオプション。</p>	 <p>荷室高 1390mm (約4尺)</p> <p>荷室幅 1705mm (約5尺)</p>

シート配列

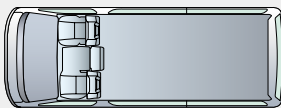

1列シート車
3人乗り

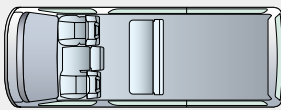

イラストは3/6人乗り

2列シート車
2/5人乗り・
3/6人乗り

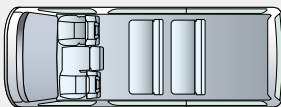

3列シート車
3/6/9人乗り

フロア

床面を低く抑えた標準フロアと、タイヤハウスの張り出しのないジャストローを用意。床が二重構造のジャストローは、床下にも収納スペースを設けています。

標準フロア



写真はDX 3/6人乗り

ジャストロー



写真はDX 3/6人乗り

床下収納スペース



スライドドア側 寸法
高さ:120mm
幅:280mm
奥行き:1150mm



バックドア側 寸法
高さ:120mm
幅:820mm
奥行き:1990mm

トな選択を。

バンタイプまで、積荷や用途にきめ細かく対応できるラインアップです。

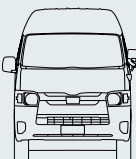
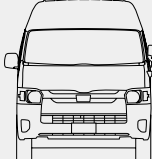
ロングバン・標準ボディ・ハイルーフ	スーパーロングバン・ワイドボディ・ハイルーフ
 <p style="text-align: center;">DX</p>	 <p style="text-align: center;">DX</p>
<p>全幅 1695mm</p> <p>荷室長 3000mm (約9尺)</p> <p>全高 2240mm DXジャストロー 2245mm</p> <p>全長 4695mm</p>	<p>全幅 1880mm</p> <p>荷室長 3540mm (約11尺)</p> <p>全高 2285mm</p> <p>全長 5380mm</p>



スライドドア

スライドドアは、大きな開口幅を確保。スムーズな開閉とスライドドア全開ストッパーにより快適な作業性を実現しています。4ドアタイプと両側スライドドアの5ドアタイプを設定。



スライドドア全開ストッパー

ロングバン・4ドア

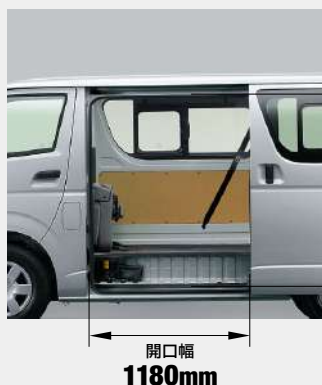

ロングバン・5ドア



スーパーロングバン・4ドア

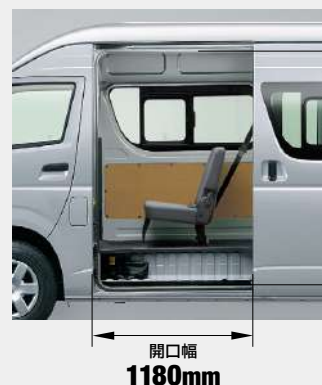

●フロア、スライドドアの数値はメーカー設計値であり参考値です。(DX)

1尺=303mm

COCKPIT スタイリッシュに、スマートに、ドライバーを支援。



視認性や操作性に配慮したコックピット。

スーパーGLは、より多くの装備にシルバーやメッキの加飾を施し、シャープな印象を強調しています。



Photo: 2WD・2000ガソリン・6AT・DX「GLパッケージ」。



Photo:2WD-2800ディーゼル標準ボディスーパーGL。助手席SRSエアバッグ+プリテンショナー&フォースリミッター機構付シートベルト、スマートエントリー&スタートシステム、ステアリングスイッチ（オーディオ）、CD・AM/FMはメーカーオプション。

多彩な情報を見やすく表示。



写真はディーゼル車

■ オプティロンメーター（タコメーター・メーター照度コントロール付）

全車に、昼夜を問わず視認性に優れた3眼タイプのオプティロンメーターを装備。多彩な情報を分かりやすく表示。マルチインフォメーションディスプレイやメーターには、シャープな印象のメッキ加飾を施しています。



写真はAT車

■ アナログメーター（メーター照度コントロール付）

DXガソリン車にメーカーオプション

Toyota Safety Sense非装着を選択した場合、DXガソリン車はアナログメーターとなります。

■ マルチインフォメーションディスプレイ

平均燃費や瞬間燃費、航続可能距離などの情報や外気温をメーター内の液晶ディスプレイに表示。さらにAT車は、エコドライブインジケータゾーン表示で、エコ運転の範囲と現状のアクセル開度を表示します。

オプティロンメーターディスプレイ表示例

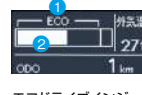

- 1 エコ運転の範囲
- 2 現状のアクセル開度

アナログメーターディスプレイ表示例



- 1 エコ運転の範囲
- 2 現状のアクセル開度

CABIN 可能性を拓げる便利なシートで、ゆとり実感。



Photo: 2WD・2800ディーゼル・標準ボディー・スーパーGL。助手席SRSエアバッグ+プリテンショナー&フォースリミッター機構付シートベルト、スマートエントリー&スタートシステム、ステアリングスイッチ（オーディオ）、CD・AM/FMはメーカーオプション。



写真は運転席

機能性と快適性を両立したフロントシート。

■ フロントシート

2人掛けと3人掛けのフロントシートを採用。ホールド性の高い形状により、運転時の疲労軽減に貢献します。また、スーパーGLは分割式のヘッドレストを装備しています。



写真はDX

■ ウォークスルー

運転席と助手席間のウォークスルーを実現。運転席側のドアを開けられない場合などに、助手席側のドアから乗り降りすることができます。



写真はDX

■ フルリクライニング

運転席と助手席は、フルリクライニングが可能。体を伸ばす、横になる、など休憩時に重宝します。



広い室内スペースは、シートもゆったり。
アイデアとアレンジ次第でビジネスにプライベートに幅広く活用することができます。



■ フロントフラット 2人でゆったり足を伸ばして読書など。スーパーGLに標準装備



■ オールフラット 体を横にして休憩したい時などに。スーパーGLに標準装備



■ リヤシート折りたたみ 積荷が多い時や大きな物を積む時に。



スライド



リクライニング

■ リヤシート
スライド (2段階調整式) ・リクライニング

スーパーGLに標準装備

リヤシートは折りたたみ機能に加え、スライドとリクライニングの便利な機能も装備しています。さらに、オールフラット状態にすることも可能です。

3/6/9人乗りのリヤシートアレンジはP35をご覧ください。

■写真は機能説明のためにボディの一部を切断したカットモデルです。ルームセパレーターバーは取り外しています。
■写真はスペース説明のためのものであり、通常以外のシート状態では走行できない場合や、ご注意いただきたい項目があります。必ず取扱書をご覧ください。また、走行時には後方視界確保・荷物の転倒防止にご留意ください。
■装備・仕様の詳しい設定につきましては、P38～39の主要装備一覧表をご覧ください。

室内の随所に、多彩な収納や便利な装備類を配置。
操作系は運転席周りに集約。
機能的で快適な上質空間を構成しています。

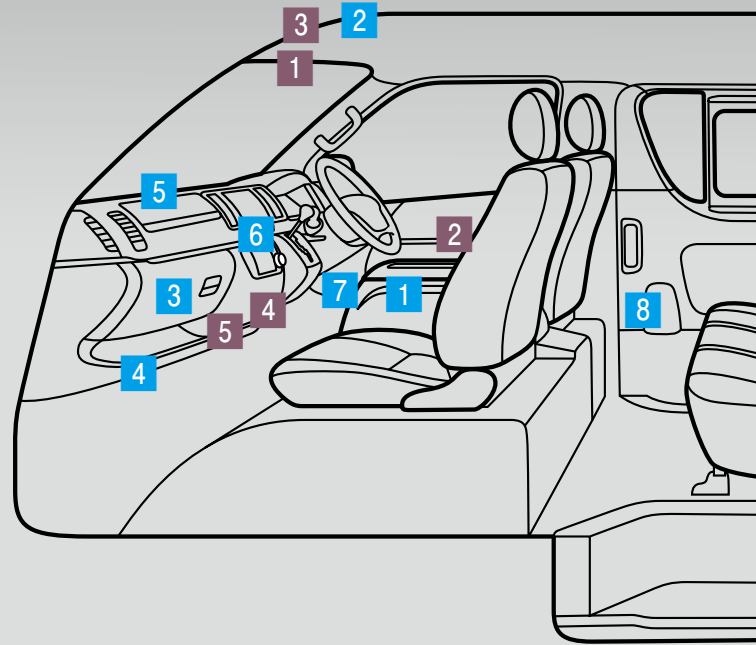

機能性に優れ、収納力抜群のコンソール。



■ センターコンソール (リヤ席用カップホルダー2個付) 2/5人乗りに標準装備
28枚分のCD類収納をはじめカードや携帯電話、メモ帳、A4サイズの冊子類をツールごとに細分化して収納できる多機能タイプ。ワイドボディにはサイドトレイも装備。雑然としがちなツール類を効率よく分類収納できます。

■ LEDダウンライト スーパーGLに標準装備
夜間、センターコンソール周辺を白色LEDにより、ほのかに照らし出します。

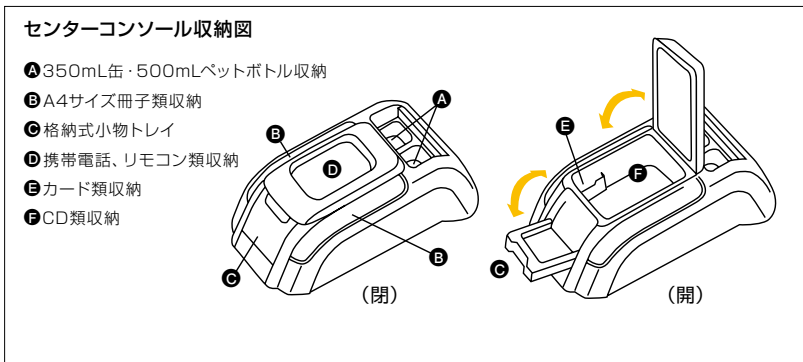

イラストはスーパーGL・標準ボディ



■ マルチユースシートバックコンソール
(リヤ席用カップホルダー2個付) DXに標準装備(除く2/5人乗り)
センター席の背後に前に倒すことで使用できる格納式テーブルを装備。小型パソコンなどを置くことができ、A4サイズの冊子類が収納可能な大型ポケットも内蔵しています。

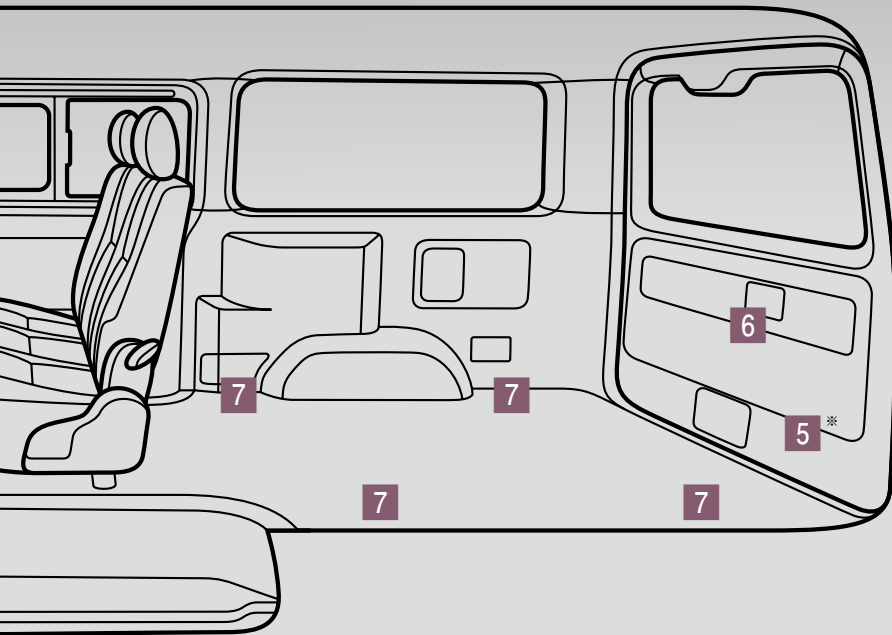

※リヤクォータートリム部
イラストはスーパーGL・標準ボディ

多彩な収納



3 グローブボックス

4 助手席アンダートレイ

5 助手席アップーボックス
※除く助手席エアバッグ装着車

運転席カードホルダー

センターポケット DXに標準装備

6 大型センターポケット
ワイドボディに標準装備

7 カップホルダー（運転席・助手席）

8 フロントドアボトルホルダー

9 スライドドアボトルホルダー
スーパーGLに標準装備

リヤクォータートリムポケット（左側）
スーパーGLに標準装備

快適で便利な装備



1 ファブリックサンバイザー（運転席・助手席）

2 パワーウィンドウ（運転席・助手席）
【運転席/キーOFF後作動可能ワンタッチ式・挟み込み防止機能付】

3 イルミネーテッドエントリーシステム

4 アクセサリーソケット（DC12V・120W）

5 アクセサリーコンセント（AC100V・100W）
メーカーオプション
写真はスーパーGL（DXはインストルメントパネル部のみ）

6 バックドア
インサイドハンドル
写真はスーパーGL

7 タイダウンフック

OPERABILITY 研ぎ澄まされた操作性が、快適性を高める。

簡単操作で使いやすい、快適装備。



■ スマートエントリー&スタートシステム (スマートキー×2)

スーパーGLにメーカーオプション

スマートキーを携帯していれば、ドアハンドルスイッチを押すだけでドアの解錠・施錠ができます。また、始動はブレーキを踏みながらエンジンスイッチを押すだけです。

■スマートエントリー&スタートシステムの室外検知エリア (ドアロックの解錠・施錠) はフロントドア・バックドアハンドルから半径約0.7m以内、室内検知エリア (エンジンの始動) は前席・後席のシート上となります。

注意: 植込み型心臓ペースメーカー等の機器をご使用の方は、電波によりそれらの機器に影響を及ぼすおそれがありますので、車両に搭載された発信機から約22cm以内に植込み型心臓ペースメーカーなどの機器を近づけないようにしてください。電波発信を停止することもできますので販売店にご相談ください。



■ 盗難防止システム (イモビライザーシステム・オートアラーム)

エンジンの始動は正規キーでのみ可能。キーによるドアのロック、アンロックに連動して、自動的に盗難警報システムをON/OFFするオートアラームも装備しています。

■ ワイヤレスドアロックリモートコントロールキー



■ フロントエアコン

スーパーGLはプッシュ式、DXはダイヤル式のコントロールパネルを採用。共に内外気の切り替えや風量の調節などの操作が簡単にできます。スーパーGLは、内外気温、日照量などを感知し、設定温度に合わせて風量や吹出しモードを自動制御するオートエアコンを装備しています。

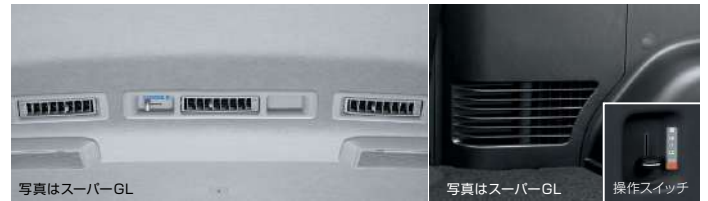

■ リヤクーラー (冷房)

グレード・定員別設定
天井部に設置

■ リヤヒーター (暖房)

グレード・定員別設定
運転席側リヤホイールハウス前に設置

高いデザイン性と操作性を実現。



■ ステアリングスイッチ (オーディオ)

スーパーGLにメーカーオプション

ステアリングから手を放すことなく、音量やモードの切り替えなどの操作ができます。



■ CD-AM/FM (USB/AUX端子付)

スーパーGLにメーカーオプション

外部機器の操作が可能になるUSB端子とAUX端子を装備したオーディオを設定。



■ AM/FM (AUX端子付)

DXに標準装備

AUX端子の付いたラジオと2スピーカーの組み合わせです。



ガラスアンテナ

■ ガラスアンテナ

スーパーGLに標準装備

スーパーGLはすっきりとした外観に貢献するガラスアンテナを採用しました。DXにはビラーアンテナを装備しています。

■ スピーカー

スーパーGLは4スピーカー、DXは2スピーカー。

トヨタのナビは T-connect

T-Connectは、ナビと「トヨタスマートセンター」が通信でつながることで、いつでも新しく、多彩な情報でカーライフをサポートするサービスです。



T-Connectナビ (販売店装着オプション)



■ マップオンデマンド

新しい道路情報をダウンロードして、ナビの地図データを3年間無料で更新できます。さらに全地図更新(ナビ購入後3年以内に1回無償)すると、全更新日から2年間、無料期間が延長します。

■ オペレーターサービス

専用のオペレーターによるきめ細かい対応で、目的地の探索や、ナビの目的地設定などをサポートします。

他にも、通信ならではの、安心・安全・快適・便利サービスが充実しています。

■詳しくは、別冊のAUDIO VISUAL & NAVIGATION CATALOGUE、またはT-Connectサイト (<https://toyota.jp/tconnectservice/>)にてご確認ください。

DX “GLパッケージ”

内外装にハイグレードの装備を採用したDXです。

■設定車種につきましては、P30～31をご覧ください。



Photo: 2WD・2000ガソリン・DX “GLパッケージ”。ボディカラーはシルバーマイカメタリック<1E7>。両側固定式リヤサイドガラスはメーカーオプション。



■ カラーバンパー (フロント・リヤ)



■ メッキフロントグリル



■ 電動格納式リモコンアミラー
(助手席側ワイドビュー)



■ プライバシーガラス (リヤサイド・リヤクォーター・バックドア)

写真のリヤサイドガラスは両側スライド式



■ リヤコンビネーションランプ
(クリアレンズタイプ)



■ メッキバックドアガーニッシュ



■ フルホイールキャップ
(スチールホイール用ハイグレードタイプ)



■ リヤホイールハウスカバー
(除くジャストロー)

0

モビリティ社会の究極の理想である

交通事故死傷者ゼロ。

トヨタは「統合安全コンセプト」に基づいた
さまざまな安全技術で、実現を目指していきます。



ハイエースは「セーフティ・サポートカー」*です。

セーフティ・サポートカー（サポカー）は、政府が交通事故防止対策の一環として普及啓発しているものです。自動（被害軽減）ブレーキなどの安全運転を支援する装置を搭載し、ドライバーの安全をサポートします。

*Toyota Safety Sense装着車

ハイエースの先進安全機能

▶Toyota Safety Sense*

[フリクラッシュセーフティ/
レーンディパーチャーアラート/
オートマチックハイビーム]

■安全装備の各機能には速度や対象物、天候等に一定の作動条件があります。道路状況、車両状態、天候状態およびドライバーの操作状態等によっては、作動しない場合があります。詳しくは取扱書、またはWEBをご覧ください。■安全運転を支援する装置はあくまで運転補助機能です。本機能を過信せず、必ずドライバーが責任を持って運転してください。

※レーダークルーズコントロールシステムの機能は、搭載されていません。

統合安全コンセプトとは

さまざまなシーンでドライバーを支援し、クルマにそなわる個々の安全技術やシステムをさらに連携させ、より高次元な安全を追求しようというものです。将来的には道路インフラとの協調、自転車以外のクルマからの情報活用を図り、「事故を起こさないクルマ」の実現を目指していきます。



01 **パーキング**
駐車時の視認性や操作をサポートし、ドライバーの負担を軽減します。

HIACEに搭載されている装備
■バックモニター内蔵自動防眩インナーミラー（メーカーオプション）



02 **予防安全**
事故の危険に近づかせないよう、ドライバーをサポートする技術です。

HIACEに搭載されている装備
★レーンディパーチャーアラート ■VSC&TRC
■EBD付ABS+ブレーキアシスト ■ヒルスタートアシストコントロール
★オートマチックハイビーム ■緊急ブレーキシグナル



03 **プリクラッシュセーフティ**
衝突の可能性がある時に危険を知らせ、ブレーキ制御でアシストします。

HIACEに搭載されている装備
★プリクラッシュセーフティ
（歩行者[昼]検知機能付衝突回避支援タイプ/ミリ波レーダー+単眼カメラ方式）



04 **衝突安全**
万一の際に、衝突のダメージを軽減する機能が充実しています。

HIACEに搭載されている構造・装備
■歩行者傷害軽減ボディ ■SRSエアバッグ ■WILコンセプトシート
■プリテンショナー&フォースリミッター機構付フロントシートベルト



05 **救助**
事故の発生や急病時に、専門オペレーターが迅速に対応します。

HIACEに搭載されている装備
■ヘルプネット（T-Connect）*

■写真はイメージです。■装備類の詳しい設定につきましては、P38～39の主要装備一覧表をご覧ください。*ヘルプネットのご利用には、販売店装着オプションのT-Connectナビを装着のうえ、T-Connectの契約が必要となります。詳しくは、別冊のAUDIO VISUAL & NAVIGATION CATALOGUEまたはT-Connectサイト（<https://toyota.jp/tconnectservice/>）にてご確認ください。

★はToyota Safety Senseにパッケージされる先進安全機能です。

サポート

技術と人で、安全安心をサポート

みんなのお出かけをサポートする「サポートプラス」、
家族の乗り降りをサポートする「ウェルキャブ」について詳しくは

P58



Photo: 2WD・2800ディーゼル・標準ボディスーパーGL。ボディカラーのホワイトパールクリスタルシャイン<070>はメーカーオプション。アルミホイール、LEDヘッドランプ、バックモニター内蔵自動防眩インナーミラー、スマートエントリー&スタートシステムはメーカーオプション。■写真はToyota Safety Senseのイメージです。■写真は合成です。



Toyota Safety Sense (衝突回避支援パッケージ)※
事故を未然に防ぐために、3つの先進安全機能を標準装備。

※レーダークルーズコントロールシステムの機能は、搭載されていません。

クルマや歩行者などを認識し、前方の安全を見守る、高精度な「2種類の目」。

ハイエースの“Toyota Safety Sense”は、ミリ波レーダーと単眼カメラを併用した検知センサーと、それに基づく統合的な制御により、クルマだけではなく、歩行者の認識も可能になり、事故の回避や衝突被害の軽減を支援します。「ミリ波レーダー」は検知できる距離が長いのが特徴で、速度域の高い状況にも対応します。一方、「単眼カメラ」は物体の形や大きさが識別でき、クルマや白線、対向車のランプだけでなく歩行者も認識できます。この特性の異なる2種類のセンサーが、卓越した認識能力と信頼性の高いシステムを可能にしています。



- 1 プリクラッシュセーフティスイッチ
システムのOFFおよび警報タイミング(遠い・中間・近い)の変更が可能です。
- 2 レーンディパーチャーアラートスイッチ
- 3 オートマチックハイビームスイッチ



ミリ波レーダー部



単眼カメラ



ぶつからないをサポートする“自動（被害軽減）ブレーキ”

プリクラッシュセーフティ（歩行者[昼]）検知機能付衝突回避支援タイプ/ミリ波レーダー+単眼カメラ方式）

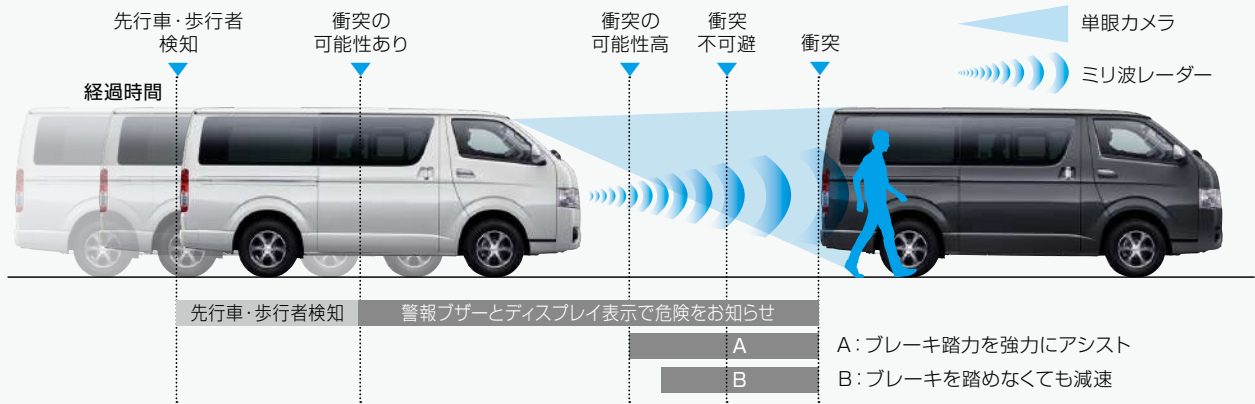

作動イメージ図

前方の車両や歩行者をミリ波レーダーと単眼カメラで検出。警報ブザーとディスプレイ表示で衝突の可能性を知らせ、ブレーキを踏めた場合はプリクラッシュブレーキアシスト。ブレーキを踏めなかった場合はプリクラッシュブレーキを作動させ、衝突回避または被害軽減をサポートします。プリクラッシュブレーキは

歩行者に対しては自車が約10～80km/hの速度域で作動し、たとえば、歩行者との速度差が約30km/hの場合には、衝突回避または被害軽減をサポートします。また、車両に対しては自車が約10km/h以上で作動。たとえば、停止車両に対し自車の速度が約40km/hの場合は、衝突回避または被害軽減をサポートします。

■プリクラッシュブレーキは、対車両は自車速度約10km/h以上から作動、対歩行者は自車速度約10～80km/hで作動します。また、道路状況、車両状態、天候状態およびドライバーの操作状態等によっては、作動しない場合があります。詳しくは取扱書をご覧ください。■プリクラッシュセーフティはあくまで運転を支援する機能です。本機能を過信せず、必ずドライバーが責任を持って運転してください。■数値は社内測定値。



はみださないをサポートする“車線はみ出しアラート”

レーンディパーチャーアラート*

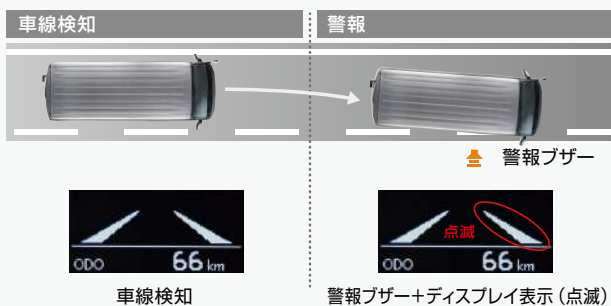

作動イメージ図

道路上の白線（黄線）を単眼カメラで認識し、ドライバーがウインカー操作を行わずに車線を逸脱する可能性がある場合、ブザーとディスプレイ表示による警報でお知らせします。

*車線逸脱警報。■本システムは幅約3m以上の車線を自車速度約50km/h以上で走行時に作動します。また道路状況、車両状態および天候状態等によっては、ご使用にならない場合があります。詳しくは取扱書をご覧ください。■レーンディパーチャーアラートはあくまで運転補助機能です。本機能を過信せず、必ずドライバーが責任を持って運転してください。



夜間の見やすさをサポートする“自動ハイビーム”

オートマチックハイビーム

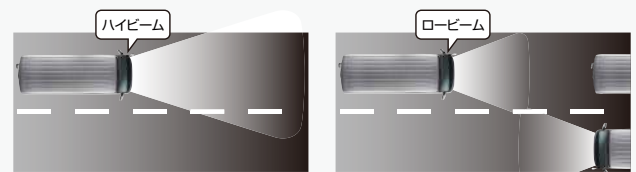

ハイビームで走行可能と判断した場合、常時ハイビームで走行します。

先行車や対向車のランプ、街路灯などを検出すると自動でハイビームをロービームに切り替えます。

作動イメージ図

ハイビームとロービームを自動で切り替え、夜間の歩行者などの早期発見をサポート。切り替え忘れを防ぐほか、手動操作の煩わしさも軽減します。

■自車速度約30km/h以上で作動します。■ハイビーム・ロービームの切り替え自動制御には状況により限界があります。運転時にはつねに周囲の状況に注意し、必要に応じて手動で切り替えるなど、安全運転を心がけてください。■道路状況および天候状態等によっては、ご利用にならない場合があります。詳しくは取扱書をご覧ください。



Photo: 2WD・2800ディーゼル・標準ボディスーパーGL。ボディカラーのホワイトパールクリスタルシャイン<070>はメーカーオプション。アルミホイール、LEDヘッドランプ、スマートエントリー&スタートシステムはメーカーオプション。



■ LEDヘッドランプ（ロービーム）[オートレベリング機能付] メーカーオプション
省電力に寄与する2連プロジェクター式LEDランプをロービームに設定。また、オートレベリング機能により車両姿勢の変化に応じて照射軸を一定に保ち、先行車・対向車への眩惑防止にも配慮しています。



■ マルチリフレクターハロゲンヘッドランプ [マニュアルレベリング機能付]
■ コンライト スーパーGLに標準装備
車外の明るさに応じて、自動的にヘッドライトを点灯・消灯するシステムです。



■ フロントフォグランプ スーパーGLに標準装備
フォグランプをフロントバンパーに装備。霧など悪天候時の視認性確保に貢献します。



■ 電動格納式リモコンドアミラー（助手席側ワイドビュー）+ フロントアンダーミラー グレード別設定



■ ドアミラー（運転席側）& フェンダーミラー（助手席側）+ フロントアンダーミラー DXに標準装備（除く“GLパッケージ”）



■ バックモニター内蔵自動防眩インナーミラー メーカーオプション

通常時は周囲の光と後方からの光の差に応じて鏡面の反射状態を変化させ、ドライバーの視認性低下を軽減する自動防眩インナーミラーです。車両後退時には、インナーミラー内のディスプレイにバックカメラからの車両後方映像と駐車時の目安となる固定ガイド線を表示します。

■ カメラが映し出す範囲は限られています。後退時には必ず車両後方の安全を確認しながら運転してください。
● バックモニター内蔵自動防眩インナーミラーをメーカーオプション装着した場合、リアアンダーミラーは装着されません。



■ リヤコンビネーションランプ
ボディと一体感のあるリヤコンビネーションランプで、後続車からの被視認性に配慮しています。



■ リヤフォグランプ（右側のみ） 寒冷地仕様車にメーカーオプション
*リヤフォグランプは右側のバックアップランプと入れ替わりインナーレンズが赤色になります。



■ ウォッシャー連動間欠式フロントワイパー [スーパーGLは時間調整式]



■ LED式ハイマウントストップランプ
■ リヤアンダーミラー+間欠式リヤワイパー+リヤウインドウデフォグガー（タイマー付） 定員別設定

安心の総合力。

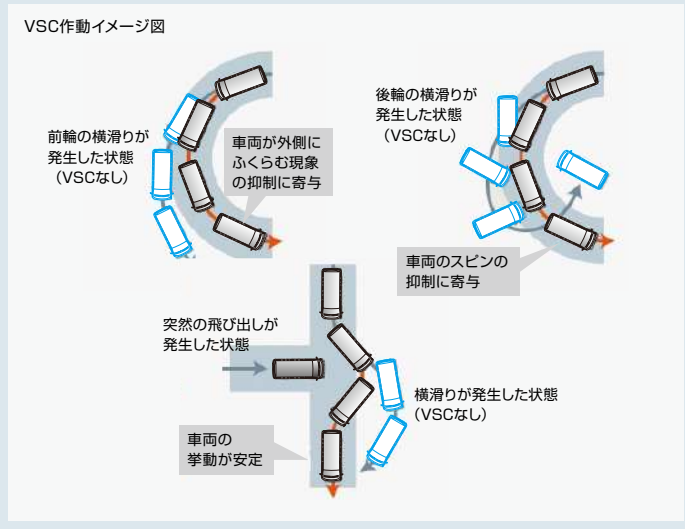

VSC* & TRC*

VSCは、滑りやすい路面などで車両の横滑りをセンサーが感知し、各輪のブレーキとエンジン出力を制御することで車両の安定性を確保します。TRCは、滑りやすい路面での発進・加速時に駆動輪の空転を抑え適切な駆動力を確保して加速中の直進性、車両安定性をサポートします。



* VSC : Vehicle Stability Control
 * TRC : Traction Control
 ■道路状況および天候状態等によっては、作動しない場合があります。詳しくは取扱書をご覧ください。

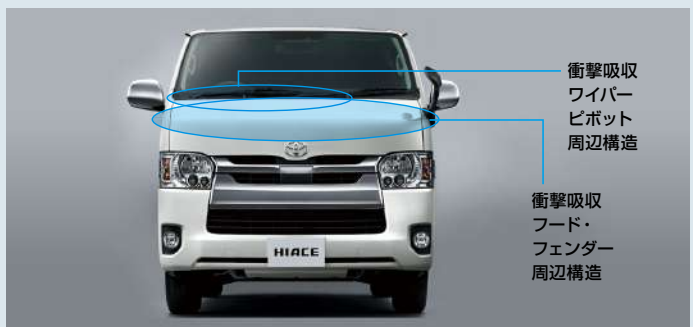

■ 強固なボディ構造&歩行者傷害軽減ボディ

ロアメンバーに加えアッパーメンバーを採用。さらに、ドアビームなどで強化。衝突時の衝撃荷重を効果的に吸収・分散しキャビンの変形を最小限に抑える強固なボディ構造としました。さらに、万一の対人事故の場合に衝撃を緩和するボディ構造も採用しています。

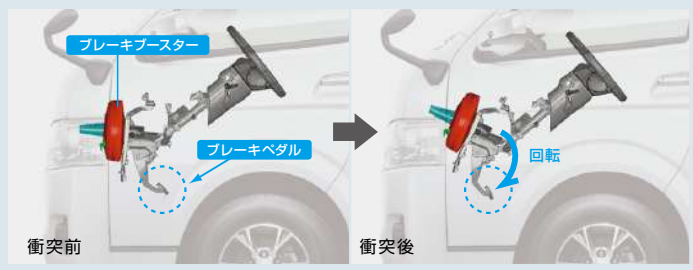

■ ステアリング&ブレーキペダル後退低減機構 (回転式)

前方から強い衝撃を受けた際には、ブレーキブースターが回転。ブレーキペダルの飛び出しを抑えることで、ドライバーの脚部への傷害を軽減する構造としました。ブレーキペダルにはダブルリンク式を採用し、乗員保護性能を確保すると同時に、ペダルストロークを縮小することでブレーキフィーリングを向上させています。

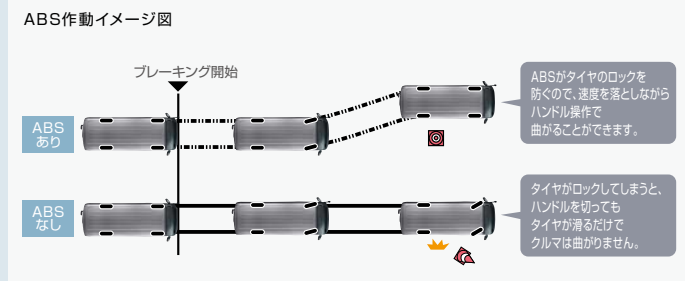

■ EBD*(電子制動力配分制御)付ABS*+ブレーキアシスト

ブレーキング時にタイヤロックを防ぐABS機能に、車両の走行状態に応じて前後・左右輪に適切な制動力配分を行うEBD機能を採用。また、ブレーキの踏み込み速度と量から緊急ブレーキであることを感知し、強い制動力を発生させるブレーキアシストも搭載しています。

*EBD : Electronic Brake-force Distribution
 *ABS : Anti-lock Brake System
 ■アシストが必要なときには、ブレーキペダルを踏み続けてください。
 ■急ブレーキは危険を回避するための反射的な行為です。それ以外は通常のブレーキ操作を行うようにしてください。



■ ヒルスタートアシストコントロール

坂道での発進時、ブレーキからアクセルに踏み替える際に、ブレーキ油圧を保持することによって車両のずり落ちを緩和し、スムーズな発進をアシストします。



*SRS[乗員保護補助装置] : Supplemental Restraint System ●SRSエアバッグは衝突の条件によっては作動しない場合があります。SRSエアバッグはあくまでシートベルトを補助する装置です。必ずシートベルトをご着用ください。●助手席エアバッグ装着車はチャイルドシートなどを助手席に装着する時は後ろ向きにしないなど、ご注意ください。必ず取扱書をご覧ください。
 ■写真は機能説明のためにSRSエアバッグが作動した状態を再現したものです。

■ プリテンショナー&フォースリミッター機構付フロントシートベルト

運転席は標準装備 助手席はメーカーオプション
 ●プリテンショナー機構は衝突の条件によっては作動しない場合があります。

■ WIL*(頸部傷害低減)コンセプトシート

*WIL : Whiplash Injury Lessening

■ リヤシートベルト (外側ELR付3点式・中央席2点式)

■ 緊急ブレーキシグナル

急ブレーキをかけると、ハザードランプが自動的に点滅。後続車に注意を促し、追突される可能性の低減に寄与します。



パワーやトルクを犠牲にすることなく、クリーンな環境性能と燃費性能を実現。



コモンレール式燃料噴射システムや空冷式インタークーラー付ターボチャージャーなどの採用により、排気量は抑えながら最高出力111kW、最大トルク300N・mという力強い動力性能を実現。また、実績のあるDPR*（排出ガス浄化装置）と尿素SCR*システムなどの組み合わせにより排出ガスのクリーン化を果たし、フリクションの低減などにより燃費も向上させたディーゼルエンジンです。

* DPR：Diesel Particulate active Reduction
 * SCR：Selective Catalytic Reduction

2WD・ロングバン・DX・標準ルーフ・標準フロア

JC08モード **13.0** km/L^{*}
燃料消費率 (国土交通省審査値) *オプション等の装着により車両重量が1,880kg以上の場合は、12.4km/Lとなります。

■ 燃料消費率は、定められた試験条件のもとでの値です。お客様の使用環境（気象、渋滞等）や運転方法（急発進、エアコン使用等）に応じて燃料消費率は異なります。

1GD-FTVエンジンシステム図

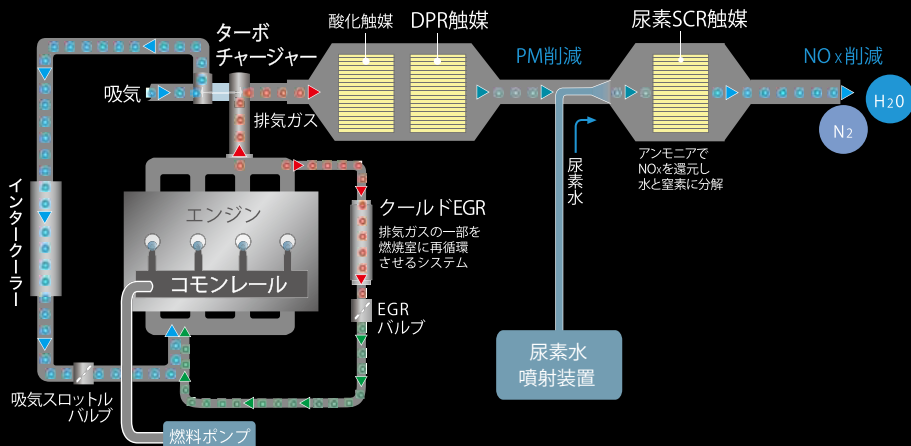

■ コモンレール式燃料噴射システム

超高压で燃料を燃焼室に直接噴射する電子制御式コモンレールシステムを採用。ソレノイドインジェクターの採用により、高応答かつ高精度な燃料噴射とエンジン制御を可能とし、ディーゼルエンジンの概念を変えるクリーン性、低騒音、低振動を実現しています。

■ ターボチャージャー

1GD-FTVエンジンのために専用開発したターボチャージャーは、タービンの形状を最適化することにより小型・高効率化。さらに、可変ノズルベーンや軸受け機構の改良などで、低燃費と排出ガス規制対応に貢献するとともに、低騒音化も実現しています。

■ DPR (排出ガス浄化装置)

排気ガス中のPM (粒子状物質) を吸着するDPR触媒を排気管の中に設置。一定量になるとエンジン制御でフィルターの温度を上げ、堆積したPMを燃焼・除去します。

■ 尿素SCRシステム

尿素水溶液 (AdBlue®) を尿素SCR触媒内に噴射することで、有害なNOx (窒素酸化物) を化学反応により窒素と水に還元する画期的な排出ガス浄化システムです。

1GD-FTVエンジン搭載車両は尿素水溶液 (AdBlue®) の補充が必要となります。尿素水溶液は、主要国道沿いにあるトラックが給油可能なガソリンスタンドまたは販売店にて補充ができます。

▲ 注意: 尿素水溶液 (AdBlue®) のタンク容量は7.4Lで、1000km走行すると約1L消費*します。なお、尿素水溶液の残量がなくなるとエンジンの再始動ができなくなります。詳しくは、取扱書をご覧ください。

*お客様の使用環境や運転方法によって、消費量は異なります。

高品位尿素水「AdBlue®」

ディーゼルエンジン車の排出ガスに含まれるNOx (窒素酸化物) を低減するために用いられる化学品でJIS規格に適合したものです。

*AdBlue®は、ドイツ自動車工業会 (VDA) の登録商標です。

Photo: 2WD・2800ディーゼル・標準ボディスーパーGL。ボディカラーのホワイトパールクリスタルシャイン<070>はメーカーオプション。アルミホイール、LEDヘッドランプ、バックモニター内蔵自動防眩インナーミラー、スマートエントリー&スタートシステムはメーカーオプション。■写真は合成です。

高出力と低燃費を両立したガソリンエンジン。

■ 2.0L 1TR-FE Dual VVT-i* ガソリンエンジン

総排気量: 1.998L
最高出力 (ネット): 100kW (136PS) / 5,600r.p.m.
最大トルク (ネット): 182N・m (18.6kgf・m) / 4,000r.p.m.

車種番号

低排出ガス車 (2020年度燃費基準+10%達成)

2WD車

2 18 21

*18の車両は、オプション等の装着により車両重量が1,660kg以上の場合「平成27年度燃費基準+10%達成」となります。

車種番号

低排出ガス車 (2020年度燃費基準+10%達成)

2WD車

6 7 9 10 12 13 15 16 19
22 24 25 27 28 30 31 33 34

*33の車両は、オプション等の装着により車両重量が1,770kg以上の場合「平成27年度燃費基準+15%達成」となります。

■ 2.7L 2TR-FE Dual VVT-i* ガソリンエンジン

総排気量: 2.693L
最高出力 (ネット): 118kW (160PS) / 5,200r.p.m.
最大トルク (ネット): 243N・m (24.8kgf・m) / 4,000r.p.m.

車種番号

低排出ガス車 (2020年度燃費基準+10%達成)

2WD車

4 36

車種番号

低排出ガス車 (2020年度燃費基準+10%達成)

4WD車

38 48

*Dual VVT-i: Dual Variable Valve Timing-intelligent (吸・排気連続可変バルブタイミング機構)



車種番号

3 5 8 11 14 17
20 35 37 47

*5 8 11 14の車両は、オプション等の装着により車両重量が1,880kg以上の場合「平成27年度燃費基準+10%達成」となります。



車種番号

1 23 26 29 32 39 40
41 42 43 44 45 46

*32 39 40 41 45 46の車両は、オプション等の装着により車両重量が2,000kg以上の場合「平成27年度燃費基準+15%達成」となります。



ディーゼル車、ガソリン車ともに、6速オートマチックトランスミッション（シーケンシャルシフトマチック付）を設定。



6速オートマチック（シーケンシャルシフトマチック付）



5速マニュアル



■ アルミホイール メーカーオプション（除くジャストロー）

放熱性に優れ、センターから伸びる鋭角なラインがスタイリッシュな印象を与えるアルミホイールを設定しています。



スーパーGL、DX "GLパッケージ"（ハイグレードタイヤ）



DX

■ フルホイールキャップ（スチールホイール用）

足元を汚れから守りスムーズな空気の流れに貢献するフルホイールキャップ。



■ ベンチレーテッド ディスクブレーキ（フロント）

■ トランスミッション

エンジン性能を引き出し低燃費に貢献するために、6速オートマチックをディーゼル車、ガソリン車ともに設定。電子制御式のオートマチックは、滑らかな変速フィーリングをもたらすフレックスロックアップと不要なシフトチェンジを低減する登降坂制御付で、スムーズな走行性と快適性を実現。マニュアル感覚の操作ができるシーケンシャルシフトマチックも備えています。また、2.0Lガソリン車には5速マニュアルも設定しています。

■ クラッチスタートシステム M/T車に標準装備

5速マニュアル車には、安全対策としてクラッチをしっかりと踏み込まないとスターターが作動しないクラッチスタートシステムを採用しています。

■ エコドライブインジケータランプ A/T車に標準装備



6速オートマチック車には、環境に配慮したアクセル操作をしていることを点灯して知らせるインジケータランプを装備しています。

パワフルなエンジン性能を引き出し、かつ低燃費を実現するために。
ディーゼル車、ガソリン車ともに搭載された6速オートマチックをはじめ、
足回りや空力面でも、優れた動力性能を追求。
抜きん出た走行性こそ、大きなゆとりの真骨頂です。

Photo: 2WD・2800ディーゼル・標準ボディ・スーパーGL。ボディカラーのホワイトパールクリスタルシャイン<070>はメーカーオプション。アルミホイール、LEDヘッドランプ、バックモニター内蔵自動防眩インナーミラー、スマートエントリー&スタートシステムはメーカーオプション。■写真は合成です。

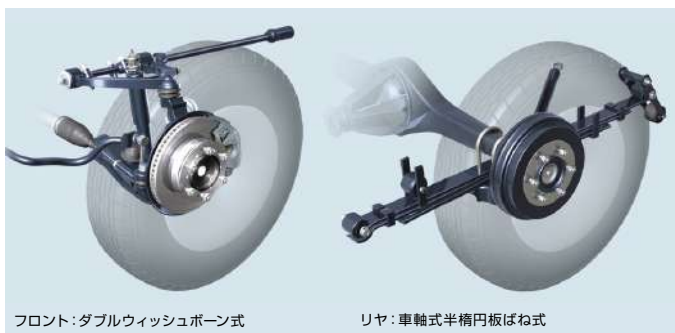

■ サスペンション イラストは2WD

ダブルウィッシュボーン式のフロントサスペンションと車軸式半楕円板ばね式のリアサスペンション。優れた操縦安定性と乗り心地を両立しています。



■ エアロスタビライジングフィン* & 整流形状

*フロントピラー部は全車、
リアランプ部はスーパーGL、DX "GLパッケージ" に標準装備

気流に渦を発生させ、車体を左右から押さえつけるエアロスタビライジングフィンをフロントピラーやリアランプに採用。さらにアンダーカバーやカウルルーバにも整流形状を採用。優れた走行安定性を実現すると同時に操舵応答性を確保しています。

イラストはフロントアンダー部 (2WD)

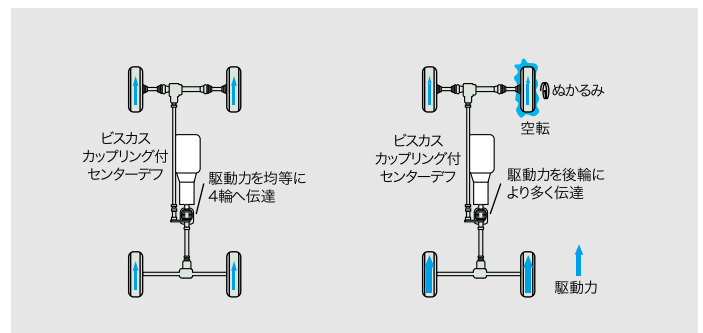

■ 4WD (フルタイム4輪駆動方式)

ビスカスカップリングを採用したセンターデフ方式のフルタイム4WDシステム。駆動力を効率良く配分し、滑りやすい路面での走行をサポートします。

●オフロード走行やラリー走行などが目的ではなく、一般道での優れた走行安定性に寄与することを目的とした4WDです。



■ イージーメンテナンス

エンジン冷却水やウォッシャー液のタンク等をフロント部に内蔵。日常的なメンテナンスが容易にできるように配慮しています。











■ スライドドア アウトサイドモールディング

寒冷地仕様車にメーカーオプション







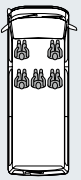
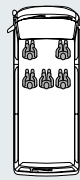
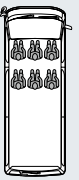
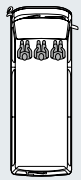
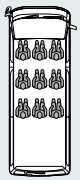
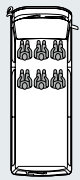
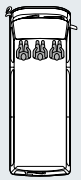
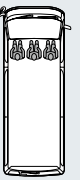







寒冷地仕様車には、スライドドアの凍結を防ぐアウトサイドモールディングを設定しています。

LINE UP CHART

■色の車種番号は、“GLパッケージ”も設定しています。装備につきましてはP19をご覧ください。

				VAN															
ボディ長				 ロング															
グレード				SUPER GL				DX											
ナンバープレート分類番号				4ナンバー		1ナンバー		4ナンバー											
ボディ幅				 標準		 ワイド		 標準											
ルーフ形状				 標準ルーフ		 ミドルルーフ		 標準ルーフ											
フロア形状				 標準				 標準											
ドア数				5ドア		5ドア		4ドア		4ドア (ルードバン)									
定員				 2/5人乗り		 2/5人乗り		 3/6人乗り		 3人乗り		 3/6/9人乗り		 3/6人乗り		 3人乗り		 3人乗り	
エンジン・トランスミッション	2WD	2.8L ディーゼル	6A/T	1	3	5	8	11	14	17	20								
		2.7L ガソリン	6A/T		4														
		2.0L ガソリン	6A/T	2		6	9	12	15	18	21								
			5M/T			7	10	13	16	19	22								
	4WD	2.8L ディーゼル	6A/T	37		39	40	41	42	43	44								
		2.7L ガソリン	6A/T		38														
紹介ページ				P32~33				P34~35											

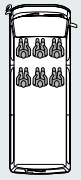
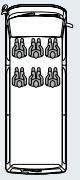
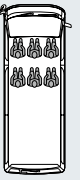
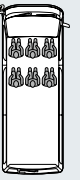
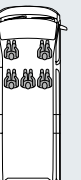
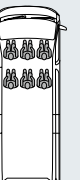
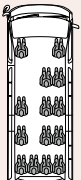
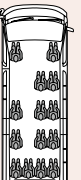
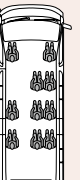
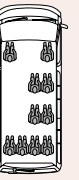
6A/Tは6速オートマチック、5M/Tは5速マニュアルを示します。

						COMMUTER		WAGON			
						 スーパーロング		 スーパーロング		 ロング	
						GL		DX		グランド キャビン	
						GL		GL		DX	
1ナンバー						2ナンバー			3ナンバー		
 ワイド						 ワイド					
 ハイルーフ						 ハイルーフ			 ミドルルーフ		
 ジャストロー		 標準		 ジャストロー		 標準		 標準			
5ドア		5ドア	4ドア	5ドア		4ドア		4ドア			
 3/6人乗り		 3/6人乗り	 3/6人乗り	 3/6人乗り	 2/5人乗り	 3/6人乗り	 14人乗り	 14人乗り	 10人乗り	 10人乗り	 10人乗り
23		26	29	32		35		49	51		
						36		50	52	55	56
24		27	30	33							
25		28	31	34							
		45	46			47					
						48		53	54	58	59
P36~37						P52~53					

■2/5人乗り・5ドア

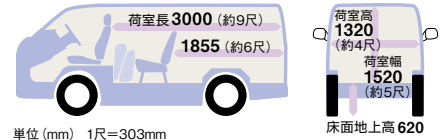

Photo: 2WD・2800ディーゼル・標準ボディ・スーパーGL。
ボディカラーはボルドーマイカメタリック<3R9>。
アルミホイール<64,800円>、LEDヘッドランプ<64,800円>、
バックモニター内蔵自動防眩インナーミラー<36,720円>、
スマートエントリー&スタートシステム<31,320円>はメーカーオプション。

価格表

		メーカー希望小売価格※1			
				消費税抜き	
2WD	1	2800 ディーゼル	6A/T	3,562,920円	3,299,000円
	2	2000 ガソリン	6A/T	2,974,320円	2,754,000円
4WD	37	2800 ディーゼル	6A/T	3,867,480円	3,581,000円

		北海道地区メーカー希望小売価格※2			
				消費税抜き	
2WD	1	2800 ディーゼル	6A/T	3,589,920円	3,324,000円
	2	2000 ガソリン	6A/T	2,994,840円	2,773,000円
4WD	37	2800 ディーゼル	6A/T	3,894,480円	3,606,000円



Photo: 2WD・2800ディーゼル・標準ボディ・スーパーGL。助手席SRSエアバッグ+プリテンショナー&フォースリミッター機構付シートベルト<16,200円>、バックモニター内蔵自動防眩インナーミラー<36,720円>、スマートエントリー&スタートシステム<31,320円>、ステアリングスイッチ (オーディオ) <2,160円>、CD-AM/FM<28,080円>はメーカーオプション。

スーパーGLの主な共通装備



リヤシート
スライド (2段階調整式)・
リクライニング

オールフラット

メッキフロントグリル

フロント
フォグランプ

電動格納式リモコン
メッキドアミラー
(助手席側ワイドビュー)

※1 沖縄地区は価格が異なります。※2 北海道地区の価格には寒冷地仕様が含まれます (詳しくは販売店におたずねください)。

■価格はメーカー希望小売価格 (消費税8%込み) '17年11月現在のもの で参考価格です。価格は販売店が独自に定めていますので、詳しくは各販売店におたずねください。

■価格はスペアタイヤ (車両装着タイヤ)、タイヤ交換工具付の価格です。■価格にはオプション価格は含まれていません。■保険料、税金 (除く消費税)、登録料等の諸費用は別途申し受けます。

■自動車リサイクル法の施行により、P43のリサイクル料金が別途必要となります。

■2/5人乗り・5ドア

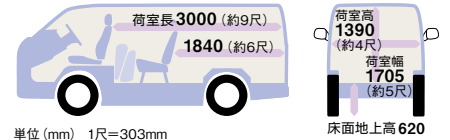

単位 (mm) 1尺=303mm

Photo: 2WD・2800ディーゼル・ワイドボディー・スーパーGL。
ボディカラーはブラックマイカ<209>。
デュアルパワースライドドア<95,040円>、
リヤフォグランプ<10,800円>、
寒冷地仕様<27,000円>はメーカーオプション。

価格表

		メーカー希望小売価格※1			
		消費税抜き			
2WD	3	2800 ディーゼル	6A/T	3,704,400円	3,430,000円
	4	2700 ガソリン	6A/T	3,234,600円	2,995,000円
4WD	38	2700 ガソリン	6A/T	3,529,440円	3,268,000円

		北海道地区メーカー希望小売価格※2			
		消費税抜き			
2WD	3	2800 ディーゼル	6A/T	3,731,400円	3,455,000円
	4	2700 ガソリン	6A/T	3,252,960円	3,012,000円
4WD	38	2700 ガソリン	6A/T	3,547,800円	3,285,000円



Photo: 2WD・2800ディーゼル・ワイドボディー・スーパーGL。デュアルパワースライドドア<95,040円>、アクセサリコンセント<10,800円>、
リヤフォグランプ<10,800円>、寒冷地仕様<27,000円>はメーカーオプション。オーディオレスカバー<1,296円 (取付費が別途必要)>は販売店装着オプション。



メッキアウトサイド ドアハンドル (フロント) メッキアウトサイド ドアハンドル (スライドドア) メッキバックドアガーニッシュ
イージークローザー (スライドドア・バックドア) 写真はバックドア
フルホイールキャップ (スチールホイール用 ハイグレードタイプ)
メッキインサイド ドアハンドル (フロント)

■一部写真は機能説明のためにボディの一部を切断したカットモデルです。ルームセパレーターバーは取り外しています。
■写真は機能説明のために各ランプを点灯させたものです。実際の走行状態を示すものではありません。
■写真はスペース説明のためのものであり、通常以外のシート状態では走行できない場合や、ご注意ください。また、走行時には後方視界確保・荷物の転倒防止にご留意ください。
■床面地上高の数値はメーカー設計値であり参考値です。 ■車種番号、装備・仕様の詳しい設定につきましては、P38~43をご覧ください。

■3/6人乗り・5ドア

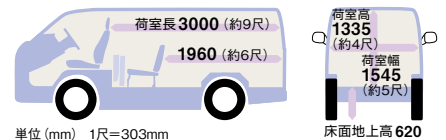

Photo: 2WD・2000ガソリン・DX「GLパッケージ」。
ボディカラーはシルバーマイカメタリック<1E7>。
両側固定式リヤサイドガラス<-12.960円>は
メーカーオプション。

価格表

	乗数	エンジン	駆動方式	メーカー希望小売価格※1		北海道地区メーカー希望小売価格※2	
				消費税抜き	消費税抜き	消費税抜き	消費税抜き
2WD	5	2800ディーゼル	6A/T	2,984,040円	2,763,000円	3,011,040円	2,788,000円
	6	2000ガソリン	6A/T	2,405,160円	2,227,000円	2,425,680円	2,246,000円
	7	2000ガソリン	5M/T	2,248,560円	2,082,000円	2,269,080円	2,101,000円
4WD	39	2800ディーゼル	6A/T	3,289,680円	3,046,000円	3,316,680円	3,071,000円

	乗数	エンジン	駆動方式	メーカー希望小売価格※1		北海道地区メーカー希望小売価格※2	
				消費税抜き	消費税抜き	消費税抜き	消費税抜き
2WD	5	2800ディーゼル	6A/T	3,087,720円	2,859,000円	3,114,720円	2,884,000円
	6	2000ガソリン	6A/T	2,507,760円	2,322,000円	2,528,280円	2,341,000円
	7	2000ガソリン	5M/T	2,352,240円	2,178,000円	2,372,760円	2,197,000円
4WD	39	2800ディーゼル	6A/T	3,393,360円	3,142,000円	3,420,360円	3,167,000円

■3人乗り・5ドア



Photo: 4WD・2800ディーゼル・DX。
ボディカラーはライトイエロー<599>。

価格表

	乗数	エンジン	駆動方式	メーカー希望小売価格※1	
				消費税抜き	消費税抜き
2WD	8	2800ディーゼル	6A/T	2,917,080円	2,701,000円
	9	2000ガソリン	6A/T	2,337,120円	2,164,000円
	10	2000ガソリン	5M/T	2,187,000円	2,025,000円
4WD	40	2800ディーゼル	6A/T	3,222,720円	2,984,000円

	乗数	エンジン	駆動方式	北海道地区メーカー希望小売価格※2	
				消費税抜き	消費税抜き
2WD	8	2800ディーゼル	6A/T	2,971,080円	2,751,000円
	9	2000ガソリン	6A/T	2,384,640円	2,208,000円
	10	2000ガソリン	5M/T	2,234,520円	2,069,000円
4WD	40	2800ディーゼル	6A/T	3,276,720円	3,034,000円

■3/6/9人乗り・4ドア

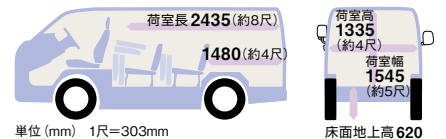

Photo: 4WD・2800ディーゼル・DX。
ボディカラーはホワイト<058>。
リヤホイールハウスカバー、リヤヒーター、
寒冷地仕様はセットで
メーカーオプション<54,000円>。

価格表

	乗数	エンジン	駆動方式	メーカー希望小売価格※1		北海道地区メーカー希望小売価格※2	
				消費税抜き	消費税抜き	消費税抜き	消費税抜き
2WD	11	2800ディーゼル	6A/T	3,068,280円	2,841,000円	3,122,280円	2,891,000円
	12	2000ガソリン	6A/T	2,489,400円	2,305,000円	2,536,920円	2,349,000円
	13	2000ガソリン	5M/T	2,333,880円	2,161,000円	2,381,400円	2,205,000円
4WD	41	2800ディーゼル	6A/T	3,373,920円	3,124,000円	3,427,920円	3,174,000円

	乗数	エンジン	駆動方式	メーカー希望小売価格※1		北海道地区メーカー希望小売価格※2	
				消費税抜き	消費税抜き	消費税抜き	消費税抜き
2WD	11	2800ディーゼル	6A/T	3,171,960円	2,937,000円	3,225,960円	2,987,000円
	12	2000ガソリン	6A/T	2,593,080円	2,401,000円	2,640,600円	2,445,000円
	13	2000ガソリン	5M/T	2,437,560円	2,257,000円	2,485,080円	2,301,000円
4WD	41	2800ディーゼル	6A/T	3,477,600円	3,220,000円	3,531,600円	3,270,000円

※1 沖縄地区は価格が異なります。※2 北海道地区の価格には寒冷地仕様が含まれます (詳しくは販売店におたずねください)。

■価格はメーカー希望小売価格 (消費税8%込み) '17年11月現在のもの) で参考価格です。価格は販売店が独自に定めていますので、詳しくは各販売店におたずねください。

■価格はスペアタイヤ (車両装着タイヤ)、タイヤ交換用工具付の価格です。■価格にはオプション価格は含まれていません。■保険料、税金 (除く消費税)、登録料等の諸費用は別途申し受けます。

■自動車リサイクル法の施行により、P43のリサイクル料金が別途必要となります。

■3/6人乗り・4ドア

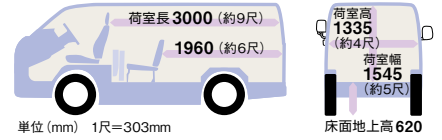

Photo: 2WD・2800ディーゼル・DX。
ボディカラーはホワイト<058>。

価格表

		メーカー希望小売価格※1		北海道地区メーカー希望小売価格※2			
		消費税抜き		消費税抜き			
2WD	14	2800 ディーゼル	6A/T	2,951,640円	2,733,000円	2,978,640円	2,758,000円
	15	2000 ガソリン	6A/T	2,352,240円	2,178,000円	2,372,760円	2,197,000円
	16	2000 ガソリン	5M/T	2,221,560円	2,057,000円	2,242,080円	2,076,000円
4WD	42	2800 ディーゼル	6A/T	3,258,360円	3,017,000円	3,285,360円	3,042,000円

		メーカー希望小売価格※1		北海道地区メーカー希望小売価格※2			
		消費税抜き		消費税抜き			
2WD	14	2800 ディーゼル	6A/T	3,055,320円	2,829,000円	3,082,320円	2,854,000円
	15	2000 ガソリン	6A/T	2,457,000円	2,275,000円	2,477,520円	2,294,000円
	16	2000 ガソリン	5M/T	2,326,320円	2,154,000円	2,346,840円	2,173,000円
4WD	42	2800 ディーゼル	6A/T	3,360,960円	3,112,000円	3,387,960円	3,137,000円

■3人乗り・4ドア

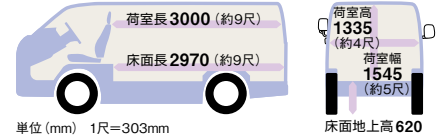

Photo: 4WD・2800ディーゼル・DX。
ボディカラーはダークブルーマイカメタリック <8P4>。
リアアンダーミラー、簡欠式リヤワイパー、
リヤウインドウデフォグガーはセットでメーカーオプション
<27,000円>。

価格表

		メーカー希望小売価格※1		消費税抜き	
2WD	17	2800 ディーゼル	6A/T	2,884,680円	2,671,000円
	18	2000 ガソリン	6A/T	2,306,880円	2,136,000円
	19	2000 ガソリン	5M/T	2,155,680円	1,996,000円
4WD	43	2800 ディーゼル	6A/T	3,189,240円	2,953,000円

		北海道地区メーカー希望小売価格※2		消費税抜き	
2WD	17	2800 ディーゼル	6A/T	2,938,680円	2,721,000円
	18	2000 ガソリン	6A/T	2,354,400円	2,180,000円
	19	2000 ガソリン	5M/T	2,203,200円	2,040,000円
4WD	43	2800 ディーゼル	6A/T	3,243,240円	3,003,000円

ロングバン・標準ボディ・標準ルーフ・標準フロアの室内



Photo: 2WD・2000ガソリン・6AT・DX・3/6人乗り・5ドア。

<リヤシートアレンジ>

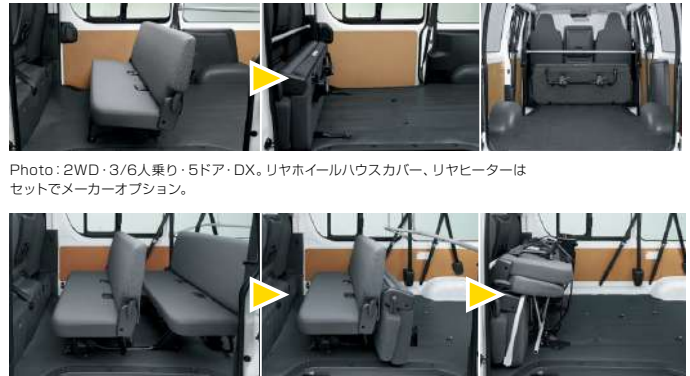

Photo: 4WD・3/6/9人乗り・4ドア・DX。

“GLパッケージ”

■色の車種番号に設定。

内外装にハイグレードの
装備を採用したDXです。
装備につきましてはP19をご覧ください。

- カラードバンパー (フロント・リヤ) / メッキフロントグリル
- 電動格納式リモコンドアミラー (助手席側ワイドビュー)
- メッキバックドアガーニッシュ
- リヤコンビネーションランプ (クリアランスタイプ)
- フルホイールキャップ (スチールホイール用ハイグレードタイプ)
- プライバシーガラス (リヤサイド・リヤクォーター・バックドア)
- リヤホイールハウスカバー (除くジャストロー)

■写真は機能説明のために各ランプを点灯させたものです。実際の走行状態を示すものではありません。
■写真はスペース説明のためのものであり、通常以外のシート状態では走行できない場合や、ご注意ください。また、走行時には後方視界確保・荷物の転倒防止にご留意ください。
■床面上高、床面長の数値はメーカー設計値であり参考値です。 ■車種番号、装備・仕様の詳しい設定につきましては、P38~43をご覧ください。

■標準フロア・3人乗り (ルートバン)・4ドア

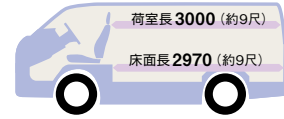

単位 (mm) 1尺=303mm



床面上高 620

Photo: 2WD・2000ガソリン・DX。ボディカラーはホワイト<058>。

価格表

		メーカー希望小売価格※1			
				消費税抜き	
2WD	20	2800 ディーゼル	6A/T	2,862,000円	2,650,000円
	21	2000 ガソリン	6A/T	2,285,280円	2,116,000円
	22		5M/T	2,133,000円	1,975,000円
4WD	44	2800 ディーゼル	6A/T	3,167,640円	2,933,000円

		北海道地区メーカー希望小売価格※2			
				消費税抜き	
2WD	20	2800 ディーゼル	6A/T	2,916,000円	2,700,000円
	21	2000 ガソリン	6A/T	2,332,800円	2,160,000円
	22		5M/T	2,180,520円	2,019,000円
4WD	44	2800 ディーゼル	6A/T	3,221,640円	2,983,000円

■ジャストロー・3/6人乗り・5ドア

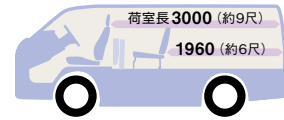

単位 (mm) 1尺=303mm

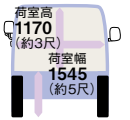

床面上高 795

Photo: 2WD・2000ガソリン・DX。ボディカラーはライトイエロー<599>。

価格表

		メーカー希望小売価格※1		北海道地区メーカー希望小売価格※2	
				消費税抜き	
2WD	23	2800 ディーゼル	6A/T	3,049,920円	2,824,000円
	24	2000 ガソリン	6A/T	2,469,960円	2,287,000円
	25		5M/T	2,314,440円	2,143,000円
				3,076,920円	2,849,000円
				2,490,480円	2,306,000円
				2,334,960円	2,162,000円

		メーカー希望小売価格※1		北海道地区メーカー希望小売価格※2	
				消費税抜き	
2WD	23	2800 ディーゼル	6A/T	3,153,600円	2,920,000円
	24	2000 ガソリン	6A/T	2,573,640円	2,383,000円
	25		5M/T	2,418,120円	2,239,000円
				3,180,600円	2,945,000円
				2,594,160円	2,402,000円
				2,438,640円	2,258,000円

■3/6人乗り・5ドア



単位 (mm) 1尺=303mm



床面上高 620

Photo: 2WD・2000ガソリン・DX。ボディカラーはホワイト<058>。

価格表

		メーカー希望小売価格※1		北海道地区メーカー希望小売価格※2	
				消費税抜き	
2WD	26	2800 ディーゼル	6A/T	3,060,720円	2,834,000円
	27	2000 ガソリン	6A/T	2,480,760円	2,297,000円
	28		5M/T	2,326,320円	2,154,000円
4WD	45	2800 ディーゼル	6A/T	3,366,360円	3,117,000円
				3,087,720円	2,859,000円
				2,501,280円	2,316,000円
				2,346,840円	2,173,000円

		メーカー希望小売価格※1		北海道地区メーカー希望小売価格※2	
				消費税抜き	
2WD	26	2800 ディーゼル	6A/T	3,164,400円	2,930,000円
	27	2000 ガソリン	6A/T	2,585,520円	2,394,000円
	28		5M/T	2,430,000円	2,250,000円
4WD	45	2800 ディーゼル	6A/T	3,470,040円	3,213,000円
				3,191,400円	2,955,000円
				2,606,040円	2,413,000円
				2,450,520円	2,269,000円

※1 沖縄地区は価格が異なります。※2 北海道地区の価格には寒冷地仕様が含まれます (詳しくは販売店におたずねください)。
 ■価格はメーカー希望小売価格 (消費税8%込み) 17年11月現在のもの で参考価格です。価格は販売店が独自に定めていますので、詳しくは各販売店におたずねください。
 ■価格はスペアタイヤ (車両装着タイヤ)、タイヤ交換用工具付の価格です。■価格にはオプション価格は含まれていません。■保険料、税金 (除く消費税)、登録料等の諸費用は別途申し受けます。
 ■自動車リサイクル法の施行により、P43のリサイクル料金が別途必要となります。

■標準フロア・
3/6人乗り・4ドア

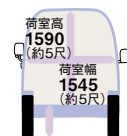
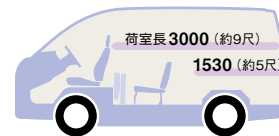

単位 (mm) 1尺=303mm

床面地上高 620

Photo: 2WD・2000ガソリン・DX。
ボディカラーはホワイト<058>。

価格表

		メーカー希望小売価格※1		北海道地区メーカー希望小売価格※2			
		消費税抜き		消費税抜き			
2WD	29	2800 ディーゼル	6A/T	3,028,320円	2,804,000円	3,055,320円	2,829,000円
	30	2000 ガソリン	6A/T	2,448,360円	2,267,000円	2,468,880円	2,286,000円
	31	2000 ガソリン	5M/T	2,292,840円	2,123,000円	2,313,360円	2,142,000円
4WD	46	2800 ディーゼル	6A/T	3,333,960円	3,087,000円	3,360,960円	3,112,000円

		メーカー希望小売価格※1		北海道地区メーカー希望小売価格※2			
		消費税抜き		消費税抜き			
2WD	29	2800 ディーゼル	6A/T	3,132,000円	2,900,000円	3,159,000円	2,925,000円
	30	2000 ガソリン	6A/T	2,552,040円	2,363,000円	2,572,560円	2,382,000円
	31	2000 ガソリン	5M/T	2,396,520円	2,219,000円	2,417,040円	2,238,000円
4WD	46	2800 ディーゼル	6A/T	3,437,640円	3,183,000円	3,464,640円	3,208,000円

■ジャストロー・
3/6人乗り・5ドア

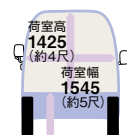
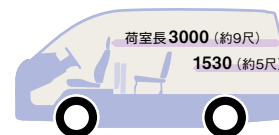

単位 (mm) 1尺=303mm

床面地上高 795

Photo: 2WD・2800ディーゼル・DX。
ボディカラーはシルバーマイカメタリック<1E7>。
プライバシーガラス (リヤサイド・リヤクォーター・バックドア) <16,200円>はメーカーオプション。

価格表

		メーカー希望小売価格※1		北海道地区メーカー希望小売価格※2			
		消費税抜き		消費税抜き			
2WD	32	2800 ディーゼル	6A/T	3,127,680円	2,896,000円	3,154,680円	2,921,000円
	33	2000 ガソリン	6A/T	2,546,640円	2,358,000円	2,567,160円	2,377,000円
	34	2000 ガソリン	5M/T	2,392,200円	2,215,000円	2,412,720円	2,234,000円

		メーカー希望小売価格※1		北海道地区メーカー希望小売価格※2			
		消費税抜き		消費税抜き			
2WD	32	2800 ディーゼル	6A/T	3,230,280円	2,991,000円	3,257,280円	3,016,000円
	33	2000 ガソリン	6A/T	2,651,400円	2,455,000円	2,671,920円	2,474,000円
	34	2000 ガソリン	5M/T	2,495,880円	2,311,000円	2,516,400円	2,330,000円

■2/5人乗り・4ドア
(ディーゼル車)
■3/6人乗り・4ドア
(ガソリン車)

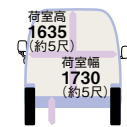
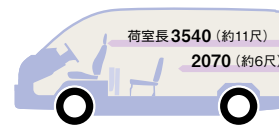

単位 (mm) 1尺=303mm

床面地上高 625

Photo: 2WD・2800ディーゼル・DX。
ボディカラーはダークブルーマイカメタリック<8P4>。

価格表

		メーカー希望小売価格※1		北海道地区メーカー希望小売価格※2			
		消費税抜き		消費税抜き			
2WD	35	2800 ディーゼル	6A/T	3,114,720円	2,884,000円	3,141,720円	2,909,000円
	36	2700 ガソリン	6A/T	2,655,720円	2,459,000円	2,674,080円	2,476,000円
4WD	47	2800 ディーゼル	6A/T	3,420,360円	3,167,000円	3,447,360円	3,192,000円
	48	2700 ガソリン	6A/T	2,961,360円	2,742,000円	2,979,720円	2,759,000円

		メーカー希望小売価格※1		北海道地区メーカー希望小売価格※2			
		消費税抜き		消費税抜き			
2WD	35	2800 ディーゼル	6A/T	3,217,320円	2,979,000円	3,244,320円	3,004,000円
	36	2700 ガソリン	6A/T	2,760,480円	2,556,000円	2,778,840円	2,573,000円
4WD	47	2800 ディーゼル	6A/T	3,522,960円	3,262,000円	3,549,960円	3,287,000円
	48	2700 ガソリン	6A/T	3,065,040円	2,838,000円	3,083,400円	2,855,000円

“GLパッケージ”

■色の車種番号に設定。内外装にハイグレードの装備を採用したDXです。装備につきましてはP19をご覧ください。

トヨタ ハイエース主要装備一覧表〔パン〕

標準装備 メーカーオプション (ご注文時に申し受けます) 販売店装着オプション

	掲載ページ	スーパー GL	DX						
			2/5人乗り	3/6/9人乗り "GLパッケージ"	2/5人乗り・3/6人乗り "GLパッケージ"	3人乗り	3人乗り (ルートバン)		
タイヤ&ホイール	195/80R15 107/105L LT (15×6J スチールホイール)	—				除くジャストロー			
	185/75R15 106/104L LT (15×6J スチールホイール)	—				ジャストロー			
	195/80R15 107/105L LT (15×6J アルミホイール)	28	64,800円 (消費税抜き60,000円)			除くジャストロー 64,800円 (消費税抜き60,000円)			
	フルホイールキャップ (スチールホイール用)	19-28-33	ハイグレードタイプ	ハイグレードタイプ		ハイグレードタイプ			
安全性	Toyota Safety Sense								
	プリクラッシュセーフティ (歩行者〔昼〕検知機能付衝突回避支援タイプ/ミリ波レーダー+単眼カメラ方式)・レーンデパーチャーアラート・オートマチックハイビーム	*1	22-23						
	非装着	—	-75,600円 (消費税抜き-70,000円)			ディーゼル車 -75,600円 (消費税抜き-70,000円) ガソリン車 -100,440円 (消費税抜き-93,000円)	*2		
	VSC&TRC・EBD (電子制動力配分制御) 付ABS+ブレーキアシスト・ヒルスタートアシストコントロール・緊急ブレーキシグナル	非装着	*3	—	-33,480円 (消費税抜き-31,000円)		-33,480円 (消費税抜き-31,000円)		
	リヤLSD (リミテッド・スリップ・デフ) [4WDのみ]		*4	—	32,400円 (消費税抜き30,000円)		32,400円 (消費税抜き30,000円)		
	SRSエアバッグ+プリテンショナー&フォースリミッター機構付シートベルト	運転席 助手席	*5	25	16,200円 (消費税抜き15,000円)		16,200円 (消費税抜き15,000円)		
	リヤフォグラブ (右側のみ)		*6	24	10,800円 (消費税抜き10,000円)		10,800円 (消費税抜き10,000円)		
	コーナーセンサー	—							
外装	カラードバンパー (フロント・リヤ)	19							
	両側スライド式	6-19	*7			*8	*8		
	UVカットグリーン	—							
	リヤサイドガラス	両側固定式	—	-12,960円 (消費税抜き-12,000円)	-12,960円 (消費税抜き-12,000円)		-12,960円 (消費税抜き-12,000円)	*8	
	両側固定式	—							
	UVカットグリーン	—							
	リヤクォーターガラス	両側固定式	19			*8	*8		
	UVカットグリーン	—							
	バックドアガラス	プライバシー UVカットグリーン	19		16,200円 (消費税抜き15,000円)	*8	16,200円 (消費税抜き15,000円)	*8	16,200円 (消費税抜き15,000円)
	フロントグリル	メッキ	19-32		メッキ	シルバー塗装	メッキ	シルバー塗装	
メッキアウトサイドドアハンドル (フロント・スライドドア)	33								
メッキバックドアガーニッシュ	19-33								
リヤメッキエンブレム (車名+グレードロゴ)	—								
視界	マルチリフレクターハロゲンヘッドランプ [マニュアルレベリング機能付]	24	64,800円 (消費税抜き60,000円)			64,800円 (消費税抜き60,000円)			
	LEDヘッドランプ (ロービーム) [オートレベリング機能付]	—							
	フロントフォグラブ	24-32							
	電動格納式リモコンドアミラー (助手席側ワイドビュー)	19-24-32		メッキ	21,600円 (消費税抜き20,000円)		21,600円 (消費税抜き20,000円)		
	ヒーター付	*9	—	メッキ 5,400円 (消費税抜き5,000円)	5,400円 (消費税抜き5,000円)	27,000円 (消費税抜き25,000円)	5,400円 (消費税抜き5,000円)	27,000円 (消費税抜き25,000円)	
	ドアミラー (運転席側) & フェンダーミラー (助手席側)	—							
	バックモニター内蔵自動防眩インナーミラー	*10	—	36,720円 (消費税抜き34,000円)		36,720円 (消費税抜き34,000円)		43,200円 (消費税抜き40,000円)	
	ウォッシャー連動間欠式フロントワイパー	24							
	リヤアンダーミラー	*10	—					27,000円 (消費税抜き25,000円)	
	間欠式リヤワイパー	—							
リヤウインドウデフォッガー (タイマー付)	—								
計器盤・操作性	オプティロンメーター (タコメーター・マルチインフォメーションディスプレイ付)	13							
	アナログメーター (マルチインフォメーションディスプレイ付)	—							
	コンライト (ライト自動点灯・消灯システム)	24						ガソリン車 *2	
	エコドライブインジケータランプ [A/T車のみ]	28							
	排出ガス浄化スイッチ (触媒浄化用) [ディーゼル車のみ]	—							
	車速感知パワードアロック (運転席・助手席ドアキー連動、衝撃感知ドアロック解除システム付)	—							
	ワイヤレスドアロックリモートコントロールキー	—							
	スマートエントリー&スタートシステム (スマートキー×2)	*12	18	31,320円 (消費税抜き29,000円)					
	盗難防止システム (イモビライザーシステム [国土交通省認可品]・オートアラーム)	—							
	イーゼークローザー (スライドドア・バックドア)	8-33							
デュアルパワー・スライドドア (狭み込み防止機能付)	*7	8	95,040円 (消費税抜き88,000円)						
スライドドア全開ストッパー	11								
4本スポークステアリングホイール	—		ベゼル付			ベゼル付	*2		
ステアリングスイッチ (オーディオ)	*13	18	2,160円 (消費税抜き2,000円)						
シート	シート表皮	14				トリコット	ジャージ		
	フルリクライニング (運転席・助手席)	—							
	シートスライド	—		運転席・助手席			運転席		
	ヘッドレスト	—		分割式			一体式		
シートバックポケット	—								
リヤシート	スライド (2段階調整式)・リクライニング	15-32							
分割式ヘッドレスト (2個)	—								
室内装備	インストルメントパネル上部一部シルバーメタリック加飾	—							
	センターコンソール (リヤ席用カップホルダー2個付)	16					2/5人乗り 3/6人乗り		
	マルチユースシートバックコンソール (リヤ席用カップホルダー2個付)	—							
	助手席アッパーボックス	*5	—						
	大型センターポケット [ワイドボディのみ]	—							
	ファブリックサンバイザー (運転席・助手席)	17			バニティミラー付				
	運転席カードホルダー	*14	—						
	スライドドアボトルホルダー	—							
	マップランプ付	—							
	ルームランプ	フロント LEDダウンライト	16						
リヤ	9		大型			*15			
バックドア	—		標準ボディ			除くスーパーロング			
フロントドア	—		成形+表皮巻き			成形			
スライドドア&クォーター	—		成形フルトリム			ボード			
バックドア	—		成形			ボード			
センターアッパー	—					*16			
クォーター&リヤ	—								
リヤクォータートリムポケット	17								
大型成形スライドドアステップ (ステップランプ付)	9								

掲載ページ	スーパー GL	DX						
		2/5 人乗り	3/6/9 人乗り "GLパッケージ"	2/5 人乗り・3/6 人乗り "GLパッケージ"	3 人乗り	3 人乗り (ルートバン)		
室内装備	成形天井	—	フロント					
	フロアカーペット材質	—	オレフィン					
	アクセサリソケット (DC12V・120W)	*17	オレフィン (フロントのみ)					
	アクセサリコンセント (AC100V・100W) *18	17	10,800円 (消費税抜き10,000円)	9,720円 (消費税抜き9,000円)				
	アシストグリップ	—	助手席					
リアホイールハウスカバー [標準フロアのみ]	19	トリム一体	*19	*20	*19	*20	*19	*20
タイダウンフック	17	4個	4個			6個		
空調	フロントエアコン	—	オート					
	フロントエアコンコントロールパネル	—	プッシュ式					
	リアクーラー (冷房)	18	ダイヤル式					
リアヒーター (暖房)	—	59,400円 (消費税抜き55,000円) *16						
ナビ・オーディオ	スピーカー	—	4スピーカー					
	CD・AM/FM (USB/AUX端子付)	*22	28,080円 (消費税抜き26,000円)	2スピーカー				
	AM/FM (AUX端子付)	—	27,000円 (消費税抜き25,000円) *21					
	オーディオレス (カバーレス)	—	27,000円 (消費税抜き25,000円) (消費税抜き25,000円) *9					
	トヨタ純正ナビ・オーディオ	*23	-10,800円 (消費税抜き-10,000円)					
アンテナ	18	ガラスアンテナ	ピラーアンテナ					
その他	寒冷地仕様 (スライドドア アウトサイドモールディングなど)	*24	29	*21			*25	

- <メーカーオプション>はご注文時に申し受けます。メーカーの工場では装着するため、ご注文後はお受けできませんのでご了承ください。
- 価格はメーカー希望小売価格 (消費税8%込み) '17年11月現在のもの) で参考価格です。価格は販売店が独自に定めていますので、詳しくは各販売店におたずねください。
- *1.レーダークルーズコントロールシステムの機能は搭載されていません。
 - *2.Toyota Safety Senseの非装着を選択した場合、ステアリングホイールのペダルは非装着となります。また、ガソリン車はアナログメーターとなります。
 - *3.Toyota Safety Senseの非装着を選択した場合のみ選択できます。その場合、ABS+ブレーキアシスト、L.S.P.&B.V. (ロード・センシング・プロポーション&バイパスバルブ) が標準で装着されます。
 - *4.Toyota Safety Senseの非装着とVSC&TRC・EBD (電子制動力配分制御) 付ABS+ブレーキアシスト・ヒルスタートアシストコントロール・緊急ブレーキシグナルの非装着を選択した場合のみ、装着できます。その場合、ABS+ブレーキアシスト、L.S.P.&B.V. (ロード・センシング・プロポーション&バイパスバルブ) が標準で装着されます。
 - *5.助手席SRSエアバッグ+プリテンション&フォースリミッター機構付シートベルトを選択した場合、助手席シートベルト非着用ウォーニング+リマインダーが装着されます。また、助手席アッパーボックスは非装着となります。
 - *6.寒冷地仕様を選択した場合のみ装着できます。その場合、リアフォグラブは右側のバックアップランプと入れ替わりインナーレンズが赤色になります。
 - *7.デュアルパワースライドドアを選択した場合、リアサイドガラスは両側固定式となります。なお、デュアルパワースライドドアの価格には、リアサイドガラスの価格を含みます。また、キーとインストールパネルにスライドドア開閉スイッチが装着されます。
 - *8.プライバシーガラスは、リアサイドガラス、リアクォーターガラス、バックドアガラスのセットでメーカーオプションとなります。
 - *9.寒冷地仕様を選択した場合のみ装着できます。
 - *10.バックモニター内蔵自動防眩インナーミラーを選択した場合、リアアンダーミラーは非装着となります。また、字光式ナンバープレートは装着できません。
 - *11.リアアンダーミラー、開欠式リアワイパー、リアウインドウデフォッガーはセットでメーカーオプション。なお、バックモニター内蔵自動防眩インナーミラーを同時選択した場合、リアアンダーミラーは非装着となりますので価格は<20,520円 (消費税抜き19,000円)>となります。
 - *12.挿込み型心臓ペースメーカー等の機器をご使用の方は、電波によりこれらの機器に影響を及ぼすおそれがありますので、車内に搭載された発信機から約22cm以内に挿込み型心臓ペースメーカーなどの機器を近づけないようにしてください。電波発信を停止することもできますので販売店にご相談ください。
 - *13.メーカーオプションまたは販売店装着オプションのナビ・オーディオを装着した場合、操作可能となります。
 - *14.販売店装着オプションのETC車載器を装着した場合、非装着となります。
 - *15.スーパーロングのリアルームランプは2個になります。
 - *16.リアクーラーとセンターアッパーピラーガーニッシュはセットでメーカーオプションとなります。
 - *17.120W以下の電気製品をご使用ください。ただし、120W以下の電気製品でも正常に作動しない場合があります。詳しくは販売店におたずねください。
 - *18.合計100W以下の電気製品をご使用ください。ただし、100W以下の電気製品でも正常に作動しない場合があります。詳しくは販売店におたずねください。
 - *19.リアヒーターを選択した場合、セットでメーカーオプションとなります。
 - *20.リアホイールハウスカバーは単独装着可能です。
 - *21.寒冷地仕様とリアヒーターはセットでメーカーオプション。なお、リアヒーターは単独でも装着可能です。
 - *22.ディスクによっては再生できない場合があります。
 - *23.オーディオレスを選択した場合のみ装着できます。販売店装着オプションとしてナビ・オーディオを多数ご用意しています。詳しくは別冊のAUDIO VISUAL & NAVIGATION CATALOGUEをご覧ください。販売店におたずねください。
 - *24.寒冷地仕様の内容、価格につきましては販売店にお問い合わせください。なお、北海道地区は寒冷地仕様が全車標準装備となります。
 - *25.リアアンダーミラー、開欠式リアワイパー、リアウインドウデフォッガーもセットでメーカーオプションとなります。
- "GLパッケージ"はグレード名称ではありません。■事業用登録の場合は構造要件が異なります。詳しくは販売店におたずねください。

<全車標準装備>

- スベアタイヤ (車両装着タイヤ) ●タイヤ交換用具 ●フロントスタビライザー ●ベンチレーテッドディスクブレーキ (フロント) ●リーディングトレーリング式ドラムブレーキ (リア)
- ステッキ式パーキングブレーキ ●フロントELR付3点式シートベルト (DX中央席は2点式) ●リア外側ELR付3点式・中央席2点式シートベルト [除く3人乗り]
- スライドドアチャイルドプロテクター [除く3人乗り] ●LED式ハイマウントストップランプ ●リアバンパー (ステップ付) ●カラードスライドアウレール
- UVカット機能付グリーンガラス (ウインドシールド・フロントサイド) ●フロントアンダーミラー ●防眩式インナーミラー ●メーター照度コントロール ●トリップメーター
- クロック (メーター内蔵) ●運転席シートベルト非着用ウォーニング+リマインダー ●半ドアウォーニング ●キー抜き忘れ防止ウォーニング ●ランプ消し忘れ防止ウォーニング
- フューエル残量ウォーニング ●フューエルリッドオープナー ●パワーウィンドウ (運転席・助手席) [運転席/キーOFF後作動可能ワンタッチ式・挟み込み防止機能付]
- 電気式ドアロック ●チルトステアリング ●エンジン回転数感知型パワーステアリング ●インルミネーテッドエントリーシステム ●照明付灰皿 ●センターポケット [DXのみ]
- カップホルダー (運転席・助手席) ●フロントドアボトルホルダー ●グローブボックス ●助手席アンダートレイ ●フロントピラーガーニッシュ ●フットレスト
- ルームセパレーターバー (ワイドボディスーパーGL、ハイルーフ車は2本) ●バックドアインサイドハンドル ●バックドアストラップ 等

BODY COLOR ボディカラーおよび内装色は撮影、印刷インキの関係で実際の色とは異なって見えることがあります。



SEAT COLOR

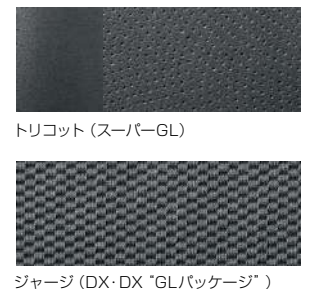

内外配色一覧表

	内装色	ボディカラー<カラーコード>							
		ホワイト <058>	ホワイトパールクリスタルシャイン <070>	シルバーマイカメタリック <1E7>	グレーメタリック <1G3>	ブラックマイカ <209>	ボルドーマイカメタリック <3R9>	ライトイエロー <599>	ダークブルーマイカメタリック <8P4>
スーパーGL			32,400円 (消費税抜き30,000円)						
DX	"GLパッケージ"					ロングボディのみ			

■価格はメーカー希望小売価格 (消費税8%込み) '17年11月現在のもの) で参考価格です。価格は販売店が独自に定めていますので、詳しくは各販売店におたずねください。

トヨタ ハイエース主要諸元表 (バン) 2WD ●4WDはP42~43をご覧ください。

駆動方式				スーパーGL		DX									
グレード				ロング		ロング									
ナンバープレート分類番号		4ナンバー		1ナンバー		4ナンバー									
ボディ幅		標準		ワイド		標準									
ルーフ形状		標準ルーフ		ミドルルーフ		標準ルーフ									
フロア形状		標準		標準		標準									
定員		2/5人		2/5人		3/6人 3人 3/6/9人 3/6人									
ドア数		5ドア		5ドア		4ドア									
ディーゼル	最大積載量	1000/850kg積		1000/850kg積		1150/1000kg積		1200kg積		1150/1000/850kg積		1150/1000kg積			
	車両型式	2800 ディーゼル	6速オートマチック (6 Super ECT)	1 ● QDF-GDH201V-SRTEY	3 ● QDF-GDH211K-KRTEY	5 ● QDF-GDH201V-SRTDY *1	8 ● QDF-GDH201V-SFTDY	11 ● QDF-GDH201V-RHTDY *1	14 ● QDF-GDH201V-RRTDY *1						
	車両重量*2	(kg)		1,930		2,040		1,860		1,840		1,850		1,830	
	車両総重量*2	(kg)		3,040/3,055		3,150/3,165		3,175/3,190		3,205		3,165/3,195		3,145/3,160	
	最小回転半径	(m)		5.0		5.2		5.0		5.0		5.0		5.0	
燃料消費率 (国土交通省審査値) JC08 (km/L)			12.4		12.2		13.0*3		13.0*3		13.0*3		13.0*3		
ガソリン	最大積載量	1000/850kg積		1000/850kg積		1250/1050kg積		1250kg積		1200/1000/850kg積		1250/1050kg積			
	車両型式	2700 ガソリン	6速オートマチック (6 Super ECT)	—	4 ● CBF-TRH211K-KRTEK	—	—	—	—	—	—	—			
	2000 ガソリン	6速オートマチック (6 Super ECT)	2 ● CBF-TRH200V-SRTEK	—	—	6 ● CBF-TRH200V-SRTDK *1	9 ● CBF-TRH200V-SFTDK	12 ● CBF-TRH200V-RHTDK *1	15 ● CBF-TRH200V-RRTDK *1						
		5速マニュアル	—	—	7 ● CBF-TRH200V-SRMDK *1	10 ● CBF-TRH200V-SFMDK	13 ● CBF-TRH200V-RHMDK *1	16 ● CBF-TRH200V-RRMDK *1							
	車両重量*2	(kg)		1,770		1,890		1,690 [1,670]		1,670 [1,650]		1,680 [1,660]		1,660 [1,640]	
	車両総重量*2	(kg)		2,880/2,895		3,000/3,015		3,105/3,070 [3,085/3,050]		3,085 [3,065]		3,045/3,025 [3,025/3,005]		3,075/3,040 [3,055/3,020]	
	最小回転半径	(m)		5.0		5.2		5.0		5.0		5.0		5.0	
燃料消費率 (国土交通省審査値) JC08 (km/L)			10.2		9.7		10.4 [11.0]		10.4 [11.4] *5		10.4 [11.0]		10.4 [11.4] *5		
車両寸法 (mm)	全長	4,695		4,840		4,695		4,695		4,695		4,695			
	全幅	1,695		1,880		1,695		1,695		1,695		1,695			
	全高	1,980		2,105		1,980		1,980		1,980		1,980			
	ホイールベース	2,570		2,570		2,570		2,570		2,570		2,570			
	トレッド	前	1,470		1,655		1,470		1,470		1,470		1,470		
		後	1,465		1,650		1,465		1,465		1,465		1,465		
最低地上高*	195		195		195		195		195		195				
荷室寸法 (mm)	内側寸法	長	3,000/1,855		3,000/1,840		3,000/1,960		3,000		2,435/1,480		3,000/1,960		
		幅	1,520		1,705		1,545		1,545		1,545		1,545		
		高	1,320		1,390		1,335		1,335		1,335		1,335		
タイヤサイズ (前後)	195/80R15 107/105L LT		195/80R15 107/105L LT		195/80R15 107/105L LT		195/80R15 107/105L LT		195/80R15 107/105L LT		195/80R15 107/105L LT				

*社内測定値

●ガソリン車の車両重量および車両総重量と燃料消費率の数値はミッションで区別しています。[]内はマニュアル車です。

*1. "GLパッケージ" 装着車の車両型式は末尾に "-G" が付きます。*2. デュアルパワースライドドアを装着した場合は20kg、リヤクーラー、リヤヒーターを装着した場合は10kg、寒冷地仕様を装着した場合はディーゼル車で30kg、それぞれ増加します。*3. オプション等の装着により、車両重量が1,880kg以上の場合は、12.4km/Lとなります。*4. オプション等の装着により、車両重量が2,000kg以上の場合は、12.2km/Lとなります。*5. オプション等の装着により、車両重量が1,660kg以上の場合は、[11.0]km/Lとなります。*6. オプション等の装着により、車両重量が1,660kg以上の場合は、10.4km/Lとなります。*7. オプション等の装着により、車両重量が1,770kg以上の場合は、10.2km/Lとなります。*8. オプション等の装着により、車両重量が1,880kg以上の場合は、9.7km/Lとなります。

●主要燃費改善対策として、1TR-FEガソリン車と2TR-FEガソリン車には可変バルブタイミング、電子制御式燃料噴射、充電制御を採用しています。1GD-FTVディーゼル車には直噴エンジン、電子制御式燃料噴射、過給器、インタークーラー、高圧噴射を採用しています。

●燃料消費率は、定められた試験条件のもとでの値です。お客様の使用環境 (気象、渋滞等) や運転方法 (急発進、エアコン使用等) に応じて燃料消費率は異なります。

寸法図 単位 (mm)

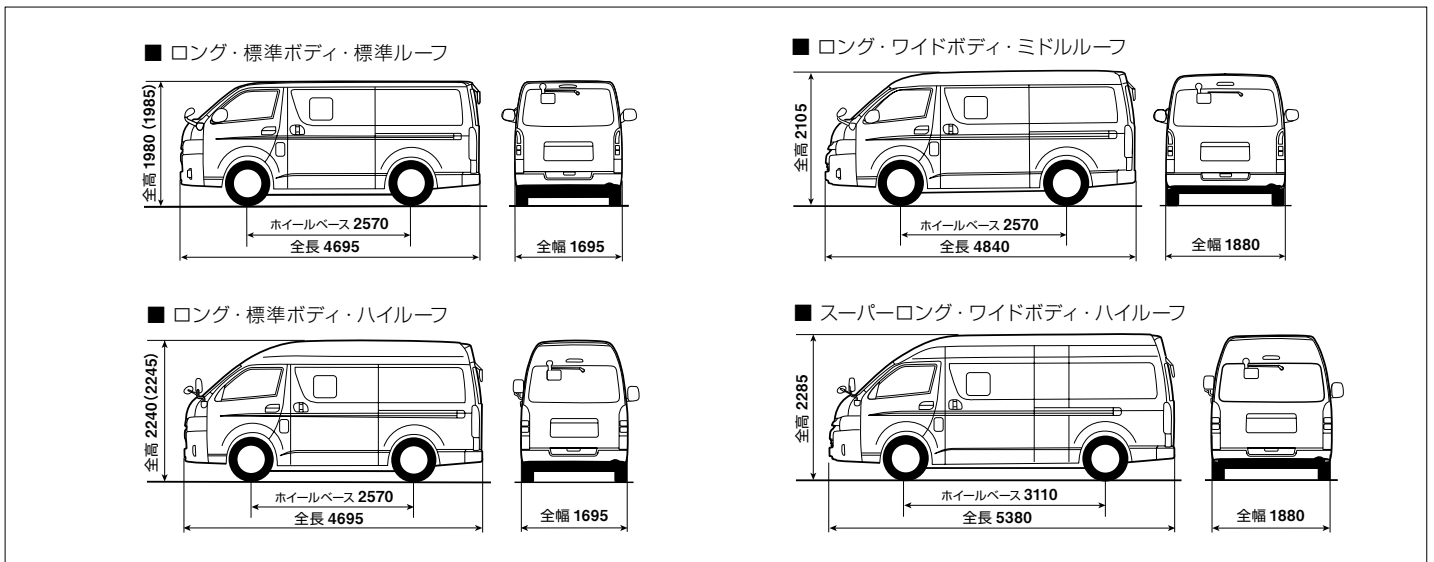

● () 内数値はジャストロー。

2WD							
DX			DX			DX	
ロング			ロング			スーパーロング	
4ナンバー			1ナンバー			1ナンバー	
標準			標準			ワイド	
標準ルーフ			ハイルーフ			ハイルーフ	
標準		ジャストロー	標準	標準	ジャストロー	標準	
3人	3人(ルートバン)	3/6人	3/6人	3/6人	3/6人	2/5人	3/6人
4ドア		5ドア	5ドア	4ドア	5ドア	4ドア	
1200kg積	1200kg積	1000/850kg積	1150/1000kg積	1150/1000kg積	1000/850kg積	1000/850kg積	—
17 ●	20 ●	23 ●	26 ●	29 ●	32 ●	35 ●	—
QDF-GDH201V-RFTDY	QDF-GDH201V-RBTDY	QDF-GDH201V-SMTDY *1	QDF-GDH201K-FRTDY *1	QDF-GDH201K-ERTDY *1	QDF-GDH201K-FMTDY *1	QDF-GDH221K-LRTDY *1	—
1,810	1,800	1,920	1,890	1,870	1,950	2,020	—
3,175	3,165	3,085/3,100	3,205/3,220	3,185/3,200	3,115/3,130	3,130/3,145	—
5.0		5.0		5.0		6.1	—
13.0		12.4	12.4		12.4*4	12.2	—
1250kg積	1250kg積	1000/850kg積	1250/1050kg積	1250/1050kg積	1000/850kg積	—	1000/850kg積
—	—	—	—	—	—	—	36 ●
CBF-TRH200V-RFTDK	CBF-TRH200V-RBTDK	CBF-TRH200V-SMTDK *1	CBF-TRH200K-FRTDK *1	CBF-TRH200K-ERTDK *1	CBF-TRH200K-FMTDK *1	—	CBF-TRH221K-LRTDK *1
18 ●	21 ●	24 ●	27 ●	30 ●	33 ●	—	—
CBF-TRH200V-RFMDK	CBF-TRH200V-RBMDK	CBF-TRH200V-SMMDK *1	CBF-TRH200K-FRMDK *1	CBF-TRH200K-ERMDK *1	CBF-TRH200K-FMMDK *1	—	—
19 ●	22 ●	25 ●	28 ●	31 ●	34 ●	—	—
1,640 [1,620]	1,630 [1,610]	1,740 [1,720]	1,700 [1,680]	1,680 [1,660]	1,760 [1,740]	—	1,860
3,055 [3,035]	3,045 [3,025]	2,905/2,920 [2,885/2,900]	3,115/3,080 [3,095/3,060]	3,095/3,060 [3,075/3,040]	2,925/2,940 [2,905/2,920]	—	3,025/3,040
5.0		5.0		5.0		—	6.1
11.0*6 [11.4]	11.0 [11.4]	10.4 [11.0]	10.4 [11.0]		10.4*7 [11.0]	—	9.9*8
4,695		4,695		4,695		5,380	
1,980		1,985	2,240		2,245	1,880	
2,570		2,240		2,245		2,285	
1,470		2,240		2,245		3,110	
1,465		2,240		2,245		1,655	
195		185	195		185	1,650	
3,000	3,000	3,000/1,960	3,000/1,530		1,850	195	
1,545		1,545		1,545		3,540/2,070	
1,335		1,170	1,590		1,425	1,730	
195/80R15 107/105L LT		185/75R15 106/104L LT	195/80R15 107/105L LT		185/75R15 106/104L LT	1,635	
195/80R15 107/105L LT		185/75R15 106/104L LT	195/80R15 107/105L LT		185/75R15 106/104L LT	195/80R15 107/105L LT	

●印の車両は、環境対応車 普及促進税制の適合車です。ご購入時に自動車取得税の軽減措置が受けられます(2019年9月30日まで)。また、自動車重量税の軽減措置が受けられます(2021年4月30日までに新規登録を受ける車を対象)。詳しくは販売店におたずねください。

エンジン

	2800ディーゼル	2700ガソリン	2000ガソリン
型式	1GD-FTV	2TR-FE	1TR-FE
種類	直列4気筒	直列4気筒	
使用燃料	軽油	無鉛レギュラーガソリン	
総排気量 (L)	2,754	2,693	1,998
内径×行程 (mm)	92.0×103.6	95.0×95.0	86.0×86.0
最高出力(ネット) kW (PS) /r.p.m.	111 (151) /3,600	118 (160) /5,200	100 (136) /5,600
最大トルク(ネット) N·m(kgf·m) /r.p.m.	300 (30.6) /1,000~3,400	243 (24.8) /4,000	182 (18.6) /4,000
燃料供給装置	コモンレール式燃料噴射システム		EFI (電子制御式燃料噴射装置)
燃料タンク容量 (L)	70		

●エンジン出力表示には、ネット値とグロス値があります。「グロス」はエンジン単体で測定したものであり、「ネット」とはエンジンを車両に搭載した状態とほぼ同条件で測定したものです。同じエンジンで測定した場合「ネット」は「グロス」よりもガソリン車で約15%、ディーゼル車で約5%程度低い値(自工会調べ)となっています。

駆動装置

駆動方式	2WD (後輪駆動方式)			
ミッション	6速オートマチック(6 Super ECT)	6速オートマチック(6 Super ECT)	6速オートマチック(6 Super ECT)	5速マニュアル
エンジン	2800ディーゼル	2700ガソリン	2000ガソリン	2000ガソリン
第1速	3.600	3.600	3.600	4.452
第2速	2.090	2.090	2.090	2.619
第3速	1.488	1.488	1.488	1.517
第4速	1.000	1.000	1.000	1.000
第5速	0.687	0.687	0.687	0.854
第6速	0.580	0.580	0.580	—
後退	3.732	3.732	3.732	4.472
減速機 減速比	4.100 (3.909)	4.875	5.125 (4.875)	4.556 (4.300)

●()内数値はジャストロー。

サスペンション・ブレーキ

サスペンション	前	ダブルウィッシュボーン式 トーションバースプリング
	後	車軸式半楕円板ばね
ブレーキ	前	ベンチレーテッドディスク
	後	リーディングトレーリング式ドラム

トヨタ ハイエース主要諸元表 (バン) 4WD ●2WDはP40~41をご覧ください。

駆動方式				スーパーGL		DX				
グレード				ロング		ロング				
ナンバープレート分類番号		4ナンバー		1ナンバー		4ナンバー				
ボディ幅		標準		ワイド		標準				
ルーフ形状		標準ルーフ		ミドルルーフ		標準ルーフ				
フロア形状		標準		標準		標準				
定員		2/5人		2/5人		3/6人				
ドア数		5ドア		5ドア		4ドア				
最大積載量		1000/850kg積		1000/850kg積		1000kg積				
ディーゼル	車両型式	2800ディーゼル	6速オートマチック (6 Super ECT)	37 ● QDF-GDH206V-SRTEY	—	39 ● QDF-GDH206V-SRTDY *1	40 ● QDF-GDH206V-SFTDY	41 ● QDF-GDH206V-RHTDY *1		
		2700ガソリン	6速オートマチック (6 Super ECT)	—	38 CBF-TRH216K-KRTEK	—	—	—		
車両重量 *2 (kg)		2,060		2,000		1,970		1,950		
車両総重量 *2 (kg)		3,170/3,185		3,110/3,125		3,135/3,150		3,115		
最小回転半径 (m)		5.2		5.4		5.2				
燃料消費率 (国土交通省審査値) JC08 (km/L)		12.0 *3		9.1		12.2 *4				
車両寸法 (mm)	全長		4,695		4,840		4,695			
	全幅		1,695		1,880		1,695			
	全高		1,980		2,105		1,980			
	ホイールベース		2,570		2,570					
	トレッド		前 1,470 後 1,465		1,655 1,650		1,470 1,465			
最低地上高*		185		185						
荷室寸法 (mm)	内側寸法		長 3,000/1,855 幅 1,520 高 1,320		3,000/1,840 1,705 1,390		3,000/1,960 1,545 1,335		2,435/1,480	
	タイヤサイズ (前後)		195/80R15 107/105L LT		195/80R15 107/105L LT					

*社内測定値

- *1. 「GLパッケージ」装着車の車両型式は末尾に「G」が付きます。
 - *2. デュアルパワースライドドアを装着した場合は20kg、リヤクーラー、リヤヒーターを装着した場合は10kg、寒冷地仕様を装着した場合はディーゼル車で30kg、それぞれ増加します。
 - *3. オプション等の装着により、車両重量が2,110kg以上の場合は、11.4km/Lとなります。
 - *4. オプション等の装着により、車両重量が2,000kg以上の場合は、12.0km/Lとなります。
- 主要燃費改善対策として、2TR-FEガソリン車には可変バルブタイミング、電子制御式燃料噴射、充電制御を採用しています。1GD-FTVディーゼル車には直噴エンジン、電子制御式燃料噴射、過給器、インタークーラー、高圧噴射を採用しています。
- 燃料消費率は、定められた試験条件のもとでの値です。お客様の使用環境 (気象、渋滞等) や運転方法 (急発進、エアコン使用等) に応じて燃料消費率は異なります。

エンジン

	2800ディーゼル	2700ガソリン
型式	1GD-FTV	2TR-FE
種類	直列4気筒	直列4気筒
使用燃料	軽油	無鉛レギュラーガソリン
総排気量 (L)	2,754	2,693
内径×行程 (mm)	92.0×103.6	95.0×95.0
最高出力 (ネット) kW (PS) /r.p.m.	111 (151) /3,600	118 (160) /5,200
最大トルク (ネット) N·m (kgf·m) /r.p.m.	300 (30.6) /1,000~3,400	243 (24.8) /4,000
燃料供給装置	コモンレール式燃料噴射システム	EFI (電子制御式燃料噴射装置)
燃料タンク容量 (L)	70	

- エンジン出力表示には、ネット値とグロス値があります。「グロス」はエンジン単体で測定したものであり、「ネット」とはエンジンを車両に搭載した状態とほぼ同条件で測定したものです。同じエンジンで測定した場合「ネット」は「グロス」よりもガソリン車で約15%、ディーゼル車で約5%程度低い値 (自工会調べ) となっています。
- 「HIACE」「ジャストロー」「OPTITRON」「DPR」「VVT-i」「TOYOTA SAFETY SENSE」「VSC」「TRC」「EFI」「ECT」「T-Connect」「Welcab」「TSOP」「TECS」はトヨタ自動車 (株) の商標です。
- 道路運送車両法による自動車型式指定申請書数値 ■製造事業者: トヨタ自動車株式会社

駆動装置・サスペンション・ブレーキ

駆動方式	4WD (フルタイム4輪駆動方式)		
ミッション	6速オートマチック (6 Super ECT)	6速オートマチック (6 Super ECT)	
エンジン	2800ディーゼル	2700ガソリン	
変速比	第1速	3.600	3.600
	第2速	2.090	2.090
	第3速	1.488	1.488
	第4速	1.000	1.000
	第5速	0.687	0.687
	第6速	0.580	0.580
	後退	3.732	3.732
減速機	減速比	4.100	4.875
サスペンション	前	ダブルウィッシュボーン式トーションバースプリング	
	後	車軸式半楕円板ばね	
ブレーキ	前	ベンチレーテッドディスク	
	後	リーディングトレーリング式ドラム	

ECOLOGY

トヨタは「トータルクリーン」をめざしています。

「トータルクリーン」を基本理念に、環境に配慮したクルマづくりを進めています。生産から廃棄にいたるトータルライフの視点により、環境への取り組みのひとつひとつをすべての過程で連携させ、クリーンなクルマづくりをめざします。さまざまな環境目標を、バランスを取りながら達成し、総合的に環境性能の向上を図ります。



*1. Eco-VAS [エコパス]: Eco-Vehicle Assessment System. 車両開発責任者が企画段階で生産、使用、廃棄にいたるLCA (ライフサイクルアセスメント) の考え方を踏まえた環境目標値を設定。全開発プロセスを通じて目標達成状況をフォローして、確実な達成を図る総合的な環境評価システムです。

■ 地球温暖化を防ぐために。

温室効果ガスであるCO₂排出量の低減をめざして、小型高効率ターボチャージャーの搭載やフリクション低減など (1GD-FTVエンジン)、また Dual VVT-iの採用など (1TR-FE、2TR-FEエンジン) により燃費の向上を図りました。

■ 都市環境のクリーン化のために。

ディーゼルエンジンは、実績のあるDPR (排出ガス浄化装置) と尿素SCRシステムなどの組み合わせにより、排出ガスのクリーン化を推進。その結果、「平成21年 (ポスト新長期) 排出ガス規制」に適合しています。

■ 環境負荷物質の削減のために。

鉛、水銀、カドミウム、六価クロムを削減し、業界自主目標を達成しています。

4WD (フルタイム4輪駆動方式)

DX			DX			DX		
ロング			ロング			スーパーロング		
4ナンバー			1ナンバー			1ナンバー		
標準			標準			ワイド		
標準ルーフ			ハイルーフ			ハイルーフ		
標準			標準			標準		
3/6人	3人	3人(ルートバン)	3/6人	3/6人	3/6人	2/5人	3/6人	
	4ドア		5ドア	4ドア	4ドア	4ドア		
1000/850kg積	1000kg積	1000kg積	1000/850kg積	1000/850kg積	1000/850kg積	1000/800kg積	1000/850kg積	
42 ●	43 ●	44 ●	45 ●	46 ●	47 ●			48
QDF-GDH206V-RRTDY *1	QDF-GDH206V-RFTDY	QDF-GDH206V-RBTDY	QDF-GDH206K-FRTDY *1	QDF-GDH206K-ERTDY *1	QDF-GDH226K-LRTDY *1			CBF-TRH226K-LRTDK *1
—	—	—	—	—	—			
1,940	1,920	1,910	1,990	1,970	2,130			1,970
3,105/3,120	3,085	3,075	3,155/3,170	3,135/3,150	3,240/3,205			3,135/3,150
	5.2		5.2		6.3			
	12.2		12.0		11.4			9.3
	4,695		4,695		5,380			
	1,695		1,695		1,880			
	1,980		2,240		2,285			
	2,570		2,570		3,110			
	1,470		1,470		1,655			
	1,465		1,465		1,650			
	185		185		185			
3,000/1,960	3,000		3,000/1,530		3,540/2,070			
	1,545		1,545		1,730			
	1,335		1,590		1,635			
	195/80R15 107/105L LT		195/80R15 107/105L LT		195/80R15 107/105L LT			

●印の車両は、環境対応車 普及促進税制の適合車です。ご購入時に自動車取得税の軽減措置が受けられます(2019年9月30日まで)。また、自動車重量税の軽減措置が受けられます(2021年4月30日までに新規登録を受ける車を対象)。詳しくは販売店におたずねください。

トヨタ ハイエース環境仕様(バン)

車両型式		CBF-TRH200V		CBF-TRH200K		CBF-TRH21K		CBF-TRH221K		CBF-TRH216K		CBF-TRH226K		QDF-GDH201V		QDF-GDH201K		QDF-GDH211K		QDF-GDH221K		QDF-GDH206V		QDF-GDH206K		QDF-GDH226K		
車種仕様	型式	1TR-FE						2TR-FE						1GD-FTV														
	エンジン	総排気量 (L) 1,998						2,693						2,754														
	使用燃料	ガソリン						ガソリン						軽油														
駆動装置	駆動方式	2WD (後輪駆動方式)						4WD (フルタイム4輪駆動方式)						2WD (後輪駆動方式)						4WD (フルタイム4輪駆動方式)								
	変速機	5M/T		6A/T		5M/T		6A/T		5M/T		6A/T		5M/T		6A/T		5M/T		6A/T		5M/T		6A/T		5M/T		6A/T
燃料消費率	燃料消費率*1 (km/L)	11.4*2	11.0	11.0*2	10.4*3	10.2*4	11.0	10.4	10.2*4	9.7	9.9	9.7*5	9.1	9.3	13.0	12.4*5	12.4	12.2*6	12.2	12.2	12.0*6	11.4*7	12.0	11.4	11.4	11.4	11.4	11.4
	CO ₂ 排出量 (g/km)	204	211	211	223	228	211	223	228	239	235	239	255	250	199	209	209	212	212	212	216	227	216	216	216	216	216	216
参考		◆印の車両は「平成27年度燃費基準」*8をクリアしています。																										
排出ガス	認定レベルまたは適合規制(国土交通省)*9	U-LEV *10												平成21年規制(低排出ガス10%低減レベル)														
	認定レベル値または適合規制値 (g/km)	CO	2.55												0.63													
		HC	—												—													
		NMHC	0.025												0.024													
		NOx	0.035												0.135													
PM	—												0.0063															
参考		「自動車NOx・PM法」[首都圏ディーゼル車規制条例]に適合																										
車外騒音(加速/定常/近接) (dB)	75/71/92						75/71/93						—/—/78															
冷媒の種類/使用量 (g)	HFC-134a/550<フロントエアコン+リヤクーラー装着車は700>																											
環境負荷物質の使用量	鉛	自工会2006年自主目標達成(1996年比1/10以下*11)																										
		水銀	自工会自主目標達成(2005年1月以降使用禁止*12)																									
			カドミウム	自工会自主目標達成(2007年1月以降使用禁止)																								
		六価クロム		自工会自主目標達成(2008年1月以降使用禁止)																								
リサイクル関係	リサイクルしにくい材料を使用した部品(TSOP)*13	フロントバンパー、リヤバンパーなど																										
	樹脂、ゴム部品への材料表示	あり																										

*1. 燃料消費率は、定められた試験条件のもとでの値です。お客様の使用環境(気象、渋滞等)や運転方法(急発進、エアコン使用等)に応じて燃料消費率は異なります。
 *2. 車両重量が1,650kg以下の場合 *3. 車両重量が1,660~1,760kgの場合 *4. 車両重量が1,770kg以上の場合 *5. 車両重量が1,880kg以上の場合 *6. 車両重量が2,000~2,090kgの場合 *7. 車両重量が2,110kg以上の場合
 *8. 省エネ法に基づき定められている燃費目標基準 *9. JC08モード走行 *10. 平成17年基準排出ガス50%低減レベル *11. 1996年乗用車の業界平均1,850g(バッテリーを除く)。
 *12. 交通安全の観点で使用する部品(ナビゲーション等の液晶ディスプレイ、コンビネーションメーター、ディスチャージランプ、室内蛍光灯)を除く。*13. TSOP: Toyota Super Olefin Polymer

自動車リサイクル法の施行により、下表のリサイクル料金が別途必要となります。

■リサイクル料金表(単位:円)		*リサイクル料金は17年11月時点の金額です。				
	リサイクル預託金				資金管理料金	合計
	シュレッダーダスト料金	エアバッグ類料金	フロン類料金	情報管理料金		
全車	5,840	1,930	1,650	130	290	9,840

*リサイクル預託金が預託済のお車を商品車として譲渡する旧所有者(譲渡人)は、車両価値部分とリサイクル預託金相当額の合計額を新所有者(譲受人)からお受け取りになることにより、リサイクル預託金の返金を受けることができます。詳しくは、取扱い販売店におたずねください。

COMMUTER & WAGON

すべての人に、大きな安心を、きめ細やかな快適を。

広い空間と多彩な装備で、多人数での移動に最適なワゴン&コミューター。

事故を未然に防ぐ予防安全の観点から3つの先進安全機能をもつ

Toyota Safety Senseを標準装備。

ドライバーを、ゲストを、大きな安心感で包み込み、

きめ細やかな装備で、一人ひとりに心地よい時間を演出します。



衝突回避支援パッケージ

Toyota Safety Sense※
(衝突回避支援パッケージ)

クルマや歩行者などを認識し、前方の安全を見守る、高精度な「2種類の目」。

“Toyota Safety Sense”は、ミリ波レーダーと単眼カメラを併用した検知センサーと、それに基づく統合的な制御により、クルマだけではなく、歩行者の認識も可能になり、事故の回避や衝突被害の軽減を支援します。「ミリ波レーダー」は検知できる距離が長いのが特徴で、速度域の高い状況にも対応します。一方、「単眼カメラ」は物体の形や大きさが識別でき、クルマや白線、対向車のランプだけでなく歩行者も認識できます。この特性の異なる2種類のセンサーが、卓越した認識能力と信頼性の高いシステムを可能にしています。

※レーダークルーズコントロールシステムの機能は、搭載されていません。



■写真はToyota Safety Senseのイメージです。



ハイエスコミューター・ワゴンは「セーフティ・サポートカー」*です。

セーフティ・サポートカー（サポカー）は、政府が交通事故防止対策の一環として普及啓発しているものです。自動（被害軽減）ブレーキなどの安全運転を支援する装置を搭載し、ドライバーの安全をサポートします。

*Toyota Safety Sense装着車

■安全運転を支援する装置はあくまで運転補助機能です。本機能を過信せず、必ずドライバーが責任を持って運転してください。



高出力で低燃費。 クリーンディーゼルエンジンと ガソリンエンジンを搭載。

力強いパワーやトルクを維持しながら、DPR*（排出ガス浄化装置）や尿素SCR*システムなどにより排出ガスをクリーン化。さらに低燃費も実現したディーゼルエンジンをコミューターに搭載しました。ガソリンエンジンは、コミューターとワゴンに搭載。どちらも、環境や静粛性に配慮しています。

* DPR : Diesel Particulate active Reduction
* SCR : Selective Catalytic Reduction



■写真は1GD-FTVディーゼルエンジン



Toyota Safety Sense (衝突回避支援パッケージ) ※

事故を未然に防ぐために、3つの先進安全機能を標準装備。

※レーダークルーズコントロールシステムの機能は、搭載されていません。



ぶつからないをサポートする“自動(被害軽減)ブレーキ”

プリクラッシュセーフティ(歩行者[昼]検知機能付衝突回避支援タイプ/ミリ波レーダー+単眼カメラ方式)

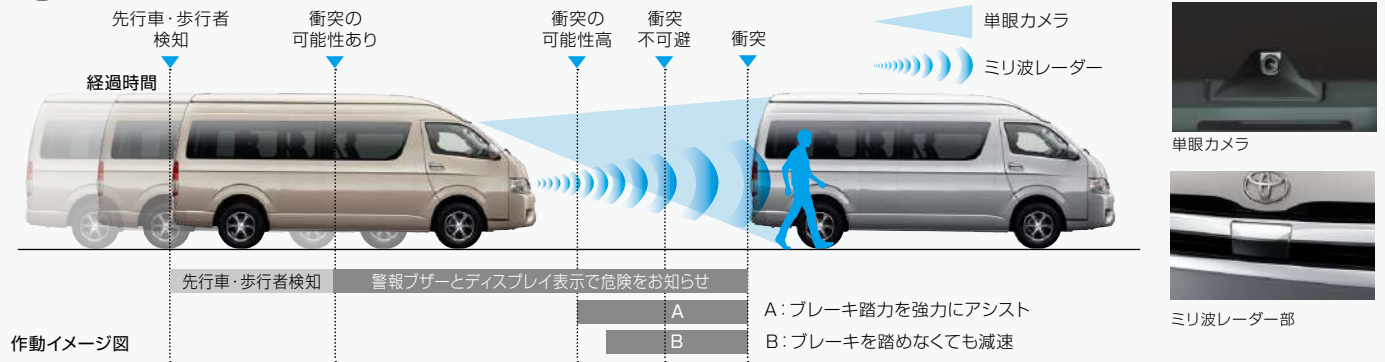

前方の車両や歩行者をミリ波レーダーと単眼カメラで検出。警報ブザーとディスプレイ表示で衝突の可能性を知らせ、ブレーキを踏めた場合はプリクラッシュブレーキアシスト。ブレーキを踏めなかった場合はプリクラッシュブレーキを作動させ、衝突回避または被害軽減をサポートします。プリクラッシュブレーキは

歩行者に対しては自車が約10~80km/hの速度域で作動し、たとえば、歩行者との速度差が約30km/hの場合には、衝突回避または被害軽減をサポートします。また、車両に対しては自車が約10km/h以上で作動。たとえば、停止車両に対し自車の速度が約40km/hの場合は、衝突回避または被害軽減をサポートします。

■プリクラッシュブレーキは、対車両は自車速度約10km/h以上から作動、対歩行者は自車速度約10~80km/hで作動します。また、道路状況、車両状態、天候状態およびドライバーの操作状態等によっては、作動しない場合があります。詳しくは取扱書をご覧ください。■プリクラッシュセーフティはあくまで運転を支援する機能です。本機能を過信せず、必ずドライバーが責任を持って運転してください。■数値は社内測定値。

*公道を走行する時は、法定速度や制限速度を遵守してください。



はみださないをサポートする“車線はみ出しアラート”
レーンディパーチャーアラート*

道路上の白線(黄線)を単眼カメラで認識し、ドライバーがウインカー操作を行わずに車線を逸脱する可能性がある場合、ブザーとディスプレイ表示による警報でお知らせします。

*車線逸脱警報。■本システムは幅約3m以上の車線を自車速度約50km/h以上で走行時に作動します。また道路状況、車両状態および天候状態等によっては、ご使用になれない場合があります。詳しくは取扱書をご覧ください。■レーンディパーチャーアラートはあくまで運転補助機能です。本機能を過信せず、必ずドライバーが責任を持って運転してください。



夜間の見やすさをサポートする“自動ハイビーム”
オートマチックハイビーム

ハイビームとロービームを自動で切り替え、夜間の歩行者などの早期発見をサポート。切り替え忘れを防ぐほか、手動操作の煩わしさも軽減します。

■自車速度約30km/h以上で作動します。■ハイビーム・ロービームの切り替え自動制御には状況により限界があります。運転時にはつねに周囲の状況に注意し、必要に応じて手動で切り替えるなど、安全運転を心がけてください。■道路状況および天候状態等によっては、ご利用になれない場合があります。詳しくは取扱書をご覧ください。

2.8L 1GD-FTVディーゼルエンジン コミューターに搭載

コモンレール式燃料噴射システムや空冷式インタークーラー付ターボチャージャーなどの採用により、排気量は抑えながら最高出力111kW、最大トルク300N・mという力強い動力性能を実現。また、DPR*(排出ガス浄化装置)と尿素SCR*システムなどの組み合わせにより排出ガスのクリーン化を果たし、フリクションの低減などにより燃費も向上させたディーゼルエンジンです。

* DPR: Diesel Particulate active Reduction
* SCR: Selective Catalytic Reduction



コミュニティ2WD車

1GD-FTV 総排気量: 2.754L
最高出力(ネット): 111kW(151PS)/3,600r.p.m.
最大トルク(ネット): 300N・m(30.6kgf・m)/1,000~3,400r.p.m.

2.7L 2TR-FE Dual VVT-i* ガソリンエンジン

Dual VVT-i(吸・排気連続可変バルブタイミング機構)の採用などによりエンジン性能を引き出し、力強いパワーを獲得するとともに燃費向上を達成しています。



コミュニティ2WD車

2TR-FE 総排気量: 2.693L
最高出力(ネット): 118kW(160PS)/5,200r.p.m.
最大トルク(ネット): 243N・m(24.8kgf・m)/4,000r.p.m.

*VVT-i: Variable Valve Timing-intelligent

コミュニティ4WD車
ワゴン・グランドキャンピング

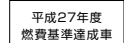

1GD-FTVエンジンシステム図

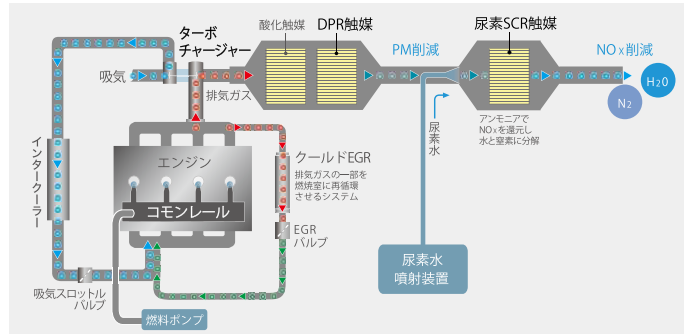

■ DPR (排出ガス浄化装置)

排気ガス中のPM(粒子状物質)を吸着するDPR触媒を排気管の中に設置。一定量になるとエンジン制御でフィルターの温度を上げ、堆積したPMを燃焼・除去します。

■ 尿素SCRシステム

尿素水溶液(AdBlue®)を尿素SCR触媒内に噴射することで、有害なNO_x(窒素酸化物)を化学反応により窒素と水に還元する画期的な排出ガス浄化システムです。

1GD-FTVエンジン搭載車両は尿素水溶液(AdBlue®)の補充が必要となります。尿素水溶液は、主要国道沿いにあるトラックが給油可能なガソリンスタンドまたは販売店にて補充ができます。

注意: 尿素水溶液(AdBlue®)のタンク容量は7.4Lで、1000km走行すると約1L消費*します。なお、尿素水溶液の残量がなくなるとエンジンの再始動ができなくなります。詳しくは、取扱書をご覧ください。
*お客様の使用環境や運転方法によって、消費量は異なります。

高品位尿素水「AdBlue®」ディーゼルエンジン車の排出ガスに含まれるNO_x(窒素酸化物)を低減するために用いられる化学品でJIS規格に適合したものです。

*AdBlue®は、ドイツ自動車工業会(VDA)の登録商標です。

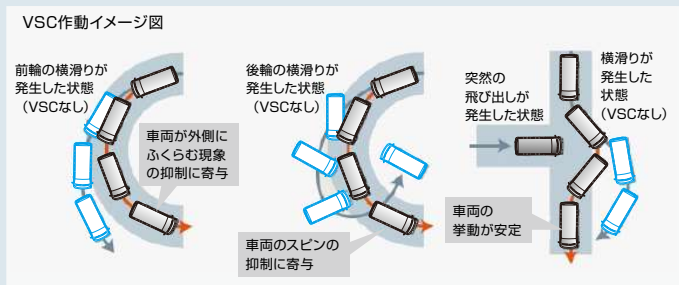

■ VSC* & TRC*

VSCは、滑りやすい路面などで車両の横滑りをセンサーが感知し、各輪のブレーキとエンジン出力を制御することで車両の安定性を確保します。TRCは、滑りやすい路面での発進・加速時に駆動輪の空転を抑え適切な駆動力を確保して加速中の直進性、車両安定性をサポートします。

* VSC : Vehicle Stability Control
* TRC : Traction Control

■ 道路状況および天候状態等によっては、作動しない場合があります。詳しくは取扱書をご覧ください。

■ EBD* (電子制動力配分制御)付ABS* +ブレーキアシスト

ブレーキング時にタイヤロックを防ぐABS機能に、車両の走行状態に応じて前後・左右輪に適切な制動力配分を行うEBD機能を採用。また、ブレーキの踏み込み速度と量から緊急ブレーキであることを感知し、強い制動力を発生させるブレーキアシストも搭載しています。

* EBD : Electronic Brake force Distribution
* ABS : Anti-lock Brake System

■ アシストが必要なときは、ブレーキペダルを踏み続けてください。

■ 急ブレーキは危険を回避するための反射的な行為です。それ以外は通常のブレーキ操作を行うようにしてください。

ヒルスタートアシストコントロール作用イメージ図



■ ヒルスタートアシストコントロール

坂道での発進時、ブレーキからアクセルに踏み替える際に、ブレーキ油圧を保持することによって車両のずり落ちを緩和し、スムーズな発進をアシストします。

■ 緊急ブレーキシグナル

急ブレーキをかけると、ハザードランプが自動的に点滅。後続車に注意を促し、追突される可能性の低減に寄与します。

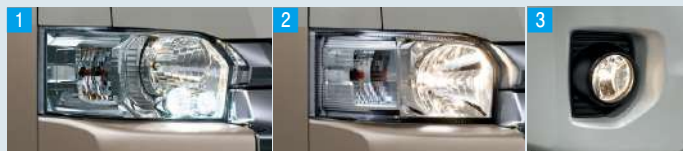

1 LEDヘッドランプ (ロービーム) [オートレベリング機能付] メーカーオプション

2 マルチリフレクターハロゲンヘッドランプ [マニュアルレベリング機能付]

3 フロントフォグランプ ワゴンGLに標準装備

■ コンライト ワゴン グランドキャビン・GLに標準装備

車外の明るさに応じて、自動的にヘッドライトを点灯・消灯するシステムです。

■ バックモニター内蔵自動防眩インナーミラー メーカーオプション



通常時は周囲の光と後方からの光の差に応じて鏡面の反射状態を変化させドライバーの視認性低下を軽減する自動防眩インナーミラーです。車両後退時には、インナーミラー内のディスプレイにバックカメラからの車両後方映像と駐車時の目安となる固定ガイド線を表示します。

■ カメラが映し出す範囲は限られています。後退時には必ず車両後方の安全を確認しながら運転してください。

● バックモニター内蔵自動防眩インナーミラーをメーカーオプション装着した場合、リヤアンダーミラーは装着されません。

■ SRS*エアバッグ 運転席は標準装備 助手席はワゴンに標準装備 コミューターにメーカーオプション

* SRS [乗員保護補助装置] : Supplemental Restraint System

● SRSエアバッグは衝突の条件によっては作動しない場合があります。SRSエアバッグはあくまでシートベルトを補助する装置です。必ずシートベルトをご着用ください。

● 助手席エアバッグ装着車はチャイルドシートなどを助手席に装着する時は後ろ向きにしないなど、ご注意ください。必ず取扱書をご覧ください。

■ プリテンショナー&フォースリミッター機構付フロントシートベルト

運転席は標準装備 助手席はワゴンに標準装備 コミューターにメーカーオプション

● プリテンショナー機構は衝突の条件によっては作動しない場合があります。

■ WIL* (頸部傷害低減) コンセプトシート * WIL : Whiplash Injury Lessening

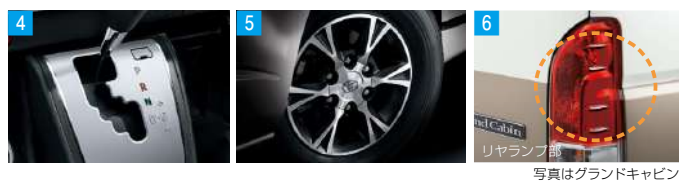

4 6速オートマチック (シーケンシャルシフトマチック付)

5 アルミホイール メーカーオプション

6 エアロスタビライジングフィン* & 整流形状

※フロントピラー部は全車、リヤランプ部はワゴン グランドキャビン・GLに標準装備

気流に渦を発生させ車体を左右から押しさえつけ、優れた走行安定性を実現するエアロスタビライジングフィンや整流形状をボディ各部に採用しています。



7 サスペンション

ダブルウィッシュボーン式のフロントサスペンションと車軸式半橋円板ばね式のリヤサスペンション。優れた操縦安定性と乗り心地を両立しています。

8 ベンチレーテッドディスクブレーキ (フロント)

9 イージーメンテナンス

■ オプティロンメーター (タコメーター・メーター照度コントロール付)



写真はディーゼル車

■ アナログメーター (メーター照度コントロール付)



Toyota Safety Sense非装着を選択した場合、アナログメーターとなります。

■ マルチインフォメーションディスプレイ

オプティロンメーターディスプレイ表示例



視認性に優れた3眼タイプのメーター内に、マルチインフォメーションディスプレイを装備。平均燃費や瞬間燃費、航続可能距離などの情報や外気温、エコ運転の範囲と現状のアクセル開度を表示します。

COMMUTER 効率的なシート配置に機能的装備。14人乗りのハイエースコミュニーター。



Photo: 2WD・2700ガソリン・コミュニーターGL。ボディカラーはシルバーマイカメタリック<1E7>。
助手席SRSエアバッグ+プリテンショナー&フォースリミッター機構付シートベルト、パワースライドドア、ステアリングスイッチ（オーディオ）、アクセサリコンセントはメーカーオプション。

きめ細かなコントロールで、いつでも快適な空間に。



写真はGL



時間をかけずにスマートスタート。



■ スマートエントリー&スタートシステム（スマートキー×2） GLにメーカーオプション

スマートキーを携帯していれば、ドアハンドルのスイッチを押すだけでドアの解錠・施錠ができます。また、始動はブレーキを踏みながらエンジンスイッチを押すだけです。

■ スマートエントリー&スタートシステムの室外検知エリア（ドアロックの解錠・施錠）はフロントドア・バックドアハンドルから半径約0.7m以内、室内検知エリア（エンジンの始動）は前席・後席1列目までのシート上となります。

⚠ 注意： 植込み型心臓ペースメーカー等の機器をご使用の方は、電波によりこれらの機器に影響を及ぼすおそれがありますので、車両に搭載された発信機から約22cm以内に植込み型心臓ペースメーカーなどの機器を近づけないようにしてください。電波発信を停止することもできますので販売店にご相談ください。

1 フロントエアコン [GLはオート]

GLはプッシュ式、DXはダイヤル式のコントロールパネルを採用。内外気の切り替えや風量の調節などの操作が簡単です。

2 CD・AM/FM（USB/AUX端子付）

GLに標準装備

外部機器の操作が可能になるUSB端子とAUX端子を装備しています。

3 ステアリングスイッチ（オーディオ） GLにメーカーオプション

ステアリングから手を放すことなく、音量やモードの切り替えなどの操作ができます。

■ 6スピーカーシステム

GLに標準装備

音質をクリアに再現します。

●スピーカーは左右対称となります。

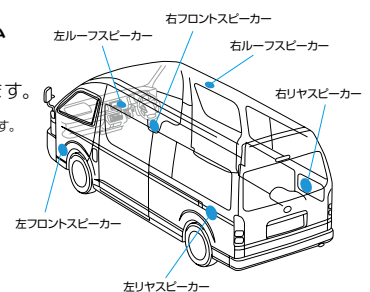



Photo: 2WD・2700ガソリン・コミューターGL。パワースライドドアはメーカーオプション。

乗る人すべてが機能的に使える装備を採用しています。



はね上げ状態



リヤ1列目シートサイド部

リヤ3列目シートサイド部

4 運転席・助手席フルリクライニング **DXに標準装備**

5 リヤシートバックポケット&カップホルダー&アシストグリップ **GLに標準装備**

7 助手席アッパーボックス ※除く助手席エアバッグ装着車

8 センターコンソール(リヤ席用カップホルダー2個付)

9 フロントドアボトルホルダー 10 リヤトリムポケット **GLに標準装備**

6 最後列スペースアップシート

4人掛けの最後列シートは、それぞれのサイド部分にはね上げて格納することができるスペースアップ機能を装備しています。状況に応じて乗員スペースにも荷物スペースにも使い分けられるうえに、大きな荷物もバックドアからラクラク出し入れできるので便利です。



11 パワースライドドア(イージークローザー・挟み込み防止機能*付) **メーカーオプション**

* 挟まれる物の形状や挟まれ方によっては、挟み込みを検知できない場合があります。開閉時は十分にご注意ください。

12 ワイヤレスドアロックリモートコントロールキー 写真はパワースライドドア付

13 盗難防止システム(イモビライザーシステム・オートアラーム) 14 リヤクーラー(冷房・個別吹出し付) 15 リヤヒーター(暖房)

■写真の小物類は装備に含まれません。■写真は機能説明のために各ランプを点灯させたものです。実際の走行状態を示すものではありません。■写真はスペース説明のためのものであり、通常以外のシート状態では走行できない場合や、ご注意ください。必ず取扱書をご覧ください。また、走行時には後方視界確保・荷物の転倒防止にご留意ください。■装備・仕様の詳しい設定につきましては、P54~55の主要装備一覧表をご覧ください。

WAGON 個性的な3タイプから最適な一台を。10人乗りのハイエースワゴン。



Photo: 2WD・2700ガソリン・ワゴン グランドキャビン。ボディカラーのラグジュアリーパールトーンニング<2QD>はメーカーオプション。
アルミホイール、両側固定式リヤサイドガラス、LEDヘッドランプ、スマートエントリー&スタートシステム、パワースライドドア、ステアリングスイッチ（オーディオ）はメーカーオプション。



先進の装備が、スマートな乗り降りをサポートします。



■ スマートエントリー&スタートシステム（スマートキー×2）

■ グランドキャビン・GLにメーカーオプション

スマートキーを携帯していれば、ドアハンドルのスイッチを押すだけでドアの解錠・施錠ができます。また、始動はブレーキを踏みながらエンジンスイッチを押すだけです。

■ スマートエントリー&スタートシステムの室外検知エリア（ドアロックの解錠・施錠）はフロントドア・バックドアハンドルから半径約0.7m以内、室内検知エリア（エンジンの始動）は前席・後席1列目までのシート上となります。

注意： 植込み型心臓ペースメーカー等の機器をご使用の方は、電波によりそれらの機器に影響を及ぼすおそれがありますので、車両に搭載された発信機から約22cm以内に植込み型心臓ペースメーカーなどの機器を近づけないようにしてください。電波発信を停止することもできますので販売店にご相談ください。



1 パワースライドドア

（イージークローザー・挟み込み防止機能*付） メーカーオプション

* 挟まれる物の形状や挟まれ方によっては、挟み込みを検知できない場合があります。開閉時は十分にご注意ください。

2 イージークローザー（スライドドア・バックドア）

■ グランドキャビン・GLに標準装備

3 ワイヤレスドアロックリモートコントロールキー

4 盗難防止システム（イモビライザーシステム・オートアラーム）

エンジンの始動は正規キーでのみ可能。キーによるドアのロック、アンロックに連動して、自動的に盗難警報システムをON/OFFするオートアラームも装備しています。



パワースライドドアスイッチ
（インストールメントパネル部）



Photo: 2WD・2700ガソリン・ワゴン グランドキャビン。両側固定式リヤサイドガラス、パワースライドドアはメーカーオプション。

心地よい空間と時間は、多彩な装備から生まれます。



- 5 センターコンソール (リヤ席用カップホルダー2個付)
- 6 リヤシートバックポケット&カップホルダー&アシストグリップ
- 7 リヤクォーターコンソール (カップホルダー・テーブル付) GLIに標準装備
- 8 最後列スペースアップシート GLIに標準装備
- 9 リヤトリムポケット グランドキャビン・GLIに標準装備
- 10 リヤクーラー (冷房・個別吹出し付)
- 11 ルームランプ 写真はグランドキャビン

蓋の上部には、カップホルダー4個とテーブルを装備。
カップホルダーは脱着式です。

4人掛けの最後列シートは、それぞれのサイド部分にはね上げて格納することができるスペースアップ機能を装備しています。

スタイリッシュで操作しやすい装備が充実。



- 12 インstrumentパネルアッパー部シルバーメタリック加飾 グランドキャビン・GLIに標準装備
- 13 フロントオートエアコン グランドキャビン・GLIに標準装備
- 14 CD・AM/FM&6スピーカー (USB/AUX端子付) グランドキャビンに標準装備 GLIにメーカーオプション
- 15 ステアリングスイッチ (オーディオ) グランドキャビン・GLIにメーカーオプション
- 16 ガラスアンテナ グランドキャビン・GLIに標準装備

プッシュ式のコントロールパネルを採用。内外気温、日照量などを感知し、設定温度に合わせて風量や吹出しモードを自動制御します。

■写真の小物類は装備に含まれません。■写真は機能説明のために各ランプを点灯させたものです。実際の走行状態を示すものではありません。
■写真はスペース説明のためのものであり、通常以外のシート状態では走行できない場合や、ご注意ください。また、走行時には後方視界確保・荷物の転倒防止にご留意ください。
■装備・仕様の詳しい設定につきましては、P54～55の主要装備一覧表をご覧ください。

COMMUTER スーパーロング・ワイドボディ・ハイルーフ (2WD/4WD)

■通勤ター GL 14人乗り・4ドア

車種番号 49 50 (2WD) 53 (4WD)



Photo: 2WD・2700ガソリン・通勤ターGL。ボディカラーはライトイエロー<599>、助手席SRSエアバッグ+プリテンション&フォースリミッター機構付シートベルト<16,200円>、パワースライドドア<79,920円>、ステアリングスイッチ (オーディオ) <2,160円>、アクセサリコンセント<9,720円>はメーカーオプション。

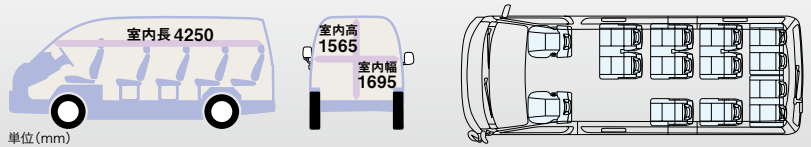

■通勤ター DX 14人乗り・4ドア

車種番号 51 52 (2WD) 54 (4WD)



Photo: 2WD・2800ディーゼル・通勤ターDX。ボディカラーはホワイト<058>、助手席SRSエアバッグ+プリテンション&フォースリミッター機構付シートベルト<16,200円>、寒冷地仕様&リヤフォグランブ<32,400円>はメーカーオプション。

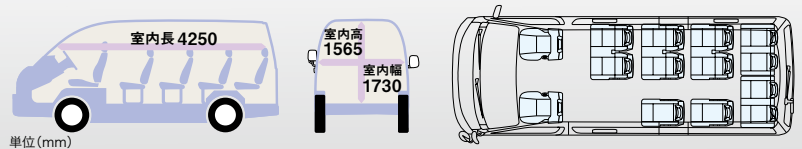

■通勤ター価格表

		メーカー希望小売価格 ※1		消費税抜き	
GL	2WD	49	2800ディーゼル	3,659,040円	3,388,000円
			2700ガソリン	3,192,480円	2,956,000円
		50	2700ガソリン	3,500,280円	3,241,000円
	4WD	53	2700ガソリン		
			2800ディーゼル	3,691,440円	3,418,000円
		50	2700ガソリン	3,221,640円	2,983,000円
DX	2WD	51	2800ディーゼル	3,609,360円	3,342,000円
			2700ガソリン	3,142,800円	2,910,000円
		52	2700ガソリン	3,451,680円	3,196,000円
	4WD	54	2700ガソリン		
			2800ディーゼル	3,641,760円	3,372,000円
		52	2700ガソリン	3,171,960円	2,937,000円
4WD	54	2700ガソリン	3,480,840円	3,223,000円	

■ワゴン価格表

		メーカー希望小売価格 ※1		消費税抜き	
Grandキャビン	2WD	55	2700ガソリン	3,606,120円	3,339,000円
			6A/T	3,910,680円	3,621,000円
	4WD	58	2700ガソリン		
			6A/T		
北海道地区メーカー希望小売価格 ※2				消費税抜き	
2WD	55	2700ガソリン	6A/T	3,635,280円	3,366,000円
			6A/T	3,939,840円	3,648,000円
GL	2WD	56	2700ガソリン	3,048,840円	2,823,000円
			6A/T	3,352,320円	3,104,000円
	4WD	59	2700ガソリン		
			6A/T		
北海道地区メーカー希望小売価格 ※2				消費税抜き	
2WD	56	2700ガソリン	6A/T	3,078,000円	2,850,000円
			6A/T	3,381,480円	3,131,000円
DX	2WD	57	2700ガソリン	2,814,480円	2,606,000円
			6A/T	3,119,040円	2,888,000円
	4WD	60	2700ガソリン		
			6A/T		
北海道地区メーカー希望小売価格 ※2				消費税抜き	
2WD	57	2700ガソリン	6A/T	2,840,400円	2,630,000円
			6A/T	3,144,960円	2,912,000円

※1 沖縄地区は価格が異なります。※2 北海道地区の価格には寒冷地仕様が含まれます (詳しくは販売店におたずねください)。

■価格はメーカー希望小売価格 (消費税8%込み) '17年11月現在のもの) で参考価格です。価格は販売店が独自に定めていますので、詳しくは各販売店におたずねください。

■価格はスペアタイヤ (車両装着タイヤ)、タイヤ交換用工具付の価格です。■価格にはオプション価格は含まれていません。■保険料、税金 (除消費税)、登録料等の諸費用は別途申し受けます。

■自動車リサイクル法の施行により、P57のリサイクル料金が別途必要となります。

WAGON スーパーロング/ロング・ワイドボディ・ハイルーフ/ミドルーフ (2WD/4WD)

■ワゴン グランドキャビン スーパーロング・ハイルーフ・10人乗り・4ドア

車種番号 55 (2WD) 58 (4WD)



Photo: 2WD・2700ガソリン・ワゴン グランドキャビン。
ボディカラーのラグジュアリーパルターニング<2QD><75,600円>はメーカーオプション。アルミホイール<64,800円>、
両側固定式リヤサイドガラス<-6,480円>、LEDヘッドランプ<64,800円>、スマートエントリー&スタートシステム
<31,320円>、パワースライドドア<69,120円>、ステアリングスイッチ (オーディオ) <2,160円>はメーカーオプション。



■ワゴン GL ロング・ミドルーフ・10人乗り・4ドア

車種番号 56 (2WD) 59 (4WD)



Photo: 2WD・2700ガソリン・ワゴンGL。ボディカラーはブラックマイカ<209>。
両側固定式リヤサイドガラス<-6,480円>、LEDヘッドランプ<64,800円>、パワースライドドア<69,120円>、
寒冷地仕様&リヤフォグランプ<29,160円>はメーカーオプション。
オーディオレスカー<-1,296円 (取付費が別途必要)>は販売店装着オプション。



■ワゴン DX ロング・ミドルーフ・10人乗り・4ドア

車種番号 57 (2WD) 60 (4WD)



Photo: 4WD・2700ガソリン・ワゴンDX。ボディカラーはシルバーマイカメタリック<1E7>。
両側固定式リヤサイドガラス・リヤクォーターガラス<-12,960円>、アクセサリーコンセント<9,720円>はメーカーオプション。
パワースライドドア、スライドドアポトルホルダーはセットでメーカーオプション<79,920円>。



トヨタ ハイエース主要装備一覧表〔コンピューター・ワゴン〕

標準装備 メーカーオプション (ご注文時に申し受けませす) 販売店装着オプション

	掲載ページ	コンピューター		ワゴン		
		GL	DX	グランドキャビン	GL	DX
タイヤ&ホイール	195/80R15 107/105L LT (15×6J スチールホイール) 195/80R15 107/105L LT (15×6J アルミホイール) フルホイールキャップ (スチールホイール用)	— 47	— 64,800円 (消費税抜き60,000円)	— 64,800円 (消費税抜き60,000円)	— 64,800円 (消費税抜き60,000円)	— 64,800円 (消費税抜き60,000円)
安全性	Toyota Safety Sense プリクラッシュセーフティ (歩行者〔昼〕検知機能付衝突回避支援タイプ/ミリ波レーダー+単眼カメラ方式)・ レーンデパーチャーアラート・オートマチックハイビーム 非装着	*1 44-46	—	—	—	—
	VSC&TRC・EBD (電子制動力配分制御) 付ABS+ブレーキアシスト・ ヒルスタートアシストコントロール・緊急ブレーキシグナル	47	—	—	—	—
	SRSエアバッグ+プリテンショナー& フォースリミッター機構付シートベルト 運転席 助手席	—	16,200円 (消費税抜き15,000円) *3	—	—	—
	チャイルドプロテクター (スライドドア) 汎用ISOFIXチャイルドシート固定専用バー+トッパテザーアンカー	—	—	3・4列目左側	2・3列目右側	3・4列目左側
外装	コーナースエンサー	—	—	—	—	—
	カラードバンパー (フロント・リア)	—	—	—	—	—
	リアサイドガラス 両側スライド式 *4	—	プライバシー UVカットグリーン	—	プライバシー UVカットグリーン	—
	両側固定式	—	プライバシー*5 UVカットグリーン*5	-12,960円 (消費税抜き-12,000円) *6	—	UVカットグリーン*5
	リアクォーターガラス 運転席側スライド式・助手席側固定式 両側固定式	—	プライバシー UVカットグリーン	—	プライバシー UVカットグリーン	UVカットグリーン
	バックドアガラス	—	プライバシー*5 UVカットグリーン*5	—	プライバシー UVカットグリーン	UVカットグリーン*5
	フロントグリル	—	シルバー塗装	—	メッキ	シルバー塗装
	メッキアウトサイドドアハンドル (フロント・スライドドア)	—	*7	—	—	—
	メッキバックドアガーニッシュ	—	*7	—	—	—
	リアメッキエンブレム (車名+グレードロゴ)	—	—	—	—	—
視界	マルチリフレクターハロゲンヘッドランプ〔マニュアルレベリング機能付〕 LEDヘッドランプ (ロービーム) 〔オートレベリング機能付〕 フロントフォグランプ	47	64,800円 (消費税抜き60,000円)	—	64,800円 (消費税抜き60,000円)	—
	電動格納式リモコンドアミラー アウターミラー (助手席側ワイドビュー) ヒーター付 *8	—	21,600円 (消費税抜き20,000円)	—	メッキ	21,600円 (消費税抜き20,000円)
	ドアミラー (運転席側) & フェンダーミラー (助手席側)	—	—	—	—	27,000円 (消費税抜き25,000円)
	バックモニター内蔵自動防眩インナーミラー *9	47	36,720円 (消費税抜き34,000円)	—	36,720円 (消費税抜き34,000円)	—
	ウォッシャー連動欠式フロントワイパー	—	時間調整式	—	時間調整式	—
	リアアンダーミラー *9	—	—	—	—	—
計器盤・操作性	オプティロンメーター (タコメーター・マルチインフォメーションディスプレイ付) アナログメーター (マルチインフォメーションディスプレイ付) コンライト (ライト自動点灯・消灯システム) 排出ガス浄化スイッチ (触媒浄化用) [ディーゼル車のみ] 車速感知パワードアロック (運転席・助手席ドアキー連動、衝撃感知ドアロック解除システム付) ワイヤレスドアロックリモートコントロールキー	47 49-50	— — — — —	— — — — —	— — — — —	— — — — —
	スマートエントリー&スタートシステム (スマートキー×2) *10	48-50	36,720円 (消費税抜き34,000円) *7	—	31,320円 (消費税抜き29,000円)	—
	盗難防止システム (イモビライザーシステム [国土交通省認可品]・オートアラーム) イージークローザー (スライドドア・バックドア)	49-50 50	— —	— —	— —	— —
	パワースライドドア (イージークローザー・挟み込み防止機能付) *4	49-50	79,920円 (消費税抜き74,000円)	79,920円 (消費税抜き74,000円) *11	69,120円 (消費税抜き64,000円)	79,920円 (消費税抜き74,000円) *11
	4本スポークステアリングホイール	—	ベゼル付	ベゼル付 *2	ベゼル付	ベゼル付 *2
	ステアリングスイッチ (オーディオ) *12	48-51	2,160円 (消費税抜き2,000円)	—	2,160円 (消費税抜き2,000円)	—
	バックドアインサイドハンドル	—	—	—	—	—
シート	シート表皮	—	トリコット	ジャージ	トリコット	ジャージ
	フロントシート	フルリクライニング シートスライド ヘッドレスト	49 — —	運転席 *13 運転席・助手席 分割式	運転席 *13 運転席・助手席 分割式	運転席・助手席 運転席 一体式
	リヤシート	リクライニング (最大10°) ヘッドレスト (分割式) アームレスト	— — —	— 12個	— 8個	— 片側 (1列目・2列目)
	シートバックポケット・カップホルダー・アシストグリップ	49-51	8個	8個 (アシストグリップのみ)	5個	4個 5個
室内装備	最後列スペースアップシート	49-51	—	—	—	—
	インストルメントパネル上部一部シルバーメタリック加飾	51	—	—	—	—
	センターコンソール (リヤ席用カップホルダー2個付) 助手席アッパーボックス 運転席カードホルダー	49-51 49 *14	— *3 —	— *3 —	— — —	— — —
	スライドドアポトルホルダー リヤクォーターコンソール (カップホルダー・テーブル付)	—	—	*11	—	*11
	ルームランプ	51	マップランプ付 大型 (2個)	2個	マップランプ付 大型 (2個)	大型 (1個) 1個
	ドアトリム	—	成形 スライドドア クォーター バックドア	成形 成形フルトリム 成形フルトリム 樹脂	成形+表皮巻き 成形フルトリム 成形フルトリム 樹脂	成形 成形フルトリム ボード *15 ボード ボード
	リヤトリムポケット	49-51	—	—	—	—
	フロアカーペット材質 乗降用グリップ	—	ペロアニーバン 2個	オレフィン	ペロアニーバン 2個	オレフィン 1個
	リヤホイールハウスカバー アクセサリソケット (DC12V・120W) *16	—	—	—	—	—
	アクセサリソケット (DC12V・120W) *16	—	—	—	—	—
	アクセサリコンセント (AC100V・100W) *17	—	9,720円 (消費税抜き9,000円)	—	10,800円 (消費税抜き10,000円)	9,720円 (消費税抜き9,000円)
	植毛ビラーガーニッシュ	—	—	—	—	—

	掲載ページ	コンピューター		ワゴン		
		GL	DX	グラウンドキャビン	GL	DX
空調	フロントエアコン	48-51	オート	オート	オート	
	フロントエアコンコントロールパネル		プッシュ式	プッシュ式	プッシュ式	ダイヤル式
	リヤクーラー (冷房・個別吹出し付)	49-51				
	リヤヒーター (暖房)	49				
ナビ・オーディオ	スピーカー	48	6スピーカー	2スピーカー	6スピーカー	4スピーカー
	CD・AM/FM (USB/AUX端子付)	*18				28,080円 (消費税抜き26,000円)
	AM/FM (AUX端子付)	—				
	オーディオレス (カパレス)	—	-28,080円 (消費税抜き-26,000円)	-10,800円 (消費税抜き-10,000円)	-28,080円 (消費税抜き-26,000円)	-10,800円 (消費税抜き-10,000円)
	トヨタ純正ナビ・オーディオ	*19	—			
	オーディオレスカパー	—				
その他	アンテナ	51	ピラーアンテナ		ガラスアンテナ	ピラーアンテナ
	寒冷地仕様 (スライドドア アウトサイドモールディングなど) & リヤフォグランプ (右側のみ)	*20	—			

- <メーカーオプション>はご注文時に申し受けます。メーカーの工場では装着するため、ご注文後はお受けできませんのでご了承ください。
- 価格はメーカー希望小売価格 (消費税8%込み) '17年11月現在のもの) で参考価格です。価格は販売店が独自に定めていますので、詳しくは各販売店におたずねください。
- *1. レーダークルーズコントロールシステムの機能は搭載されていません。
 - *2. Toyota Safety Senseの非装着を選択した場合、DXのステアリングホイールのベゼルは非装着となります。また、コンピューターガソリン車、ワゴンDXはアナログメーターとなります。
 - *3. 助手席SRSエアバッグ+プリテンション&フォースリミッター機構付シートベルトを選択した場合、助手席シートベルト非着用ウォーニング+リマインダーが装着されます。また、助手席アッパーボックスは非装着となります。
 - *4. パワースライドドアを選択した場合、リヤサイドガラス (助手席側) は固定式となります。また、キーとインストールメントパネルにスライドドア開閉スイッチが装着されます。
 - *5. 両側固定式リヤサイドガラス・リヤクォーターガラスは、セットでメーカーオプション<-19,440円 (消費税抜き-18,000円)>。なお、パワースライドドアと同時装着した場合の価格は<-12,960円 (消費税抜き-12,000円)>となります。
 - *6. パワースライドドアと同時装着した場合の価格は<-6,480円 (消費税抜き-6,000円)>となります。
 - *7. スマートエントリー&スタートシステムとメッキアウトサイドドアハンドル、メッキバックドアガーニッシュはセットでメーカーオプションとなります。
 - *8. 寒冷地仕様を選択した場合のみ装着できます。
 - *9. バックモニター内蔵自動防眩インナーミラーを選択した場合、リヤアンダーミラーは非装着となります。また、光字式ナンバープレートは装着できません。
 - *10. 植込み型心臓ペースメーカー等の機器をご使用の方は、電波によりこれらの機器に影響を及ぼすおそれがありますので、車両に搭載された発信機から約22cm以内に植込み型心臓ペースメーカーなどの機器を近づけないようにしてください。電波発信を停止することもできますので販売店にご相談ください。
 - *11. パワースライドドア、スライドドアボトルホルダーはセットでメーカーオプションとなります。
 - *12. メーカーオプションまたは販売店装着オプションのナビ・オーディオを装着した場合、操作可能となります。
 - *13. 助手席はリクライニング量が制限されます。
 - *14. 販売店装着オプションのETC車載器を装着した場合、非装着となります。
 - *15. パワースライドドアを選択した場合、成形フルトリムになります。
 - *16. 120W以下の電気製品をご使用ください。ただし、120W以下の電気製品でも正常に作動しない場合があります。詳しくは販売店におたずねください。
 - *17. 合計100W以下の電気製品をご使用ください。ただし、100W以下の電気製品でも正常に作動しない場合があります。詳しくは販売店におたずねください。
 - *18. ディスクによっては再生できない場合があります。
 - *19. オーディオレスを選択した場合のみ装着できます。販売店装着オプションとしてナビ・オーディオを多数ご用意しています。詳しくは別冊のAUDIO VISUAL & NAVIGATION CATALOGUEをご覧ください。各販売店におたずねください。
 - *20. 寒冷地仕様の内容、価格につきましては販売店にお問い合わせください。また、リヤフォグランプは右側のバックアップランプと入れ替わりインナーレンズが赤色になります。なお、北海道地区は寒冷地仕様が全車標準装備となります。
- 事業用登録の場合は構造要件が異なります。詳しくは販売店におたずねください。

<全車標準装備>

- スペアタイヤ (車両装着タイヤ) ●タイヤ交換用工具 ●フロントスタビライザー ●ベンチレーテッドディスクブレーキ (フロント) ●ステッキ式パーキングブレーキ
- フロントELR付3点式シートベルト ●リヤELR付3点式シートベルト (全席) ●LED式ハイマウントストップランプ ●カラーズライドドアレール
- UVカット機能付グリーンガラス (ウインドシールド・フロントサイド) ●フロントアンダーミラー ●リヤウインドウデフォグガー (タイマー付) ●間欠式リヤワイパー
- 防眩式インナーミラー ●メーター照度コントロール ●トリップメーター ●エコドライブインジケータランプ ●クロック (メーター内蔵)
- 運転席シートベルト非着用ウォーニング+リマインダー ●助手席シートベルト非着用ウォーニング+リマインダー [ワゴンのみ] ●半ドアウォーニング
- キー抜き忘れ防止ウォーニング ●ランプ消し忘れ防止ウォーニング ●フューエル残量ウォーニング ●フューエルリッドオープナー
- パワーウィンドウ (運転席・助手席) [運転席/キーOFF後作動可能ワンタッチ式・挟み込み防止機能付] ●スライドドア全開ストッパー ●チルトステアリング
- エンジン回転数感応型パワーステアリング ●ファブリックサンバイザー (運転席・助手席) ●イルミネテッドエントリーシステム ●照明付灰皿
- カップホルダー (運転席・助手席) ●フロントシートバックポケット [コンピューターGLのみ] ●フロントドアボトルホルダー ●グローブボックス ●助手席アンダートレイ
- 大型センターポケット ●フロントピラーガーニッシュ ●センターピラーガーニッシュ ●成形天井 ●大型成形スライドドアステップ (ステップランプ付) ●フットレスト
- アシストグリップ (助手席) ●バックドアストラップ ●消火器 [コンピューターのみ] 等

BODY COLOR ボディカラーおよび内装色は撮影、印刷インキの関係で実際の色とは異なって見えることがあります。



SEAT COLOR



内外配色一覧表

	内装色	ボディカラー<カラーコード>								
		ダークグレー	ホワイト<058>	ホワイトパールクリスタルシャイン<070>	シルバーマイカメタリック<1E7>	ブラックマイカ<209>	ページュメタリック<4R4>	ライトイエロー<599>	ダークブルーマイカメタリック<8P4>	ラグジュアリーパールトーン<2QD>
コンピューター	GL									
	DX									
ワゴン	グラウンドキャビン			32,400円 (消費税抜き30,000円)						75,600円 (消費税抜き70,000円)
	GL									
	DX									

■価格はメーカー希望小売価格 (消費税8%込み) '17年11月現在のもの) で参考価格です。価格は販売店が独自に定めていますので、詳しくは各販売店におたずねください。

トヨタ ハイエース主要諸元表 (コミューター・ワゴン)

		コミューター						
		2WD			4WD			
駆動方式		2WD			4WD			
ボディ長		スーパーロング			スーパーロング			
ナンバープレート分類番号		2ナンバー			2ナンバー			
ボディ幅		ワイド			ワイド			
ルーフ形状		ハイルーフ			ハイルーフ			
フロア形状		標準			標準			
定員		14人			14人			
ドア数		4ドア			4ドア			
グレード		GL	DX	GL	DX	GL	DX	
エンジン		2800ディーゼル			2700ガソリン			
車種番号		49 ●	51 ●	50 ●	52 ●	53	54	
車両型式		QDF-GDH223B-LETNY	QDF-GDH223B-LETDY	CBF-TRH223B-LETNK	CBF-TRH223B-LETDK	CBF-TRH228B-LETNK	CBF-TRH228B-LETDK	
車両重量*1 (kg)		2,240	2,220	2,090	2,070	2,200	2,180	
車両総重量*1 (kg)		3,010	2,990	2,860	2,840	2,970	2,950	
最小回転半径 (m)		6.1			6.3			
燃料消費率 (国土交通省審査値) JC08 (km/L)		11.8*2	11.8	9.5		8.9		
車両寸法 (mm)	全長	5,380			5,380			
	全幅	1,880			1,880			
	全高	2,285			2,285			
	ホイールベース	3,110			3,110			
	トレッド	前	1,655			1,655		
		後	1,650			1,650		
最低地上高*	185			185				
室内寸法 (mm)	内側寸法	長	4,250			4,250		
		幅	1,695	1,730	1,695	1,730	1,695	1,730
		高	1,565			1,565		
タイヤサイズ (前後)	195/80R15 107/105L LT							

*社内測定値

*1. パワースライドドアを装着した場合は10kg、寒冷地仕様を装着した場合はディーゼル車で30kg、それぞれ増加します。*2. オプション等の装着により、車両重量が2,280kg以上の場合は、11.4km/Lとなります。

●主要燃費改善対策として、2TR-FEガソリン車には可変バルブタイミング、充電制御を採用しています。1GD-FTVディーゼル車には直噴エンジン、電子制御式燃料噴射、過給器、インタークーラー、高圧噴射を採用しています。

●燃料消費率は、定められた試験条件のもとでの値です。お客様の使用環境 (気象、渋滞等) や運転方法 (急発進、エアコン使用等) に応じて燃料消費率は異なります。

駆動装置

駆動方式		2WD (後輪駆動方式)		4WD (フルタイム4輪駆動方式)	
ミッション		6速オートマチック (6 Super ECT)		6速オートマチック (6 Super ECT)	
エンジン		2800ディーゼル		2700ガソリン	
変速比	第1速	3.600		3.600	3.600
	第2速	2.090		2.090	2.090
	第3速	1.488		1.488	1.488
	第4速	1.000		1.000	1.000
	第5速	0.687		0.687	0.687
	第6速	0.580		0.580	0.580
	後退	3.732		3.732	3.732
減速機	減速比	4.100		4.875	

■ "HiACE" "コミューター" "OPTITRON" "DPR" "VVT-i" "TOYOTA SAFETY SENSE" "VSC" "TRC" "EFI" "ECT" "T-Connect" "Welcab" "TSOP" "TECS" はトヨタ自動車 (株) の商標です。

■ 道路運送車両法による自動車型式指定申請書数値 ■ 製造事業者: トヨタ自動車株式会社

エンジン

		2800ディーゼル	2700ガソリン
型式		1GD-FTV	2TR-FE
種類		直列4気筒	直列4気筒
使用燃料		軽油	無鉛レギュラーガソリン
総排気量 (L)		2,764	2,693
内径×行程 (mm)		92.0×103.6	95.0×95.0
最高出力 (ネット) kW (PS) /r.p.m.		111 (151) /3,600	118 (160) /5,200
最大トルク (ネット) N·m(kg·f·m) /r.p.m.		300 (30.6) /1,000~3,400	243 (24.8) /4,000
燃料供給装置		コモンレール式燃料噴射システム	EFI (電子制御式燃料噴射装置)
燃料タンク容量 (L)		70	

サスペンション・ブレーキ

サスペンション	前	ダブルウィッシュボーン式トーションバースプリング
	後	車軸式半楕円板ばね
ブレーキ	前	ベンチレーテッドディスク
	後	リーディングトレーリング式ドラム

●エンジン出力表示には、ネット値とグロス値があります。「グロス」はエンジン単体で測定したものであり、「ネット」とはエンジンを車両に搭載した状態とほぼ同条件で測定したものです。同じエンジンで測定した場合「ネット」は「グロス」よりもガソリン車で約15%、ディーゼル車で約5%程度低い値 (自工会調べ) となっています。

寸法図 単位 (mm)

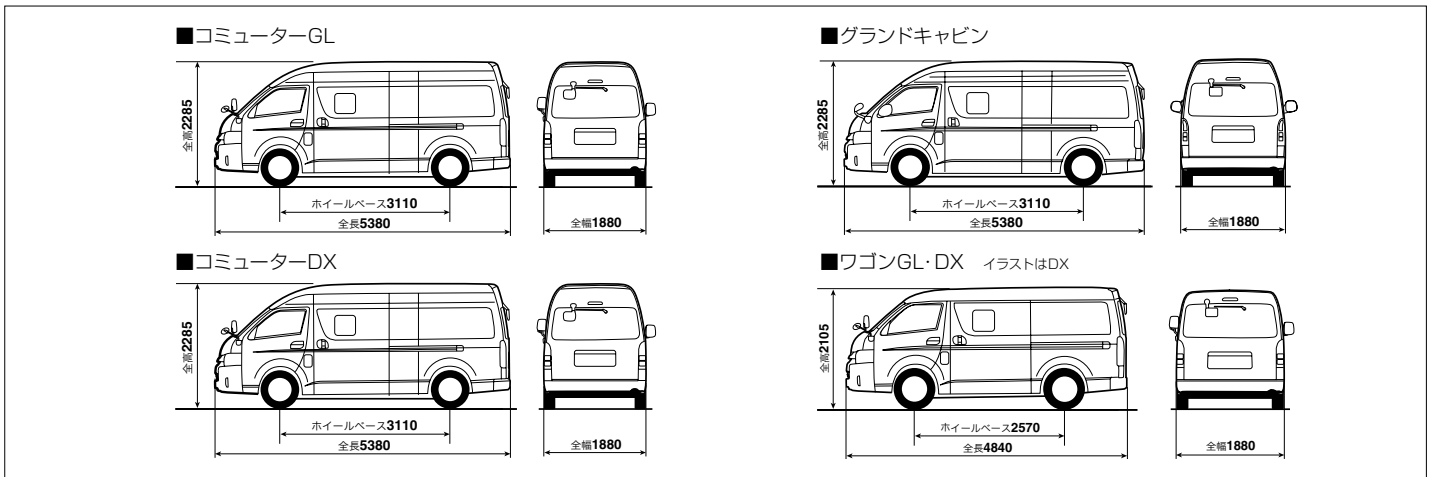

ワゴン					
2WD			4WD		
スーパーロング	ロング		スーパーロング	ロング	
3ナンバー	3ナンバー		3ナンバー	3ナンバー	
ワイド	ワイド		ワイド	ワイド	
ハイルーフ	ミドルルーフ		ハイルーフ	ミドルルーフ	
標準	標準		標準	標準	
10人	10人		10人	10人	
4ドア	4ドア		4ドア	4ドア	
グランドキャビン	GL	DX	グランドキャビン	GL	DX
2700ガソリン	2700ガソリン		2700ガソリン	2700ガソリン	
55	56	57	58	59	60
CBA-TRH224W-LDTNK	CBA-TRH214W-JDTNK	CBA-TRH214W-JDSDK	CBA-TRH229W-LDTNK	CBA-TRH219W-JDTNK	CBA-TRH219W-JDSDK
2,040	1,970	1,930	2,150	2,080	2,040
2,590	2,520	2,480	2,700	2,630	2,590
6.1	5.2		6.3	5.4	
9.5	9.7		8.9	9.1	
5,380	4,840		5,380	4,840	
1,880	1,880		1,880	1,880	
2,285	2,105		2,285	2,105	
3,110	2,570		3,110	2,570	
1,655	1,655		1,655	1,655	
1,650	1,650		1,650	1,650	
185	185		175	175	
3,525	3,715	3,525	3,525	3,715	3,525
1,695	1,695	1,730	1,695	1,695	1,730
1,565	1,390		1,565	1,390	
195/80R15 107/105L LT			195/80R15 107/105L LT		

●印の車両は、環境対応車 普及促進税制の適合車です。ご購入時に自動車取得税の軽減措置が受けられます(2019年9月30日まで)。また、自動車重量税の軽減措置が受けられます(2021年4月30日までに新規登録を受ける車を対象)。詳しくは販売店におたずねください。

トヨタ ハイエース環境仕様(コミューター・ワゴン)

車両仕様	コミューター				ワゴン				
	CBF-TRH223B◆	CBF-TRH228B◆	QDF-GDH223B◆	CBA-TRH214W	CBA-TRH224W◆	CBA-TRH219W	CBA-TRH229W◆		
車両型式	2TR-FE		1GD-FTV	2TR-FE					
エンジン	2.693		2.754	2.693					
総排気量 (L)	2.693		2.754	2.693					
使用燃料	ガソリン		軽油	ガソリン					
駆動装置	2WD(後輪駆動方式)	4WD(フルタイム4輪駆動方式)	2WD(後輪駆動方式)	2WD(後輪駆動方式)		4WD(フルタイム4輪駆動方式)			
変速機	6A/T		6A/T	6A/T					
燃料消費率	JCO8モード 燃料消費率*1 (国土交通省審査値) (km/L)	9.5	8.9	11.8	11.4*2	9.7	9.5	9.1	8.9
CO ₂ 排出量 (g/km)	244	261	219	227	239	244	255	261	
参考	◆印の車両は「平成27年度燃費基準」*3をクリアしています。								
排出ガス	認定レベルまたは適合規制(国土交通省)*4	U-LEV*5	平成21年規制(低排出ガス10%低減レベル)	U-LEV*5					
認定レベル値 または適合規制値 (g/km)	CO	2.55	0.63	1.15					
	HC	—	—	—					
	NMHC	0.025	0.024	0.025					
	NOx	0.035	0.135	0.025					
PM	—	0.0063	—						
参考	—	—	「自動車NOx・PM法」 「首都圏ディーゼル車 規制条例」に適合	—					
車外騒音(加速/定常/近接) (dB)	75/71/93		—/—/78	75/71/93					
冷媒の種類(GWP値*6)/使用量 (g)	HFC-134a(1.430*7)/700								
環境負荷物質の使用量	鉛	自工会2006年自主目標達成(1996年比1/10以下*8)							
	水銀	自工会自主目標達成(2005年1月以降使用禁止*9)							
	カドミウム	自工会自主目標達成(2007年1月以降使用禁止)							
	六価クロム	自工会自主目標達成(2008年1月以降使用禁止)							
リサイクル関係	リサイクルし易い材料を使用した部品(TSOP)*10	フロントバンパー、リヤバンパーなど							
	樹脂、ゴム部品への材料表示	あり							

- *1. 燃料消費率は、定められた試験条件のもとでの値です。お客様の使用環境(気象、渋滞等)や運転方法(急発進、エアコン使用等)に応じて燃料消費率は異なります。
- *2. 車両重量が2,280kg以上の場合
- *3. 省エネ法に基づき定められている燃費目標基準
- *4. JCO8モード走行
- *5. 平成17年基準排出ガス50%低減レベル
- *6. GWP: Global Warming Potential(地球温暖化係数)
- *7. フロン法において、カーエアコン冷媒は、2023年度までにGWP150以下(対象の乗用車における国内向け年間出荷台数の加重平均値)にすることを求められています。
- *8. 1996年乗用車の業界平均1,880g(バッテリーを除く)。
- *9. 交通安全の観点で使用する部品(ナビゲーション等の液晶ディスプレイ、コンビネーションメーター、ディスチャージランプ、室内蛍光灯)を除く。
- *10. TSOP: Toyota Super Olefin Polymer

自動車リサイクル法の施行により、下表のリサイクル料金が別途必要となります。

■リサイクル料金表(単位:円)	リサイクル預託金				*リサイクル料金は'17年11月時点の金額です。	
	シュレッダーダスト料金	エアバッグ類料金	フロン類料金	情報管理料金	資金管理料金	合計
コミューター	9,890	1,930	3,670	130	290	15,910
ワゴン	9,470	1,930	1,650	130	290	13,470

*リサイクル預託金が預託済のお車を商品車として譲渡する旧所有者(譲渡人)は、車両価値部分とリサイクル預託金相当額の合計額を新所有者(譲受人)からお受け取りになることにより、リサイクル預託金の返金を受けることができます。詳しくは、取扱販売店におたずねください。

技術と人で、安全安心をサポート

例えば、安全運転をサポートする、「先進装備」*があります。クルマを利用する際の悩みごとを見つめて生まれた、カー用品「サポトヨプラス」があります。乗り降りの際に感じている負担を、「ウェルキャブ」の様々な機能で軽減できるかもしれません。お客様ひとりひとりのために、地域のために私たちが取り組もうとしていることは、まだまだ、たくさんあります。〈サポトヨ〉は、はじめったばかりです。

*詳細はP20-21をご覧ください。

サポート3 ウェルキャブ

すべての方に快適な移動を

誰もが快適に移動できるように。様々な車両でお応えします。



A
タイプ

大型車いすの方が2名乗車可能です。ゆとりの介助スペースも確保しました。ストレッチャーと車いすの同時乗車も可能です。

ロング・標準ボディ : × 2名 + × 5名



*Aタイプ ルーフサイドウインドウ装着車。車いすは装備に含まれません。

C
タイプ

車いすの方1名+歩ける方9名が同時乗車可能です。車いすの方を含む多人数の送迎や旅行などにも最適です。

ロング・標準ボディ : × 1名 + × 9名

D
タイプ

車いすに乗ったまま4名乗車可能です。タンブルシートの採用により、車内レイアウトがフレキシブルに変更できます。

スーパーロング・ワイドボディ : × 4名 + × 4名

AS
タイプ

2人掛けのスペースアップシートを装備。車いすの方の乗車人数の増減(1~2名)にも柔軟に対応できます。

ロング・標準ボディ : × 1名 + × 7名

F
タイプ

車いすに乗ったまま2名乗車可能です。さらに、車いすから移乗しやすい専用シート2脚と車いす2脚分の車いす収納装置を装備しているため、車いすをお使いの方4名が同時乗車可能です。

ロング・標準ボディ : × 2名 + × 2名 + × 6名

B
タイプ

車いすの方2名+歩ける方が同時乗車可能です。ストレッチャーも乗車可能で、オールマイティに使えます。

ロング・標準ボディ : × 2名 + × 8名

スーパーロング・ワイドボディ : × 2名 + × 7名

ウェルジョイン

施設などへの送迎に便利な装備を架装しました。

ロング・ワイドボディ : × 10名

スーパーロング・ワイドボディ : × 10名

参考資料 国や地方自治体の主な助成措置

身体障がい者の方の自動車の購入や運転に際し、国や地方自治体では次のような助成措置が用意されています。◎詳しくは最寄りの福祉事務所・税務署・都道府県税事務所・警察署に事前にお問い合わせください。

- 税制度 ●消費税の非課税※ ●自動車税の減免 ●自動車取得税の減免
■貸付・助成 ●自動車購入資金の貸付 ●自動車改造費の助成 ●有料道路通行料金の割引 ●自動車運転の技能習得費の助成 ●駐車禁止規制の適用除外 ●補装具の交付・修理

*仕様により一部課税となる場合があります。詳しくは販売店におたずねください。

豊富な車種、選べるやさしさ。トヨタウェルキャブシリーズ。

- ・助手席回転スライドシート車
- ・助手席回転シート車
- ・助手席回転チルトシート車
- ・助手席リフトアップシート車
- ・サイドアクセス車
- ・サイドリフトアップシート車
- ・サイドリフトアップチルトシート車
- ・車いす仕様車
- ・ウェルジョイン
- ・フレンドマチック取付用専用車

販売店ウェルキャブ常設店舗 <ウェルキャブステーション> <https://toyota.jp/welcab/welcabstation>

ウェルキャブを見て、さわって、体感していただける販売店店舗です。ウェルキャブの展示車、試乗車の常設に加え、専門の知識を備えたウェルキャブコンサルタントが常駐しております。店舗はバリアフリー設計ですので、どなたでも安心してご来店いただけます。ウェルキャブステーションの詳細はホームページをご覧ください。

トヨタウェルキャブ 総合展示場 <トヨタハートフルプラザ> <https://toyota.jp/heartful>

トヨタハートフルプラザではウェルキャブの展示に加え、個別架装(カスタマイズ)のご相談にもお応えしております。展示車両は随時入れ替わりますのでお電話でお問い合わせください。

- トヨタハートフルプラザ札幌 TEL.011-611-8739
- トヨタハートフルプラザ仙台 TEL.022-776-8739
- トヨタハートフルプラザ千葉 TEL.043-241-1488
- トヨタハートフルプラザ横浜 TEL.045-662-9691
- トヨタハートフルプラザ名古屋 TEL.052-400-8739
- トヨタハートフルプラザ神戸 TEL.078-366-1616
- トヨタハートフルプラザ福岡 TEL.092-477-6187

営業時間 10:00~18:00

定休日 ■札幌・仙台・名古屋・神戸・福岡:月曜日および第2週火曜日(祝日の場合は、翌日) ■北広島:火曜日 ■千葉:月曜日(祝日を含む)、第2・第3火曜日 ■千葉中央:月曜日(祝日の場合は、翌日) ■横浜:不定休(月1回程度)



トヨタは、お体の不自由な方や高齢の方が、より快適に移動できるよう運転や乗り降りをお助け機能を装備したクルマをウェルキャブシリーズとしてラインアップしています。

ウェルキャブシリーズの詳細につきましては、ウェルキャブ専用カタログもしくはホームページ(<https://toyota.jp/welcab>)でご確認ください。

ACCESSORIES & CUSTOMIZE

モデルスタコンプリート

完成車出荷(持込登録)

(株)トヨタカスタマイジング&ディベロップメントの取り扱い商品です。



遊びも仕事も、自由自在。新世代基準。



マルチ ロール トランス ポーター

フラットフロアを装備した
MRTのラゲジスペースを
多彩に使いこなすことで、
快適な車中泊空間を創れます。

■詳しくはACCESSORIES & CUSTOMIZE
CATALOGUEをご覧ください。



MRTの詳しい寸法や
使用方法がスマート
フォンで確認できます。



写真は“MULTI ROLE TRANSPORTER” Type II
補助バッテリーは架装オプション。ベッドキット、オーバー
ヘッドコンソールは販売店装着オプション。
写真の小物類は装備に含まれません。

販売店装着オプション【ベッドキット】*Type IIのみ



ベッドモード ※ベッド表皮は撥水加工を施しています。

ラゲージモード

*写真はベッドキット説明のためのものであり、通常以外のシート状態では走行できない場合やご注意ください。項目があります。必ず取扱書をご覧ください。*写真は標準ボディ。

“HIACE Relaxbase”

ハイエース“リラクベース”

海へ、山へ、森へ、そして新しいフィールドへ。
ココロとカラダを解放して、毎日をおもいきり楽しもう。
もうひとつのハイエースで。

■詳しくは専用カタログをご覧ください。



Photo:ハイエース“Relaxbase” Type II(2800ディーゼル・2WD)[ベース車両はスーパーGL(2800ディーゼル・2WD)]。ボディカラーはライトイエロー(599)。LEDヘッドランプ、電動格納式リモコンメッキドアミラー(ヒーター付)、デュアルパワースライドドア、寒冷地仕様はメーカーオプション。クォータートリム(収納BOX付)、補助バッテリーは架装オプション。専用エンブレム付フロントグリル、専用フロントバンパーガード、専用フェンダーガーニッシュ、専用ルーフラック、専用リヤラダー、ベッドキットは販売店装着オプション。

モデルスタの商品に関するお問い合わせ先

株式会社トヨタカスタマイジング&ディベロップメント [モデルスタコールセンター] TEL.03-6361-1000 〒182-0021 東京都調布市調布ヶ丘1丁目18番地1号 調布センタービル6階



さまざまなニーズにお応えする豊富なバリエーション。



オプション装着車

ビジネス送迎車“ファインテックツアラー”



中温強化冷凍パン

冷凍パン・クーリングパン・保冷パン



リフト付パン

■メーカー完成特装車(TECS)のため持ち込み登録となります。■詳しくは専用カタログをご覧ください。

For Your Life

暮らしの中で、私たちトヨタにできること

クルマ好きが集まる場所

GAZOO

gazoo.com

アフターサービスなら

トヨタサービス

toyota.jp/after_service/

クレジットカードなら

ts3card.com



クルマを借りるなら

TOYOTA Rent a Car

www.toyota.co.jp/rent/

スマホ買うなら
トヨタのau

toyota.jp/information/campaign/pipit/



U-Carを
買うなら

T-Value

gazoo.com/U-Car/T-Value/T-ValueInfo.html

家を作るなら

TOYOTA HOME

www.toyotahome.co.jp



クルマを売るなら

T-UP

www.toyota.co.jp/t-up/

マリンレジャーなら

TOYOTA MARINE

www.toyota.co.jp/marine

■下記のサービス・商品につきましては、一部取り扱いない地域・店舗がございます。

詳しくは! <https://toyota.jp>

START YOUR IMPOSSIBLE 

このカタログに関するお問い合わせは、お近くのハイエース取り扱い販売店または下記のお客様相談センターへ
トヨタ自動車株式会社 お客様相談センター 全国共通・フリーコール ☎ 0800-700-7700 オープン時間 365日 9:00~18:00 所在地 〒450-8711 名古屋市中村区名駅4丁目7番1号
本仕様ならびに装備は予告なく変更することがあります。(このカタログの内容は'19年4月現在のもの) ボディカラーおよび内装色は撮影、印刷インキの関係で実際の色とは異なって見えることがあります。
発進・加速はゆるやかに。エコドライブに心がけよう。