



SUBARU

SUBARU

XV



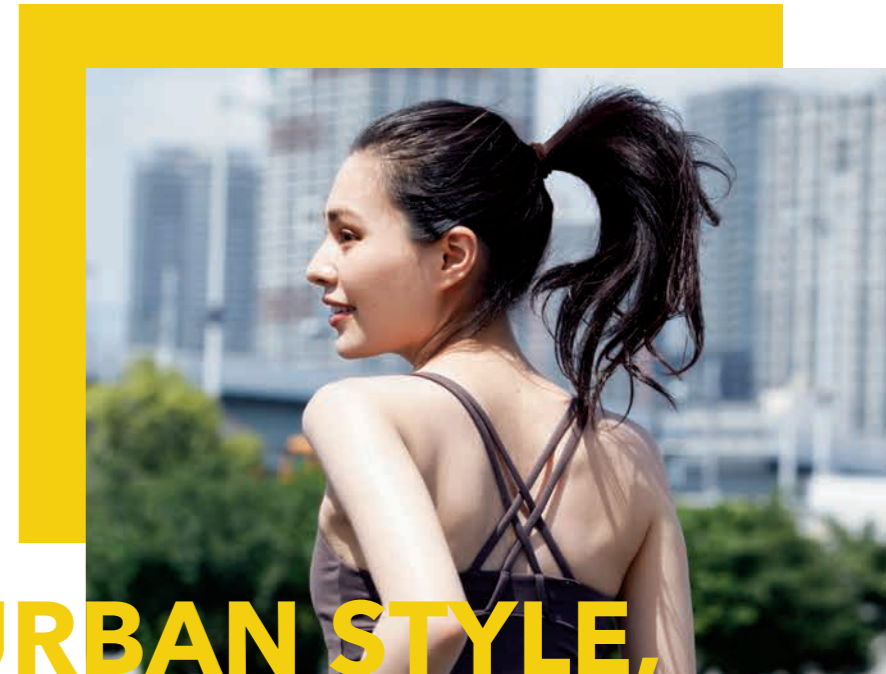

URBAN STYLE, REAL PERFORMANCE

ありったけの可能性と、駆け抜ける。

今を生きる、自由な感性がデザインされている。
好奇心と想像力に全力で向き合える、本物の性能を持っている。
毎日を変えるきっかけが、どんなことでも出来るひらめきが、
このクルマにはある。ようこそ、新しいSUBARU XVへ。
この先の世界を拓いていく、ありったけの可能性といっしょに。
もっと自分でいよう。ためらうことなく。私はきっと、私が思うよりずっと自由だ。



あなたのスタイルを、深めるデザイン。

人の目を引く個性があるのに、街にすっと馴染んでいる。
洗練されているのに、力強さも兼ね備えている。
ダイナミックに、どこまでも自由に。
境界線を飛び越えて、あなたの価値観やセンスも表現できる
唯一無二のデザインがここにあります。



SUBARU XV DESIGN





OFF THE CITY TO THE HORIZON

「やりたいこと」をとことん積める、
あなたの可能性を広げるスペース。

アクティブな毎日へ誘う「大容量カーゴルーム」

例えば、いつもの仲間と週末の自由を謳歌する。趣味に遊びに、好奇心の赴くままに挑んでいく。乗る人が思い思いに描く可能性や楽しみを豊かに広げるために。SUBARU XVのカーゴルームは、340L*の大容量とともに隅々まで積みやすさにこだわったスペース、アレンジが利くリヤシート、機能的なサブトランクなど、多彩なライフスタイルに応えるユーティリティで、あなたの翼を広げます。

*e-BOXERモデル。1.6Lモデルは385L。VDA法(ドイツの自動車工業会による測定方式)。



UTILITY

室内の快適さと運転のしやすさ。
目指したのはベストなバランス。



高いレベルで両立した「取り回しの良さ」と「ゆとり」

いつもの街中でも遠くへの道でも、ストレスのない運転感覚を提供する。ドアを開けた瞬間から目的地への移動まで、すべての人が心地よい時間を過ごせる。SUBARU XVは日本の交通環境に配慮した取り回しの良さを実現する一方で、足元、頭上、左右席間の随所にゆとりある空間を確保しています。日々のドライブで、運転する人の感覚に馴染む使いやすさと乗る人を笑顔にするホスピタリティ。そのどちらもかなえます。



PACKAGING

未来に向かって、 運転のワクワクを走らせる。

ひと踏みで新感覚の爽快感「e-BOXER」

心躍るドライビングシーンとともに、SUBARUが追い求めるもの。それは常に新しい価値を目指し、最良のクルマをつくることです。滑らかなエンジンフィールと高いスポーツ性を持つ水平対向エンジン（SUBARU BOXER）に、電動技術を組み合わせた「e-BOXER」。それは誰もが実感できる新感覚の走りの愉しさを実現したパワーユニット。重量バランスに優れた爽快かつ安定した走りに加え、モーターアシストが最大トルクを瞬時に発揮。アクセルをひと踏みするだけでスムーズに加速する愉しさは、毎日のドライブを最高の体験に変えます。





SUV PERFORMANCE

好奇心を駆り立てる
鍛え抜かれた力。

あらゆる路面状況に対応する「シンメトリカルAWD & X-MODE」

いつでも、どこでも、行きたい場所へ。あらゆる道を力強く、自由に走り抜けるために。SUBARU XVは独自のパワートレイン構造で卓越した走行性能を発揮するシンメトリカルAWDをベースに、その走破性をさらに高める制御システム「X-MODE」を搭載*。滑りやすい砂利道や雪道、タイヤが埋まってしまうようなぬかるみまで、様々な道を安心して走ることができます。まだ見ぬ場所へ、未知の体験へ。SUBARU XVのポテンシャルに、境界線はありません。

*1.6i EyeSightを除く



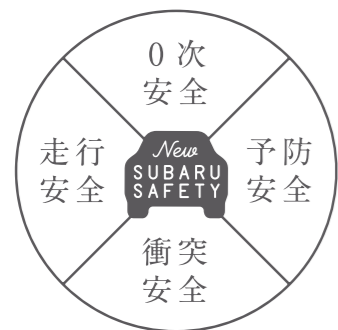

2030年、死亡交通事故ゼロ*へ。 SUBARUだからこそ守れる 命と安全を考える。

4つの安全で交通事故のない社会へ。SUBARU独自の「総合安全思想」

クルマを取り巻く様々なシーンで、安全を何よりも大切にすること。交通事故のない未来をつくること。航空機メーカーとしてのDNAを持つSUBARUは、常に人を中心としたものづくりで、独自の安全技術を磨き上げてきました。クルマが安心であるほど、人生の楽しさをもっと広がる。例えばいつもの交差点で。週末を愉しむロングドライブで。万が一の時だけでなく、安全で快適な運転を支えるために。SUBARU独自の「総合安全」は、交通事故のない社会を目指し、これからも進化を続けていきます。

*SUBARU車乗車中の死亡事故およびSUBARU車との衝突による歩行者・自転車等の死亡事故ゼロを目指す。

0次安全

航空機メーカーのDNAから生まれた事故を起こしにくい視界とデザイン。

走行安全

伝統と次世代技術がもたらす優れたコントロール性。

衝突安全

乗員も歩行者も守る世界トップレベルを目指した衝突安全性能。

予防安全

交通事故ゼロへ向かって進化した独自の安全運転支援システム。



SAFETY



PLATFORM

確かな信頼を生み出すクルマへ。
コアテクノロジーが
最高の安心と愉しさを支える。

次世代の安心と愉しさへ——「スバルグローバルプラットフォーム」

様々な状況下でも、乗る人すべてが安心感とともに気持ち良くドライブを愉しむために。SUBARUはドライバーに忠実な優れたハンドリングとともに、総合安全性能のレベルを引き上げるプラットフォームをつくり上げています。ボディやシャシーの徹底した高剛性化と低重心化により、突然の危険回避にもしっかりと反応する応答性と安定性の確保。さらに車体の強化やフレームワークの最適化などにより、万一の衝突の際、乗員や歩行者保護につながる衝突安全性能も、世界トップレベルを目指し進化させています。



追突事故発生率84%減少*。
先進安全テクノロジーで
安心ドライブをアシストする。

交通事故ゼロへ向かって進化する運転支援システム「アイサイト」

人間の目に相当する2つのカメラからの情報や走行状況をもとに、走る、止まる、曲がる、を総合的に制御し安全運転を支援する「アイサイト」。SUBARUは30年以上前から、ステレオカメラによる運転支援システムを開発。延べ320万kmにわたる実際の運転環境データをもとに、その予防安全性能を磨き続けてきました。クルマを取り巻く様々なシーンでドライバーをアシストすることで、運転の不安をなくし、危険の芽を摘んでいく——交通事故のないクルマ社会を目指した、SUBARUの安全思想のたえまない進化がここにあります。

*SUBARU車1万台あたりの追突事故件数のうち、アイサイト非搭載車との対比。詳細はP43をご覧ください。

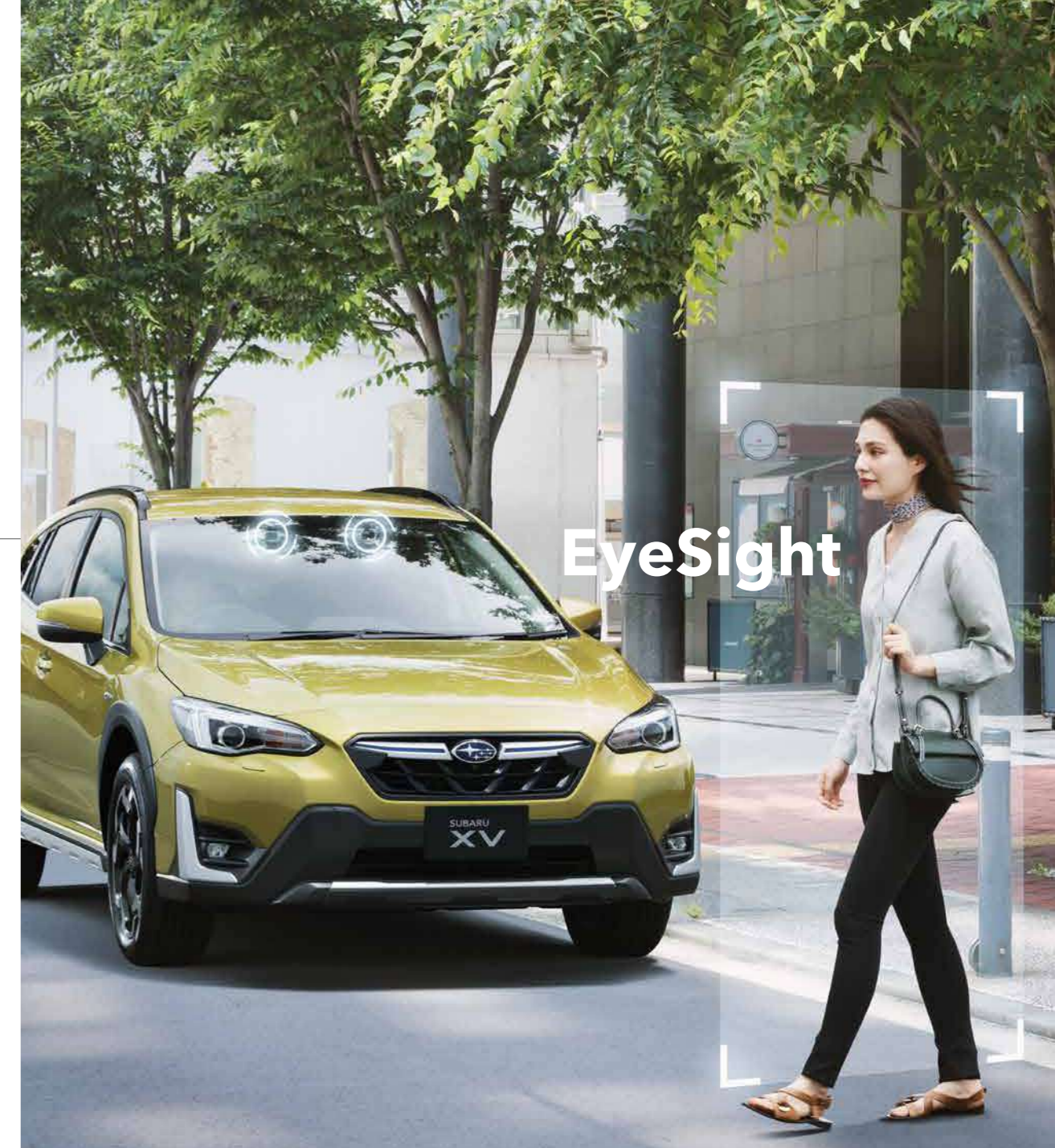

EyeSight



LINE UP

1.6i EyeSight

このグレードの
詳しい情報はこちら



高いデザイン性と、優れた安全性。
SUBARU XVの価値を身近に感じられるスタンダードモデル。

1.6L DOHC リニアトロニック AWD(常時全輪駆動)
メーカー希望小売価格(消費税10%込) 2,200,000円 消費税抜き価格 2,000,000円



PHOTO:(左)クールグレーカーキ (右)アイズシルバーメタリック

主な標準装備 ※P34-35でグレード別の装備比較を一覧できます。



電動パーキングブレーキ
USB電源
(コンソールボックス内蔵2ヶ)
フルオートエアコン
写真は2.0e-S EyeSight
写真は試験車両
歩行者保護エアバッグ

※X-MODE、後退時ブレーキアシストは装備されません。

主なメーカー装着オプション

- LEDハイ&ロービームランプ+ステアリング連動ヘッドランプ+アダプティブドライビングビーム
- クリアビューバック ■UVカット機能付濃色ガラス(リヤドア、リヤクォーター、リヤゲート)



■トリコット/トリコットシート

●記載価格はメーカー希望小売価格に消費税10%が含まれた総額表示です。●メーカー希望小売価格は参考価格です。販売価格は各販売店が独自に決めていますので、それぞれにお問い合わせください。●価格はタイヤパンク修理キットとタイヤ交換用工具を含む価格です。●価格にはオプションは含まれておりません。●リサイクル料金、税金(消費税を除く)、保険料、登録等に伴う諸費用等は別途必要となります。●登録等に伴う手続き代行費用については別途消費税が必要となります。●この仕様はお断りなく変更する場合があります。写真は撮影用に点灯しています。写真はイメージで、印刷インクの性質上、実際の色とは異なって見えることがあります。

PHOTO:クールグレーカーキ 写真はイメージです。

このグレードの
詳しい情報はこちら



LINE UP

1.6i-L EyeSight

X-MODEに加え、後退時ブレーキアシストを装備。
走破性、安全性、快適性をさらに高めたモデル。

1.6L DOHC リニアトロニック AWD(常時全輪駆動)

メーカー希望小売価格(消費税10%込) 2,332,000円 消費税抜き価格 2,120,000円



PHOTO:(左)ピュアレッド (右)ラビスブルーパール

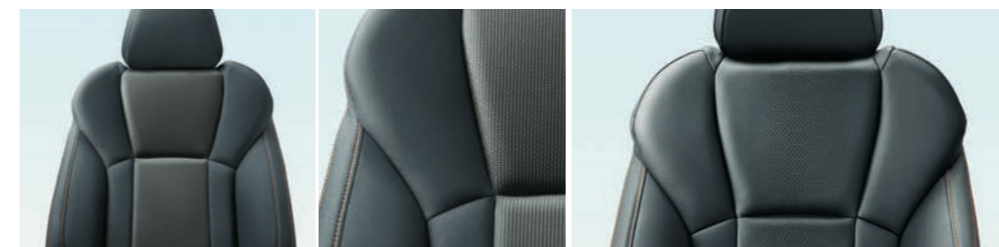

■トリコット/トリコットシート(オレンジステッチ)

■本革シート[ブラック(オレンジステッチ)]
<メーカー装着オプション>

1.6i EyeSightから追加・変更される主な標準装備 ※P34-35でグレード別の装備比較を一覧できます。

- X-MODE(2モード、ヒルディセントコントロール付) ■マルチファンクションディスプレイ ■パドルシフト ■リヤシートセンターアームレスト(カップホルダー付) ■全席照明付パワーウィンドウスイッチ ■ベンチレーショングリル(ノブ部メッキ加飾付) ■インパネ加飾パネル(ダークシルバークロム調) ■インパネアッパートリム(オレンジステッチ) ■表皮巻センタートレイ加飾(オレンジステッチ)
- USB電源(フロント2ヶ+コンソールボックス内蔵2ヶ) ■UVカット機能付濃色ガラス(リヤドア、リヤクォーター、リヤゲート)
- 後退時ブレーキアシスト

主なメーカー装着オプション

- LEDハイ&ロービームランプ+ステアリング連動ヘッドランプ+アダプティブドライビングビーム ■クリアビューバック ■キーレスアクセス&プッシュスタート ■本革シート[ブラック(オレンジステッチ)] ■運転席&助手席8ウェイパワーシート ■ラダータイプルーフレール(シルバークロム塗装)+シャークフィンアンテナ ■アイサイトセーフティプラス(運転支援/視界拡張)



●記載価格はメーカー希望小売価格に消費税10%が含まれた総額表示です。●メーカー希望小売価格は参考価格です。販売価格は各販売店が独自に決めていますので、それぞれにお問い合わせください。●価格はタイヤパンク修理キットとタイヤ交換用工具を含む価格です。●価格にはオプションは含まれておりません。●リサイクル料金、税金(消費税を除く)、保険料、登録等に伴う諸費用等は別途必要となります。●登録等に伴う手続き代行費用については別途消費税が必要となります。●この仕様はお断りなく変更する場合があります。●本革シートはシートの側面と背面およびヘッドレストなどに合成皮革を使用しています。写真は撮影用に点灯しています。写真はイメージで、印刷インクの性質上、実際の色とは異なって見えることがあります。

このグレードの
詳しい情報はこちら



LINE UP

2.0e-L EyeSight



電動技術「e-BOXER」搭載。
軽快な走りと質感を高める装備が魅力のモデル。

2.0L DOHC 直噴+モーター(e-BOXER) リニアトロニック AWD(常時全輪駆動)

メーカー希望小売価格(消費税10%込) 2,651,000円 消費税抜き価格 2,410,000円



PHOTO:(左)クリスタルホワイト・パール(33,000円高・消費税10%込) (右)クリスタルブラック・シリカ

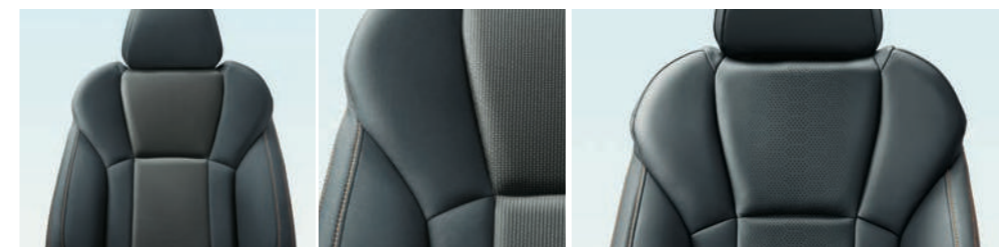

■トリコット/トリコットシート(オレンジステッチ)

■本革シート[ブラック(オレンジステッチ)]
<メーカー装着オプション>

1.6i-L EyeSightから追加・変更される主な標準装備 ※P34-35でグレード別の装備比較を一覧できます。

- SI-DRIVE(2モード) ■LEDサイドターンランプ付ドアミラー ■本革巻ステアリングホイール(オレンジステッチ)
- ピアノブラック調加飾付本革巻シフトレバー[シフトブーツ(オレンジステッチ)付] ■マルチインフォメーションディスプレイ付メーター(e-BOXERロゴ入り) ■ピアノブラック調パネル+左右独立温度調整機能付フルオートエアコン ■キーレスアクセス&プッシュスタート
- 6スピーカー ■遮音フロントガラス

主なメーカー装着オプション

- LEDハイ&ロービームランプ+ステアリング連動ヘッドランプ+アダプティブドライビングビーム ■クリアビューバック ■本革シート[ブラック(オレンジステッチ)]
- 運転席&助手席8ウェイパワーシート+運転席シートポジションメモリー機能+リバース連動ドアミラー+ドアミラーメモリー&オート格納機能 ■ラダータイプブルーフレール(シルバー塗装)+シャークフィンアンテナ
- アイサイトセーフティプラス(運転支援/視界拡張)



●記載価格はメーカー希望小売価格に消費税10%が含まれた総額表示です。●メーカー希望小売価格は参考価格です。販売価格は各販売店が独自に決めていますので、それぞれにお問い合わせください。●価格はタイヤパンク修理キットとタイヤ交換工具を含む価格です。●価格にはオプションは含まれておりません。●リサイクル料金、税金(消費税を除く)、保険料、登録等に伴う諸費用等は別途必要となります。●登録等に伴う手続き代行費用については別途消費税が必要となります。●この仕様はお断りなく変更する場合があります。●本革シートはシートの側面と背面およびヘッドレストなどに合成皮革を使用しています。写真は撮影用に点灯しています。写真はイメージで、印刷インクの性質上、実際の色とは異なって見えることがあります。

PHOTO:クリスタルホワイト・パール(33,000円高・消費税10%込) ラダータイプブルーフレール+シャークフィンアンテナはメーカー装着オプション 写真はイメージです。

このグレードの
詳しい情報はこちら



LINE UP

2.0e-S EyeSight



18インチアルミホイールやLEDヘッドランプなど、
上級装備を満載したハイクオリティモデル。

2.0L DOHC 直噴+モーター(e-BOXER) リニアトロニック AWD(常時全輪駆動)

メーカー希望小売価格(消費税10%込) 2,871,000円 消費税抜き価格 2,610,000円



PHOTO:(左)ホライゾンブルー・パール (右)ダークブルー・パール

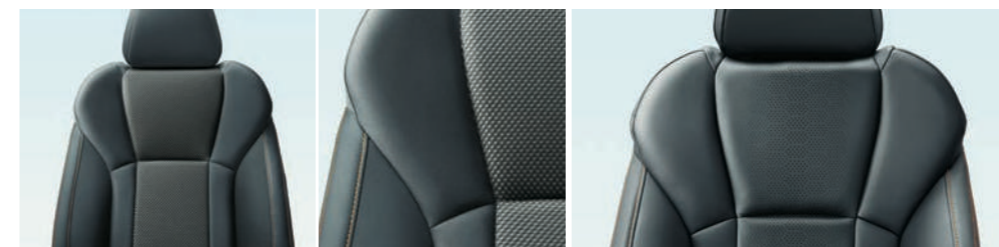

■2.0e-S EyeSight用トリコット/トリコット+
合成皮革シート(オレンジステッチ)

■本革シート[ブラック(オレンジステッチ)]
<メーカー装着オプション>

2.0e-L EyeSightから追加・変更される主な標準装備 ※P34-35でグレード別の装備比較を一覧できます。
■225/55R18タイヤ&18インチアルミホイール(切削光輝) ■LEDハイ&ロービームランプ+ステアリング連動ヘッドランプ+アダプティブ
ドライビングビーム ■クリアビューバック ■アルミパッド付スポーツペダル ■運転席&助手席8ウェイパワーシート+運転席シートポジション
メモリー機能+リバーズ連動ドアミラー+ドアミラーメモリー&オート格納機能 ■光輝ウインドゥモール

主なメーカー装着オプション

■本革シート[ブラック(オレンジステッチ)] ■ラダータイブルーフレール(シルバー塗装)+シャークフィンアンテナ

■アイサイトセーフティプラス(運転支援/視界拡張)



●記載価格はメーカー希望小売価格に消費税10%が含まれた総額表示です。●メーカー希望小売価格は参考価格です。販売価格は各販売店が独自に決めていますので、それぞれにお問い合わせください。●価格はタイヤパンク修理キットとタイヤ交換工具を含む価格です。●価格にはオプションは含まれておりません。●リサイクル料金、税金(消費税を除く)、保険料、登録等に伴う諸費用等は別途必要となります。●登録等に伴う手続き代行費用については別途消費税が必要となります。●この仕様はお断りなく変更する場合があります。
※本革シートはシートの側面と背面およびヘッドレストなどに合成皮革を使用しています。写真は撮影用に点灯しています。写真はイメージで、印刷インクの性質上、実際の色とは異なって見えることがあります。

PHOTO:ホライゾンブルー・パール ラダータイブルーフレール+シャークフィンアンテナはメーカー装着オプション 写真はイメージです。

このグレードの
詳しい情報はこちら



LINE UP

Advance



先進性とデザイン性をさらに高める装備を
搭載した最上位モデル。

2.0L DOHC 直噴+モーター(e-BOXER) リニアトロニック AWD(常時全輪駆動)

メーカー希望小売価格(消費税10%込) 2,926,000円 消費税抜き価格 2,660,000円



PHOTO:(左)ラグーンブルーパール (右)プラズマイエローパール

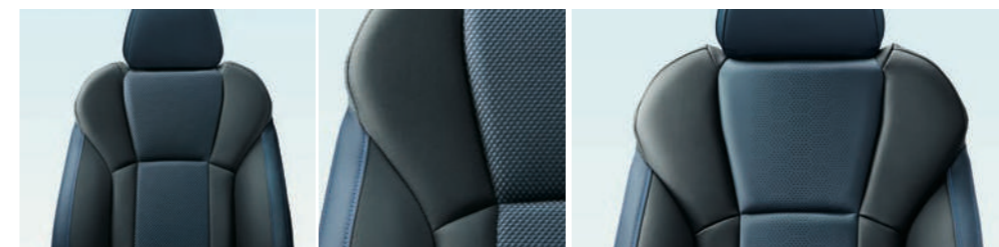

■Advance用トリコット/トリコット+合成皮革シート
(ネイビー/チャコール、ブルーステッチ)

■本革シート[ネイビー/ブラック(ブルーステッチ)]
<メーカー装着オプション>

2.0e-S EyeSightから追加・変更される主な標準装備 ※P34-35でグレード別の装備比較を一覧できます。

■LEDハイ&ロービームランプ(光輝プロジェクターリング) ■マルチインフォメーションディスプレイ付メーター(Advance用)

■ブルー加飾付フロントグリル(シルバー塗装) ■フロントバンパーガード(シルバー塗装)

■Advance用フロントフォグランプカバー(シルバー加飾) ■Advance用サイドクラディング(シルバー塗装)

主なメーカー装着オプション

■本革シート[ネイビー/ブラック(ブルーステッチ)] ■ローマウントタイブルーフレール(ブラック塗装)+シャークフィンアンテナ

■アイサイトセーフティプラス(運転支援/視界拡張)



●記載価格はメーカー希望小売価格に消費税10%が含まれた総額表示です。●メーカー希望小売価格は参考価格です。販売価格は各販売店が独自に決めていますので、それぞれにお問い合わせください。●価格はタイヤパンク修理キットとタイヤ交換工具を含む価格です。●価格にはオプションは含まれておりません。●リサイクル料金、税金(消費税を除く)、保険料、登録等に伴う諸費用等は別途必要となります。●登録等に伴う手続き代行費用については別途消費税が必要となります。●この仕様はお断りなく変更する場合があります。●本革シートはシートの側面と背面およびヘッドレストなどに合成皮革を使用しています。写真は撮影用に点灯しています。写真はイメージで、印刷インクの性質上、実際の色とは異なって見えることがあります。

GRADE CHART

グレード別 主要装備比較表



	1.6i EyeSight	1.6i-L EyeSight	2.0e-L EyeSight	2.0e-S EyeSight	Advance
エクステリア	タイヤ&アルミホイール	225/60R17タイヤ&17インチアルミホイール(切削光輝)		225/55R18タイヤ&18インチアルミホイール(切削光輝)	
	ヘッドランプ	ハロゲンヘッドランプ*		LEDハイ&ロービームランプ	LEDハイ&ロービームランプ(光輝プロジェクターリング)
	フロントグリル	シルバー塗装		シルバー塗装+クロムメッキ加飾付	シルバー塗装+ブルー加飾付
	メーカー装着オプション ルーフレール+シャークフィンアンテナ	メーカー装着オプション設定無し		ラダータイプ(シルバー塗装)	ローマウントタイプ(ブラック塗装)
シート	シート材質(メイン/サイド)	トリコット/トリコット	トリコット/トリコット(オレンジステッチ)	2.0e-S EyeSight用トリコット/トリコット+合成皮革(オレンジステッチ)	Advance用トリコット/トリコット+合成皮革(ネイビー/チャコール、ブルーステッチ)
	メーカー装着オプション 本革シート	メーカー装着オプション設定無し		ブラック(オレンジステッチ)	ネイビー/ブラック(ブルーステッチ)

*LEDハイ&ロービームランプがメーカー装着オプションで選べます。

	1.6i EyeSight	1.6i-L EyeSight	2.0e-L EyeSight	2.0e-S EyeSight	Advance
インテリア	マルチインフォメーションディスプレイ付メーター	e-BOXERロゴ入り		Advance用	
	ステアリングホイール	ウレタン		本革巻(オレンジステッチ)	本革巻(ブルーステッチ)
	シフトレバー/シフトパネル/シフトブーツ	ウレタン / シルバー塗装 / -		ピアノブラック調加飾付本革巻 / ピアノブラック調 / オレンジステッチ	ピアノブラック調加飾付本革巻 / ピアノブラック調 / ブルーステッチ
	フルオートエアコン	シルバー塗装ダイヤルリング		シルバー塗装ダイヤルリング+ピアノブラック調パネル+左右独立温度調整機能付	
	インパネ加飾パネル/インパネアッパートリム	カーボン調		ダークシルバー金属調 / オレンジステッチ	ダークシルバー金属調 / ブルーステッチ
	表皮巻センタートレイ加飾	-		オレンジステッチ	ブルーステッチ

BODY COLORS



プラズマイエロー・パール
2.0e-L EyeSight, 2.0e-S EyeSight, Advanceに設定



ラグーンブルー・パール
Advance限定色



クールグレーカーキ



クリスタルホワイト・パール(33,000円高・消費税10%込)



ピュアレッド



アイスシルバー・メタリック



マグネタイトグレー・メタリック



クリスタルブラック・シリカ



ホライゾンブルー・パール
2.0e-L EyeSight, 2.0e-S EyeSight, Advanceに設定



ダークブルー・パール
2.0e-L EyeSight, 2.0e-S EyeSight, Advanceに設定



ラビスブルー・パール
1.6i EyeSight, 1.6i-L EyeSightに設定

PRODUCT NOTES

「人」を中心に考え、最高の性能を追求し、
「安心と楽しさ」を乗る人すべてに提供する。
そんなクルマづくりから生まれた
SUBARU XVの技術や装備を、詳しくご紹介します。



Safety

総合安全 P40-46

あらゆる場面で、乗る人すべての命を守るために。この世界から、交通事故をなくすために。SUBARUは「安全」を何よりも大切にし、街中から高速道路、悪路、雨や雪の日、夜間、事故が起こってしまったときなど、さまざまな状況を想定し、全方位から安全性能を磨いています。

0次安全 P40

走行安全 P41

衝突安全 P42

予防安全 P43



Driving

ドライビング性能 P47-48

SUBARUの「違い」は、タイヤのひと転がり、アクセルのひと踏みから感じられます。合理的で無駄のない設計と、最高の性能の追求から生まれる、革新のテクノロジー。その走りが、毎日のワクワクを加速させます。

パワーユニット P47

ドライビング装備 P48



Utility

使いやすさ、装備 P49-53

SUBARUの使いやすさは、人生をアクティブに楽しむ人たちから、高く評価されています。乗る人すべてが快適であること。さまざまな趣味に対応すること。あなたにとって最高のパートナーになることを願い、SUBARUは使いやすさを磨いています。

ボディサイズと室内空間 P49

シートやカーゴルームの使いやすさ P50

便利な装備 P52

本革シート[メーカー装着オプション] /
ナビゲーション[ディーラー装着オプション] P53

Safety:0次安全

そもそも事故を起こしにくくするために。



視界性能

ドライバーは、操作や判断のほとんどを視覚からの情報に頼っています。安全性能に強いこだわりを持つSUBARUは、スタイリッシュなエクステリアデザインを実現しながら、ドアミラー位置の工夫やピラー形状の最適化などにより、全方位で死角を低減。危険をいち早く察知できるほか、コーナリングや右左折、バックの時も安心して運転できるなど、優れた視界性能を確保しています。



インターフェース

ドライバーがより運転操作に集中できるよう、少ない視線移動で、ステアリングから手を離すことなく操作できるディスプレイ、直感的に操作できるダイヤルやスイッチ、握りやすいステアリングホイール形状など、実用性や使いやすさを考え抜いた様々な配慮が尽くされています。

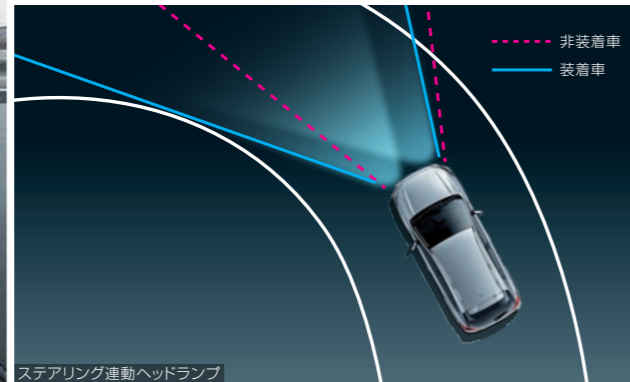

ステアリング連動ヘッドランプ+アダプティブドライビングビーム

標準装備 2.0e-S EyeSight Advance メーカー装着オプション 1.6i EyeSight 1.6i-L EyeSight 2.0e-L EyeSight

カーブや交差点を曲がる時、ステアリング操作に連動して進行方向の先を照射するステアリング連動ヘッドランプ。車両や歩行者をいち早く認識できるなど、夜間走行の安全性を高めます。さらにヘッドランプに内蔵されたシェードによって前方車両に当たる部分を遮光、そのほかの部分はハイビームで照射するアダプティブドライビングビームも採用。優れた夜間視界を提供します。

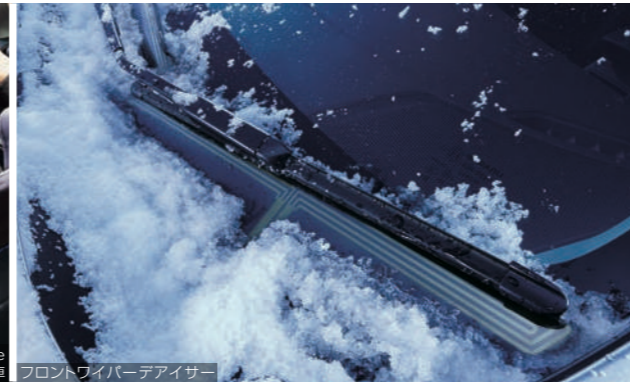

クリアビューバック

標準装備 2.0e-S EyeSight Advance

メーカー装着オプション 1.6i EyeSight 1.6i-L EyeSight 2.0e-L EyeSight

悪天候時でもクリアな視界を確保するために、ワイパーブレードの凍結を熱線で溶かすフロントワイパーデアイサーや曇りや凍結を取り除くヒートドリアミラーなどをセットにしました。

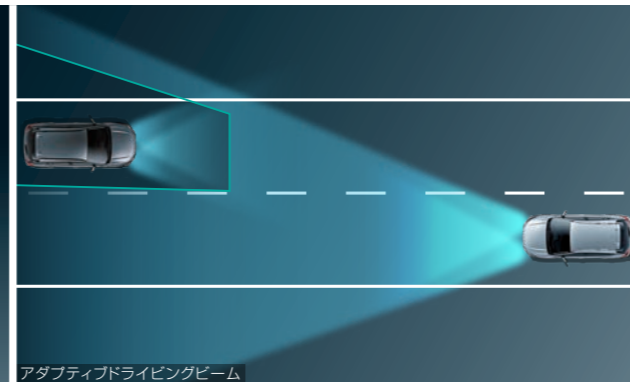

Safety:走行安全

悪路や危険なシーンでも、思い通りにクルマをコントロールするために。

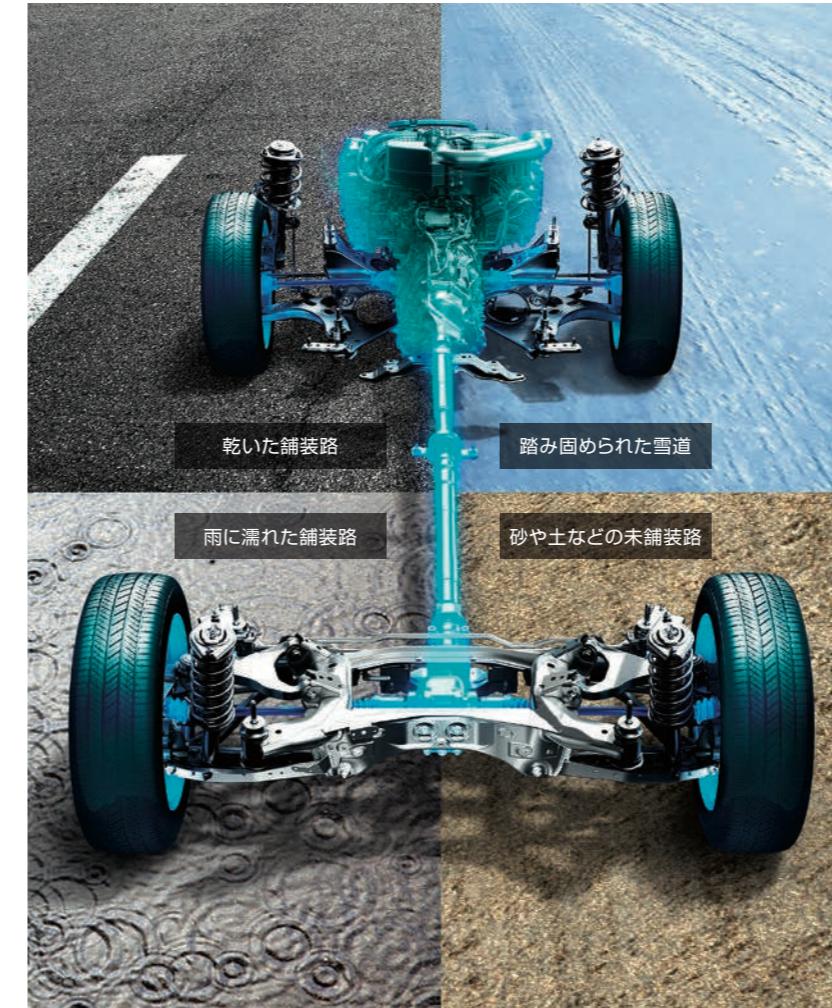

シンメトリカルAWD

水平対向エンジンと左右対称 (SYMMETRY) のパワートレインで構成された独自のAWDシステム。重心位置が低く、前後左右の重量バランスに優れたその構造は、様々な道で安定した走りや深い安心感を提供します。SUBARU XVでは、路面や走行状況に応じて前後輪に最適なトルクを配分する「アクティブトルクスプリットAWD」を採用。優れた走行性能を発揮します。

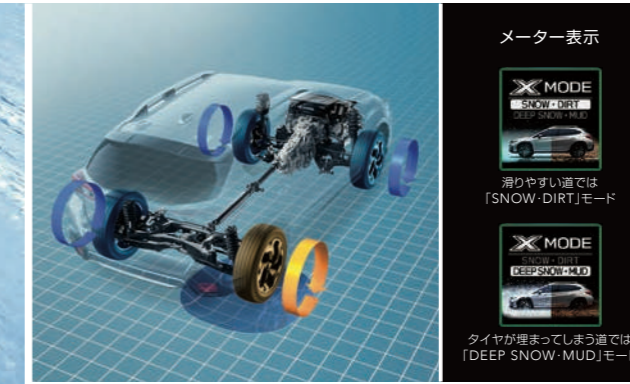

X-MODE(2モード、ヒルディセントコントロール付)

標準装備 1.6i-L EyeSight 2.0e-L EyeSight 2.0e-S EyeSight Advance

路面状況に応じて2つのモードを選択するだけで、4輪の駆動力やブレーキなどを適切にコントロールし、悪路からのスムーズな脱出を実現します。さらに下り坂などで常に一定の車速を維持するヒルディセントコントロールも採用しています*。

*路面状況等によっては性能に限界があります。

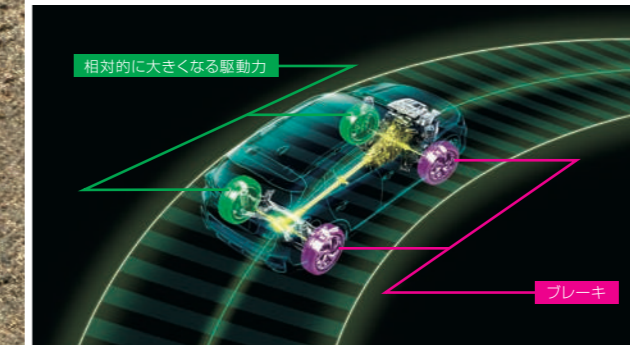

アクティブ・トルク・ベクタリング

危険回避とコーナリング性能に寄与する先進機能。旋回時、VDCによって内輪側にブレーキをかけることで相対的に外輪側の駆動力を大きくし、旋回性能を高めます。



ロードクリアランス

SUVとして十分な200mmの最低地上高を確保するとともに、斜面上に乗り上げる時や斜面から平坦地に降りる時のアプローチアングル/ディパーチャーアングル、斜面や丘部の頂上を越える時のランブレイクオーバーアングルなども最適化。様々なシーンで走破性を発揮します。

*1:Advanceの数値。1.6Lモデルと2.0e-L EyeSightは18.3°、2.0e-S EyeSightは18.4°

*2:2.0e-S EyeSight, Advanceの数値。1.6Lモデル、2.0e-L EyeSightは19.9°

*3:2.0e-S EyeSight, Advanceの数値。1.6Lモデル、2.0e-L EyeSightは29.0°

VDC[ビークルダイナミクスコントロール]

横滑りなどクルマの不安定な挙動を抑えるVDC。コントロールの限界付近では4輪個別のブレーキ制御などによってドライバーをアシストし、コーナリングや急な危険回避の時の安定性を高めます。

危険回避性能

スバルグローバルプラットフォームの採用により、ステアリング操作に対する応答性と、走りの安定性が向上しました。ドライバーの意思に忠実な走りが可能になり、突然の回避操作にもクルマが素早く反応。SUV特有のふらつき感も少なく、急な危険回避が必要な場面でも安心して操作できます。

Safety:衝突安全

万が一の事故の被害を、最小限にするために。



写真は試験車両

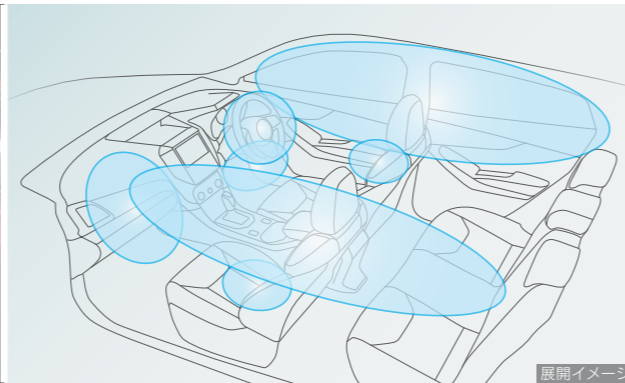

展開イメージ

歩行者保護エアバッグ

世界的に見ても歩行者の死亡事故が多い日本の交通環境に配慮して。歩行者との衝突を検知した場合、ピラーやフロントガラス下部といった硬いパーツを覆うようにエアバッグが展開。歩行者への衝撃を緩和します。

※歩行者保護エアバッグの作動には一定の条件があり、衝突時の衝撃が弱い場合や、速度などによっては作動しない場合があります。※歩行者保護エアバッグが正常に作動しないおそれがありますので、字光式ナンバープレートは装着しないでください。

7つの乗員保護エアバッグ

シートベルトとの組み合わせで前席乗員の被害の軽減を図るデュアルSRSエアバッグ、側面衝突時に備えるSRSサイドエアバッグ+SRSカーテンエアバッグ、前面衝突時に下肢へのダメージを軽減する運転席SRSニーエアバッグを装備しました。

SRS=Supplemental Restraint System[補助拘束装置]
※お子様は必ず後席に乗せてください。またチャイルドシートは後席左右に装着してください。必ず車両の取扱説明書をお読みください。なお、SRSエアバッグは衝突時の衝撃が弱い場合など、状況によっては作動しない場合があります。



衝突安全ボディ

スバルグローバルプラットフォームを採用し、車体強度の大幅な向上やフレームワークの最適化などにより、衝突エネルギー吸収率が一段と向上。前面・側面・後面すべての方向における衝突安全性能を高めています。さらにキャビンに強固なピラーやフレーム類で囲むように結合することで、衝突によるキャビンの変形防止を目指した「新環状骨構造ボディ」と相まって、世界トップレベルの衝突安全性能を目指しています。

第三者機関による衝突安全性能評価で、最高評価・最高得点・創設以来初の賞を獲得。

2016年度の自動車アセスメント(JNCAP)において、SUBARU XVが最高評価の5つ星を獲得し、「衝突安全性能評価ファイブスター賞」を受賞。さらに、これまでの最高得点を大幅に更新*1し、「衝突安全性能評価大賞*2」を受賞しました。それに加え、「歩行者保護エアバッグ」搭載車として高い評価を受け、JNCAPの創設以来初めてとなる「衝突安全性能評価特別賞*3」も受賞。*多くの人が乗るクルマだからこそ、最高の安心と愉しさを」という想いで磨かれた安全性能が、高く評価されました。

*1:199.7点、2013年度以来3年ぶりの更新 *2:「衝突安全性能評価ファイブスター賞」対象車種のうち、衝突安全性能評価の得点がこれまでの最高得点を越えた車種に与えられる賞
*3:特筆すべき安全装置を初めて備えた車種に与えられる賞 主催:国土交通省および独立行政法人 自動車事故対策機構(NASVA) ※記載の試験結果は、2017年度までの評価方法によるものです。

Safety:予防安全【アイサイト コアテクノロジー】

ステレオカメラがドライバーの安全を見守り、安心・快適な運転を支援する。

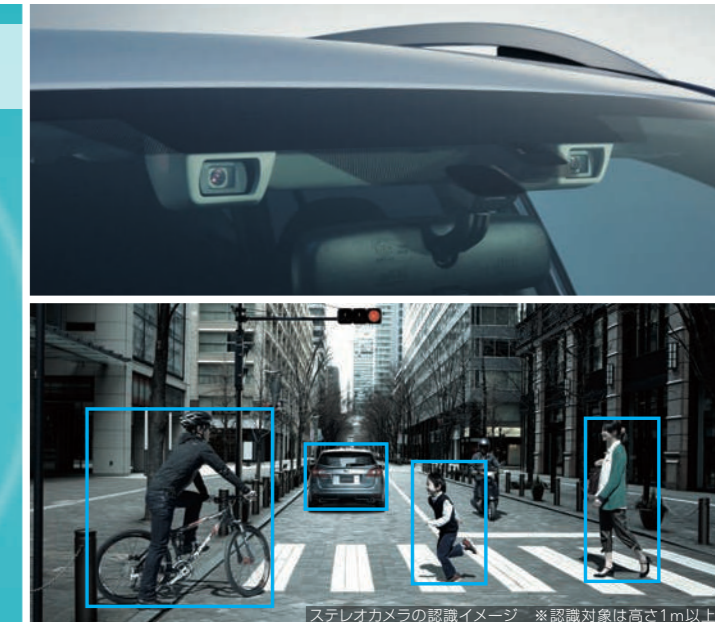

「アイサイト」それはどこまでも“人”を考え抜いた安全テクノロジー。

アイサイトは、主な機能を「ステレオカメラ」による認識と制御によって実現しています。このカメラは常に前方を監視し、人の“目”と同じように距離を測ることが可能。さらにクルマや歩行者、白線などを識別できるほか、広い視野角と視認距離、カラー画像によるブレーキランプの認識など、高い認識性能を誇ります。その情報と走行状況をもとに、「頭脳」にあたるソフトウェアが必要な制御を判断し、状況に合わせてクルマの各ユニットを“手足”のように適切に制御します。

アイサイト搭載車*1は、非搭載車に比べて追突事故発生率が84%減少しました。	<p>追突事故発生率 84%減</p>	第三者機関*による予防安全性能評価(2018年度)で最高ランクを獲得。	SUBARU XVはサボカーSに該当さらに衝突被害軽減ブレーキ性能認定車*1
公益財団法人:交通事故総合分析センター(ITARDA)のデータを基に独自算出 *1:アイサイト(ver.2)搭載車 *2:2010年度から2014年度に日本国内で販売したSUBARU車のうち、アイサイト搭載可能モデル(アイサイト搭載車246,139台、非搭載車48,085台)の人身事故件数	SUBARU車1万台あたりの追突事故件数	2018 予防安全性能 ASV4++ JNCAP (総合評価)	「サボカーS(セーフティ・サポートカーS)」とは、交通事故防止対策の一環として国が推奨する安全運転機能を搭載したクルマを指し、特に高齢ドライバーに推奨されます。SUBARU XVIはステアリング連動ヘッドランプ装着車が「サボカーS ワイド」、非装着車が「サボカーS ベーシック+」に該当します。
2010~2014年度販売台数	48,085	246,139	*1:認定制度の詳細はWEBサイトをご確認ください。*2:車線維持支援装置でも可。*3:自動切替型前照灯、自動防眩型前照灯又は配光可変型前照灯をいう。
追突事故総件数*2	269	223	サボカーS ワイド 自動(衝突被害軽減)ブレーキ[対歩行者]/ペダル踏み間違い急発進抑制装置/車線逸脱警報**/先進ライト*3 サボカーS ベーシック+ 自動(衝突被害軽減)ブレーキ[対車両]/ペダル踏み間違い急発進抑制装置

▲●アイサイトだけに頼った運転は、絶対に行わないでください。アイサイトは、運転者の判断を補助し、事故被害や運転負荷の軽減を目的としています。わき見運転やぼんやり運転などドライバーの前方不注意を防止したり、悪天候時の視界不良下での運転を支援する装置ではありません。また、あらゆる状況での衝突を回避するものではありません。運転時は常に先行車両との車間距離や、周囲の状況、運転環境に注意して必要に応じてブレーキペダルを踏む、ステアリングを操作するなど安全運転を心掛けてください。●アイサイトの認識性能・制御性能には限界があります。ドライバーの運転操作、急カーブ、急勾配、雨等の道路状況、および天候によっては、システムが

作動しない、または作動が遅れる場合があります。●雪、濃霧、砂嵐の場合や、トンネル内、夜間、日射しの状況によってはステレオカメラ、ソナーセンサーが障害物などを正常に認識できず、適切に作動しない場合があります。●その他、アイサイトのご使用について重要な注意事項が記載されておりますので、ご使用前には必ず取扱説明書をお読みください。●アイサイトの詳細は、販売店にお問い合わせください。

Safety: 予防安全【アイサイト コアテクノロジー】

ステレオカメラがドライバーの安全を見守り、安心・快適な運転を支援する。

「ぶつからない」をサポートする機能



ブレーキ制御で衝突回避をサポートする

【プリクラッシュブレーキ】衝突の危険があるとシステムが判断した場合、ドライバーに注意を喚起。ブレーキによる回避操作があった場合は強い制動力を速やかに発生。回避操作がない場合はブレーキ制御を行い、自動的に減速または停止します。前方車両との速度差が約50km/h以下なら衝突回避、または被害を軽減します*1。



バックの時の衝突回避をサポートする

標準装備 1.6i-L EyeSight 2.0e-L EyeSight 2.0e-S EyeSight Advance ※1.6i EyeSightには装備されません。

【後退時ブレーキアシスト*2】後退時、衝突の可能性がある場合は、段階的に注意を喚起。回避操作がない場合は出力とブレーキの制御により、衝突回避または被害を軽減します。



誤操作による急な飛び出しを防ぐ

【AT誤発進抑制制御&AT誤後進抑制制御*2*3】駐車スペースから出る時などの、シフトレバーの入れ間違いやペダルの踏み間違いによる急な飛び出しを抑制。「発進」だけでなく「後進」への対応も実現しています。また、後退時の制限速度を設定できる「後退速度リミッター」も備えています。

「疲れない」をサポートする機能



運転支援システム アイサイト TOURING ASSIST

アクセル、ブレーキ、ステアリング操作をアシストし、運転負担を大幅に軽減

【ツーリングアシスト】高速道路や自動車専用道路における0km/h～約120km/hの幅広い車速域*4で、アクセル、ブレーキ、ステアリング操作をアシスト。区画線と先行車の両方を認識することで、渋滞から高速巡航まで、様々なシーンで運転負担を大幅に軽減します。制御の正確さはもちろん、人の感覚に近い自然で滑らかな質感の領域にまでこだわった、新次元のアシスト機能です。

車線からはみ出しにくくなる

【車線逸脱抑制*5】ステレオカメラで走行車線両側の区画線を認識。自動車専用道路などを約60km/h以上で走行している場合、車線からはみ出しそうになるとステアリング操作のアシストを行い、車線からの逸脱を抑制します。

“うっかり”を注意してくれる

【警報&お知らせ機能】自車のふらつき（高速走行時・約60km/h以上）や車線逸脱（約40km/h以上）を検知した場合、警報音と警告表示でドライバーに注意を促します。また、先行車の発進を音と表示でお知らせします。



前のクルマについていき、渋滞や高速巡航を快適に

【全車速追従機能付クルーズコントロール】高速道路や自動車専用道路で、0km/h～約120km/hの幅広い車速域*4で定速または先行車に追従走行。高速巡航からノロノロ運転が続く渋滞時まで、アクセルとブレーキ操作のわずらわしさを軽減します。

*1: 前方車両との速度差が約50km/h（歩行者の場合は約35km/h）を超える場合は、アイサイトの性能限界から衝突を回避することはできません。また、前方車両との速度差が約50km/h（歩行者の場合は約35km/h）以下であっても、状況によっては衝突が回避できないことやプリクラッシュブレーキが作動しない場合があります。

*2: ステレオカメラを使用した制御ではありません。*3: 後方障害物の有無は制御に関係しません。*4: 車速の設定は必ず制限速度の範囲内で行ってください。*5: ドライバーがステアリング操作している状態を判定し、システムが無操作状態と判断した場合には機能を停止します。

●ツーリングアシスト、全車速追従機能付クルーズコントロール、車線逸脱抑制は、高速道路や自動車専用道路でのドライブをより安全・快適に行っていただくための運転支援システムです。また、ツーリングアシストは全車速追従機能付クルーズコントロールの作動を前提とした機能です。●ドライバーがステアリング操作している状態を判定し、システムが無操作状態と判断した場合には機能を停止します。●機能を過信せず安全運転を心掛けてください。●アイサイトのご使用について重要な注意事項が記載されておりますので、ご使用前には必ず取扱説明書をお読みください。●アイサイトの詳細は、販売店にお問い合わせください。

先進技術がドライバーの認識範囲を広げ、さらなる安心をプラスする。

「ヒヤリ!としない」をサポートする機能【運転支援】



車線変更や後退時の危険を知らせる

【スバルリヤビークルディテクション(後側方警戒支援システム)】車体後部に内蔵されたセンサーによって、自車の後側方から接近する車両を検知。衝突の危険があるとシステムが判断した場合、ドアミラー内側のLEDインジケータや警報音でドライバーに注意を促します。



【死角車両検知】ドアミラーからは見えにくい、後側方の車両を検知し、インジケータの点灯によってお知らせ。その状態で方向指示器を操作して車線変更しようとする、点滅によって注意を促します。

【車線変更支援】隣車線の後方から高速で近づいてくる車両を検知し、インジケータの点灯によってお知らせ。その状態で方向指示器を操作して車線変更しようとする、点滅によって注意を促します。

【後退時支援*1】駐車場などからの後退時、自車の後側方から接近する車両を検知し、インジケータの点滅と警報音でドライバーにお知らせします。

「見やすい」をサポートする機能【視界拡張】



前方の死角を減らす

【フロントビューモニター*2】フロントグリルに装着されたカメラの映像をマルチファンクションディスプレイに表示。自車の前方の様子が確認でき、見通しの悪い交差点や駐車・発進時などの前方確認をサポートします。



助手席側前方の死角を減らす

【サイドビューモニター*2】助手席側ドアミラーに装着されたカメラの映像をマルチファンクションディスプレイに表示。自車の助手席側前方の様子が確認でき、狭い道への進入やすれ違い、道路端への幅寄せ駐車などをより安心して行うことができます。

Driving: パワーユニット

モーターアシストが生む、新感覚の走りの楽しさと、運転のしやすさ。



水平対向エンジン【SUBARU BOXER】

SUBARUが理想のパワーユニットとして独自に磨き続けてきたSUBARU BOXER。左右対称に向き合ったピストンが水平方向に往復することで、互いの力を打ち消し合うため、振動が少なく、エンジンフィールは非常に滑らか。軽量・コンパクトで低重心な構造がもたらす運動性能の高さとも相まって、爽快な走りを愉しめます。

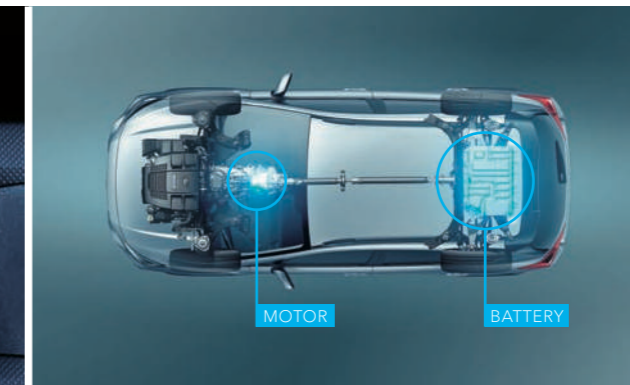

e-BOXER<2.0L 直噴エンジン+モーター>

標準装備 2.0e-L EyeSight 2.0e-S EyeSight Advance

水平対向エンジンと電動技術を組み合わせたパワーユニット「e-BOXER」。優れた重量バランスと低重心による安定感とともに、アクセルをひと踏みした瞬間からスムーズに加速する軽快な走りも実現。新感覚の走りの楽しさと運転のしやすさが実感できます。

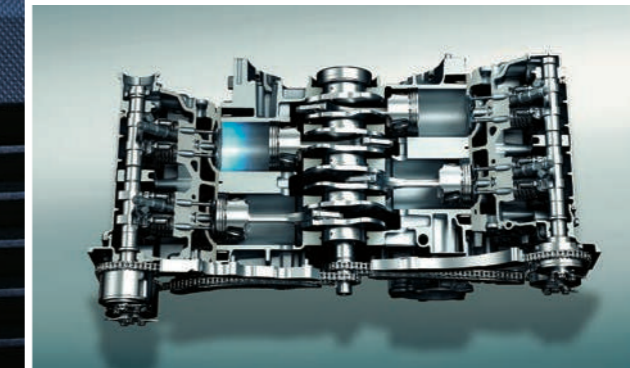

1.6Lエンジン

標準装備 1.6i EyeSight 1.6i-L EyeSight

優れた出力性能と環境性能を備えたBOXERエンジン。軽量で剛性が高く、摩擦を抑えた設計により、ドライバーの感性に響く、素直で気持ちの良い加速感を提供します。

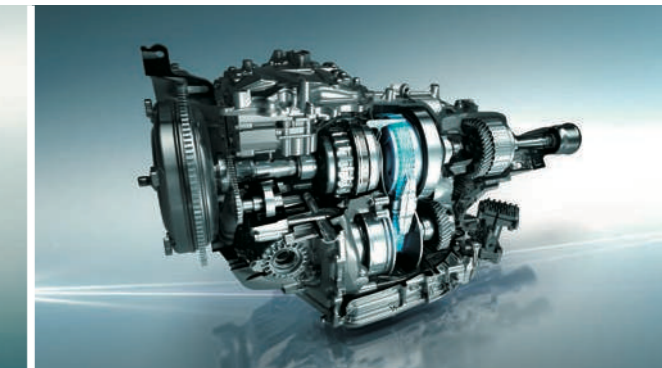

リニアトロニック

ダイレクトな加速フィールと優れた燃費性能を提供するリニアトロニック。ワイドな変速範囲により、発進時はよりパワフルに、高速巡航時はより低燃費な走行を実現。走りの喜びを高めます。

シーンと機能に応じたe-BOXER専用制御

エンジン駆動をベースに、エンジンとモーターを最適に制御。街中から高速道路まで、様々なシーンで軽快な加速を提供します。また、機能に応じてモーターアシストを活用する専用制御を備えています。

SI-DRIVE スポーツモード選択時:

中速域において踏み込んだ瞬間から力強い加速を發揮しスポーティな走りを提供します。

アイサイト 全車速追従機能付クルーズコントロール作動時:

ステアリングのスイッチで「ECOクルーズコントロール」をONにすると、モーターアシストと回生ブレーキを最大限活用し、より燃費に配慮した追従制御を行います。

X-MODE作動時:

モーターのトルクやレスポンスの良さを活かして脱出性を向上させ、走破性と安心感をさらに高めます。

●システムの作動にはさまざまな条件があり、走行状況や車両の状態によって異なります。

*1: 道路に対して斜めに駐車している時など、状況によっては、後側方から接近する車両を検知しない場合や、衝突する危険のない車両を検知する場合があります。
*2: 走行中にマルチファンクションディスプレイを見続けるのは前方不注意の原因となります。必ず目視で前方や周囲の状況を確認しながら使用してください。

▲●アイサイトセーフティプラスだけに頼った運転は、絶対に行わないでください。本システムは、運転者の判断を補助することを目的としています。●アイサイトセーフティプラスには作動条件があります。また、認識性能には限界があります。●アイサイトセーフティプラスのご使用について重要な注意事項が記載されておりますので、ご使用前には必ず取扱説明書をお読みください。●アイサイトセーフティプラスの詳細は、販売店にお問い合わせください。

Driving: ドライビング装備

ドライブをサポートし喜びを深める、多彩なアイテム。



e-アクティブシフトコントロール

標準装備 2.0e-L EyeSight 2.0e-S EyeSight Advance

「SI-DRIVE」のスポーツモード選択時に、スポーティな走りをサポートするe-アクティブシフトコントロール。コーナー進入時、アクセル・ブレーキの操作状況などからスポーティな走行と車両が判断した場合に制御を開始し、高いエンジン回転数によるコーナリングを維持。コーナー後はモーターアシストを作動させ力強い加速を実現するなど、ダイレクトな変速感覚が味わえます。



SI-DRIVE

標準装備 2.0e-L EyeSight 2.0e-S EyeSight Advance

気分やシーンに合わせて走行性能を使い分けられるSI-DRIVE。燃費に配慮した「インテリジェントモード(I)」と、リニアな加速の「スポーツモード(S)」が選べます。



パドルシフト

標準装備 1.6i-L EyeSight 2.0e-L EyeSight 2.0e-S EyeSight Advance

ステアリングから手を離さずにMT感覚のシフト操作が楽しめます。Dレンジ走行中でもパドルの操作によって一時的にマニュアルモードに移行できます。



写真はAdvance オプション装着車

マルチファンクションディスプレイ

標準装備 1.6i-L EyeSight 2.0e-L EyeSight 2.0e-S EyeSight Advance

ヘッドランプや先進安全技術の作動状況、各種の燃費情報など、車両の様々な情報を6.3インチの大型ディスプレイに表示。運転中でも視認しやすく、情報を直感的に把握できます。

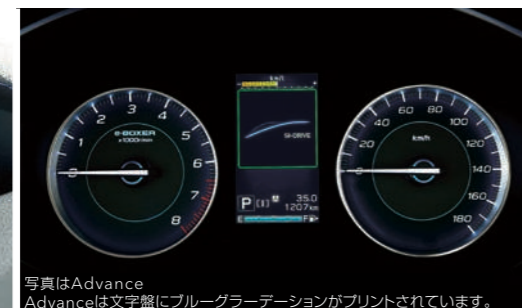

写真はAdvance Advanceは文字盤にブルーグレーデーションがプリントされています。

マルチインフォメーションディスプレイ付メーター

精緻な文字盤とシームレスな造形が先進感を演出するメーター。中央の4.2インチ液晶画面には様々な車両情報や警報を表示し、安全で快適なドライブをサポートします。



電動パーキングブレーキ&オートビークルホールド

パーキングブレーキをスイッチひとつで作動・解除できる電動パーキングブレーキ。発進時はアクセルを踏むだけで解除が可能。また停止状態を維持するオートビークルホールドも採用しています。

AVH=Auto Vehicle Hold

Utility: ボディサイズと室内空間

毎日に絶妙なサイズと、磨き抜かれた使いやすさ。



ゆとりある居住空間

スバルグローバルプラットフォームの効果により、ゆとりある居住空間を実現。足元の広い前席はドライバーに最適なドライビングポジションを提供するだけでなく、左右席間と肩周りにも十分なゆとりを確保しています。後席の足元も広く、ゆったりとくつろげます。

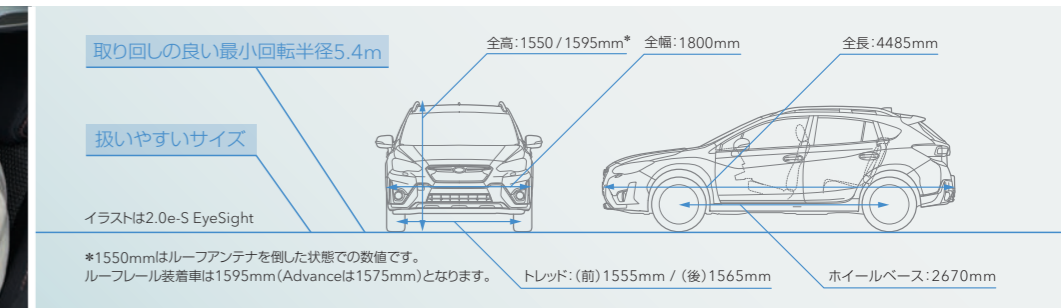

最適なボディサイズ

ワイド&ローのスポーティなスタイリングや広い室内空間を実現しながら、日本の交通環境に配慮した扱いやすさや取り回しの良さもしっかりと確保。SUVならではの高いアイポイントや死角の少ない良好な視界と相まって、狭い道のすれ違いや街中での運転も安心して行えます。また車両全高を1550mm*に抑え、一般的な立体駐車場なら駐車可能です。●すべての立体駐車場に駐車可能とは限りません。車両の状態により、表示寸法上は駐車可能な駐車場でも、駐車時に車高検知装置(センサー)による警告、車高制限バーへの干渉などで駐車できない場合があります。ご使用前に必ず駐車場をご確認ください。



乗り降りのしやすさ

ドア上方が大きく開くよう工夫されているほか、足元スペースも最適化。頭や身体が通りやすく、狭い駐車場などでもスムーズに乗り降りできます。また開口部も広いので、荷物やチャイルドシートの積み降ろしなどが楽に行えます。

Utility: シートやカーゴルームの使いやすさ

日常にも趣味にも応える、フレキシブル&大容量スペース。



多彩なシートアレンジ

日常の買い物から、アクティブに過ごす週末まで。乗る人の多彩なライフスタイルに応える、大容量のカーゴルーム。大きな荷物や長尺物を積みた時は、6:4分割可倒式リヤシートによって荷室を自在に拡張することが可能。アクティビティやシーンに応じて、様々な荷物を積載できます。

*カーゴルームの写真は説明用の積載イメージです。実際のご使用にあたっては、荷物に合わせて適切な方法で積載してください。
写真はすべて2.0e-S EyeSight



前席カップホルダー

運転席、助手席どちらからでも使いやすく、左右席間のゆとりも確保する横置きレイアウトを採用しています。



リヤシートセンターアームレスト

標準装備 1.6i-L EyeSight 2.0e-L EyeSight 2.0e-S EyeSight Advance

後席にも快適なドライブを提供する、リヤシート中央のアームレスト。カップホルダー付です。

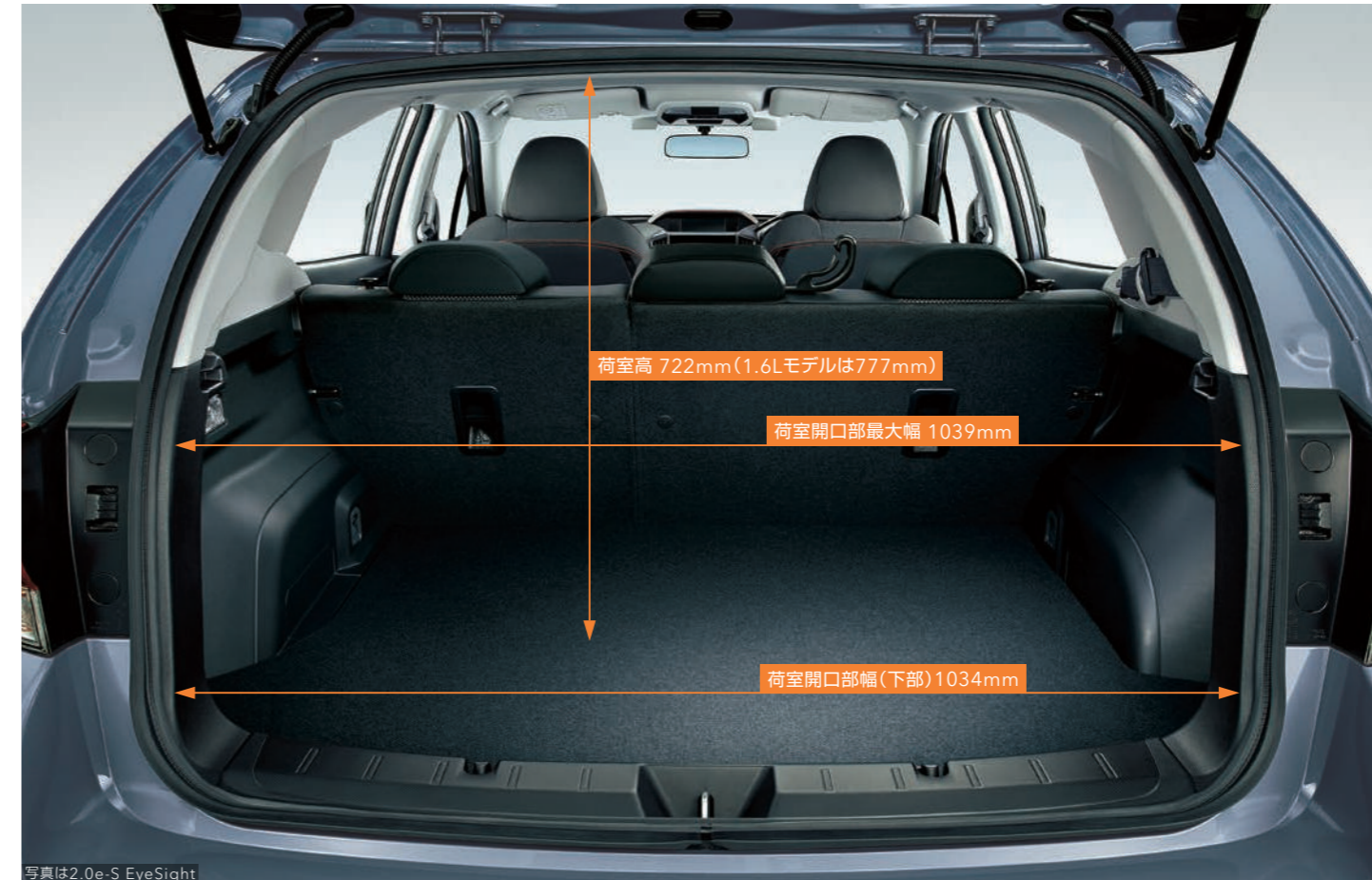

容量と使いやすさ

カーゴルームは開口部の幅を広くとり、大きな荷物の積み降ろしも楽に行えるよう、使い勝手にこだわっています。また容量はVDA法*で340L(1.6Lモデルは385L)を確保。ゴルフバッグを3個載せることができます。

*ドイツの自動車工業会による測定方式。

*ゴルフバッグやクラブ、荷物の形状、大きさによっては積載できない場合があります。
お持ちのゴルフバッグやクラブ、荷物が積載できるかどうか、販売店でご確認ください。



フック & サブトランク

荷物の固定や小物の吊り下げに便利なフック(計6ヶ)、かさばる小物や汚れた荷物を収納できるサブトランクも装備しています。

【ゴルフバッグ】ブランド: SUBARU ONLINE SHOP
【サーフボード】サイズ: 5'2" × 20 × 2 5/16 (157.5 × 50.8 × 5.9 cm)、ブランド: ジャスティスサーフボード、モデル: ザ・リース
【自転車】サイズ(フレームサイズ): 470mm、ブランド: LOUIS GARNEAU(ルイガノ)、モデル: SETTER 8.0

Utility: 便利な装備

快適なドライブをサポートする、多彩なアイテム。



写真は2.0e-S EyeSight

フルオートエアコン (抗アレルゲンフィルター付)

足元に均一な風を送るとともに、乗る人の好みに合わせて風向や吹き出しモードなどが細かく調整できます。作動音も静かなので、乗る人すべてに快適な空間を提供します。



運転席&助手席8ウェイパワーシート

標準装備 2.0e-S EyeSight Advance

メーカー装着オプション 1.6i-L EyeSight 2.0e-L EyeSight

シートリフター、前チルト、前後スライド、リクライニングの調整を電動化。適切なシートポジションを提供します。



運転席シート
ポジションメモリースイッチ



ドアミラーオート格納
作動イメージ

運転席シートポジションメモリー機能/ ドアミラーメモリー&オート格納機能

標準装備 2.0e-S EyeSight Advance

メーカー装着オプション 2.0e-L EyeSight

あらかじめ登録しておいたシートポジションとともに、ドアミラーの角度を自動的に再現。さらにドアミラーはドアの解錠と施錠に連動して、自動で展開・格納できます。



集中ドアロック (オートドアロック・アンロック機能付)

走行開始時、約20km/h以上になると自動で全席のドアとリヤゲートを施錠。また降車時、運転席のドアハンドルを引くことで、全ドアとリヤゲートが解錠できます。

※オートドアロック・アンロック機能は、機能OFFをはじめ作動条件を変更できます。詳しくは販売店にお問い合わせください。



リバース連動ドアミラー

標準装備 2.0e-S EyeSight Advance

メーカー装着オプション 2.0e-L EyeSight

シフトポジションをリバースに入れると助手席側のドアミラーが連動。鏡面を下に向けて死角となるリヤタイヤ付近を確認できるので、駐車時など後退時の安心感を高めます。



プッシュエンジンスイッチ



アクセスキー

キーレスアクセス&プッシュスタート

標準装備 2.0e-L EyeSight 2.0e-S EyeSight Advance

メーカー装着オプション 1.6i-L EyeSight

アクセスキーを携帯して前席のドアハンドル内側に触れるだけで解錠、ドアハンドルのセンサーに触れるだけで施錠できます。エンジン始動も、プッシュスイッチで行えます。



セントラトレイ(照明付)&USB電源 (フロント2ヶ*+コンソールボックス内蔵2ヶ)

小物の収納に便利なセントラトレイやコンソールボックス内には、スマートフォンなどの充電が可能なUSB出力電源(DC5V)や電源ソケット(DC12V)を備えています。

*1.6i EyeSightを除く



写真は2.0e-S EyeSight オプション装着車 点灯イメージ

ウェルカムライティング

ヘッドランプ内のポジショニングランプやテールランプが、リモコンキーまたはアクセスキーと連動して点灯。乗降時のおもてなしを演出するとともに、車両周囲の視界を確保します。

*詳しい作動条件は取扱説明書をお読みください。

Utility: 本革シート【メーカー装着オプション】/ナビゲーション【ディーラー装着オプション】



本革シート【ネイビー/ブラック(ブルーステッチ) (フロントシートヒーター付)

メーカー装着オプション Advance

ネイビーとブラックのコンビネーションに本革の滑らかな質感が加わり、SUBARU XVの個性と上級感を演出します。



本革シート【ブラック(オレンジステッチ) (フロントシートヒーター付)

メーカー装着オプション 1.6i-L EyeSight 2.0e-L EyeSight 2.0e-S EyeSight

滑らかな質感とスポーティな雰囲気の魅力の本革シート。質感の高いインストルメントパネルと相まって、プレミアムな空間を演出します。



DIATONEサウンド ビルトインナビ

インテリアに調和するソリッドなデザインの中に、機能と音響へのこだわりを凝縮したナビゲーションシステム。見やすい8インチの大型液晶画面や、「マルチファンクションディスプレイ」との連携*などにより、必要な情報をより分かりやすく表示。スマートフォン感覚のユーザビリティに加え、Apple CarPlay™への対応など、先進機能も備えています。

*1.6i EyeSightを除く



パナソニック ビルトインナビ

フラットパネルを採用した、質感高いデザインのナビゲーションシステム。高解像度のHD液晶画面の採用やブルーレイディスク再生への対応により、細かな地図や映像もより鮮明に表示。Apple CarPlay™/Android Auto™に対応するとともに、アニメーションを活用した地図表示など、高次元のドライブアシストを実現しています。

[USB電源について]

●USB電源のご使用について重要な注意事項が記載されておりますので、必ず取扱説明書をお読みください。●機能は電源出力のみであり、データ転送などは行えません。●最大定格5V/2.1A出力を前提としています。ご使用前に対応している機器かどうかを使用機器の取扱説明書などで必ずご確認ください。定格電圧、電流が5V/2.1A以上の機器については機器の純正充電器を用いる場合より、フル充電までの所要時間が長引く場合があります。使用する機器や使用条件によっては充電、動作しない場合があります。●走行中は使用機器が運転の支障とならないよう、しっかりと取柄または固定してください。

※本革シートにはスーパーUVカットフロントドアガラスがセットで装着されます。

※本革シートはシートの側面と背面およびヘッドレストなどに合成皮革を使用しています。

※「Apple CarPlay™」はApple Inc.、「Android Auto™」はGoogle LLCの登録商標です。

EQUIPMENT

車種	1.6i EyeSight	1.6i-L EyeSight	2.0e-L EyeSight	2.0e-S EyeSight	Advance
		1.6L DOHC		2.0L DOHC 直噴+モーター(e-BOXER)	
	リニアトロニック				

■AWDシステム・足回り・メカニズム

タイヤサイズ	225/60R17	225/60R17	225/60R17	225/55R18	225/55R18
アルミホイール	17インチ(切削光輝)	17インチ(切削光輝)	17インチ(切削光輝)	18インチ(切削光輝)	18インチ(切削光輝)
X-MODE(2モード、ヒルディセントコントロール付)					
SI-DRIVE [2モード(1/S)]					
アクティブグリルシャッター					
[全車標準装備] ●アクティブトルクスプリットAWD [電子制御AWD] ●フロント16インチ2ポッドベンチレーテッドディスクブレーキ ●リヤ16インチベンチレーテッドディスクブレーキ ●タイロッド式タンデムブレーキプースター ●フロント&リヤスタビライザー ●アイドリングストップ(e-BOXERモデルはEVモードでエンジン停止)					

■視界

LEDハイ&ロービームランプ(ブラックベゼル) [ヘッドランプレベライザー(マニュアル付)]					
LEDハイ&ロービームランプ(ブラックベゼル) [ヘッドランプレベライザー(オート)、ポップアップ式 ヘッドランプウォッシャー付]+ステアリング連動 ヘッドランプ+アダプティブドライビングビーム					光輝プロジェクター リング
LEDフロントフォグランプ					
電動格納式リモコンカード+ドアミラー			LEDサイドターンランプ& ターンインジケータ付	LEDサイドターンランプ& ターンインジケータ付	LEDサイドターンランプ& ターンインジケータ付
	リハース連動ドアミラー		注1		
	ドアミラーメモリー&オート格納機能		注1		
クリアビューバック [フロントワイパーテアサイザー/ヒータードアミラー/ 撥水加工フロントドアガラス]					
[全車標準装備] ●リヤフォグランプ ●リヤウインドドッフェッガー ●雨滴感知オートワイパー/オートライト ●フィン一体フロントワイパー(拡散式ウォッシャー連動 開け調整式) ●リヤ開けつワイパー&ウォッシャー 注2 ●ウエルカムライティング					

■操作性・計器盤・警告灯

マルチファンクションディスプレイ					
インパネセンターバイザー(レザー調素材巻)			オレンジステッチ	オレンジステッチ	ブルーステッチ
パドルシフト					
本革巻ステアリングホイール		オレンジステッチ	オレンジステッチ	オレンジステッチ	ブルーステッチ
ピアノブラック調加飾付本革巻シフトレバー					
シフトパネル	シルバー塗装	シルバー塗装	ピアノブラック調	ピアノブラック調	ピアノブラック調
シフトブーツ			オレンジステッチ	オレンジステッチ	ブルーステッチ
マルチインフォメーションディスプレイ付 メーター(メッキリング付)			e-BOXERロゴ入り	e-BOXERロゴ入り	Advance用
メーターバイザーリング	ピアノブラック調	ピアノブラック調	シルバー塗装	シルバー塗装	シルバー塗装
アルミバッド付スポーツペダル (アクセル、ブレーキ、フットレスト)					

フルオートエアコン(抗アレルギーフィルター付)		シルバー塗装 ダイヤルリング	シルバー塗装 ダイヤルリング+ ピアノブラック調パネル+ 左右独立温度調整機能付	シルバー塗装 ダイヤルリング+ ピアノブラック調パネル+ 左右独立温度調整機能付	シルバー塗装 ダイヤルリング+ ピアノブラック調パネル+ 左右独立温度調整機能付
-------------------------	--	-------------------	---	---	---

[全車標準装備] ●電動パーキングブレーキ 注4 ●チルト&テレスコピックステアリング ●方向指示器のワンタッチ機能
●17インチウインドウ(運転席&助手席オートアップ&ダウン(速度制御機能付)、反転装置、オフディレイタイマー付) ●アンサーバック機能付電波式リモコンドアロック
●集中ドアロック&リヤゲートロック(オートドアロック・アンロック機能付) ●半ドア表示モニター
●インフォメーションメーター(外気温/瞬間燃費・平均燃費・航続可能距離・平均車速/デジタル時計)(1.6i EyeSightのみ) ●ツインリップメーター
●イグニッションキー 抜き忘れウォーニングブザー(キーレスアクセス&プッシュスタート非装着車)
●イグニッションキー 照明(オフディレイ付)(キーレスアクセス&プッシュスタート非装着車) ●イモビライザー(盗難防止用エンジン始動ロックシステム) 注5
●盗難警報装置(アラーム表示機能付) 注5 ●全席シートベルト未装着ウォーニングランプ&ブザー ●リヤシートリマインダー

車種	1.6i EyeSight	1.6i-L EyeSight	2.0e-L EyeSight	2.0e-S EyeSight	Advance
		1.6L DOHC		2.0L DOHC 直噴+モーター(e-BOXER)	
	リニアトロニック				

■オーディオ

スピーカー	フロント2+リヤ2	フロント2+リヤ2	フロント4+リヤ2	フロント4+リヤ2	フロント4+リヤ2
シャークフィンアンテナ(ルーフレール装着車)					
[全車標準装備] ●オーディオリモートコントロールスイッチ ●ルーフアンテナ 注6					

■シート

シート材質(メイン/サイド)	トリコット/トリコット	トリコット/トリコット (オレンジステッチ)	トリコット/トリコット (オレンジステッチ)	2.0e-S EyeSight用 トリコット/トリコット+ 合成皮革 (オレンジステッチ)	Advance用 トリコット/トリコット+ 合成皮革 (ネイビー/チャコール、 ブルーステッチ)
本革シート(フロントシートヒーター付) 注7 注8		ブラック (オレンジステッチ)	ブラック (オレンジステッチ)	ブラック (オレンジステッチ)	ネイビー/ブラック (ブルーステッチ)
運転席シートリフター(レバー式)					
運転席&助手席8ウェイパワーシート (前後スライド/前チルト/リアターナルクリーニング)			注1		
アクセスキー対応 運転席シートポジションメモリー機能			注1		
リヤシートセンターアームレスト(カップホルダー付) [全車標準装備] ●助手席シートバックポケット ●可倒式&上下調整式フロントシートヘッドレスト ●リヤシートヘッドレスト ●6:4分割可倒式リヤシート					

■内装

インパネ加飾/パネル	カーボン調	ダークシルバー-金属調	ダークシルバー-金属調	ダークシルバー-金属調	ダークシルバー-金属調
インパネアッパートリム 表皮巻スタートレイ加飾		オレンジステッチ オレンジステッチ	オレンジステッチ オレンジステッチ	オレンジステッチ オレンジステッチ	ブルーステッチ ブルーステッチ

フロアコンソールリッド		ソフトパッドタイプ (ブラック表皮巻、 オレンジステッチ)	ソフトパッドタイプ (ブラック表皮巻、 オレンジステッチ)	ソフトパッドタイプ (ブラック表皮巻、 オレンジステッチ)	ソフトパッドタイプ (ネイビー表皮巻、 ブルーステッチ)
-------------	--	-------------------------------------	-------------------------------------	-------------------------------------	------------------------------------

フロント&リヤドアアームレスト			ブラック表皮巻、 オレンジステッチ	ブラック表皮巻、 オレンジステッチ	ブラック表皮巻、 オレンジステッチ	ネイビー表皮巻、 ブルーステッチ
-----------------	--	--	----------------------	----------------------	----------------------	---------------------

インナードアハンドル加飾/パネル(フロント)	カーボン調加飾/パネル	ダークシルバー-金属調+ カーボン調加飾/パネル	ダークシルバー-金属調+ カーボン調加飾/パネル	ダークシルバー-金属調+ カーボン調加飾/パネル	ダークシルバー-金属調+ カーボン調加飾/パネル
------------------------	-------------	-----------------------------	-----------------------------	-----------------------------	-----------------------------

ドアミラースイッチ		シルバー塗装	シルバー塗装	シルバー塗装	シルバー塗装
パワーウインドウスイッチ	フロント照明& ピアノブラック調加飾付	全席照明& ピアノブラック調加飾付	全席照明& メッキ加飾付	全席照明& メッキ加飾付	全席照明& メッキ加飾付

ベンチレーショングリル		シルバー加飾 (センター)	シルバー加飾 (センター)& ノブ部メッキ加飾付	シルバー加飾 (センター)& ノブ部メッキ加飾付	シルバー加飾 (センター)& ノブ部メッキ加飾付	シルバー加飾 (センター)& ノブ部メッキ加飾付
-------------	--	------------------	--------------------------------	--------------------------------	--------------------------------	--------------------------------

USB電源	注4	コンソールボックス 内蔵2ヶ	フロント2ヶ+ コンソールボックス 内蔵2ヶ	フロント2ヶ+ コンソールボックス 内蔵2ヶ	フロント2ヶ+ コンソールボックス 内蔵2ヶ	フロント2ヶ+ コンソールボックス 内蔵2ヶ
-------	----	-------------------	------------------------------	------------------------------	------------------------------	------------------------------

前席カップホルダー(2ヶ)			シルバーリング付	シルバーリング付	シルバーリング付
運転席&助手席/ナビティミラー サフトラック			照明付	照明付	照明付
			e-BOXER用	e-BOXER用	e-BOXER用

[全車標準装備] ●カーボン調加飾/パネル付インナードアハンドル(リヤ) ●フロント&リヤ大型ドアポケット(ボトルホルダー付) ●センタートレイ(照明付)
●グローブボックス(照明付) ●フロアコンソールボックス ●DC12V/120W電源ソケット(インパネ、コンソールボックス) ●サンバイザー ●オフディレイルームランプ
●スポーツマフラー(フルシャワーライ付) ●フットライト ●アシストグリップ(前席左右+後席左右) ●カゴルームランプ ●リヤ左右コートフック
●カーゴフック(4ヶ) ●カーゴサイドフック(左右)

車種	1.6i EyeSight	1.6i-L EyeSight	2.0e-L EyeSight	2.0e-S EyeSight	Advance
		1.6L DOHC		2.0L DOHC 直噴+モーター(e-BOXER)	
	リニアトロニック				

■外装

フロントグリル(シルバー塗装)				クロムメッキ加飾付	ブルー加飾付
フロントバンパーガード(シルバー塗装)					
フロントフォグランプカバー					Advance用 (シルバー加飾)

サイドクラッディング

e-BOXERオナーメント(サイド、リヤ、エンジンカバー)					Advance用 (シルバー塗装)
-------------------------------	--	--	--	--	----------------------

ルーフレール	注6	ラダータイプ (シルバー塗装)	ラダータイプ (シルバー塗装)	ラダータイプ (シルバー塗装)	ローマウントタイプ (ブラック塗装)
--------	----	--------------------	--------------------	--------------------	-----------------------

ルーフスポイラー(センター/サイド)	ブラック塗装/ 無塗装ブラック	ブラック塗装/ 無塗装ブラック	ブラック塗装/ 無塗装ブラック	ブラック塗装/ 無塗装ブラック	ブラック塗装/ ブラック塗装
UV&IR(赤外線)カット機能付フロントガラス			遮音ガラス	遮音ガラス	遮音ガラス
スーパードライブUVカットフロントドアガラス	注7				
UVカット機能付濃色ガラス (リヤドア、リヤクォーター、リヤゲート)					
光輝ウインドゥモール					
[全車標準装備] ●フロア下アンダーカバー ●アルミ製フロントフード ●UVカット機能付フロントドアガラス					

■安全装備

アイサイト コアテクノロジー [プリクラッシュブレーキ/AT誤発進抑制制御/ AT誤後進抑制制御/パドルシフトアシスト/ 全車速追従機能付クルーズコントロール/ 定速クルーズコントロール/車線逸脱抑制/ 車線逸脱警報/ふらつき警報/ 先行車発進お知らせ機能]			ECOクルーズ コントロール付	ECOクルーズ コントロール付	ECOクルーズ コントロール付
後退時ブレーキアシスト					

アイサイトセーフティプラス(運転支援) [ス/リ/リヤピークルディテクション (後側方警戒支援システム)]	注4				
---	----	--	--	--	--

アイサイトセーフティプラス(視界拡張) [フロント&サイドビューモニター]	注4				
--	----	--	--	--	--

デュアルSRSエアバッグ					
SRSサイドエアバッグ+SRSカーテンエアバッグ					
運転席SRSニーエアバッグ					
歩行者保護エアバッグ	注9				

アクティブトルクベクタリング

[全車標準装備] ●オートビークルホルド ●EBD(電子制御制動力配分システム)付4センサー4チャンネルABS ●ブレーキオーバーライド(ブレーキ操作優先制御) ●VDC(ビークルダイナミクスコントロール) ●エマージェンシーストップシグナル ●LEDハイマウントストップランプ ●セイフティブレーキペダル ●セイフティフォレスト ●ダブルリテンションナー&フォースリミッター付フロント3点式ELRシートベルト(ロックギタング付) ●リヤ全席3点式ELRシートベルト(左右席はリテンションナー&可変フォースリミッター&ロックギタング付) ●1.5eチャイルドシート対応ISOFIXロアアンカレッジ&トップテザーアンカレッジ(リヤ左右席) 注10 ●フロントシートベルト・ショルダーアジャスター&シート一体アンカー ●リヤドアチャイルドロック ●車両接近通報装置(e-BOXERモデルのみ)					
---	--	--	--	--	--

注1:リハース連動ドアミラー、ドアミラーメモリー&オート格納機能、運転席&助手席8ウェイパワーシート、アクセスキー対応運転席シートポジションメモリー機能はセットで装着されます。注2:レンジの時は連続ワイパーとなります。注3:差し込み型心臓ペースメーカー等の機器をご使用の方は、電波により医療用電気機器に影響を及ぼすおそれがあります。詳しくは販売店にお問い合わせいただくか、取扱説明書をお読みください。注4:電動パーキングブレーキ、USB電源、アイサイト コアテクノロジー、アイサイトセーフティプラスのご使用については取扱説明書に記載されておりますので、必ずお読みください。注5:国土交通省認可品です。注6:ルーフレール装着車はシャークフィンタイプのルーフアンテナとなります。注7:本革シートとスーパードライブUVカットフロントドアガラスがセット装着となります。注8:本革シートはシートの側面と背面およびヘッドレストなどに合成皮革を使用しています。注9:歩行者保護エアバッグが正常に作動しないおそれがありますので、字光式ナンバープレートは装着しないください。注10:SUBARU純正チャイルドシートをご用意いたします。ご購入、ご使用の際は販売店にお問い合わせください。チャイルドシートはリヤ左右席でご使用ください。■スベアタイヤの替わりにタイヤパンク修理キットが搭載されます。

グレード オプションコード	1.6i EyeSight		1.6i-L EyeSight				2.0e-L EyeSight					
	PX	PF	PA	TF	OF	UF	CG	TA	TF	TG	UG	CG
キーレスアクセス&プッシュスタート												
本革巻ステアリングホイール&シフトレバー												
LEDハイ&ロービームランプ+ステアリング連動ヘッドランプ+ アダプティブドライビングビーム												
クリアビューバック												
UVカット機能付濃色ガラス												
運転席&助手席8ウェイパワーシート												
運転席シートポジションメモリー機能+ リハース連動ドアミラー+ドアミラーメモリー&オート格納機能												
本革シート(ブラック)(フロントシートヒーター付)												
アイサイトセーフティプラス(運転支援)												
アイサイトセーフティプラス(視界拡張)												
ラダータイプルーフレール+シャークフィンアンテナ			*	*	*	*	*	*	*	*	*	*

グレード オプションコード	2.0e-S EyeSight			Advance		
	TG	UG	CG	TG	UG	CG
キーレスアクセス&プッシュスタート						
本革巻ステアリングホイール&シフトレバー						
LEDハイ&ロービームランプ+ステアリング連動ヘッドランプ+ アダプティブドライビングビーム						
クリアビューバック						
UVカット機能付濃色ガラス						
運転席&助手席8ウェイパワーシート						
運転席シートポジションメモリー機能+ リハース連動ドアミラー+ドアミラーメモリー&オート格納機能						
本革シート(ブラック)(フロントシートヒーター付)						
本革シート(ネイビー/ブラック)(フロントシートヒーター付)						
アイサイトセーフティプラス(運転支援)						
アイサイトセーフティプラス(視界拡張)						
ラダータイプルーフレール+シャークフィンアンテナ	*	*	*			
ローマウントタイプルーフレール+シャークフィンアンテナ				*	*	*

*ルーフレールを選択できます。オプションコードは変わりません。

SPECIFICATIONS

車名・型式	スバル・3BA-GT3		スバル・5AA-GTE		
	1.6i EyeSight	1.6i-L EyeSight	2.0e-L EyeSight	2.0e-S EyeSight	Advance
車種	1.6L DOHC		2.0L DOHC 直噴+モーター(e-BOXER)		
	AWD(常時全輪駆動) リニアトロニック				

■寸法・重量・定員	スバル・3BA-GT3		スバル・5AA-GTE		
全長×全幅×全高(mm)	4485×1800×1550		4485×1800×1550 注1		
室内長×室内幅×室内高(mm)*	2085×1520×1200				
ホイールベース(mm)	2670				
トレッド[前/後](mm)	1555/1565				
最低地上高(mm)*	200				
車両重量(kg)	1410	1410 注2 注3	1530 注2 注3	1550 注2	
乗車定員(名)	5				
車両総重量(kg)	1685	1685 注2 注3	1805 注2 注3	1825 注2	

■性能	スバル・3BA-GT3				
最小回転半径(m)	5.4				
燃料消費率(km/L)(国土交通省審査値)◆	15.8	15.8(15.4)注4	19.2		
燃料消費率(km/L)(国土交通省審査値)◆	13.3		15.0		
市街地モード(WLTC-L)	9.6		11.5		
郊外モード(WLTC-M)	13.9		15.5		
高速道路モード(WLTC-H)	15.4		16.8		
主要燃費向上対策	アイドリングストップ装置/電動パワーステアリング/可変バルブタイミング/自動無段変速機/ロックアップ機構付トルクコンバーター		ハイブリッドシステム		

■ステアリング・サスペンション・ブレーキ	スバル・3BA-GT3		スバル・5AA-GTE		
ステアリング歯車形式	ラック&ピニオン式		ラック&ピニオン式		
ステアリングギヤ比	13:1	13.5:1			
サスペンション[前輪/後輪]*	ストラット式独立懸架/ダブルウィッシュボーン式独立懸架				
主ブレーキ形式	2系統油圧式(倍力装置付)				
ブレーキ[前/後]	ベンチレーテッドディスク/ベンチレーテッドディスク				
駐車ブレーキ形式(後2輪制動)	電気式				

■エンジン	スバル・3BA-GT3		スバル・5AA-GTE		
型式・種類	FB16		FB20		
	水平対向4気筒				
	1.6L DOHC 16バルブデュアルAVCS		2.0L DOHC 16バルブデュアルAVCS 直噴		
内径×行程(mm)	78.8×82.0		84.0×90.0		
総排気量(cc)	1599		1995		
圧縮比*	10.9		12.5		
最高出力[ネット][kW(PS)/rpm]	85(115)/6200		107(145)/6000		
最大トルク[ネット][N・m(kgf・m)/rpm]	148(15.1)/3600		188(19.2)/4000		
燃料供給装置	EGI(電子制御燃料噴射装置:マルチポイント・インジェクション)		筒内直接燃料噴射装置		
燃料タンク容量(L)	63		48		
燃料種類	無鉛レギュラーガソリン				

■モーター	スバル・3BA-GT3		スバル・5AA-GTE		
型式・種類	MA1・交流同期電動機				
最高出力[kW(PS)]	—		10(13.6)		
最大トルク[N・m(kgf・m)]	—		65(6.6)		

■動力用主電池	スバル・3BA-GT3		スバル・5AA-GTE		
種類	リチウムイオン電池				
個数	32				
接続方式	直列				
容量(Ah)	4.8				

車名・型式	スバル・3BA-GT3		スバル・5AA-GTE		
	1.6i EyeSight	1.6i-L EyeSight	2.0e-L EyeSight	2.0e-S EyeSight	Advance
車種	1.6L DOHC		2.0L DOHC 直噴+モーター(e-BOXER)		
	AWD(常時全輪駆動) リニアトロニック				

■トランスミッション	スバル・3BA-GT3				
変速機形式	リニアトロニック(マニュアルモード付)5速前進無段 後退1速				
変速比(第1速~第7速)	3.600~0.512 [マニュアルモード時 1速3.600/ 2速2.155/3速1.516/4速1.092/ 5速0.842/6速0.667/7速0.556] 注5 注6		3.600~0.512 [マニュアルモード時 1速3.552/2速1.892/3速1.474/ 4速1.228/5速1.024/6速0.852/7速0.682] 注6		
変速比(後退)	3.687				
減速比	4.111		3.700		

*社内測定値および社内型式名(方式名)
注1:全高はルーファアンテナを倒した状態での数値です。ルーフレール装着車は+45mm(Advanceは+25mm)となります。注2:ルーフレール装着車は車両重量/車両総重量が+10kgとなります。注3:運転席&助手席8ウェイパワーシート装着車は車両重量/車両総重量が+10kgとなります。注4:()内はオプション装着により車両重量が1430kg以上となった場合の数値です。注5:1.6i EyeSightにはマニュアルモードは搭載されません。注6:マニュアルモード時の各変速ポジションにおける代表的な変速比です。
◆燃料消費率は定められた試験条件のもとでの数値です。したがって、実際の走行時には、気象、道路における交通の混雑の状態、運転方法に応じて燃料消費率が異なってきます。◆WLTCモードは、市街地、郊外、高速道路の各走行モードを平均的な使用時間配分で構成した国際的な走行モードです。市街地モードは信号や渋滞等の影響を受ける比較的低速な走行を想定し、郊外モードは信号や渋滞等の影響をあまり受けない走行を想定、高速道路モードは高速道路等での走行を想定しています。
◆e-BOXERモデルの燃料消費率はインテリジェントモード時の数値です。
■エンジンの出力表示には、ネット値とグロス値があります。「グロス」はエンジン単体で測定したものであり、「ネット」とはエンジンを車両に搭載した状態とほぼ同条件で測定したものです。同じエンジンで測定した場合、「ネット」は「グロス」よりも15%程度低い値(自工会調べ)となっています。
■リニアトロニック=フル制動自動無段変速機 ■SUBARU XV, IMPREZA, SUBARU GLOBAL PLATFORM, EyeSight, Touring Assist, RAB, Lineartronic, Active Torque Vectoring, エックスモード、XMODE, SI-DRIVE, BOXER, e-BOXER, AVCS, ECO-C、エコシー、新環状骨構造、アクセスキー、Welcome Lighting、New SUBARU、SAFETYロコマーク、アイサイトロコマーク、アイサイト+プラスは株式会社SUBARUの登録商標です。 ■製造事業者 株式会社SUBARU ■すべての立体駐車場に駐車可能とは限りません。車両の状態により、表示寸法上は駐車可能な駐車場でも、駐車時に車高知覚装置(センサ)による警告、車高制限バーへの干渉などで駐車できない場合があります。ご使用の前に必ず駐車場をご確認ください。

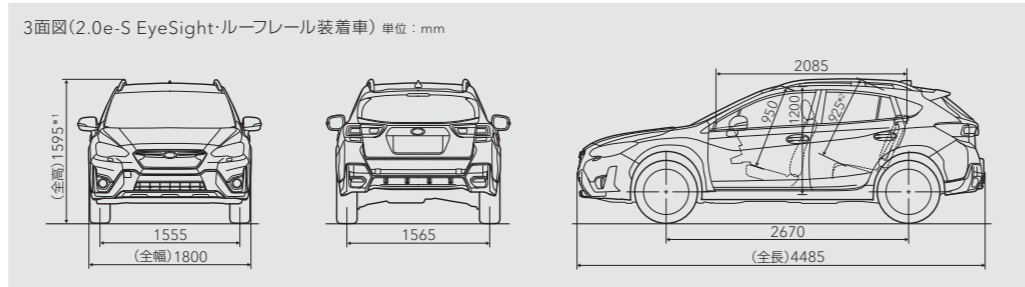

*1:ルーフレール装着車の数値。Advanceは1575mmとなります。*2:後席室内高について、e-BOXERモデルは925mm、1.6Lモデルは940mmとなります。

ECOLOGY

■環境仕様書		SUBARU XV					
グレード名		1.6i EyeSight	1.6i-L EyeSight	2.0e-L EyeSight	2.0e-S EyeSight	Advance	
車両型式		3BA-GT3		5AA-GTE			
エンジン	エンジン型式	FB16		FB20			
	総排気量(cc)	1599		1995			
	燃料種類	1.6L 水平対向4気筒 DOHC 16バルブデュアルAVCS		2.0L 水平対向4気筒 DOHC 16バルブデュアルAVCS 直噴			
駆動装置	燃料種類	無鉛レギュラーガソリン					
	駆動方式	AWD(常時全輪駆動)					
変速機	変速機	リニアトロニック					
	車両重量(kg)	1410		1530	1550		
環境性能情報	燃料消費率	燃費値(km/L)(国土交通省審査値)◆	15.8	15.8(15.4)注1	19.2		
		CO ₂ 排出量(g/km)	147	147(151)注1	121		
	燃費基準達成レベル	平成27年度燃費基準達成(平成27年度燃費基準+5%達成)注1		2020年度燃費基準達成(2020年度燃費基準+10%達成)注2	2020年度燃費基準+10%達成		
	WLTCモード	燃費値(km/L)(国土交通省審査値)◆	13.3		15.0		
		CO ₂ 排出量(g/km)	175		155		
市街地モード(WLTC-L)		9.6		11.5			
郊外モード(WLTC-M)		13.9		15.5			
高速道路モード(WLTC-H)	15.4		16.8				
排出ガス	適合規制	平成30年規制					
	低排出ガス車認定レベル	—		平成30年基準50%低減			
試験モード	試験モード	WLTC					
	基準値	CO(g/km)	1.15				
		NMHC(g/km)	0.10	0.05			0.025
NOx(g/km)	0.05	0.025					
騒音	適合規制	平成28年規制					
	加速騒音規制値(dBA)	72		70			
エアコン/冷媒の種類(GWP値 注3)/使用量		代替フロンHFC134a(1430 注4)/400g					
車室内VOC		自工会目標達成(厚生労働省室内濃度指針値以下)					
環境負荷物質削減	鉛*1	自工会2006年目標達成(96年時点の1/10以下)					
	水銀*2	自工会目標達成(2005年1月以降使用禁止)					
	六価クロム	自工会目標達成(2008年1月以降使用禁止)					
リサイクル	カドミウム	自工会目標達成(2007年1月以降使用禁止)					
	リサイクルしやすい材料の使用	パルパー、インパネ、ドアトリム等にリサイクルし、軽い熱可塑性樹脂を多用					
	再生材の使用	一部の樹脂部品に市場回収リサイクル材を、防振防音材に衣類縫製端材・故紙を再利用					
	材質表示	100g以上の樹脂部品、200g以上のゴム部品に材質表示					
環境負荷物質使用状況等	解体性を考慮した設計	リヤゲートの取り外し容易化、パルパーの材質を取り外し前に確認できる位置に表示					
	鉛	使用部品:電子基板・電気部品のはんだ、圧電素子(PZTセンサー)等					
	水銀	全廃済み					
六価クロム	全廃済み						
カドミウム	全廃済み						

注1:()内はオプション装着により車両重量が1430kg以上となった場合の数値です。注2:()内はオプション装着により車両重量が1540kg以上となった場合の数値です。注3:GWP=Global Warming Potential(地球温暖化係数) 注4:改正フロン法において、カーエアコン冷媒は、2023年度までにGWP150以下(乗用車における国内向け年間出荷台数の加重平均値)にすることを求められています。
◆燃料消費率は定められた試験条件のもとでの数値です。したがって、実際の走行時には、気象、道路における交通の混雑の状態、運転方法に応じて燃料消費率が異なってきます。◆WLTCモードは、市街地、郊外、高速道路の各走行モードを平均的な使用時間配分で構成した国際的な走行モードです。市街地モードは信号や渋滞等の影響を受ける比較的低速な走行を想定し、郊外モードは信号や渋滞等の影響をあまり受けない走行を想定、高速道路モードは高速道路等での走行を想定しています。◆e-BOXERモデルの燃料消費率はインテリジェントモード時の数値です。
■自工会目標適用除外部品 *1:鉛/バッテリー(リサイクル回収ルートが確立されているため除外) *2:ナビゲーション等の液晶ディスプレイ、コンビネーションメーター、HIDヘッドランプ(交通安全上必須な部品の極微量使用を除外) ■CO₂排出量は燃費からの換算値です。

低燃費+低排出ガス性能の向上のために

SUBARUは、力強い走りと燃費性能、低排出ガス性能を両立するための取り組みを積極的に行っています。

○エンジンの高効率化、パワートレーンの最適化、軽量化

○SI-DRIVE等、低燃費走行へとドライバーを導く装備の搭載

車室内VOC*の低減

鼻、のどなどへの刺激の原因とされるホルムアルデヒド、トルエン等の揮発性有機化合物を低減するために、車室内の部材や接着剤を見直すことで、その揮発性を抑制しました。また、厚生労働省の定めた13物質の室内濃度指針値を下回るレベルとし、車室内の環境に配慮しました。
*VOC=Volatile Organic Compounds(揮発性有機化合物)

生産における環境負荷の低減

SUBARUは、工場から排出される廃棄物をゼロレベルにする「ゼロエミッション工場」化をすすめています。また、生産における省エネルギー化、水使用量の低減など、環境に優しいクルマづくりをすすめています。

リサイクル性の向上

リサイクル性に優れたPP材を内外装部品に積極的に使用しています。

■リサイクル料金表

●自動車リサイクル法により、下表のリサイクル料金が別途必要になります。
●リサイクル預託金を預託済みの自動車、中古車として譲渡する場合には、車両価値金額に加えリサイクル預託金相当額を新所有者からお受け取りになることにより、リサイクル預託金の返金を受けることができます。

車種	リサイクル預託金					合計
	シュレッダーダスト料金	エアバッグ類料金	フロン類料金	情報管理料金	資金管理料金	
全車	5,860円	1,900円	1,600円	130円	290円	9,780円

●記載価格はメーカー希望小売価格に消費税10%が含まれた総額表示です。●メーカー希望小売価格は参考価格です。販売価格は各販売店が独自に決めていますので、それぞれにお問い合わせください。●価格はタイヤパンク修理キットとタイヤ交換用工具を含む価格です。●価格にはオプションは含まれておりません。●リサイクル料金、税金(消費税を除く)、保険料、登録等に伴う諸費用等は別途必要となります。●登録等に伴う手続き代行費用については別途消費税が必要となります。
■写真のナンバープレートはすべて合成です。■掲載のイラストはすべてイメージ図です。■内装写真の一部は撮影用カットモデルを使用しています。■撮影用の小物は商品には含まれません。■画面は一部ハメコミ合成です。また画面は実際と異なる場合があります。■実際の走行にあたっては、取扱説明書をよくお読みください。■この仕様はお断りなく変更する場合があります。■写真はイメージで、印刷インクの色と異なる場合があります。■撮影協力)LOUIS GARNEAU(レイガウ)

AFTER SERVICE

高品質なクルマを、長く、安心してお乗りいただく。それがSUBARUの願いです。



安心を深める多彩なサービス

メーカー保証と同程度の保証を最長7年まで延長 [保証延長プラン]

新車登録から3年間の「一般保証」、SUBARUが指定した部品については新車登録から5年間の「特別保証」をご用意。お求めやすい価格で保証を延長する「SUBARU保証延長プラン」もご用意しています。

SUBARU車のプロによる、万全の点検・整備 [点検パック]

法定点検を含む半年ごとの点検を、3年間または5年間まとめて、お求めやすい価格でご提供する「SUBARU点検パック」を用意。専用機器を用いたアイサイト診断など、高度な技術を培ったスタッフによる、安心のサービスをご提供します。

SUBARUオーナー様のための、特別な保険プラン [自動車保険プラン]

SUBARUオーナー様のカーライフを考え抜いた「SUBARU自動車保険プラン」をご用意。24時間365日対応のコールセンター、アイサイト車のフロントガラス交換、アクティブライフサポートなど、6つのオリジナルサービスをご用意しています。

新車購入	1年	2年	3年 初回車検	4年	5年 2回目車検	6年	7年 3回目車検
■ 一般保証(メーカー保証:無料) エアコンやカーナビなどを3年間(走行距離6万kmまで)保証			■ 保証延長プラン 新車時加入タイプ/初回車検時加入タイプ		■ 保証延長プラン 2回目車検時加入タイプ		
■ 特別保証(メーカー保証:無料) 走行に関わる部品を5年間(走行距離10万kmまで)保証							
■ ベーシック車検付タイプ 新車購入から3年間の安心パック			■ 車検時加入タイプ 車検から2年間の安心パック		■ 車検時加入タイプ 車検から2年間の安心パック		
■ ロング 新車購入後から5年間の安心パック							
■ SUBARU安心ほっとライン ■ 距離無制限レッカーサービス ■ オリジナル修理サービス ■ アイサイトプラス ■ 事故現場かけつけサポート ■ アクティブライフサポート							

●有料の商品となります。詳しくは各パンフレットをご確認ください。 ●ご加入の条件や点検整備の実施時期なども含め、詳細はお近くの販売店にお問い合わせください。



www.subaru.jp

株式会社SUBARU

〒150-8554 東京都渋谷区恵比寿1-20-8 エビスパルビル