

# L200



MITSUBISHI  
MOTORS  
Drive@earth





# SPORTOVNÍ PICK-UP L200



## SÍLA VE STYLOVÉM PROVEDENÍ NOVÉ MITSUBISHI L200

Pocíťte jeho sílu a zároveň objevte jednoduché ovládání. Užijte si nový stupeň komfortu ve voze zcela nové kategorie. Nově vyladěné Mitsubishi L200 je mnohostranné. Představuje terénní pick-up, jenž Vám dopřeje pocit jízdy jako v osobním automobilu. Posune Vaši představu o cestování na novou úroveň.

Nekompromisní  
odezva řízení

Nová  
**L200**

Dokonalé  
pohodlí  
a užité  
vlastnosti

Robustnost  
a spolehlivost





**LED denní svícení**



**Jedinečný aerodynamický tvar**

Tvar karoserie nového Mitsubishi L200 je vytvořen s pomocí moderní počítačové simulace tak, aby díky prvotřídnímu součiniteli aerodynamického odporu Cd 0.40\* dokonale proplouval vzduchem, což přispívá k mimořádně nízké úrovni hluku v kabině a nízké spotřebě paliva, lepšímu zrychlení a jízdě stabilitě.

\* Výsledek vlastního měření Mitsubishi Motors.







# VELKORYSÝ VNITŘNÍ PROSTOR

Cestujte pohodlně v novém Mitsubishi L200 Double Cab, které poskytuje největší vnitřní prostor ve třídě. Nabízí také vysoce kvalitní sezení, včetně nově navržených předních sedadel, které Vám i Vaším spolucestujícím zpříjemní cestu. Strategicky umístěná zvuková izolace a tlumení vibrací přispívají k tiché a komfortní jízdě. Díky velkému množství úložných prostor si navíc s sebou můžete vzít vše, na co si vzpomenete.

## Nejdelší kabina ve třídě

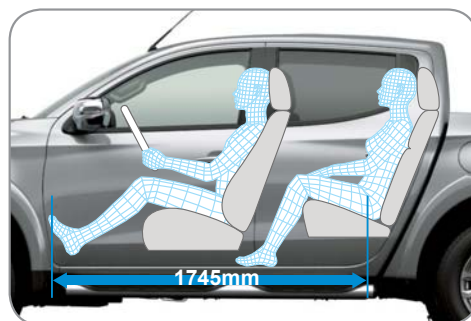

## Luxusní přední sedadla



## Tichá, pohodlná jízda

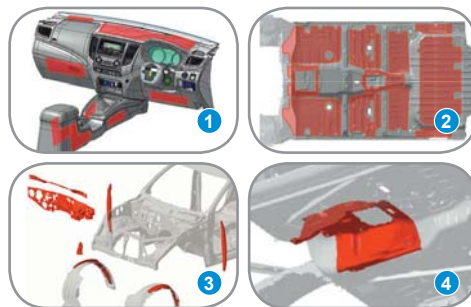

- 1 Palubní deska vyrobená z materiálu tlumícího hluk
- 2 Podlaha vyrobená z materiálu tlumícího vibrace
- 3 Protihluková izolace v oblasti přístrojové desky a blatníků
- 4 Odhlučnění ve spodní části podvozku





# EFEKTIVNÍ VÝKON

Mimořádně nízká spotřeba paliva a příznivé emise CO<sub>2</sub>. V nabídce jsou dva výjimečně lehké 2,4 litrové turbodieselové motory s hliníkovým blokem a systémem přímého vstřikování paliva (Common Rail), které dodávají sportovnímu pick-upu Mitsubishi L200 dostatečně vysoký výkon, s nímž zvládne i skutečně náročný terén. To vše při přijatelné spotřebě paliva.





# Nízká spotřeba paliva, příznivé emise CO<sub>2</sub> a dostatečný výkon

Pohonná jednotka 2,4 litru DI-D MIVEC\*, ventilový rozvod 16v DOHC, přeplňování s mezichladičem, rozvod paliva typu Common Rail

# 430 Nm

Nový vznětový motor MIVEC výrazně snižuje spotřebu paliva i hladinu emisí CO<sub>2</sub>, zároveň nabízí pružnou odezvu při výkonu 133 kW (3500 ot/min) a točivém momentu 430 Nm (2500 ot/min).

\* systém variabilního časování ventilů MIVEC (zkr. Mitsubishi Innovative Valve timing Electronic Control system\*)

## Přeplňovaný vznětový motor o objemu 2,4 litru

Motor díky lehkému celohliníkovému bloku a přesnému systému vstřikování paliva typu Common Rail dosahuje pozoruhodně nízké spotřeby paliva i nízkých emisí CO<sub>2</sub>, avšak zároveň vykazuje energickou odezvu a solidní točivý moment, který uvítáte v náročných pracovních podmínkách i při trávení volného času.

## Turbodmychadlo

Turbodmychadlo s variabilní geometrií díky nižšímu setrvačnému momentu okamžitě produkuje mohutnější záťah od nižších otáček a přispívá k plynulému zrychlení při vyšších otáčkách. Mezichladič zajišťuje optimální ochlazování vzduchu v zájmu dalšího zvýšení účinnosti spalování.

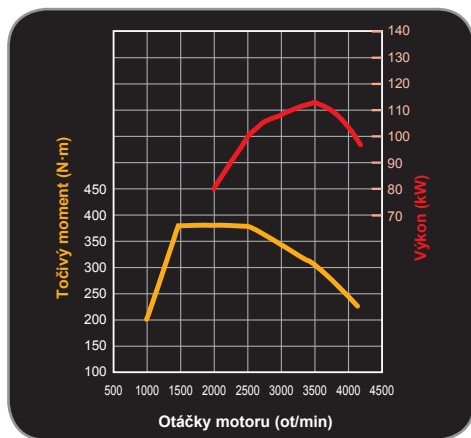

Přeplňovaný motor 2,4 DI-D DOHC (113 kW/3500 ot/min, 380 Nm při 1500-2500 ot/min)

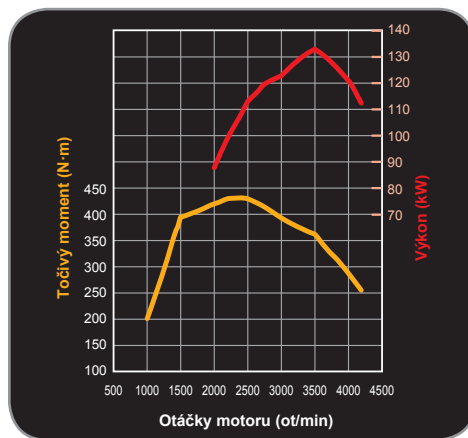

Přeplňovaný motor 2,4 DI-D MIVEC DOHC (133 kW/3500 ot/min, 430 Nm při 2500 ot/min)

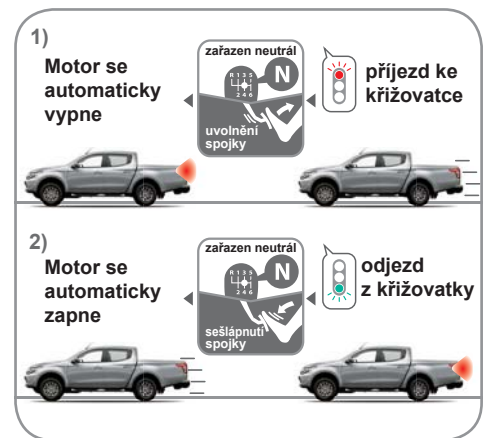

## SYSTÉM AUTO STOP & GO (AS&G)

Systém (AS&G) snižuje spotřebu paliva a emise CO<sub>2</sub> automatickým vypínáním motoru, když se vozidlo nachází v klidu, jako například při čekání na semaforech. Jakmile sešlápnete pedál spojky, motor se okamžitě nastartuje a vozidlo je připraveno k jízdě.



## Tempomat

Rychlost vozidla se udržuje automaticky bez nutnosti používat plynový pedál, což přispívá k vyššímu pohodlí na dlouhých trasách. Systém se samočinně deaktivuje sešlápnutím brzdového pedálu.



## Pětistupňová automatická převodovka s režimem sportovního řazení

Toužíte-li po snadné ovladatelnosti, zvolte hladce řadící pětistupňovou automatickou převodovku. V režimu Sport můžete řadit nahoru i dolů krátkým pohybem zápěstí, a vychutnat si tak potěšení ze sportovní jízdy – podobně jako u vozů s manuální převodovkou.



## Šestistupňová manuální převodovka

Šestistupňová manuálně řazená převodovka zprostředkuje naprostou kontrolu nad výkonem podle aktuálních jízdních podmínek. Robustní řadící páka s kratšími drahami a zlehka ovladatelný pedál spojky Vám zajistí snazší kontrolu nad řízením. Široké rozpětí převodových stupňů zároveň přispívá k příznivé spotřebě paliva.

# BEZPEČNOST

## KONSTRUKCE KAROSERIE RISE

L200 využívá bezpečnostní konstrukci skeletu kompaktní karoserie Mitsubishi RISE (Reinforced Impact Safety Evolution), čímž je výrazně zvýšena bezpečnost posádky při kolizi. Robustní konstrukce vozidla účinně pohlcuje energii, která vzniká při nárazu, a zároveň udržuje celistvost vyvýšené kabiny.



## ODOLNÁ LEHKÁ KAROSERIE

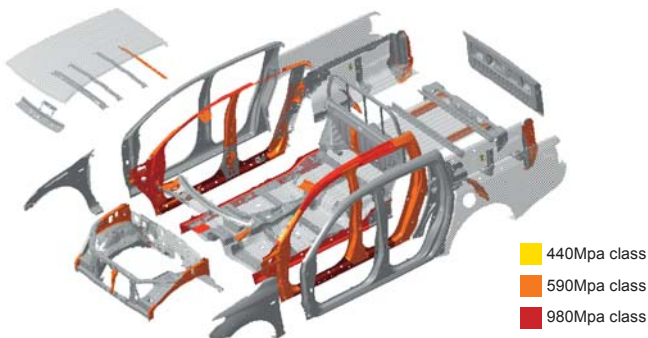

Karoserie vozu je extrémně robustní a zároveň lehká díky vysokopevnostní oceli, ze které je vyrobena. Robustnost karoserie přispívá k vysoké bezpečnosti v případě kolize.



## 7 AIRBAGŮ

Při nárazu je posádka vozidla chráněná 7 airbagy. Systém SRS airbagů zahrnuje čelní airbagy, boční airbagy, okenní airbagy vpředu a kolenní airbag u řidiče, který značně snižuje riziko poranění dolních končetin.

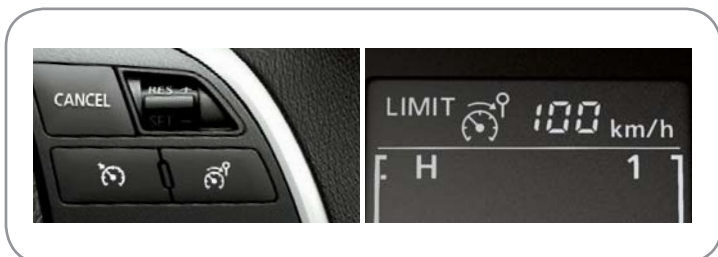

## NASTAVITELNÝ OMEZOVAČ RYCHLOSTI

Nastavitelný omezovač rychlosti brání vozidlu v překročení rychlosti, kterou si sami zvolíte. Jestliže dojde při jízdě z kopce k překročení nastavené rychlosti, objeví se výstražná kontrolka na displeji a zazní zvukový signál, který Vás upozorní, že je zapotřebí použít brzdy.



Dvojitě předpínače (sedadlo řidiče)

## PŘEDPÍNAČE

Přední sedadla jsou vybavena bezpečnostními pásy s předpínači a omezovači síly, které lépe drží tělo díky automatickému stažení pásů. Napomáhají bránit řidiče a spolujezdce před silou nárazu, která vzniká při aktivaci předních airbagů.



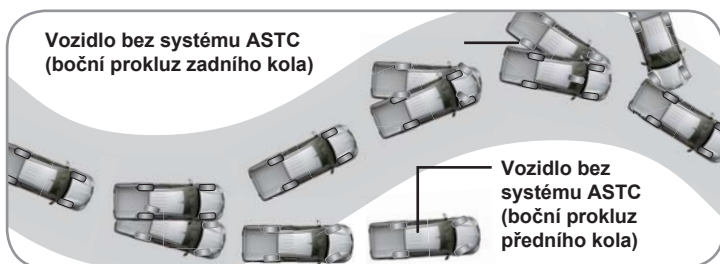

### SYSTÉM ŘÍZENÍ STABILITY (ASTC)

Active Stability & Traction Control (ASTC) nezávisle reguluje brzdovou sílu působící na kola, a tak při zatáčení udržuje vynikající stabilitu vozidla. Senzory analyzují pohyb vozidla a určují, zda nedochází k bočnímu prokluzu. Systém zároveň zabráňuje prokluzu kol při rozjezdu tak, že přizpůsobí výkon motoru, případně protáčeající se kola přibrzdí.

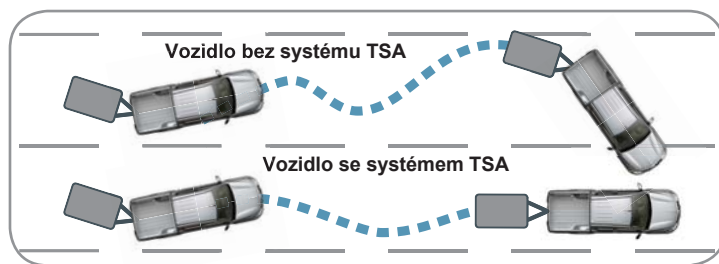

### SYSTÉM PODPORY STABILITY PŘI JÍZDĚ S PŘÍVĚSEM

Trailer Stability Assist (TSA) zvyšuje stabilitu při jízdě s přívěsem. Pokud systém zachytí vybočení přívěsu, automaticky začne regulovat výkon motoru a brzdovou sílu přenášenou na jednotlivá kola, aby stabilizoval jak vozidlo, tak přívěs.

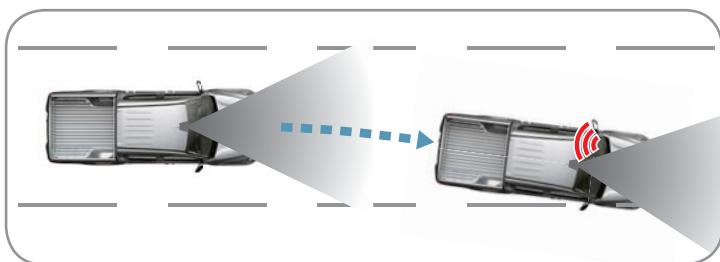

### ASISTENT JÍZDY V PRUZÍCH (LDW)

Jestliže vůz při rychlosti větší než 65 km/h bez příčiny vybočí ze svého pruhu, systém LDW tuto skutečnost pomocí kamer okamžitě detekuje a upozorní řidiče rozsvícením výstražné kontrolky a zvukovým signálem.

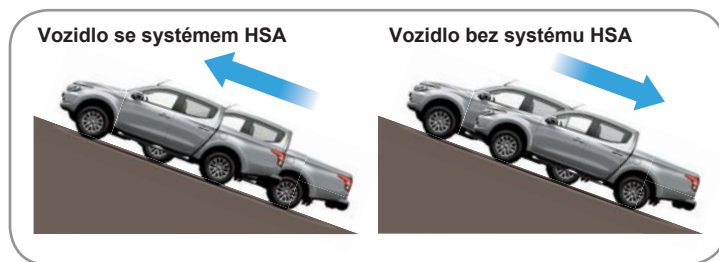

### ASISTENT ROZJEZDU DO KOPCE

Hill Start Assist (HSA) usnadňuje rozjezd do prudkého svahu. Systém HSA zabrání nechtěnému couvnutí tím, že po uvolnění brzdového pedálu udržuje brzdovou sílu po dobu až 2 sekund, dokud řidič nesešlápne pedál plynu.





## SOLIDNÍ JÍZDNÍ VLASTNOSTI

Konstrukce L200 je zárukou maximální stability při jízdě v jakémkoliv terénu a příkladného držení stopy. K solidním jízdním vlastnostem vozu v terénu napomáhá robustní rám vozidla a jeho aerodynamická karoserie výrazně přispívá k zajištění vysoké stability ve vyšších rychlostech při jízdě na dálnici. Spolehlivý a osvědčený pohon 4WD ve spojení s vyspělým podvozkem zachovává maximální kontakt s jízdním povrchem, díky čemuž máte za každé situace naprostou kontrolu nad vozidlem.



### SYSTÉM POHONU SUPER SELECT 4WD-II

Pomocí voliče režimu pohonu můžete přepnout během jízdy z pohonu 2WD (2H) na 4WD (4H) v závislosti na momentálních podmínkách, a to až do rychlosti 100 km/h. Pokud se dostanete do nepříznivých podmínek, přepněte na režim 4HLC určený pro členitý terén nebo na 4LLC určený pro stoupání do prudkého svahu, bahno nebo hluboký sníh.

Poznámka: Jestliže přepínáte mezi režimem 4HLC a 4LLC, vozidlo musí být zastaveno.



2H



Normální jízdni podmínky

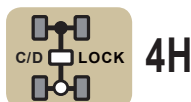

4H



Nekvalitní silnice nebo ztížené podmínky



4HLC



Členitý terén s nestabilním povrchem



4LLC



Strmé kopce, bahno, písek, hluboký sníh





## L200 zvládne všechny druhy terénu

Na cestách Vás může překvapit ledacos. Aby Vás žádná situace nezaskočila, je nové Mitsubishi L200 navrženo tak, aby zvládalo veškerý terén. I ten nejstrmější. Dokonalé jízdní vlastnosti jsou znatelné jak při jízdě na silnici, tak při jízdě mimo ní.



Nová L200 přináší lepší jízdní vlastnosti v terénu i na zpevněných vozovkách. Zlepšil se i výhled ve směru jízdy díky úpravám tvaru kapoty a umístěním stěračů.

- Uvedené úhly platí pro výbavu Intense.
- U výbavy Invite je zadní nájezdový úhel 25°.



## SYSTÉM POHONU EASY SELECT 4WD

Až do rychlosti 100 km/h můžete přepnout z pohonu 2WD (2H) pro rychlou a plynulou jízdu po dálnici do režimu 4WD (4H) s vynikajícím záběrem. K aktivaci přenosu točivého momentu na všechna čtyři kola stačí pouze pootočit kruhovým voličem jízdních režimů do pozice 4H, anebo zadáním režimu 4L, který poskytuje nižší převodový poměr a mohutnější záběr při pomalé jízdě v náročném terénu.

## Uzávěrka zadního diferenciálu

Po uzavření diferenciálu zadní nápravy se minimalizuje rozdílná rychlost otáčení zadních kol, což je zárukou maximálních záběrových schopností i na písčitém povrchu, v bahně a na kamenech.

Poznámka: Uzávěrku zadního diferenciálu lze aktivovat po přepnutí do režimu 4H a 4L (u systému Easy Select 4WD).

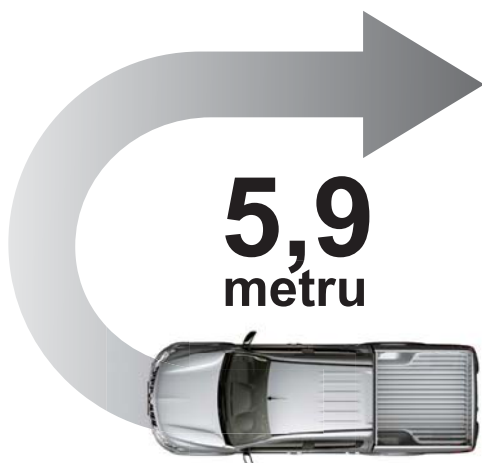

## Nejmenší poloměr otáčení ve třídě 5,9 m

Vzhledem k rozměrům vozidla má L200 překvapivě malý poloměr otáčení, a tak se s ním mimořádně snadno parkuje nebo manévruje v těsných prostorech.

## Snadná ovladatelnost, rychlá odezva

Díky sportovnímu řízení, přesné zpětné vazbě a snadné ovladatelnosti se stane pro řidiče jízda ve vozidle odpočinkem.





## Prostor na rozdávání

Stylová L200 nabízí mimořádně velký prostor nejen pro posádku, ale i pro náklad. Velkoryse rozměrná ložná plocha je zároveň dokonale vyztužena s ohledem na co nejvyšší odolnost při převážení nákladu.

Double Cab

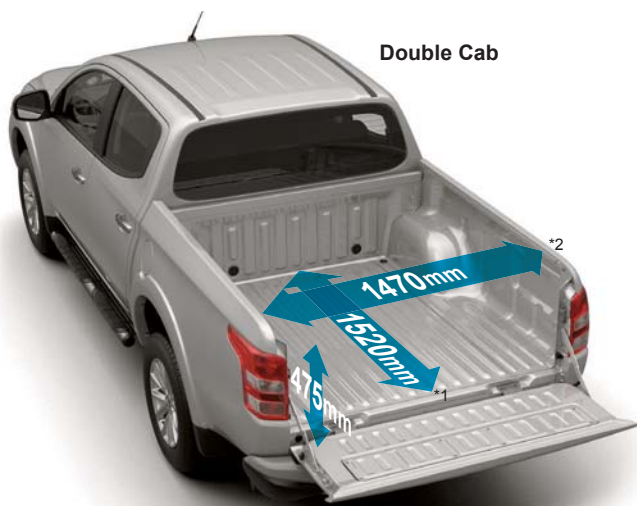

Club Cab

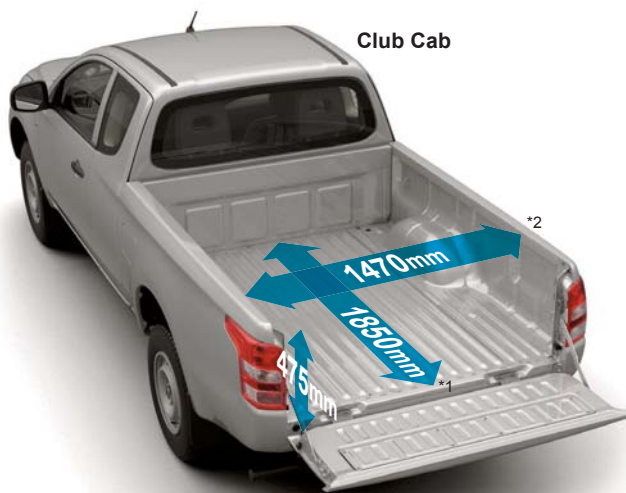

\*1: měřeno ve spodní části

\*2: měřeno od horní hrany



Šestice kotevnicích míst uvnitř ložné plochy



# ROBUSTNÍ A SPOLEHLIVÝ

Mitsubishi L200 je postaven jako robustní vůz, připravený úspěšně se utkat se všemi úkoly, které mu předložíte. Velkokryšá ložná plocha a vysoká odolnost jdou ruku v ruce s elegantním stylem a prostorným i pohodlným interiérem, který bezpochyby ocení všichni pasažéři cestující ve vozu. Optimálně tvarovaná karoserie zároveň přispívá ke špičkové aerodynamice a kultivované tiché jízdě.



## Robustní podvozek

Robustní podvozek používá dvojité lichoběžníky s vinutými pružinami a stabilizátory na přední nápravě; vzadu pak konstruktéři zachovali listová pera pro co nejlepší jízdní schopnosti. Stabilní jízdní vlastnosti přinášejí pohodlí celé posádce.

\* Prvky výbavy se mohou lišit v závislosti na konkrétním modelu.

## Odolná konstrukce



Pevnější konstrukce motorového prostoru s dvojitým zajišťovacím mechanismem kapoty přispívá k vyšší odolnosti i bezpečnosti. Ložná plocha je v zadních rozích speciálně vyztužena s cílem rozložit energii nárazu v případě posunutí nákladu a zabránit případnému poškození, jako jsou např. praskliny na bočních panelech.

## Robustní provedení



Pevnější motorový prostor

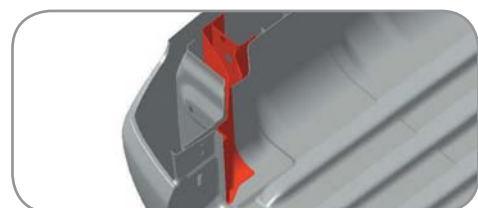

Vyztužené zadní rohy

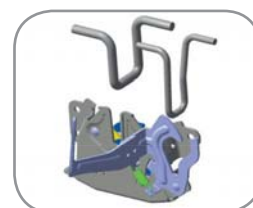

Dvojitý zajišťovací mechanismus kapoty



## VYBRANÉ PRVKY VÝBAVY



Chromovaná mřížka chladiče



Chromované kliky dveří

Chromované madlo zadní bočnice



Chromované vnější zpětné zrcátko s vyhříváním, ukazatelem směru jízdy a funkcí sklápění



Dešťový senzor



Boční stupačka trubkového typu chromovaná



Disky kol z lehkých slitin 17" + pneumatiky 245/65 R17



2DIN audiosystém LW/MW/FM s CD a MP3 přehrávačem



2DIN audiosystém LW/MW/FM s barevným dotykovým displejem, CD a MP3 přehrávačem

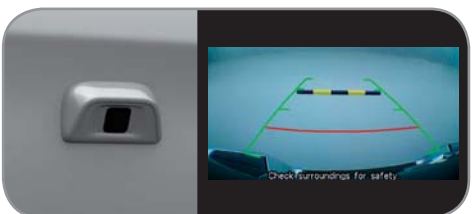

Zadní kamera



Připojení přes USB



Bluetooth® hands-free LINK-SYSTEM

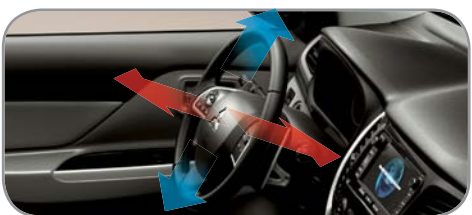

Výškové a podélné nastavování volantu



Multiinformační displej

### Systém ETACS (Electronic Time and Alarm Control System – komplexní elektronický řídicí systém)



#### Časovač elektricky ovládaných oken

Až 30 sekund po vypnutí motoru (před otevřením dveří od vozidla) můžete otvírat a zavírat elektricky ovládaná okna.



#### Automatické opětovné zamykání vozidla

Pokud vozidlo zvenčí odemknete a do 30 sekund nikdo neotevře žádná dveře, systém automaticky všechny dveře opět uzamkne.



#### Automatické vypínání světlometů

Po vypnutí zapalování a vystoupení z vozidla se světlomety automaticky vypnou s ohledem na zachování kapacity akumulátoru.



#### Automatická regulace rychlosti stěračů

V režimu cyklování se rychlost stěračů zvyšuje úměrně rychlosti jízdy.







## DOUBLE CAB

### INVITE

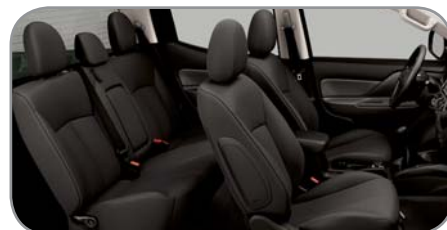

#### Klíčová výbava:

- Systém 4WD Easy Select
- Uzávěrka zadního diferenciálu
- Systém automatického zastavení a nastartování motoru (AS&G)
- 16" ocelové disky s pneu 205 R16C 110/108 8PR
- Plnohodnotné 16" ocelové rezervní kolo
- DRL - světlomety pro denní svícení integrované v předním nárazníku
- Spodní ochranný kryt pod motorem a podlahou kabiny
- Boční stupačky trubkového typu chromované
- Palubní počítač

- Tempomat s nastavitelným omezovačem rychlosti
- 7 airbagů (čelní, boční, okenní, kolenní řidiče)
- Bezpečnostní systémy ABS, EBD, BOS a EBA
- Systém aktivního řízení stability a trakce ASTC
- Asistent stability přívěsu TSA
- Elektricky ovládaná přední a zadní okna s ochranou proti přivření
- Centrální zamykání s dálkovým ovládáním a dvěma klíči
- Manuální klimatizace s protipylovým filtrem
- 2DIN audiosystém LW/MW/FM s CD a MP3 přehrávačem, 4 repro, USB

### INTENSE



#### Klíčová výbava (navíc oproti INVITE):

- Systém 4WD Super Select-II
- 17" slitinové disky s pneu 245/65 R17 111S
- Plnohodnotné 17" slitinové rezervní kolo
- Přední mlhová světla se stříbrným lemem a funkcí denního svícení (DRL)
- Ostřikovače předních světlometů
- Senzor automatického rozsvícení světel + dešťový senzor
- Zatmavená okna vzadu
- Zadní parkovací kamera
- Plastové lemy blatníků v barvě karoserie

- Boční zpětná zrcátka elektricky ovládaná a sklopná s vyhříváním chromovaná
- Zadní nárazník v barvě karoserie s chromovanou stupačkou
- 3ramenný kůží potažený volant a hlavice řadičích pák
- LDW - varování před opuštěním jízdního pruhu
- Automatická klimatizace s protipylovým filtrem
- 2DIN audiosystém LW/MW/FM s barevným dotykovým displejem, projekcí parkovací kamery CD a MP3 přehrávačem, USB, ovládání na volantu, 6 repro
- Bluetooth® handsfree LINK-SYSTEM



## CLUB CAB

## INVITE



### Klíčová výbava:

- Systém 4WD Easy Select
- Uzávěrka zadního diferenciálu
- Systém automatického zastavení a nastartování motoru (AS&G)
- 16" ocelové disky s pneu 205 R16C 110/108 8PR
- Plnohodnotné 16" ocelové rezervní kolo
- DRL - světlomety pro denní svícení integrované v předním nárazníku
- Spodní ochranný kryt pod motorem a podlahou kabiny
- Palubní počítač
- Čelní airbagy

- Bezpečnostní systémy ABS, EBD, BOS a EBA
- Systém aktivního řízení stability a trakce ASTC
- Asistent stability přívěsu TSA
- Elektricky ovládaná přední okna s ochranou proti přivření
- Centrální zamykání s dálkovým ovládním a dvěma klíči
- Manuální klimatizace s protipylovým filtrem
- 2DIN audiosystém LW/MW/FM s CD a MP3 přehrávačem, 4 repro, USB



## BARVY KAROSERIE



Sterling Silver (U25)



Earth Green (F27)



Impulse Blue (D23)



Red Solid (R59)



Quartz Brown (C06)



Titanium Grey (U17)



Black Mica (X08)



Pearl White (W54)



White Solid (W32)

## MATERIÁL ČALOUNĚNÍ SEDADEL



Tmavěšedá látka (Intense)

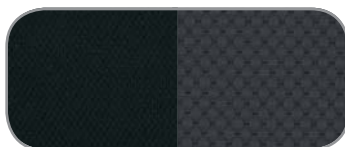

Tmavěšedá látka (Invite)

## KOMBINACE BAREV KAROSERIE A MATERIÁLU ČALOUNĚNÍ SEDADEL

■ k dispozici

Provedení		CLUB CAB	DOUBLE CAB	
Výbava		INVITE	INVITE	INTENSE
Čalounění sedadel		Tmavěšedá látka	Tmavěšedá látka	Tmavěšedá látka
Barva karoserie				
Sterling Silver [M]	U25	■	■	■
Earth Green [M]	F27	■	■	■
Impulse Blue [M]	D23	■	■	■
Red Solid [S]	R59	■	■	■
Quartz Brown [M]	C06	■	■	■
Titanium Grey [M]	U17	■	■	■
Black Mica [P]	X08	■	■	■
Pearl White [P]	W54	■	■	■
White Solid [S]	W32	■	■	■

S standardní M metalická P perleťová



## VYBRANÉ ORIGINÁLNÍ PŘÍSLUŠENSTVÍ



Nerezové prahové lišty



Sada gumových rohoží



Zadní parkovací senzory



Hardtop s bočními posuvnými okny



Hardtop s bočními vzhůru otvíracími okny



Hardtop bez bočních oken



Pevný vyklápěcí kryt ložné plochy



Plachta na ložnou plochu



Plastová vana s horní hranou





# STANDARDNÍ A VOLITELNÁ VÝBAVA

■ Standardní ○ Volitelné – Není k dispozici

			CLUB CAB	DOUBLE CAB		
			INVITE	INVITE	INTENSE	
Pohonné ústrojí a kola	Pohonné ústrojí	Systém automatického zastavení a nastartování motoru (AS&G)	■	■	–	
		Systém 4WD Super Select-II	–	–	■	
		Systém 4WD Easy Select	■	■	–	
		Uzávěrka zadního diferenciálu	■	■	–	
	Kola	16" ocelové disky s pneu 205 R16C 110/108 8PR	■	■	–	
		17" slitinové disky s pneu 245/65 R17 111S	○	○	■	
		Plnohodnotné 16" ocelové rezervní kolo	■	■	–	
Plnohodnotné 17" slitinové rezervní kolo		○	○	■		
Exteriér	Světlomety	Halogenové světlomety s manuálním nastavením sklonu	■	■	■	
		DRL - světlomety pro denní svícení integrované v předním nárazníku	■	■	–	
		Přední mlhová světla se stříbrným lemem a funkcí denního svícení (DRL)	○	○	■	
		Ostřikovače předních světlometů	–	–	■	
	Viditelnost	Senzor automatického rozsvícení světel + dešťový senzor	–	–	■	
		Tónovaná skla a bezpečnostní laminované přední sklo	■	■	■	
		Zatmavená okna vzadu	–	–	■	
		Zadní parkovací senzory	○	○	○	
		Zadní parkovací kamera	○	○	■	
	Přední maska	Černá přední maska	■	■	–	
		Chromovaná přední maska	–	–	■	
	Nárazníky	Přední nárazník v barvě karoserie	■	■	■	
		Spodní ochranný kryt pod motorem a podlahou kabiny	■	■	■	
	Boky	Boční stupačky trubkového typu chromované	–	■	■	
		Plastové lemy blatníků v barvě karoserie	–	–	■	
		Boční zpětná zrcátka manuálně ovládaná a sklopná v černé barvě	■	■	–	
		Boční zpětná zrcátka elektricky ovládaná s vyhříváním chromovaná	○	○	■	
		Boční zpětná zrcátka elektricky sklopná	–	–	■	
		Vnější kliky dveří černé	■	■	–	
		Vnější kliky dveří chromované	–	–	■	
		Zadní dveře s otevíráním směrem dozadu	■	–	–	
		Přední a zadní lapače nečistot	■	■	■	
	Nákladový prostor	Háky pro uchycení nákladu (6x)	■	■	■	
		Zadní nárazník v barvě karoserie s chromovanou stupačkou	–	–	■	
		Zadní spodní ochranná trubka	■	■	■	
	Interiér	Palubní deska	Přední středový panel a podlahová konzola černá	■	■	–
			Přední středový panel a podlahová konzola leskle černá (klavírový lak)	–	–	■
Palubní počítač (displej s jantarově červeným zobrazováním)			■	■	–	
Palubní počítač (černý displej s bílým zobrazováním)			–	–	■	
Vnitřní osvětlení s postupným stmíváním			■	■	■	
Otočný volič jízdních režimů			■	■	■	
Madlo ruční brzdy s chromovaným tlačítkem			–	–	■	
Uzamykatelná schránka na straně spolujezdce s vnitřním osvětlením			■	■	■	
Držáky nápojů x2 (ve středové podlahové konzole)			■	■	■	
Přední loketní opěrka s úložným prostorem			■	■	■	
Volant a řadicí páka		Posilovač řízení	■	■	■	
		Výškově nastavitelný volant	■	■	–	
		Výškově a podélně nastavitelný volant	–	–	■	
		3ramenný uretanový volant a hlavice řadicí páky	■	■	–	
		3ramenný kůží potažený volant a hlavice řadicí páky	–	–	■	
		Tempomat s nastavitelným omezovačem rychlosti	–	■	■	
		Ovládání tempomatu na volantu	–	■	■	
		Ovládání audiosoustavy na volantu	○	○	■	



# STANDARDNÍ A VOLITELNÁ VÝBAVA

■ Standardní ○ Volitelné – Není k dispozici

			CLUB CAB	DOUBLE CAB	
			INVITE	INVITE	INTENSE
Interiér	Bezpečnost	Čelní airbagy řidiče a spolujezdce (airbag spolujezdce s možností deaktivace)	■	■	■
		Boční airbagy vpředu, okenní airbagy, kolenní airbag řidiče	–	■	■
		ABS - antiblokovací brzdový systém, EBD - elektronický systém rozdělení brzdného účinku	■	■	■
		BOS - bezpečnostní systém přednostního brzdění, EBA - nouzový brzdový asistent	■	■	■
		Dětská pojistka zadních dveří	–	■	■
		Úchyty ISOFIX na zadních sedadlech (2x)	–	■	■
		ASTC - systém aktivního řízení stability a trakce, HSA - asistent rozjezdu do kopce	■	■	■
		TSA - asistent stability přívěsu	■	■	■
		LDW - varování před opuštěním jízdního pruhu	–	–	■
	ESS - systém signalizace nouzového brzdění	■	■	■	
	Sedadla - Obecně	Látkové čalounění sedadel tmavěšedé	■	■	■
	Sedadla - Vpředu	Výškově nastavitelné opěrky hlavy (2x)	■	■	■
		Výškově nastavitelné sedadlo řidiče	■	■	■
		Vyhřívání předních sedadel	○	○	○
		3bodové bezpečnostní pásy s předpínači (dvojitými na straně řidiče) a omezovači zátěže	■	■	■
		Kapsa na zadní straně opěradla spolujezdce	–	■	■
	Sedadla - Vzadu	Pevné opěrky hlavy vzadu (2x)	■	–	–
		Pevné opěrky hlavy vzadu (2x), středová opěrka hlavy výškově nastavitelná (1x)	–	■	■
		Středová loketní opěrka vzadu s držáky nápojů	–	■	■
		3bodové bezpečnostní pásy (2x)	■	–	–
		3bodové bezpečnostní pásy (3x), na krajních sedadlech s předpínači a omezovači zátěže (2x)	–	■	■
	Úložné schránky pod zadními sedadly (2x)	■	–	–	
	Strop	Stropní madlo na místě předního spolujezdce (1x)	■	–	–
		Stropní madlo na všech sedadlech (4x)	–	■	■
		Madla na předních sloupcích (2x)	■	■	■
		Protisluneční clona na straně řidiče s držákem na parkovací lístky	■	■	■
		Protisluneční clona na straně spolujezdce s kosmetickým zrcátkem a krytkou	■	■	■
		Přihrádka na brýle umístěná na stropní konzole	–	■	■
	Dveře	Elektricky ovládaná přední okna s ochranou proti přivření a funkcí AUTO na místě řidiče	■	–	–
		Elektricky ovládaná přední a zadní okna s ochranou proti přivření a funkcí AUTO na místě řidiče	–	■	■
		Látkové čalounění dveřních panelů	–	–	■
		Vnitřní kliky dveří chromované	–	–	■
		Kapsy na všech dveřích s držáky nápojů (4x)	■	■	■
	Jiné	Elektrická zásuvka 12V umístěná na středové konzole	■	■	■
		Otevírání víčka palivové nádrže z místa řidiče	■	■	■
	Funkční prvky	Elektronický imobilizér	■	■	■
		Centrální zamykání s dálkovým ovládním a dvěma klíči	■	■	■
		Osvětlená spínací skříňka zapalování	■	■	■
	Ventilace	Manuální klimatizace s protipylovým filtrem	■	■	–
		Automatická klimatizace s protipylovým filtrem	–	–	■
		Výdechy ventilace vzadu	–	■	■
	Audiosou- stava	2DIN audiosystém LW/MW/FM s CD a MP3 přehrávačem	■	■	–
2DIN audiosystém LW/MW/FM s barevným dotykovým displejem, CD a MP3 přehrávačem		–	–	■	
Projekce parkovací kamery na displeji audiosystému		–	–	■	
Multimediální systém s navigací		○	○	○	
Bluetooth® handsfree LINK-SYSTEM		–	–	■	
4 reproduktory		■	■	–	
6 reproduktorů (včetně 2 výškových)		–	–	■	
Pomocný vstup USB		■	■	■	



# TECHNICKÉ SPECIFIKACE

MODEL	Provedení		CLUB CAB	DOUBLE CAB		
	Pohon		4WD	4WD		
	Motor		2.4 DI-D	2.4 DI-D	2.4 DI-D MIVEC	2.4 DI-D MIVEC
	Převodovka		6MT	6MT	6MT	5AT
	Výbavový stupeň		AS&G	AS&G	-	-
			INVITE	INVITE	INTENSE	INTENSE
MOTOR	Typ (kód)		16ventilový řadový čtyřválec přeplňovaný s mezichladičem DOHC DI-D (4N15) + DPF	16ventilový řadový čtyřválec přeplňovaný s mezichladičem DOHC DI-D (4N15) + DPF	16ventilový řadový čtyřválec přeplňovaný s mezichladičem DOHC DI-D a variabilním časováním MIVEC (4N15) + DPF	16ventilový řadový čtyřválec přeplňovaný s mezichladičem DOHC DI-D a variabilním časováním MIVEC (4N15) + DPF
	Zdvihový objem	ccm	2 442	2 442	2 442	2 442
	Vrtání x zdvih	mm	86,0x105,1	86,0x105,1	86,0x105,1	86,0x105,1
	Kompresní poměr		15,5	15,5	15,5	15,5
	Úroveň emisí		EURO 6b	EURO 6b	EURO 6b	EURO 6b
	Max. výkon (čistý EEC)	kW (k)/ot./min.	113 (154) / 3 500	113 (154) / 3 500	133 (181) / 3 500	133 (181) / 3 500
Max. točivý moment Nm	Nm /ot./min.	380 / 1 500 - 2 500	380 / 1 500 - 2 500	430 / 2 500	430 / 2 500	
PALIVOVÁ SOUSTAVA	Systém vstřikování		COMMON-RAIL (Elektronické přímé vstřikování s palivovou lištou)	COMMON-RAIL (Elektronické přímé vstřikování s palivovou lištou)		
	Typ paliva		Motorová nafta	Motorová nafta		
	Objem palivové nádrže	l	75	75		
JÍZDNÍ VÝKONY A SPOTŘEBA	Max. rychlost	km/h	174	174	179	177
	Zrychlení 0-100 km/h	s	12,2	12,2	10,4	11,8
	Spotřeba paliva					
	Městský provoz	l/100 km	8,2	8,2	8,8	9,1
	Mimoměstský provoz	l/100 km	6,1	6,1	6,1	6,6
	Kombinovaný provoz	l/100 km	6,9	6,9	7,1	7,5
	Emise CO <sub>2</sub> , kombinovaný provoz	g/km	180	180	186	196
PŘEVODOVKA	Typ		6stupňová manuální	6stupňová manuální	6stupňová manuální	5stupňová automatická
	Spojka		Dvoukotoučová s talířovou pružinou, ovládaná hydraulicky	Dvoukotoučová s talířovou pružinou, ovládaná hydraulicky	Dvoukotoučová s talířovou pružinou, ovládaná hydraulicky	Měnič točivého momentu
	Převodové poměry					
	1		4,280	4,280	4,280	3,520
	2		2,298	2,298	2,298	2,042
	3		1,437	1,437	1,437	1,400
	4		1,000	1,000	1,000	1,000
	5		0,776	0,776	0,776	0,716
	6		0,651	0,651	0,651	-
Zpátečka		3,959	3,959	3,959	3,224	
Stálý převodový poměr		3,692	3,692	3,692	3,917	

## Double Cab (4WD)

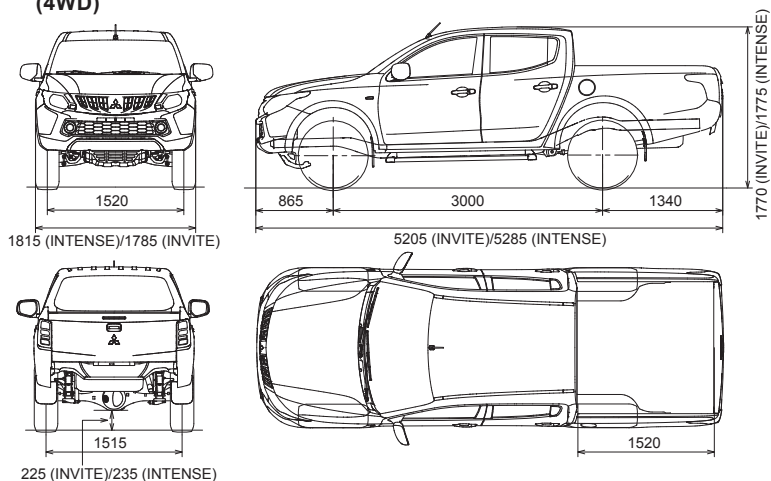



# TECHNICKÉ SPECIFIKACE

MODEL	Provedení		CLUB CAB		DOUBLE CAB	
	Pohon		4WD		4WD	
	Motor		2.4 DI-D	2.4 DI-D	2.4 DI-D MIVEC	2.4 DI-D MIVEC
	Převodovka		6MT	6MT	6MT	5AT
	Výbavový stupeň		AS&G	AS&G	-	-
			INVITE	INVITE	INTENSE	INTENSE
REDUKČNÍ PŘEVODOVKA	Převodové poměry					
	Standardní převod		1,000	1,000	1,000	1,000
	Redukovaný převod		2,566	2,566	2,566	2,566
ROZMĚRY A HMOTNOSTI	Celková délka	mm	5 195	5 205	5 285	5 285
	Celková šířka	mm	1 785	1 785	1 815	1 815
	Celková výška	mm	1 770	1 770	1 775	1 775
	Rozvor kol	mm	3 000	3 000	3 000	3 000
	Rozchod kol vpředu / vzadu	mm	1 520 / 1 515	1 520 / 1 515	1 520 / 1 515	1 520 / 1 515
	Světla výška mezi nápravami	mm	225	225	235	235
	Provozní hmotnost	kg	1 895	1 945	1 950	1 950
	Největší technicky přípustná hmotnost	kg	2 850	2 900	2 905	2 910
	Hmotnost brzděného přívěsu	kg	3 000	3 100	3 100	3 100
	Hmotnost nebrzděného přívěsu	kg	750	750	750	750
	Minimální poloměr otáčení	m	5,9		5,9	
	Délka nákladového prostoru	mm	1 850	1 520	1 520	1 520
	Šířka nákladového prostoru	mm	1 470	1 470	1 470	1 470
	Výška nákladového prostoru	mm	475	475	475	475
	Výška ložné plochy nad zemí	mm	845	845	850	850
	Počet míst			4	5	5
ŘÍZENÍ	Typ		Hřebenové s elektrickým posilovačem			
ZAVĚŠENÍ	Přední náprava		Nezávislé s vinutými pružinami			
	Zadní náprava		Pevná náprava s listovými pery			
BRZDY	Přední		Ventilované kotoučové			
	Zadní		Bubnové			
PNEUMATIKY A DISKY	Přední a zadní		205 R16C 110/108 8PR	205 R16C 110/108 8PR	245/65 R17 111S	245/65 R17 111S
VLASTNOSTI V TERÉNU	Maximální boční náklon		45,0°	45,0°	45,0°	45,0°
	Přední nájezdový úhel		30,0°	30,0°	30,0°	30,0°
	Zadní nájezdový úhel		25,0°	25,0°	22,0°	22,0°
	Přejezdový úhel		24,0°	24,0°	24,0°	24,0°
	Brodivost	mm		600		600

## Club Cab (4WD)

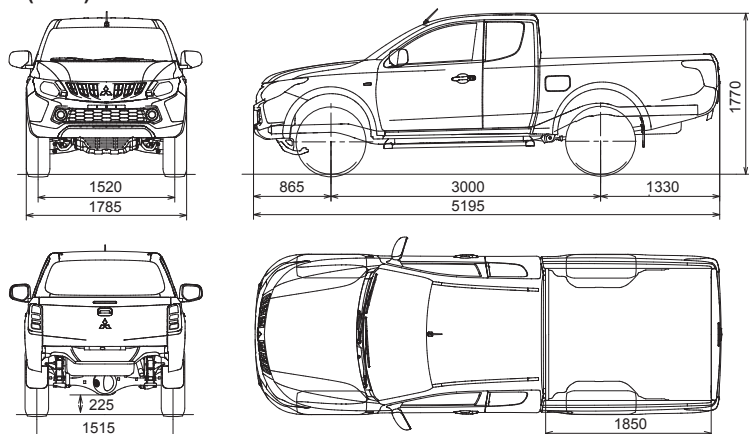

Všechny údaje jsou uvedeny v milimetrech.



## Vytváříme zelenou a trvale udržitelnou budoucnost

Neustále analyzujeme potřeby trhu a rychle reagujeme na očekávání našich zákazníků. Naším cílem je dosáhnout souladu mezi jednotlivci, společností, Zemí a automobily, které vyrábíme. Zavázali jsme se, že světu poskytneme potěšení z jízdy, uklidňující bezpečnost a zodpovědnost k životnímu prostředí.



### RECYKLACE STARÝCH VOZIDEL

Ochrana životního prostředí je pro nás samozřejmostí. Společnost Mitsubishi Motors navrhuje a vyrábí vysoce kvalitní vozidla a jejich součásti s cílem poskytnout svým zákazníkům motorová vozidla s dlouhou životností a vynikající služby tak, aby bylo možné zachovat optimální provozní stav vozidla. Chováme velkou úctu k životnímu prostředí a využíváme materiály, které mohou být po skončení životnosti Vašeho vozu Mitsubishi recyklovány a znovu použity. Po skončení životnosti vezmeme Váš vůz zpět a recyklujeme jej způsobem příznivým k životnímu prostředí v souladu se směrnicí EU o vozidlech na konci životnosti a zároveň v souladu se všemi platnými zákonnými opatřeními.

Veškerá vozidla společnosti Mitsubishi Motors (do celkové hmotnosti 3,5 t) prodaná po 1. červenci 2002 budou od posledního majitele bezplatně odebrána na některém z určených sběrných míst, ovšem za podmínky, že vozidlo bude zahrnovat všechny hlavní součásti a nebude obsahovat odpad. Od 1. ledna 2007 toto platí pro všechna vozidla Mitsubishi Motors, bez ohledu na datum prodeje. K dispozici je síť sběrných míst přijímajících vozidla společnosti Mitsubishi Motors na konci jejich životnosti, což zaručuje, že Váš vůz bude recyklován způsobem ohleduplným k životnímu prostředí. Možnosti pro recyklaci vozidel a jejich komponentů jsou v současné době neustále vyhodnocovány a zlepšovány, s cílem dosáhnout v budoucnosti ještě vyššího procenta recyklovatelnosti.

Další podrobnosti najdete na adrese [www.mitsubishi-motors.cz/sk](http://www.mitsubishi-motors.cz/sk).

### BEZSTAROSTNÝ PROVOZ

Více než 2 500 autorizovaných servisních míst Mitsubishi Motors po celé Evropě je připraveno Vám pomoci bez ohledu na to, kde se právě nacházíte.

### PROFESIONÁLNÍ SERVIS

Každý nový vůz potřebuje pravidelnou údržbu a servis, abyste se vždy dostali tam, kam potřebujete, a hlavně, aby byla zaručena bezpečnost Vaše i Vašich spolujezdců. Potřebnou péči jsou připraveni zajistit vyškolení profesionálové - MITSUBISHI SERVIS s využitím speciální diagnostické techniky a originálních náhradních dílů Mitsubishi Motors. Zajistí tak maximální životnost a spolehlivost Vašeho vozu. S Vašimi požadavky se můžete obrátit 24 hodin denně z domova i z kanceláře na MITSUBISHI ONLINE SERVIS ([www.mitsubishi-motors.cz/sk](http://www.mitsubishi-motors.cz/sk)).

### ORIGINÁLNÍ NÁHRADNÍ DÍLY MITSUBISHI MOTORS

I ta nejmenší technická závada může být příčinou nehody. Proto byly všechny originální náhradní díly Mitsubishi Motors vyvinuty a přezkoušeny podle přísných norem kvality. Doporučujeme používat originální náhradní díly Mitsubishi Motors, aby byla zachována integrita a bezpečnost Vašeho vozu i Vašich spolujezdců. Originální náhradní díly Mitsubishi Motors jsou k dispozici u všech autorizovaných opravců Mitsubishi. Jsme pyšní na to, že se pravidelně umísťujeme na předních místech žebříčku kvality poprodejních služeb.

### Mitsubishi Motors Europe BV

[www.mitsubishi-motors-europe.com](http://www.mitsubishi-motors-europe.com)

Váš autorizovaný prodejce vozů Mitsubishi:

### ZÁRUKA JE SAMOZŘEJMOSTÍ



Všechna nová vozidla Mitsubishi se standardně dodávají s pětiletou zárukou, maximálně však do ujetí 100 000 km, podle toho, který stav nastane dříve.

Záruka na prorezavění karoserie zahrnuje proděravění karoserie v důsledku koroze po dobu prvních 12 let. Statistiky spolehlivosti vozů značky Mitsubishi jsou vynikající, ale pokud byste přesto potřebovali pomoc, nabízíme Vám asistenční službu MAP.

### MAP – BEZPLATNÁ ASISTENČNÍ SLUŽBA



Abychom názorně demonstrovali náš závazek zachovat Vaši mobilitu i důvěru, kterou máme ve spolehlivost našich vozů, obdržíte spolu s Vaším novým vozem Mitsubishi zdarma kartu MAP platnou po dobu tří let. MAP představuje balík asistenčních služeb Mitsubishi Motors a s kartou MAP v kapse je Vaše mobilita zaručena ve více než 30 zemích po celé Evropě. Pokud byste někdy potřebovali pomoc v případě selhání vozu, nehody, odcizení nebo vandalismu – bez ohledu na to, kde jste, 24 hodin denně, 7 dní v týdnu – stačí zavolat na telefonní číslo na Vaší kartě a problém bude vyřešen na místě. V případě závažnějších obtíží bude Váš vůz odtážen k nejbližšímu autorizovanému opravci vozů Mitsubishi a budou Vám nabídnuty takové služby jako hotel, pokračování v cestě, náhradní vůz a repatriace vozidla. Za předpokladu, že budete se svým vozem navštěvovat autorizovaný servis Mitsubishi i po uplynutí prvních třech let provozu, bude Vaše mobilita zaručena i po následujícím roce nebo do dalšího servisního intervalu (podle toho, co nastane dříve), a to až do stáří 10 let vozidla.

### ORIGINÁLNÍ PŘÍSLUŠENSTVÍ MITSUBISHI MOTORS

Mitsubishi Motors vytváří dokonalé moderní vozy, doslova nabitě nejmodernější automobilovou technikou, které splňují, ba dokonce převyšují nároky moderního motoristického života. Avšak rozhodnutí o tom, co je dokonalost, záleží pouze na Vás. Proto Vám nabízíme široký sortiment doplňků a příslušenství, které Vám umožní vytvořit si vlastní nové Mitsubishi. Můžete tak plně uspokojit své potřeby ve všech ohledech.

Veškerá data, údaje a vyobrazení jsou určeny pouze k informačnímu účelu a tento materiál není nabídkou, resp. návrhem na uzavření smlouvy. Údaje uváděné o spotřebách a emisích vozidel odpovídají měřením dle příslušných směrnic a nařízení EU nebo předpisů EHK a mohou se lišit od hodnot dosahovaných v reálném provozu. Veškeré informace uvedené v tomto materiálu se týkají výhradně nových vozidel nabízených prostřednictvím autorizované prodejní sítě Mitsubishi Motors v České republice a Slovenské republice. Dovozece si vyhrazuje právo na změnu provedení vozidel a technických parametrů bez předchozího upozornění. Pro více informací se, prosím, obraťte na Vašeho nejbližšího autorizovaného prodejce Mitsubishi Motors. Všechna práva vyhrazena.

Importér ČR  
M MOTORS CZ s.r.o.  
Na Chodovci 2457/1  
141 00 Praha 4  
Česká republika  
[www.mitsubishi-motors.cz](http://www.mitsubishi-motors.cz)

Importér SR  
M MOTORS SK s.r.o.  
Panónska cesta 33  
851 04 Bratislava  
Slovenská republika  
[www.mitsubishi-motors.sk](http://www.mitsubishi-motors.sk)