

C-Klasse Coupé



Mercedes-Benz



Never stop improving.

Das C-Klasse Coupé steht auch für eine Haltung: sich niemals auszuruhen,
sondern Innovationskraft immer wieder neu zu beweisen.





Die C-Klasse in ihrer sportlichsten Form.

Das C-Klasse Coupé begeistert mit einem perfekt durchtrainierten Körper. Die dynamischen Linien und die klaren, muskulösen Flächen bedeuten sportliches Coupé-Design in Reinkultur. Kräftige Stilelemente wie der Stoßfänger und der serienmäßige Diamantgrill verleihen zudem einen starken individuellen Charakter.



Innovationskraft aus tiefstem Innern.

Das Lenkrad mit Touch Control Buttons sowie die je nach Ausstattung volligitalen Instrumente und vergrößerten Displays, inklusive Infotainment-Generation, ermöglichen eine höchst individuelle und moderne Bedienung. Alle Instrumente lassen sich jetzt zudem ausstattungsabhängig in den Anzeigestilen „Klassisch“, „Sportlich“ und „Progressiv“ animieren.

Das C-Klasse Coupé steht bereit, um durchzustarten.

EQ Boost bedeutet einerseits rasante Beschleunigung und andererseits lautloses Gleiten im Segelmodus bei reduziertem Kraftstoffverbrauch. Dafür wird ein Benzinmotor per integriertem Startergenerator intelligent elektrifiziert.





Individualität in ihrer schönsten Form.

Das C-Klasse Coupé ist eine echte Designikone, die neue Maßstäbe in ihrer Klasse setzt. Durch exklusive designo Sonderausstattungen lassen sich Optik und Komfort noch weiter veredeln und individualisieren. Eindrucksvolle Lackierungen und hochwertige Interieurästhetik werden Sie begeistern.



Mercedes-Benz Intelligent Drive.

Ob zur Rushhour, auf langen Nachtfahrten oder auf unbekanntem Strecken, Ihre C-Klasse entlastet Sie gerade in stressigen Situationen spürbar. Dahinter steht ein Konzept, das jede Fahrt in einem Mercedes-Benz sicherer und einzigartig macht: Mercedes-Benz Intelligent Drive. Denn die Zeit, die Sie hinter dem Steuer verbringen, ist Ihre Zeit. Zeit für Entspannung. Zeit, um Energie zu tanken. Damit Sie Ihr Ziel vor allem sicher, aber auch entspannter erreichen.



COMAND Online.

Schneller und nervenschonender ans Ziel kommen Sie mit COMAND Online, der perfekt ins Cockpit integrierten Premium-Navigation im Mercedes Look-and-Feel. Dank Live-Traffic-Verkehrsinformationen und Car-to-X-Kommunikation können Sie beispielsweise Staus einfach umfahren und mögliche Gefahrenquellen noch früher erkennen.



Smartphone-Integration.

Die Smartphone-Integration verschmilzt das Mobiltelefon via Apple CarPlay™ und Android Auto mit dem Infotainmentsystem. Damit haben Sie komfortabel Zugriff auf die wichtigsten Anwendungen Ihres Smartphones. Auch Apps von Drittanbietern wie etwa Spotify können Sie schnell und einfach benutzen.



Kabelloses Ladesystem für mobile Endgeräte.

Aus Fahrtzeit wird Ladezeit – Ihr Smartphone ist mit nur einer Handbewegung an seinem festen Platz in der Spontanablage und wird dort kabellos geladen. Unabhängig von Modell und Marke laden sich kompatible Smartphones kabellos auf.



Ambientebeleuchtung.

Inszenieren Sie das Interieur ganz nach Ihrer persönlichen Vorliebe oder aktuellen Stimmung. Die Ambientebeleuchtung lässt Ihnen mit insgesamt 64 Farben beinahe unbegrenzte Möglichkeiten zur Lichtinszenierung und hat für jede Situation die passende Farbe im Programm.

ENERGIZING Komfortsteuerung.

Die ENERGIZING Komfortsteuerung verwandelt Ihr Fahrzeug durch die intelligente Kombination von Komfortfunktionen wie Klimatisierung, Beleuchtung und Bedufung in eine Wellness-Oase. Sechs perfekt zusammengestellte Programme lassen sich einfach aktivieren und können Ihre Entspannung unterstützen oder auf einer langen Fahrt zur Aktivierung beitragen.

Park-Paket mit Rückfahrkamera.

Mit diesem Paket können Sie auch enge Parklücken meistern. Komfortabel: Der Aktive Park-Assistent sucht für Sie einen Parkplatz und assistiert anschließend beim Einparken. Mehr Gelassenheit ist das Stichwort für die Rückfahrkamera, die mit Übersicht nach hinten teure Blechschäden vermeiden kann.

MULTIBEAM LED.

Für Ihre perfekte Sicht: Die adaptiven MULTIBEAM LED Scheinwerfer reagieren mit einzeln steuerbaren LEDs auf die Verkehrssituation. Das Teilfernlicht spart andere Verkehrsteilnehmer aus, ohne diese zu blenden. Das ULTRA RANGE Fernlicht erhöht die Reichweite auf das zulässige Maximum. Auch Abbiege- und Kurvenlicht leuchten das Sichtfeld optimal aus.

Die Serienausstattung.

Aufregendes Design für echte Emotionen: Das Exterieur überzeugt bereits serienmäßig mit kräftigen Stilelementen wie dem Diamantgrill mit einzelner Lamelle oder den modernen LED High Performance-Scheinwerfern. Das tiefergelegte Fahrwerk bietet die perfekte Balance aus Dynamik, Komfort und Sicherheit. Der hochwertig gestaltete Innenraum verkörpert mit seiner Formsprache und Materialauswahl bereits serienmäßig sportlichen Lifestyle. Ein besonderes Highlight sind die Sitze in Integraloptik: Sie bieten eine komfortable tiefe Sitzposition und perfekten Seitenhalt – und somit Fahrspaß pur.



Die AMG Line.

Das ausdrucksstarke Styling der AMG Line verleiht dem Exterieur der C-Klasse eine sportlich-exklusive Note. Damit setzen Sie ein klares Statement für kraftvolles Design. Die technischen Besonderheiten bieten Ihnen zudem fühlbar mehr Fahrspaß, denn das agil abgestimmte Sportfahrwerk mit Sport-Direktlenkung sorgt für ein betont dynamisches Handling. Die AMG Line Interieur verleiht Ihrem Fahrzeug sicht- und fühlbar mehr Sportlichkeit. Damit setzen Sie ein deutliches Statement und zeigen auf den ersten Blick, was Ihnen wichtig ist: ein bis ins Detail dynamisches und exklusives Ambiente.



Das Night-Paket.

Mehr Charakter – expressiver Style. Das Night-Paket setzt in Verbindung mit der AMG Line markante Akzente durch exklusive schwarze Design-Elemente. Diese betonen den sportiven Charakter und die athletische Formsprache Ihres Fahrzeugs. Ideal für Individualisten, die ein ausdrucksvolles Design zu schätzen wissen.



designo.

Das designo Programm bietet hochwertige Außenlackierungen, die ihresgleichen suchen. Sie müssen sich nur noch entscheiden zwischen effektvollen Metallic-Lackierungen, seidenmatten magno-Oberflächen und bright-Lackierungen mit besonders hochwertigen Effektpigmenten. Egal, für welche Farbvariante die Entscheidung fällt, bei designo treffen Sie immer den richtigen Ton.





DYNAMIC BODY CONTROL.

Ein Fahrwerk – drei Set-ups: Mit DYNAMIC BODY CONTROL wählen Sie selbst zwischen maximaler Agilität oder hohem Dämpfungskomfort. Passend zu Streckenführung und persönlichem Fahrstil. Das tiefe Fahrwerksniveau und die Sport-Direktlenkung bieten Ihnen beste Voraussetzungen für eine besonders dynamische Fahrweise. Das DYNAMIC BODY CONTROL Fahrwerk ist mit einer kontinuierlichen Verstelldämpfung für die Vorder- und Hinterachse ausgestattet. Das stufenlose System steuert die Dämpfungscharakteristik im Zusammenspiel mit Motor-, Getriebe- und Lenkungseigenschaften für jedes Rad individuell – passend zu Fahrsituation, Fahrgeschwindigkeit und Fahrbahnzustand. Dank dieser variablen Abstimmung genießen Sie angenehmen Reisekomfort und herausragende Fahrdynamik.

WEITERE HIGHLIGHTS

Ganz einfach per Tastendruck zwischen einer sportlichen und einer komfortablen Abstimmung wechseln. Das ermöglicht der **DYNAMIC SELECT** Schalter in Verbindung mit einem der zwei erhältlichen Fahrwerke DYNAMIC BODY CONTROL und AIR BODY CONTROL.

Allradantrieb 4MATIC.

Der Allradantrieb 4MATIC verbessert vor allem bei schwierigen Straßenverhältnissen Traktion und Fahrstabilität. Ein echtes Sicherheitsplus bei Nässe, Schnee und Eis. Und eine zuverlässige Basis für sportliches Fahren.

AIR BODY CONTROL

Die **AIR BODY CONTROL** ermöglicht mit ihrer stufenlosen Dämpfungsregelung an jedem einzelnen Rad ein besonders sanftes Abrollverhalten. Sie fahren so mit überragendem Komfort, schützen Ihren Rücken vor vermeidbaren Belastungen und kommen entspannter an. Außerdem passt sich das Fahrwerk automatisch an verschiedene Beladungszustände an.

Keine Kompromisse.

Jeder Mercedes-AMG ist ein eigenständiges Meisterwerk mit einem unverkennbaren Charakter. Was unsere Performance Fahrzeuge und Sportwagen eint, ist ihr unbändiger Sportsgeist. Ihre Leidenschaft für die höchste Performance. Sie entsteht dort, wo Ingenieurskunst auf eine ganz besondere Haltung trifft: den Spirit von AMG. Wir glauben daran, dass man Grenzen immer wieder herausfordern muss, um neue Ziele zu erreichen. Wir akzeptieren nichts als gegeben. Denn Grenzen werden von Menschen geschaffen und sie sind es auch, die sie überwinden können. Mit diesem Charakter schaffen wir herausragende Performance für den Motorsport – und die Straße.

Willkommen in der Welt von AMG.

www.mercedes-amg.com

AMG
DRIVING PERFORMANCE



Technische Daten.

Technische Daten des Mercedes-Benz C-Klasse

Technische Daten des Mercedes-Benz C-Klasse

Technische Daten des Mercedes-Benz C-Klasse

Technische Daten des Mercedes-Benz C-Klasse

Technische Daten des Mercedes-Benz C-Klasse

Technische Daten des Mercedes-Benz C-Klasse

Motor				
Zylinder Hubraum (cm³)				
Getriebe				
Nennleistung¹ kW (PS)				
Drehmoment Nm				
Höchstgeschwindigkeit (km/h)				
Beschleunigung 0–100 km/h (s)				
Verbrauch EU² (l/100 km)				
Innerorts/				
außerorts/				
kombiniert				
CO₂-Emissionen kombiniert² (g/km)				
Emissionsklasse³				
Effizienzklasse⁴				
Leergewicht/Zuladung⁵/				
Zulässiges Gesamtgewicht (kg)				
Gepäckraumvolumen (VDA) (l)⁶				
Tankinhalt/davon Reserve (l)				

Dieselmotoren				
C 220 d	C 220 d 4MATIC	C 300 d	C 300d 4MATIC	
R4	R4	R4	R4	
1950	1950	1950	1950	
9G-TRONIC	9G-TRONIC	9G-TRONIC	9G-TRONIC	
143 (194)	143 (194)	180 (245)	180 (245)	
400	400	500	500	
240	233	250	250	
7,0	7,3	6,0	6,0	
5,5–5,3	6,3–5,6	6,6–6,0	7,3–6,9	
4,3–3,9	4,4–4,2	4,3–3,9	4,7–4,2	
4,7–4,4	5,1–4,8	5,2–4,7	5,6–5,2	
124–117	134–125	136–124	148–136	
Euro 6d ISC-FCM	Euro 6d ISC-FCM	Euro 6d ISC-FCM	Euro 6d ISC-FCM	
A	A	A	A	
1.658/495/2.153	1.713/495/2.208	1.698/495/2.193	1.743/495/2.238	
380	380	380	380	
41/7	41/7	50/7	50/7	

Benzinmotoren					
C 180	C 180	C 200	C 200 4MATIC	C 300	C 300 4MATIC
R4	R4	R4	R4	R4	R4
1595	1497	1497	1497	1991	1991
6-Gang-Schaltgetriebe	9G-TRONIC	9G-TRONIC	9G-TRONIC	9G-TRONIC	9G-TRONIC
115 (156)	115 (156)	135 (184)	135 (184)	190 (258)	190 (258)
250	250	280	280	370	370
231	223	239	234	250	250
8,5	8,9	7,9	8,4	6,0	6,0
8,2–7,5	8,7–8,2	9,0–8,3	9,4–8,9	8,6–7,9	9,3–8,4
5,3–4,9	5,6–5,0	5,2–4,8	5,6–5,1	5,3–4,8	5,6–5,2
6,3–5,8	6,7–6,2	6,5–6,0	6,9–6,5	6,5–6,0	7,0–6,4
145–134	152–144	149–138	162–148	150–136	159–146
Euro 6d-TEMP-EVAP-ISC	Euro 6d-TEMP-EVAP-ISC	Euro 6d-TEMP-EVAP-ISC	Euro 6d-TEMP-EVAP-ISC	Euro 6d-TEMP-EVAP-ISC	Euro 6d-TEMP-EVAP-ISC
B	C	B	C	B	B
1.516/495/2.011	1.550/495/2.045	1.600/495/2.095	1.625/495/2.120	1.643/495/2.138	1.698/495/2.193
380	380	360	360	360	360
41/7	41/7	50/7	50/7	66/7	66/7

Technische Daten des Mercedes-Benz C-Klasse

Technische Daten des Mercedes-Benz C-Klasse

Technische Daten des Mercedes-Benz C-Klasse

Technische Daten des Mercedes-Benz C-Klasse

Technische Daten des Mercedes-Benz C-Klasse

Technische Daten des Mercedes-Benz C-Klasse

Technische Daten des Mercedes-Benz C-Klasse

Technische Daten des Mercedes-Benz C-Klasse

Abhängigkeit der gewählten Sonderausstattungen. ⁵ Masse des Kraftfahrzeugs in fahrbereitem Zustand mit dem zu mindestens 90 % seines Fassungsvermögens gefüllten Kraftstofftank, zuzüglich der Masse des Fahrers (per Gesetz pauschal mit 75 kg veranschlagt), des Kraftstoffs und der Flüssigkeiten, ausgestattet mit der Standardausrüstung gemäß den Herstellerangaben sowie, sofern vorhanden, der Masse des Aufbaus, des Führerhauses, der Anhängavorrichtung und des Ersatzrads/der Ersatzräder sowie des Werkzeugs. Sonderausstattungen, Zusatzausrüstungen und Zubehör können einen Einfluss auf Gewicht, verbleibende Nutzlast, Rollwiderstand, Aerodynamik usw. haben und damit auch die Verbrauchs- und CO₂-Werte beeinflussen. ⁶ In Anlehnung an Richtlinie ISO 3832:2002-06. Gepäckraumvolumen kann je nach Sonderausstattung abweichen. Weitere technische Daten finden Sie unter **www.mercedes-benz.de**

Technische Daten des Mercedes-Benz C-Klasse

Technische Daten des Mercedes-Benz C-Klasse

Technische Daten des Mercedes-Benz C-Klasse

Technische Daten.

	Benzinmotoren			
	C 400 4MATIC	Mercedes-AMG C 43 4MATIC	Mercedes-AMG C 63	Mercedes-AMG C 63 S
Motor	V6	V6	V8	V8
Zylinder Hubraum (cm ³)	2996	2996	3982	3982
Getriebe	9G-TRONIC	9G-TRONIC	AMG SPEEDSHIFT MCT 9-Gang-Sportgetriebe	AMG SPEEDSHIFT MCT 9-Gang-Sportgetriebe
Nennleistung ¹ kW (PS)	245 (333)	287 (390)	350 (476)	375 (510)
Drehmoment Nm	480	520	650	700
Höchstgeschwindigkeit (km/h)	250	250	250	290
Beschleunigung 0-100 km/h (s)	4,9	4,7	4,0	3,9
Verbrauch EU ² (l/100 km)				
Innerorts/	11,2-10,2	12,9-12,4	14,0-13,8	14,0-13,8
außerorts/	6,7-5,9	7,6-7,2	7,9-7,8	8,0-7,8
kombiniert	8,2-7,7	9,5-9,2	10,1	10,1
CO ₂ -Emissionen kombiniert ² (g/km)	187-180	217-211	230	230
Emissionsklasse ³	Euro 6d-TEMP-EVAP-ISC	Euro 6d-TEMP-EVAP-ISC	Euro 6d-TEMP-EVAP-ISC	Euro 6d-TEMP-EVAP-ISC
Effizienzklasse ⁴	D	F	F	F
Leergewicht/Zuladung ⁵ /	1.728/495/2.223	1.762/435/2.197	1.818/345/2.163	1.830/340/2.170
Zulässiges Gesamtgewicht (kg)				
Gepäckraumvolumen (VDA) (l) ⁶	380	400	355	355
Tankinhalt/davon Reserve (l)	66/7	66/7	66/10	66/10

¹Angaben zur Nennleistung nach Verordnung (EG) Nr. 715/2007 in der gegenwärtig geltenden Fassung. ²Die angegebenen Werte wurden nach dem vorgeschriebenen Messverfahren ermittelt. Es handelt sich um die „NEFZ-CO₂-Werte“ i. S. v. Art. 2 Nr. 1 Durchführungsverordnung (EU) 2017/1153. Die Kraftstoffverbrauchswerte wurden auf Basis dieser Werte errechnet. Weitere Informationen zum offiziellen Kraftstoffverbrauch und den offiziellen spezifischen CO₂-Emissionen neuer Personenkraftwagen können dem „Leitfaden über den Kraftstoffverbrauch, die CO₂-Emissionen und den Stromverbrauch neuer Personenkraftwagen“ entnommen werden, der an allen Verkaufsstellen und bei der Deutschen Automobil Treuhand GmbH unter www.dat.de unentgeltlich erhältlich ist. Die Angaben beziehen sich nicht auf ein einzelnes Fahrzeug und sind nicht Bestandteil des Angebots, sondern dienen allein Vergleichszwecken zwischen verschiedenen Fahrzeugtypen. Die Werte variieren in Abhängigkeit der gewählten Sonderausstattungen. ³Angabe nur gültig innerhalb der Europäischen Union. Länderspezifische Abweichungen möglich. ⁴Auf der Grundlage der gemessenen CO₂-Emissionen unter Berücksichtigung der Masse des Fahrzeugs ermittelt. Nur gültig für Deutschland. Die Angaben beziehen sich nicht auf ein einzelnes Fahrzeug und sind nicht Bestandteil des Angebots, sondern dienen allein Vergleichszwecken zwischen den verschiedenen Fahrzeugtypen. Die Werte variieren in Abhängigkeit der gewählten Sonderausstattungen. ⁵Masse des Kraftfahrzeugs in fahrbereitem Zustand mit dem zu mindestens 90% seines Fassungsvermögens gefüllten Kraftstofftank, zuzüglich der Masse des Fahrers (per Gesetz pauschal mit 75 kg veranschlagt), des Kraftstoffs und der Flüssigkeiten, ausgestattet mit der Standardausrüstung gemäß den Herstellerangaben sowie, sofern vorhanden, der Masse des Aufbaus, des Führerhauses, der Anhängervorrichtung und des Ersatzrads/der Ersatzräder sowie des Werkzeugs. Sonderausstattungen, Zusatzausrüstungen und Zubehör können einen Einfluss auf Gewicht, verbleibende Nutzlast, Rollwiderstand, Aerodynamik usw. haben und damit auch die Verbrauchs- und CO₂-Werte beeinflussen. ⁶In Anlehnung an Richtlinie ISO 3832:2002-06. Gepäckraumvolumen kann je nach Sonderausstattung abweichen. Weitere technische Daten finden Sie unter www.mercedes-benz.de

Abmessungen.

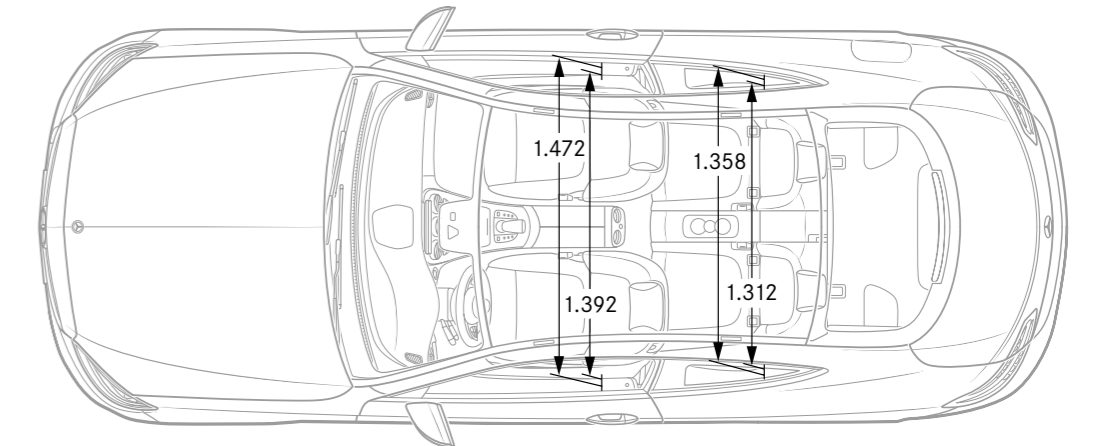
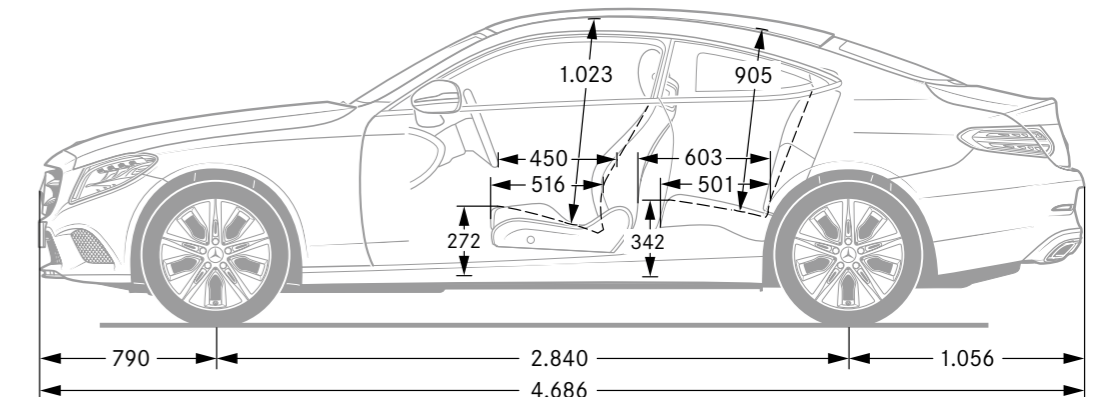
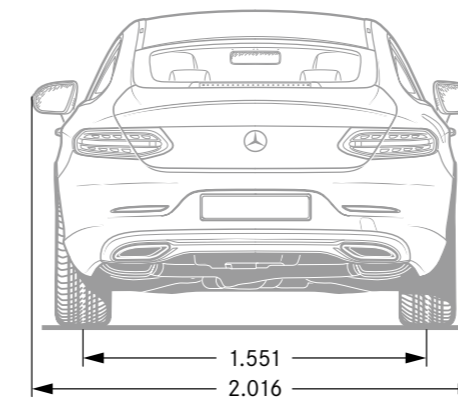
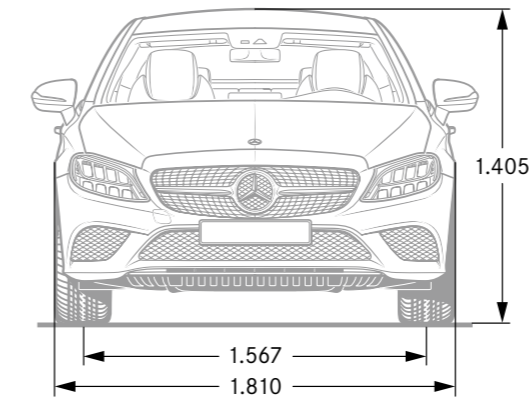

Alle Angaben in Millimetern. Die abgebildeten Maße sind Mittelwerte. Sie gelten für Fahrzeuge in Grundausstattung und in unbelastetem Zustand.



SPORT — F O R — GOOD

Die Mercedes-Benz AG ist einer der Gründungspartner der weltweiten Laureus Sport for Good Foundation, die im Jahr 2000 gegründet wurde. Sie ist die wichtigste soziale Initiative der Marke Mercedes-Benz. Laureus Sport for Good fördert über soziale Sportprojekte bedürftige Kinder und Jugendliche, eröffnet ihnen Perspektiven und vermittelt wichtige Werte wie Teamgeist, Respekt und Zielstrebigkeit. „Change the Game for Kids“ ist unser Leitmotiv, das wir mit Ihnen teilen möchten. Mit dem Kauf eines Mercedes-Benz unterstützen Sie die „Laureus Sport for Good“-Bewegung.

Zu den Angaben in dieser Publikation: Nach Redaktionsschluss dieser Publikation [25.05.2020] können sich am Produkt Änderungen ergeben haben. Konstruktions- oder Formänderungen, Abweichungen im Farbton sowie Änderungen des Lieferumfangs seitens des Herstellers bleiben während der Lieferzeit vorbehalten, sofern die Änderungen oder Abweichungen unter Berücksichtigung der Interessen des Verkäufers für den Käufer zumutbar sind. Sofern der Verkäufer oder der Hersteller zur Bezeichnung der Bestellung oder des bestellten Kaufgegenstands Zeichen oder Nummern gebraucht, können allein hieraus keine Rechte abgeleitet werden. Die Abbildungen können auch Zubehör und Sonder-

ausstattungen enthalten, die nicht zum serienmäßigen Lieferumfang gehören. Farbabweichungen sind (druck-)technisch bedingt. Diese Publikation kann ebenso Typen und Betreuungsleistungen enthalten, die in einzelnen Ländern nicht angeboten werden. Aussagen über gesetzliche, rechtliche und steuerliche Vorschriften und Auswirkungen haben nur für die Bundesrepublik Deutschland zum Zeitpunkt des Redaktionsschlusses dieser Publikation Gültigkeit. Fragen Sie daher zum verbindlichen letzten Stand bitte Ihren Mercedes-Benz Verkäufer.

www.mercedes-benz.de

Anbieter: Mercedes-Benz AG, Mercedesstraße 120, 70372 Stuttgart