

# UX300e





## あなたのライフスタイルに新たな選択肢を提供する Lexus Electrified のドアオープナー

電動化技術によるさらなる走りの楽しさを提供し続けることをめざす

「Lexus Electrified」の思想のもとで開発された UX300e。

進化した上質な走りや静粛性、電動化技術における高い信頼性、スマートな快適機能を搭載した一台が、

EV化によって深まるレクサスらしいドライブ体験を携えて、新たなライフスタイルの扉を開きます。

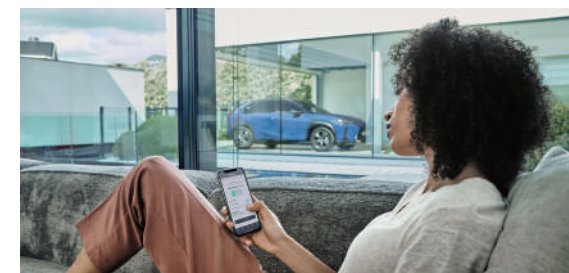

CONTENTS	PAGE
<b>PERFORMANCE</b>	
Body	01
Handling	02
Driving Feel	03
Sound Control	04
Aerodynamics	05
<b>EV SYSTEM &amp; CHARGING</b>	
EV System	06
Charge System	07
Range	08
EV・PHV充電サポート	09
自宅充電設備工事	10
リチウムイオンバッテリー(駆動用電池)の特性について	11
アフターサービス	12
<b>CONNECTED</b>	
Smartphone	13
<b>COMFORT &amp; SAFETY</b>	
Air Conditioner	14
Sound	15
LSS+	16
<b>DESIGN</b>	
Exterior	17
Exterior Equipment	18
Interior	19
Interior Equipment	20-21
<b>INFORMATION</b>	
Color Variation	22-23
Equipment Chart	24
主要装備一覧表	25
主要諸元表	26
価格表	27
Q & A	28-32
注釈・フォトキャプション	33

## バッテリーやモーターの最適配置による理想的な慣性諸元

EVだからこそ実現できた

### すぐれた慣性諸元

エンジンなど、車両前方への重量物の偏りがなく、前後重量配分や慣性モーメントの最適化が可能なEV。重量物が車両中心に集まりクルマの前後両端が軽くなるため、UX300eにおいてもすぐれた回頭性が実現しています。また、バッテリーの床下配置による低重心化で、重心位置はヒップポイントに近く、クルマとドライバーの一体感を醸成。重心高と、旋回性能を示す正規化ヨー慣性モーメントは高性能スポーツカーに匹敵します。

EV化によって得られるすぐれた慣性諸元



## すっきりとしたハンドリング性能

すっきりとした操舵感をもたらす

### ステアリングギヤブレース

フロントサスペンションメンバー上にあるギヤボックスにブレース（補強材）を追加。このブレースでギヤボックスの両側をボディに固定し、剛性を確保しています。ステアリングを切り始める瞬間の応答性をより高め、レクサスらしいすっきりとした操舵感で走りを一層楽しむことができます。

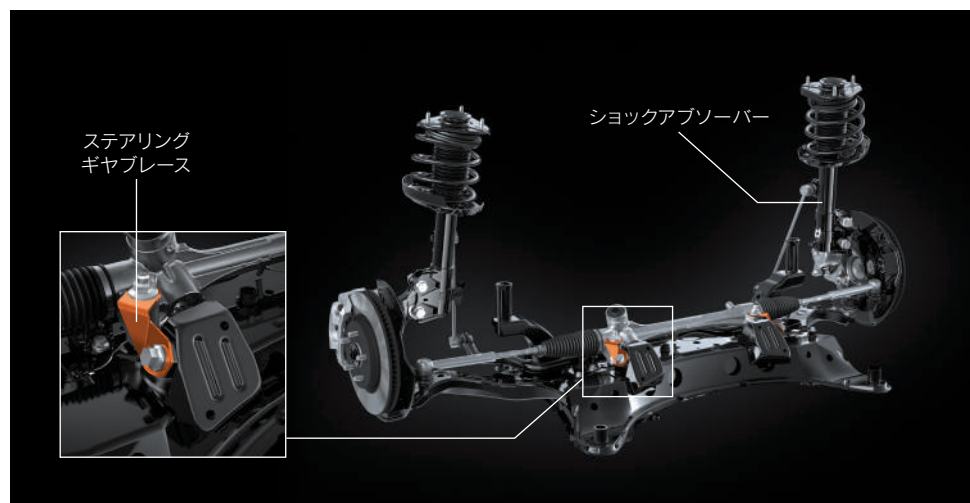

フラット感向上とリニアなステアリングフィールを実現する

### EVモデル専用ショックアブソーバー

18インチホイール\*装着車は、オイルシール、ロッドガイド、オイル、ピストンバンドの摩擦特性を最適化することで、ばね上の無駄な動きを抑制しました。

\*UX300e "version L" に標準装備、UX300e "version C" にメーカーオプション。

上質な乗り心地に貢献する

### ボディ剛性

井桁形状の鋼鉄製アンダーフレーム上にバッテリーを搭載することで、路面からバッテリーへ衝撃が直接加わらないようにするとともに、フロアと「面」で固定することによりキャビン全体の剛性を向上させました。また、サイドメンバー間をクロスメンバーでつないだフロントや、大断面アルミ製バンパーラインフォースなどを採用したリヤエンドにより、車両の前から後ろまで調和のとれたボディ剛性を実現。雑味のない、上質な乗り心地をめざしました。



切れ味と乗り心地を両立する

### パフォーマンスダンパー® (リヤ)

走行中に生じるボディのねじれや微振動を速やかに吸収し、ハンドリング特性をいっそうシャープにするとともに、すぐれた乗り心地にも貢献します。

## ドライバーの感性に寄り添ったダイレクトな走り



ドライバーの意図に呼応する

### アクセルレスポンス

ドライバーのアクセル操作に対して高応答かつ高精度なレスポンスを実現。ドライバーの意図に忠実に反応しながら、乗員全員が不快に感じることはない、EVらしさと気持ちの良さを兼ね備えたドライバビリティを心がけました。

高応答・高精度なアクセルレスポンス

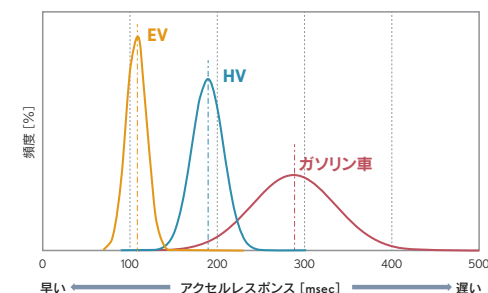

加速から減速までつながりの良い

### 加減速フィーリング

加速シーンでは、過度な車両ピッチ挙動を抑制するAPC (アクセレーションピッチコントロール) を採用し、スムーズでレスポンスの良い加速フィーリングを追求しました。減速シーンでは、モーター回生ブレーキによるスムーズな効き出しと油圧ブレーキによる制動力をバランス良く協調させ、過度な姿勢変化のない、安心感の高いブレーキフィーリングを実現。EVの利点である瞬時の加速を活かしながらも、自然で気持ちの良いリニアなドライビング感覚をめざしています。

APC (アクセレーションピッチコントロール)

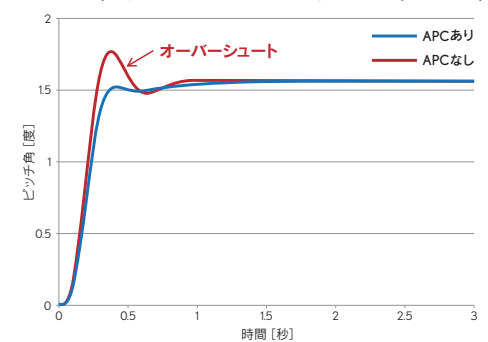

## 走りの楽しさと安心をもたらすサウンドコントロール

レクサスのDNAである心地良い静けさを追求

### EVならではの静粛性

エンジンがないため、それに起因する騒音や振動がなくなるEV。しかしその静けさゆえ、これまで以上に車内へ伝わるロードノイズや風切り音などが気になり始めることもあります。そこでUX300eでは、徹底したノイズクリーニング技術によって、車外からの侵入音を防ぐさまざまな騒音対策を施し、レクサスのDNAである静粛性を追求。人の感性に寄り添う静けさをめざしました。例えば床下に配置したバッテリーは、路面から生じる騒音に対する「遮音壁」として活用。さらに、小石や水などの跳ね返り音を軽減するアンダーカバーを拡大、遮音ガラス\*による風切り音低減など、ボディの隅々で静粛性を高めています。

\*UV・IRカット撥水機能付フロントドアガラス(遮音タイプ)はUX300e“version L”に標準装備。

### 徹底したノイズクリーニング技術による静粛性



加速に応じたEVサウンドで、五感に響く加速感を演出する

### アクティブサウンドコントロール[ASC]

モーターで駆動するEVは、速度を上げていってもエンジンのような音の高まりがありません。そこで走行速度、加速度を音で補うためにアクティブサウンドコントロール[ASC]を採用。アクセル開度と加速度の関係を緻密に調査し、アグレッシブに走るほどサウンドのピッチと音圧が上昇するように設定しました。これにより、クルマを運転する高揚感や、加速度・速度を耳で直感的に把握できる安心感を提供します。

### アクティブサウンドコントロール[ASC] イメージ



## 航続距離にも寄与する空力アイテム

さらなる通気抵抗の低減を図る

### グリルシャッター

走行状態やEVバッテリーの暖機状態に応じて、ロアグリル下部に配置されたシャッターを自動的に開閉します。冷却に必要な走行風が過剰となる走行シーンでは、シャッターを閉じてグリルに入る風量を最適化。また、その風の流れを積極的に床下に導くことで、床下の整流効果も向上させます。このように、風の流れを活用した取り組みによって、より長い航続距離を追求しています。

グリルシャッター



空力性能に貢献するボディ

### アンダーボディの取り組み

床下のフラット構造により床下における空気流れの圧力損失を減らし、流速を上げることで後流の収束性を高めました。UX300eは、UX250h / UX200と比較してアンダーカバー面積を拡大するとともに、バッテリー下面の平滑化を活かすことで、よりフラットな床下構造を実現。風の流れを考慮したボディが、より長い航続距離に貢献します。

アンダーボディの空力アイテム

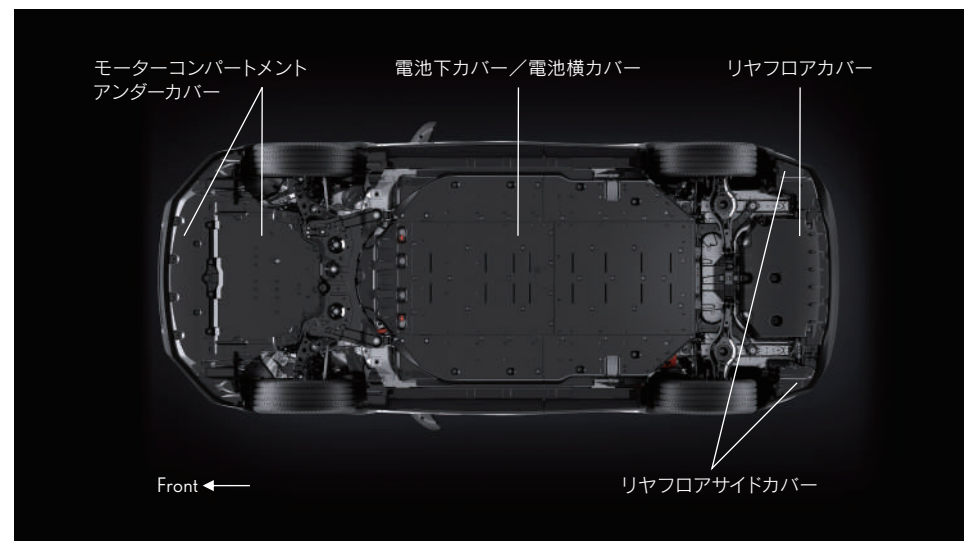

## 日常での使用に十分な航続距離と動力性能を実現する、新開発のEVシステム

ハイブリッドで培った技術を活用した

### EVシステム

日常での使用に十分な航続距離と動力性能をめざして開発。大容量リチウムイオンバッテリー、大出力モーターを搭載するFF eAxleシステムを採用しています。

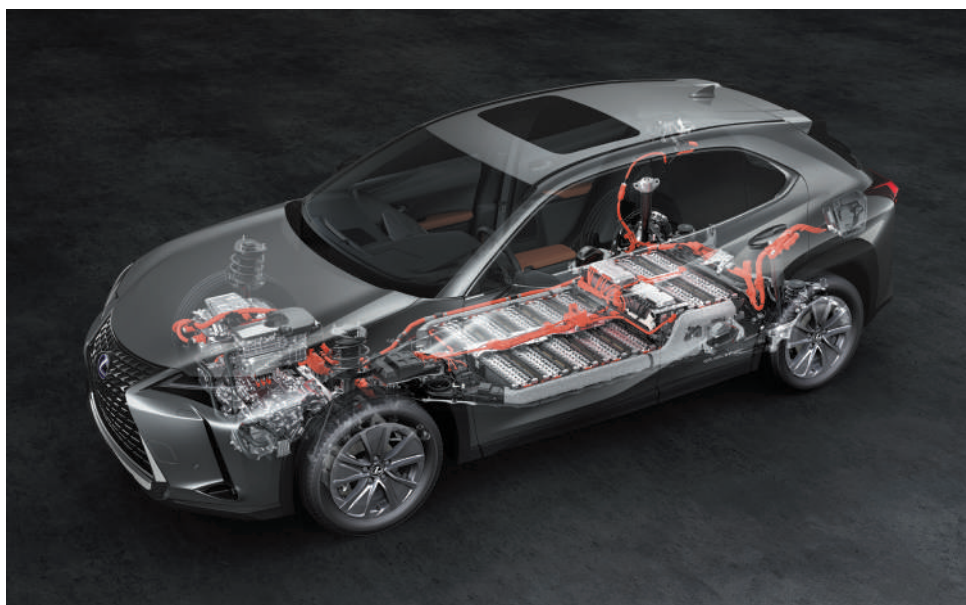

航続距離と信頼性を磨いた

### EVバッテリー

新開発の大容量リチウムイオン電池セルを採用した大容量電池パックが、すぐれた航続距離を実現します。また、コンピュータによりすべての電池セルの温度や電圧などを常に監視し、適切に制御することはもちろん、もう一つのコンピュータが誤動作を多重に監視することで、さらなる信頼性の向上を図っています。



EVに求められる性能を追求した

### EV専用モーター

軽量・コンパクトな永久磁石式同期電動機を搭載したEV専用モーターを採用。高出力と高効率化を両立します。なお、モーターのコンパクトさについては、ほぼ同出力にも関わらず従来のエンジンの約半分の重量を達成しています。





## 使い勝手の良い高出力で高効率の充電システムを開発

普通充電にも急速充電にも対応する

### 充電システム

高出力、高効率な充電システムを開発。より少ない電力で充電することで、ランニングコストを低減します。車両右には普通充電ポートを、車両左には急速充電ポートを設定。充電リッドを指で容易に開けられるプッシュオープンの開閉方式や、駐車時にオーナー以外の第三者が充電リッドを開けられないようにする充電リッドロックシステム、また、充電インレットを照らす照明を採用するなど、すぐれた使用性と利便性も実現しています。



普通充電ポート



急速充電ポート



普通充電ケーブル

### 駆動用電池冷却 / 駆動用電池ヒーター

UX300eは、走行と急速充電を繰り返しても電池の上限温度に達しないように調節する「駆動用電池冷却」を備えています。また、外気温が下がる冬場などでの使い勝手を考慮し、よりすばやく満充電になるようバッテリー温度を調整する「駆動用電池ヒーター」も搭載しています。

### 普通充電時間

	車両に付属している 普通充電ケーブルを 用いた充電	普通充電器 (スタンド) を 用いた充電	
供給電圧	AC200V	AC200V	AC200V
充電電流	16A	30A	16A
充電時間	約14時間	約7時間30分	約14時間

※普通充電時間について  
充電時間はあくまで目安の時間です。普通充電器 (スタンド) の仕様や駆動用電池の残量、外気温などの条件により、充電完了までに必要な時間は変化します。車両に付属している普通充電ケーブルを用いた場合は、約3kW (200V) の充電となります。約6kWで充電を行う場合は、電流上限が30A以上の普通充電器 (スタンド) が必要になります。

### 急速充電

CHAdeMO規格に準拠した急速充電器 (スタンド) を使用して、普通充電と比較して短時間で充電を行う方法です。普通充電と同様に、駆動用電池を満充電まで充電することができます。充電電流は最大125A、50kWの急速充電器 (スタンド) を使用した場合の充電時間は駆動用電池の約75%までは約50分、満充電までは約80分です。

※急速充電時間について  
充電時間はあくまで目安の時間です。急速充電器 (スタンド) の仕様や駆動用電池の残量、外気温などの条件により、充電完了までに必要な時間は変化します。

### タイマー充電システム

タイマー充電スケジュールを登録することで、「希望の時刻に普通充電を開始する」「出発時刻までに普通充電を完了させる」「特定の曜日の同じ時刻に普通充電を開始する」など、ユーザーの好みに合わせたタイマー充電が可能です。

## 367km (WLTCモード)の航続距離を実現

都市のライフスタイルに適した

### 航続距離

モーターやインバーターの低損失化、回生協調ブレーキなど制御の改良、空力改善や軽量化といったさまざまな技術の積み重ねによる電費向上で、367km (WLTCモード)という航続距離を実現しています。

一充電走行距離 (国土交通省審査値)

**367**km **408**km

(WLTCモード) (JC08モード)

交流電力量消費率 (国土交通省審査値)

**140**Wh/km **130**Wh/km

(WLTCモード) (JC08モード)

### 走行距離に関するご注意

※走行距離は定められた試験条件のもとでの値です。お客様の使用環境(気象・渋滞等)や運転方法(急発進・エアコン使用等)に応じて走行距離は大きく異なります。

※WLTCモードは、市街地、郊外、高速道路の各走行モードを平均的な使用時間配分で構成した国際的な走行モードです。市街地モードは、信号や渋滞等の影響を受ける比較的低速な走行を想定し、郊外モードは、信号や渋滞等の影響をあまり受けない走行を想定、高速道路モードは、高速道路等での走行を想定しています。



## 「1枚の充電カード」で全国約22,000基の充電器が利用できます ※2020年7月末時点

ご利用できる全国の急速充電器は約6,800基、  
普通充電器は約15,000基!



「EV・PHV充電サポート」のお申込みによって、全国のレクサス・トヨタ販売店に設置の急速/普通充電器のほか、チャージスルゾウのステッカーが貼られた合同会社日本充電サービス(NCS)\*の急速/普通充電器が利用できます。

\*日本充電サービスとは、PHVなどの電動車両の普及を目的とし、その礎となる充電ネットワークの拡充を図るため、トヨタを含む自動車メーカー4社等が設立した会社です。

### ご利用スタイルに合わせて選択可能な2つの料金プラン

「定額プラン」と「従量プラン」の2つ料金プランからお選びいただけます。なお、プラン変更は、サービス利用開始後Web会員サイトでお客自身で切り替え可能です。

プラン	使い放題 定額プラン	使った分だけ 従量プラン	カード発行料	
対象充電器	レクサス販売店(一部を除く)の充電器、トヨタ販売店DNPでのG-Station、NCS提携充電器		1,650円(税込)	
料金	基本料金	1,100円(税込)/月		なし
	普通充電	使い放題		2.75円(税込)/分
	急速充電	16.5円(税込)/分		

■定額プランの場合、初めて充電を行った月から基本料金1,100円(税込)が発生します。なお日割計算は行っていません。 ■新車受注時のお申込みの場合、新車登録後にお客様宛にカードが直送され、カード発行料が課金されます。新車登録以降にお申込みの場合は、申込み手続きを行った時点で、カード発行料が課金されます。

### 利用料のお支払い

	クレジットカード払い	指定口座振込	口座引落とし
個人	○	—	○
法人	○	○	○

■振込手数料はお客様負担です。

■口座引落としは、当月の利用料金が2,000円未満の場合は、引落とし時に別途110円(税込)の手数料がかかるため、他のお支払い方法を推奨いたします。

### 充電器の利用方法

- ①お申込み後に、お客様に「EV・PHV充電サポートカード」を郵送。
- ②レクサス・トヨタ販売店および右記マークがある充電器の認証機にカードをかざすと利用可能に。



※カード券面はイメージです。

お問い合わせ窓口 充電カードサポートデスク

お客様向け TEL.0800-700-0177 9:00~18:00(年中無休)

## UX300eは、専用コンセント等の準備によって自宅で簡単に充電できます

充電設備の準備にあたっては「トヨタ推奨工事仕様」を遵守(下記は抜粋)

単相 AC200V	
屋内配線	回路は必ず専用回路としてください(10A を超えるEV・PHV充電は専用回路が必要です。UX300eをAC200Vで充電するときの定格電流は16Aですので必ず専用回路としてください。)
配線太さ	30A に対応したφ 2.6mm 以上を推奨
コンセント	EV・PHV専用コンセントを使用 

### 充電設備の一例



車両に付属の充電ケーブルを使用する場合

#### 専用コンセント

低価格で設置できます。

### 標準的な充電設備工事の流れ

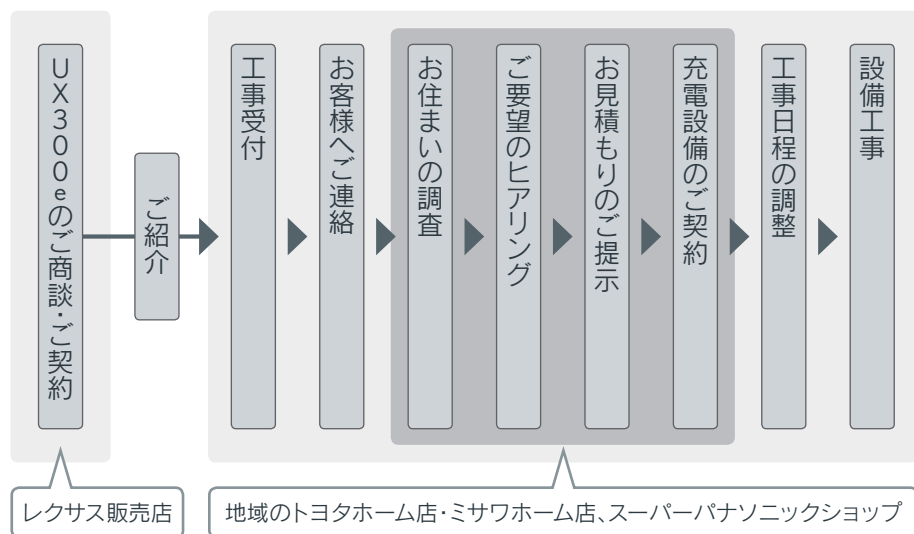

#### 分譲マンションにお住みの場合

お客様が分譲マンションにお住まいでEV・PHV用充電設備を設置する場合、マンションの理事会に要望し、管理組合での決議が必要になります。

#### 賃貸契約物件(賃貸マンション・賃貸駐車場・テナントビル)をご利用の場合

お客様が賃貸マンションにお住まい、または賃貸駐車場、テナントビル内の駐車場をご利用で、EV・PHV用充電設備を設置する場合、マンション/駐車場/テナントビルオーナーに要望し、了解を得る必要があります。



充電ケーブル付の充電器を使用する場合

#### 壁掛型充電器

日々の充電が「簡単」「ラク」に行えます。

## 携帯電話等の電池と同様に、時間の経過や使用状況にともない、バッテリー容量は少しずつ低下していきます

 容量低下にともない走行距離は徐々に短くなりますが、容量の低下はとてもゆるやかで、ご利用に支障はありません。また、加速性能にも影響はありません。

バッテリー容量の低下は、保管の仕方、充電の仕方などお客様の使用状況や環境(外気温)により大きく異なります。

容量低下の主な原因

① 満充電での高温炎天下放置



② 急発進・急加減速・高速度巡航等が多い運転



③ 満充電に近い状態での長期間の放置



抑制のポイント

充電は走行前に満充電になるよう「タイマー充電」を活用する。

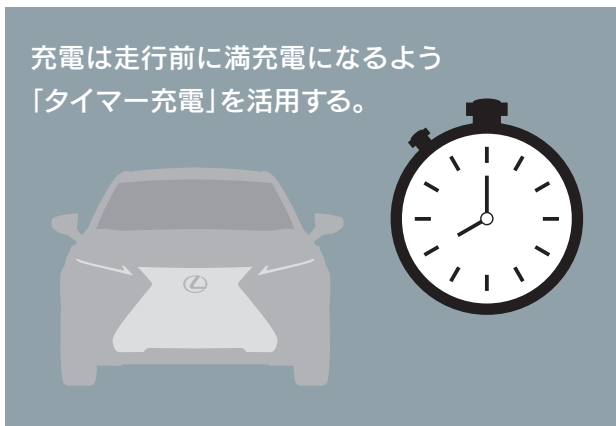

走行中に頻繁な急加速、急減速をしない。



長期間運転しない場合には、リチウムイオンバッテリーの残量を少なくしておく。

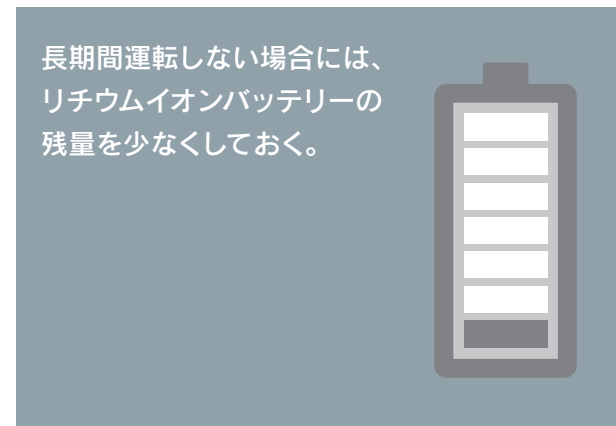

## アフターサービス①レクサスケアメンテナンプログラム

- ・UX300eにおいても、「安心・安全」の観点から他のレクサス車同様、レクサスケアメンテナンプログラムを車両に無償付与
- ・6ヶ月ごとの定期的な点検を無償付帯

	1ヶ月	6ヶ月	12ヶ月(法定点検)	18ヶ月	24ヶ月(法定点検)	30ヶ月
UX300e	無償付帯					

※自家用乗用車の場合

## アフターサービス②保証制度

- ・新車保証は、他レクサス車同様の5年10万km
- ・駆動用電池の容量保証は8年16万km

	新車保証		駆動用電池保証	
	特別保証 (走行や安全に関わる重要な部品)	一般保証 (消耗部品を除く、電装部品など)	機能保証	容量保証
UX300e	5年/10万km	5年/10万km	5年/10万km	8年/16万km*

<ご参考>

他HVモデル	5年/10万km	5年/10万km	5年/10万km	—
--------	----------	----------	----------	---

\*保証期間内に駆動用電池の容量が初期容量の70%を下回った場合、保証の対象となります。

## 快適・便利なスマートフォンアプリにEV専用機能\*を追加

リモート充電・充電管理機能、リモートエアコン機能、充電ステーション表示などの機能により、UX300eとの安心、快適な生活をサポートします。

充電状況を簡単に把握できる

### リモート充電・充電管理機能

クルマから離れていても気軽に充電状況を確認できる、リモート充電・充電管理機能を設定しました。グラフィック表示によってバッテリー残量をひと目で確認できる他、エアコンON/OFF時それぞれの走行可能距離を把握することができ、運転前に充電の必要があるか判断可能です。さらに普通充電コネクタが接続されている状態(普通充電中)であれば、充電完了までの時間も把握できます。スマートフォンから充電状況を確認できるため、急なお出かけでも安心して利用いただけます。また、出発時刻に合わせて充電完了させるなど、日常の行動パターンに合わせてタイマーを設定する機能もあります。

※急速充電器(スタンド)の場合、残充電時間の把握が出来ません。



近くの充電スポットが見つかる

### 充電ステーション表示

自車位置周辺の充電ステーションの位置を把握できます。また、充電ステーションの検索に加え、住所や営業時間、稼働状況などの確認ができます。

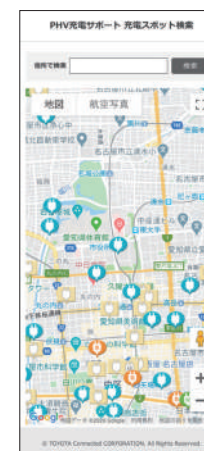

乗車前に車内を快適温度にする

### リモートエアコン機能

クルマに乗る前にエアコンやデフロスターなどを稼働させることができるリモートエアコン機能を設定しました。エアコンの温度は1℃単位で設定でき、室内の温度、エアコンの停止時間を確認することが可能です(リモートエアコンの起動時間は最大20分)。出発時刻に合わせて稼働させておくことで、乗り込むと同時に快適に過ごせます。寒い日の朝、ウィンドシールドガラスに霜がつくような場合でも、デフロスターで溶かし視界を確保しておくこともできるので、より安全な状態ですぐにクルマを使用可能です。

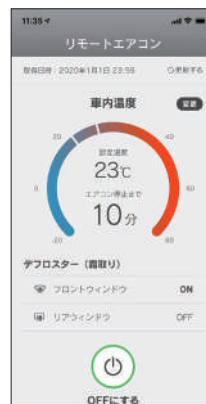

\*スマートフォンアプリ「LEXUS smartG-Link」のインストールが必要です。なお、スマートフォンOSのバージョンによりご利用できない場合があります。対応OSについてはアプリ紹介サイト ([https://lexus.jp/total\\_care/connected/smartphone/](https://lexus.jp/total_care/connected/smartphone/)) をご確認ください。

## 快適で効率の良いエアコンシステムを搭載

レクサス クライメイト コンシェルジュにより  
快適な室内空間と効率の良い電力使用を両立する

### EV専用エアコンシステム

#### ■暖房システム

高出力でコンパクトな電気式水加熱ヒーターを設定し、すぐれた暖房性能を確保。電気ヒーターと内外気2層制御により、低電費に貢献します。特に、他車と比較しても大容量の電気式水加熱ヒーターにより、速暖性にすぐれた快適さを実現します。

#### ■シートヒーター協調制御

前席のシートヒーターを使用しているとき、エアコンと協調し、従来同等の快適性を従来より少ないエネルギーで実現する制御を導入。シートヒーターで直接乗員を温めて温熱感を確保するなど、エアコンの動作をシートヒーターと協調させ、冬季の実用電費向上に貢献しています。

#### ■空調連携電池冷却システム

エアコンシステムと連携する電池冷却システムを設定。快適な室内空間を維持したまま駆動用電池を冷却することにより、走行性、充電性能、電池寿命を確保します。

#### ■リモートエアコンシステム

スマートフォンまたはワイヤレスリモコンの操作により、遠隔操作でエアコンを始動できるリモートエアコンを設定しました。



後席の乗員にも快適な温度を

### リヤシートヒーター

リヤシート外側席に2段階(Hi/Lo)の温度設定切り替え機能付きシートヒーターを設定しました。



## 圧巻のサウンドで車内の時間をもっと心地良く



目の前にステージがあるかのような臨場感

### “マークレビンソン”プレミアムサラウンドサウンドシステム

ハイエンドオーディオというジャンルを確立し、40年以上にわたり君臨し続けているマークレビンソン。そのオーディオを搭載するただ一つのプレミアムカーブランドがレクサスです。UX300eでは、13スピーカーレイアウトと音響チューニングテクノロジー「Quantum Logic Surround (QLS)」により、自然な包まれ感、正確なステージ感・定位・ダイナミクス再生を実現。さらに、Clari-Fi™ (クラリファイ) 圧縮音源復元テクノロジーにより、音楽ファイルの圧縮時に失われた低音・高音の補完、圧縮時に生じた歪の除去を可能にし、自然なボーカルの質感やステレオ感までも復元します。EVならではの静かなドライブで、さらに際立つサウンドの臨場感。UX300e全車で、“マークレビンソン”プレミアムサラウンドサウンドシステムを標準装備しています。

外部電源を活用する

### マイルームモード機能

充電コネクタを接続した際に、外部電源によってエアコンやオーディオなどを使用することができる機能です。バッテリー上がりを気にすることなく、車内で快適に過ごせます。

## 安全と安心をもたらす 進化した予防安全パッケージ

### Lexus Safety System +

LEXUSは、世界トップレベルの先進安全技術をより早く開発し、より多くのクルマに普及させていくことが重要との考えのもと、予防安全パッケージ、「Lexus Safety System +」を搭載しています。「単眼カメラ+ミリ波レーダー」の構成はそのままに、EVの特徴を踏まえた専用チューニングを施すなど各機能を拡充・進化させ、事故の防止や交通事故死傷者のさらなる低減と、ドライバーの負担軽減をめざしています。

- \*1. 例えば歩行者、自転車運転者との速度差が約40km/hの場合は、約40km/h減速し、衝突回避または衝突被害軽減を支援。
- \*2. 例えば停止車両に対し自車の速度が約50km/hの場合は、約50km/h減速し、衝突回避または衝突被害軽減を支援。
- \*3. 三眼フルLEDヘッドランプ(ロー・ハイビーム)&LEDフロントターンシグナルランプを選択した場合、アダプティブハイビームシステム[AHS]とヘッドランプクリーナーが同時装着となります。また、オートマチックハイビーム[AHB]とアダプティブハイビームシステム[AHS]は同時装着できません。

※画像はUX250hまたはUX200のものであり、UX300eとは異なります。

### 機能一覧

#### Lexus Safety System +

プリクラッシュセーフティ	対歩行者(夜)(減速量約40km/h)*1 対自転車運転者(昼)(減速量約40km/h)*1 対車両(減速量約50km/h)*2 対歩行者(昼)(減速量約40km/h)*1	
レーンレーシングアシスト[LTA]		
オートマチックハイビーム[AHB] <small>"version C" *3</small> アダプティブハイビームシステム[AHS] <small>"version L" "version C" *3</small>		
レーダークルーズコントロール(全車速追従機能付)		
ロードサインアシスト[RSA]		
(付帯機能) 先行車発進告知機能[TMN]		

■ = 標準装備 □ = メーカーオプション



都市に映えるコンパクトクロスオーバーUXのデザインを受け継ぐエクステリア。タフな力強さと俊敏な走りを予感させる外観の中に、UX300eだけのデザインをさりげなく施しています。



## EV専用デザインのホイールを新規開発

空力性能を備えた

### 17インチエアロベンチレーティングアルミホイール (切削光輝+ミディウムグレーメタリック塗装)

空気抵抗の低減とブレーキの冷却性を高次元で両立させたエアロベンチレーティングホイールです。

“version C”



ボディを支えるような太いスポークが際立つ

### 18インチアルミホイール (切削光輝+ミディウムグレーメタリック塗装)

ホイール外周がしっかりと見えるように、リム外周部に切削加工を施しました。また、スピンドルグリルの形を模したものでスポークを挟み込むような目を引くデザインを採用。太いスポークがボディをしっかりと支えているように見える工夫を凝らしています。

“version L”

“version C”



ブレーキ冷却と空気抵抗低減を同時に叶える

### エアロベンチレーティングホイール

17インチホイールは、機能と意匠の二律双生をめざしたデザインアプローチをしています。ブレーキの冷却性能と空力性能は相反しますが、冷却と空力性能を両立させるため、F1のリヤウイングに導入されているガーニーフラップ構造をホイールデザインに採用。5本あるホイールのスポーク両サイドにそれぞれ立てたフィンで低圧渦を発生させ、ホイール外側に熱を排出。同時に車両外側の空気の流れも整えるなど、まさに機能美と呼べるデザインです。

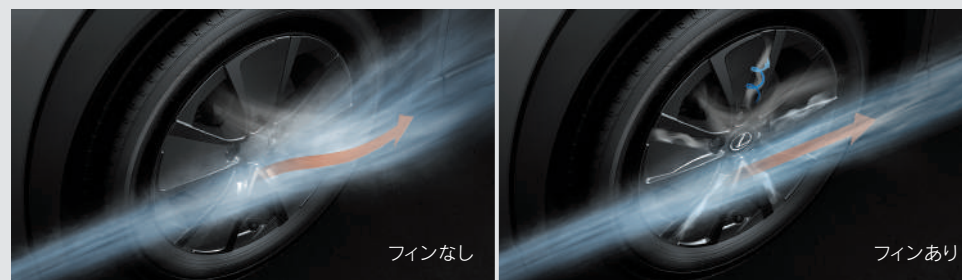



UXのデザイン思想を受け継ぎ、  
人とクルマの一体感を創出したインテリア。  
感性をくすぐる上質な室内空間に、  
EVならではの機能を持つ装備を配しています。



## 心地良いEV走行に貢献する室内装備・機能

走行可能距離がわかりやすい

### EVモデル用メーター

走行可能表示を常時表示することで、電欠防止に役立てました。また、Dレンジ中パドルシフト操作時とBレンジ中に、回生ブレーキカインジケーターを追加しています。

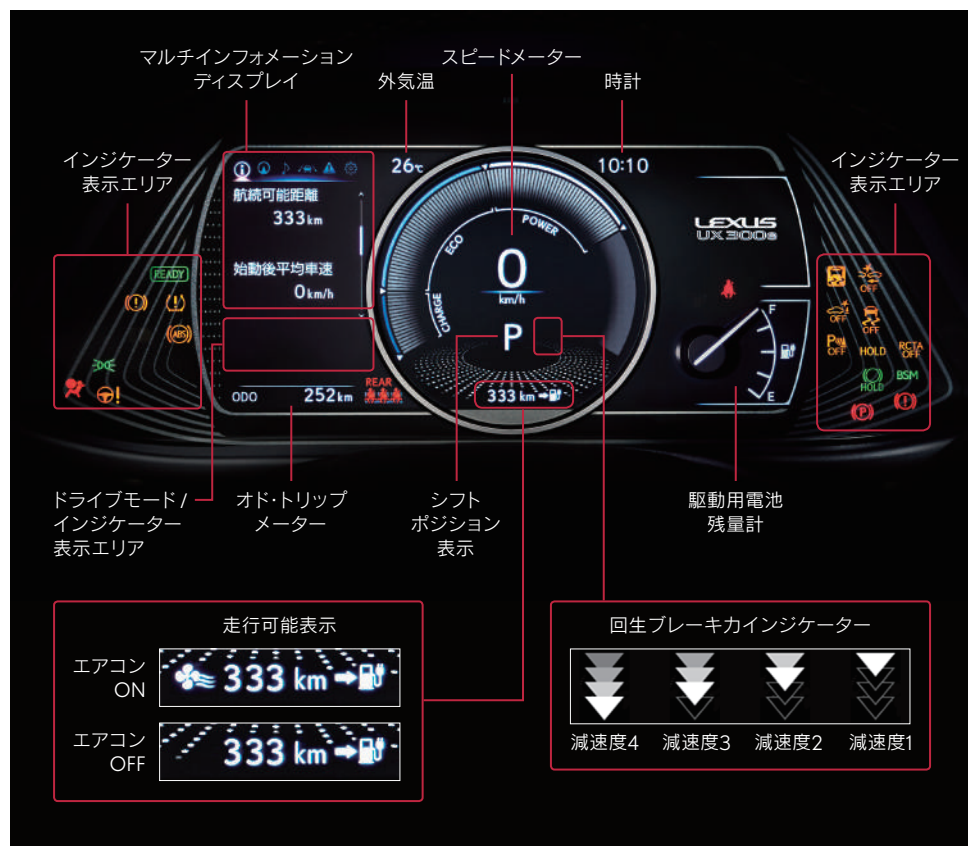

好みに応じた減速度を選択できる

### 回生ブレーキ力選択モード

パドルシフトスイッチを使用して、ドライバーの好みに応じた減速度を4段階から選択できます。加速と減速で走りのリズムをつくれることが、クルマを意のままに操る感覚につながり、ガソリン車に乗り慣れた方でも違和感のない運転を実現。雪道などの低 $\mu$ 路では、減速時にスリップしないよう最適な減速度を選ぶことで、より安全な走行が可能です。また、メーター内に三角の矢印で減速度の強さを表示するなど、視覚的にもわかりやすくアピールします。

## 操作性や使い勝手までデザインしたインテリア

動きもデザインも小気味良い

### シフトレバー & シフトノブ

#### ■シフトレバー

シフト操作のON/OFFをはっきりと感じ取れる、クリック感を持ったシフトレバーを採用。操作ストロークをショート化し、小気味良く、確実にすばやいシフト操作を実現しました。

#### ■シフトノブ

本革表皮(スムース革)とサテンメッキ調ベゼルを組み合わせることで無垢の金属を革で包み込んだ印象を持つシフトノブを採用。アウトステッチ仕上げにより見た目の高い質感を実現しました。また、手のひらにしっかりとくる形状を追求し、匠が走り込むことでシフトノブの長さや太さをチューニング。確実に自然な操作性が得られるデザインです。



UX同等の使い勝手を実現した

### ラゲージ(ローデックタイプ)

最大荷室容量310ℓ\*を確保しています。

\*最大荷室容量はデッキボード上部303ℓ、アンダーデッキ7ℓの合計です。

※容量はVDA方式で測定。

※ゴルフバッグは後席を倒すことで積載可能となります。



## EXTERIOR COLOR SELECTION



ソニッククォーツ<085>



マーキュリーグレーマイカ<1H9>



プラチナムシルバーメタリック<1J4>



ソニックチタニウム<1J7>



ブラック<212>



グラファイトブラックガラスフレーク<223>



マダーレッド<3T2>



アンバークリスタルシャイン<4X2>



ブレイジングカーネリアン  
コントラストレイヤリング<4Y1>

全車



テレーンカーキマイカメタリック<6X4>



セレスティアルブルーガラスフレーク<8Y6>

### 美しさを保つセルフリストアリングコート

洗車などによる小さなすり傷を自己修復するセルフリストアリングコートを全カラーに採用。分子レベルで結合しやすい特性を備え、新車時の光沢とカラーを長期間にわたり保持することに貢献します。



## INTERIOR COLOR SELECTION



ブラック



リッチクリーム



オーカー



コバルト







ホワイトアッシュ

	シートマテリアル	インテリアカラー	インストルメントパネル	オーナメントパネル (パワーウインドウスイッチベース、センタークラスター他)
"version L"	本革	ブラック/オーカー/コバルト/ホワイトアッシュ/リッチクリーム	和紙調シボ	ヘアライン加飾
"version C"	L tex(エルテックス)	ブラック/オーカー/コバルト/ホワイトアッシュ		ブラックメタリック塗装

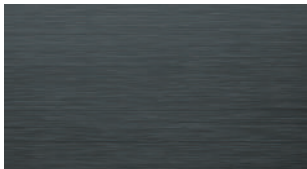
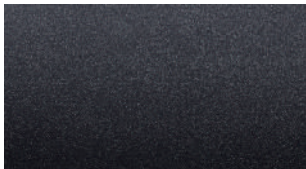
## モデル別主な標準装備比較

	UX300e	
	"version L"	"version C"
ヘッドランプ	 <p>三眼フルLED</p>	 <p>LED</p>
ハンズフリーパワーバックドア	 <p>※写真はUX250h "version L"。</p>	<p>— (メーカーオプションで選択できます)</p>
アルミホイール	 <p>18インチ (切削光輝+ミディアムグレーメタリック塗装)</p>	 <p>17インチ (切削光輝+ミディアムグレーメタリック塗装)</p>
フローティングベントコントロールイルミネーション		<p>—</p>

	UX300e	
	"version L"	"version C"
オーナメントパネル	 <p>ヘアライン加飾</p>	 <p>ブラックメタリック塗装</p>
シート	 <p>本革</p>	 <p>L tex</p>
スカッフプレート	 <p>LEXUSロゴ付</p>	<p>—</p>

# 25 | 主要装備一覧表

PERFORMANCE

EV SYSTEM & CHARGING

CONNECTED

COMFORT & SAFETY

DESIGN

INFORMATION

## EQUIPMENT

### レクサス UX300e 主要装備一覧表

●: 標準装備 △: メーカーオプション(ご注文時に申し受けます)

			UX300e	
			“version L”	“version C”
			2WD (FF)	
■ 充電装備	普通充電ケーブル(AC200V用) *1	7.5m	● *2	● *2
		15m	△	△
	普通充電ポート(充電インレット&充電インレット照明&充電インジケータ付)		*1 ●	●
	急速充電ポート(充電インレット&充電インレット照明付)		*1 ●	●
	ドアロック連動リッド&コネクタロックシステム		●	●
■ パフォーマンス	アクティブサウンドコントロール[ASC]		●	●
	パフォーマンスダンパー®(リヤ)		●	●
	215/60R17 96Hタイヤ&17×6½Jエアロベンチレーティングアルミホイール(切削光輝+ミディアムグレーメタリック塗装)		—	●
	225/50R18 95Vタイヤ&18×7Jアルミホイール(切削光輝+ミディアムグレーメタリック塗装)		●	△ *3
■ セーフティ	Lexus Safety System + プリクラッシュセーフティ(歩行者[昼夜]・自転車運転者[昼]検知機能付衝突回避支援タイプ/ミリ波レーダー+単眼カメラ方式)/レーンレーシングアシスト[LTA]/レーダークルーズコントロール(全車速追従機能付)/ロードサインアシスト[RSA]/(付帯機能)先行車発進告知機能[TMN]		●	●
	Lexus Safety System + オートマチックハイビーム[AHB]		—	●
	Lexus Safety System + アダプティブハイビームシステム[AHS]		●	△ *4
	ブラインドスポットモニター[BSM]		△ *5	△ *5
	パーキングサポートブレーキ[PKSB] 静止物	*6	●	●
	静止物+後方接近車両	*6	△ *5	△ *5
	パノラミックビューモニター	*6	△ *7	△ *7
	ITS Connect		●	△
	LEDヘッドランプ(ロー・ハイビーム)		—	●
	三眼フルLEDヘッドランプ(ロー・ハイビーム)&LEDフロントターンシグナルランプ		●	△ *4
ヘッドランプクリーナー		●	△ *4 *8	
■ 機能装備	撥水機能付ガラス(フロントドア)	UV・IRカット	—	—
		UV・IRカット/遮音タイプ	●	—
■ インテリア	おくだけ充電		△	△
	フローティングベントコントロールイルミネーション		●	—
	ムーブルーフ(チルト&アウトスライド式)		△	△
	ルーフフレール		△	△
	ハンズフリーパワーバックドア(挟み込み防止機能・停止位置メモリー機能付)		●	△ *9
■ その他	カラーヘッドアップディスプレイ		△	△
	スカッフプレート(LEXUSロゴ付)		●	—
	ニーパッド(運転席・助手席)	樹脂	—	●
		ソフトパッド表皮巻き	—	—
	Ltexシート(運転席・助手席ベンチレーション機能付)		—	—
	本革シート(運転席・助手席ベンチレーション機能付)		●	—
	シートヒーター(運転席・助手席・後左右席)		●	●
	ラゲージ(ローテックタイプ)		●	●
	“マークレピソソ”プレミアムサラウンドサウンドシステム	*10	●	●
	アクセサリコンセント AC100V・1500W/非常時給電システム付(ラゲージルーム内)	*11	●	●
寒冷地仕様(LEDリヤフォグランプ・ウインドシールドデアイザー等)	*12	△	△ *8	

### 全車標準装備

●バンク修理キット(スペアタイヤレス) ●バックガイドモニター \*6 ●ヒルスタートアシストコントロール ●電動パーキングブレーキ ●LEDフロントフォグランプ&LEDコーナリングランプ ●雨滴感知式オートフロントワイパー ●広角・自動防眩・鏡面リバース連動ラストメモリー付チルトダウン・ヒーター付オート電動格納式ドアミラー ●ABS(電子制動力配分制御付) ●VSC ●TRC ●ブレーキアシスト ●緊急ブレーキシグナル ●タイヤ空気圧警告表示(マルチインフォメーションディスプレイ表示付) ●SRSエアバッグシステム(運転席・助手席デュアルステージ/ニー/サイド、前後席カーテンシールド) ●汎用ISOFIX対応チャイルドシート固定専用バー(トップテザーアンカー付/後左右席) \*13 ●オートライトシステム ●ウインドシールドガラス(UVカット機能付/遮音タイプ) ●UVカット機能付プライバシーガラス(リヤドア・リヤウインドウ) ●自動防眩インナーミラー ●スマートエントリー&スタートシステム(電子キー2個+カードキー1個/バックドア連動) \*14 ●ドライブモードセレクトスイッチ(Eco/Normal/Sport) ●イルミネータッドエントリーシステム ●リモートタッチ(タッチパッド式) ●車速感応式オートパワードロック(衝撃感知ドアロック解除システム付) ●7インチTFT液晶式メーター(TFTカラーマルチインフォメーションディスプレイ付) ●本革ステアリング(パドルシフト付) ●本革シフトノブ ●アナログクロック(GPS時刻補正機能付) ●ステアリングヒーター ●運転席・助手席8Way調整式パワーシート(運転席電動ランパサポート付) ●後席6:4分割可倒シート ●レクサス クライメイト コンシールド(運転席・助手席独立温度調整オートエアコン/シートヒーター協調制御/PM2.5・花粉除去モード付) ●「ナビ」 ●サウンドライブラリ \*15 ●充電用USB Type-A(2個/フロントセンターコンソールボックス後部) ●USB Type-A(2個)/AUX(音声)入力端子(フロントセンターコンソールボックス内) ●G-Link(3年間無料)ヘルプネット®(D-Call Net®対応)/G-Security(リモートモビライザー・リモート操作対応)/オペレーターサービス(ワンタッチ接続機能付)レクサス緊急サポート24/7ナビ/マップオンデマンド/リモートメンテナンスサービス/エージェント(音声対話サービス・先読み情報案内サービス)/LEXUS Apps/LEXUS スマホアプリ(LEXUS smartG-Link(リモート充電・充電管理機能/リモートエアコン機能/充電ステーション表示)等) ●ETC2.0ユニット(VICS機能付) \*16 等

\*1. ベースメーカー(植込み型心臓ペースメーカー/植込み型心室ペースングバルスジェネレータ)装着のお客様は、充電の操作はご自身でなさらず、ほかの方にお願ひください。充電時は、充電器、充電ケーブルに近づかないでください。充電によりペースメーカーの動作に影響を与えるおそれがあります。\*2. ご注文時に、普通充電ケーブル(AC200V用)7.5mの非装着を選択することができます。\*3. スタビライザー(リヤ)が同時装着されます。\*4. 三眼フルLEDヘッドランプ(ロー・ハイビーム)&LEDフロントターンシグナルランプを選択した場合、アダプティブハイビームシステム[AHS]とヘッドランプクリーナーは同時装着となります。\*5. ブラインドスポットモニター[BSM]とパーキングサポートブレーキ(静止物+後方接近車両)[PKSB]は同時装着となります。\*6. 字光式ナンバープレートは選択できません。\*7. パノラミックビューモニターを選択した場合、ブラインドスポットモニター[BSM]とパーキングサポートブレーキ(静止物+後方接近車両)[PKSB]は同時装着となります。\*8. 寒冷地仕様を選択した場合、ヘッドランプクリーナーが同時装着となります。\*9. 標準装備は手動式のバックドアとなります。\*10. ディスクによっては再生できない場合があります。\*11. 合計消費電力は1500W以下でご使用ください。1500Wを超えると保護機能が作動し、給電機能が停止します。工場出荷時の電源周波数は車両によって異なります。車両の取扱説明書を確認し、電気製品の使用可能な周波数と車両の電源周波数が異なる場合はレクサス販売店にご相談ください(UX300eの場合、50Hzに設定されています)。\*12. 寒冷地仕様では寒冷地での使用を考慮した装備の充実を図っています。また、北海道地区は寒冷地仕様で標準装備となります。\*13. チャイルドシートは汎用ISOFIX対応チャイルドシート(新保安基準適合)のみ使用できます。それ以外のチャイルドシートは、シートベルトでの固定となります。詳しくはレクサス販売店におたずねください。\*14. UX300e“version C”のバックドア連動は、ハンズフリーパワーバックドア装着時のみとなります。\*15. サウンドライブラリは、車内で録音した音楽ファイルを車内でのみお楽しみいただく機能です。一部のクルマで録音した音楽ファイルは再生できません。\*16. ETC2.0ユニットは新しいセキュリティア規格に対応しています。また、セットアップ費用が別途必要となります。詳しくはレクサス販売店におたずねください。

※「メーカーオプション」はご注文時に申し受けます。メーカーの工場では装着するため、ご注文後はお受けできませんのでご了承ください。

※“version L”“version C”はグレード名称ではありません。

# SPECIFICATIONS

レクサス UX300e 主要諸元表

		UX300e	
		"version L"	"version C"
<b>■ 車両型式 *1</b>		2WD (FF)	
<b>■ 寸法</b>		ZAA-KMA10-AWDBS	
全長 / 全幅 / 全高	mm	4,495 / 1,840 / 1,540	
ホイールベース	mm	2,640	
トレッド 前 / 後	mm	1,550 / 1,550	1,560 / 1,560 *2
最低地上高 *3	mm	140	
最小回転半径	m	5.2	
室内長 / 室内幅 / 室内高 *3	mm	1,830 / 1,520 / 1,110 *4	
<b>■ 重量</b>		1,800 *5	
車両重量	kg	2,075 *5	
車両総重量	kg	5	
<b>■ 定員</b>		5	
乗車定員	名	5	
<b>■ 性能</b>		367	
一充電走行距離 (国土交通省審査値)	WLTCモード km	408	
	JC08モード km	140	
交流電力量消費率 (国土交通省審査値)	WLTCモード Wh/km	124	
	市街地モード Wh/km	134	
	郊外モード Wh/km	152	
	高速道路モード Wh/km	130	
	JC08モード Wh/km	4KM	
<b>■ モーター</b>		交流同期電動機	
型式		150 (203)	
種類		300 (30.5)	
最高出力	kW (PS)	リチウムイオン電池	
最大トルク	N·m (kgf·m)	3.7	
<b>■ 駆動用主電池</b>		51	
種類		288	
電圧	V	355.2	
容量	Ah	54.4	
個数		前輪駆動	
総電圧	V	1段変速機	
総電力量	kWh	11.691	
<b>■ 駆動装置</b>		ダブルウィッシュボーン (スタビライザー付)      ダブルウィッシュボーン *6	
駆動方式		ベンチレーテッドディスク / ベンチレーテッドディスク	
トランスミッション			
減速比			
<b>■ その他装置</b>		マクファーソンストラット (スタビライザー付)	
サスペンション	前		
	後		
ブレーキ	前 / 後		

- \*1. 車両型式の末尾に "version L" は (L)、"version C" は (C) が付きます。
- \*2. 225/50R18タイヤ & アルミホイール (切削光輝 + ミディアムグレイメタリック塗装) を装着した場合、1,550 / 1,550mm となります。
- \*3. 社内測定値。
- \*4. ムーンルーフを装着した場合、室内高は 1,080mm となります。
- \*5. ムーンルーフを装着した場合、20kg 増加します。
- \*6. 225/50R18タイヤ & アルミホイール (切削光輝 + ミディアムグレイメタリック塗装) を選択した場合、スタビライザー付となります。

※一充電走行距離、交流電力量消費率は、定められた試験条件のもとでの値です。お客様の使用環境 (気象、渋滞等) や運転方法 (急発進、エアコン使用等) に応じて大きく異なります。とくに1日当たりの走行距離、バッテリーの充電状態、エアコン使用による影響を大きく受けます。  
 ※WLTCモードは、市街地、郊外、高速道路の各走行モードを平均的な使用時間配分で構成した国際的な走行モードです。市街地モードは、信号や渋滞等の影響を受ける比較的低速な走行を想定し、郊外モードは、信号や渋滞等の影響をあまり受けない走行を想定、高速道路モードは、高速道路等での走行を想定しています。

全車、環境対応車 普及促進税制の適合車です。自動車重量税の軽減措置が受けられます (2021年4月30日までに新規登録を受ける車を対象)。また、ご購入時の翌年度の自動車税について軽減措置が受けられます (2021年3月31日までの新車登録車を対象)。2019年10月1日より、自動車取得税が廃止され環境性能割が導入されました。2019年10月1日から2021年3月31日まで臨時的軽減措置が受けられます。詳しくはレクサス販売店におたずねください。

- 道路運送車両法による自動車型式指定申請書数値
- 製造事業者: トヨタ自動車株式会社

<https://lexus.jp>

このカタログに関するお問い合わせは、お近くのレクサス販売店または下記のレクサスインフォメーションデスクへ。  
 レクサスインフォメーションデスク: 全国共通・フリーコール 0800-500-5577  
 受付時間: 9:00~18:00 (365日年中無休)  
 〒450-8711 名古屋市中村区名駅4丁目7番1号  
 本仕様ならびに装備は予告なく変更することがあります (このカタログの内容は '20年10月現在のもの)。  
 ボディカラーおよび内装色は撮影の関係で実際の色とは異なって見えることがあります。

## PRICE LIST

### レクサス UX300e 価格表

●: 標準装備 ( )内は消費税抜き価格

#### ■車両価格表

メーカー希望小売価格*1(消費税抜き)		2WD	UX300e	
			“version L”	“version C”
			6,350,000円 (5,772,727円)	5,800,000円 (5,272,727円)

#### ■メーカーオプション価格表

■ボディカラー	ブレイジングカーネリアンコントラストレイヤリング(4Y1)		165,000円 (150,000円)
■充電装備	普通充電ケーブル(AC200V用)7.5m		●非装着の場合 -8,800円(-8,000円) * 2
	普通充電ケーブル(AC200V用)15m		8,800円 (8,000円)
■パフォーマンス	225/50R18 95Vタイヤ&18×7Jアルミホイール(切削光輝+ミディアムグレースタリック塗装)	●	42,900円 (39,000円)
■セーフティ	三眼フルLEDヘッドランプ(ロー・ハイビーム) & LEDフロントターンシグナルランプ+アダプティブハイビームシステム[AHS]+ヘッドランプクリーナー	●	165,000円 (150,000円)
	+寒冷地仕様(LEDリヤフォグランプ・ウインドシールドデアイサー等)		17,600円 (16,000円)
	ブラインドスポットモニター[BSM]+パーキングサポートブレーキ(静止物+後方接近車両)[PKSB]		66,000円 (60,000円)
	+パノラミックビューモニター		121,000円 (110,000円)
	ITS Connect	●	27,500円 (25,000円)
■機能装備	おくだけ充電		24,200円 (22,000円)
	ムーンルーフ(チルト&アウタースライド式)		110,000円 (100,000円)
	ルーフレール		33,000円 (30,000円)
	ハンズフリーパワーバックドア(挟み込み防止機能・停止位置メモリー機能付)	●	82,500円 (75,000円)
■インテリア	カラーヘッドアップディスプレイ		88,000円 (80,000円)
■その他	寒冷地仕様(LEDリヤフォグランプ・ウインドシールドデアイサー等)	三眼フルLEDヘッドランプの欄をご覧ください	+ヘッドランプクリーナー28,600円 (26,000円)

\*1. 価格にはオプション価格が含まれません。北海道地区の価格には寒冷地仕様の価格が別途加算されます。

\*2. ご注文時に、普通充電ケーブル(AC200V用)7.5mの非装着を選択することができます。

※価格はメーカー希望小売価格<20年10月現在のもの>で参考価格です。価格はレクサス販売店が独自に定めていますので、詳しくはレクサス販売店におたずねください。

※価格はバンク修理キット付の価格です。 ※タイヤ交換用工具はディーラーオプションとなります。 ※保険料、税金(除く消費税)、登録料などの諸費用は別途申し受けます。

#### ■リサイクル料金表

自動車リサイクル法の施行により、下表のリサイクル料金が別途必要となります。

	リサイクル預託金				資金管理料金	合計
	シュレッダーダスト料金	エアバッグ類料金	フロン類料金	情報管理料金		
UX300e全車	9,830円	1,930円	—	130円	290円	12,180円

※リサイクル料金は20年10月時点の金額。

※リサイクル預託金が預託済のお車を商品車として譲渡する旧所有者(譲渡人)は、車両価値部分とリサイクル預託金相当額の合計額を新所有者(譲受人)からお受け取りになることにより、リサイクル預託金の返金を受けることができます。詳しくはレクサス販売店におたずねください。

## [システム・走行について]

### Q. ハイブリッドカーとどう違うのでしょうか？

A. EVは、自宅などの電源から充電を可能にし、ハイブリッドカーよりもバッテリー容量を大型化したクルマです。CO<sub>2</sub>の排出がないことや、エンジンを搭載しないことによる静粛性、慣性諸元の良さをもたらす旋回のスムーズさ、低重心がもたらす安定性などが特徴です。なお、運転の操作に関しては、ハイブリッドカー同様にお使いいただけます。

### Q. 洗車しても問題ありませんか？

A. 洗車しても問題ありません。普通のクルマと同様に洗車できます。ただし、充電リッドから水が入らないよう、高圧洗浄器による充電リッド部への直接噴射は避けてください。通常の洗車においても、充電リッドをしっかりしめてから洗車してください。また充電中は、感電の危険性があるので、洗車をしないでください。

### Q. メーターに表示される走行可能距離がカタログ数値より短いのはなぜでしょうか？

A. メーターに表示される走行可能距離は、バッテリー残量と固定電費値を元に算出しています。実際の電費は、外気温やエアコン等の電気負荷、タイヤの空気圧や路面状況、およびお客様のアクセル操作により変動します。

### Q. 冬場になって、走行可能距離が減少するのはなぜでしょうか？

A. 一般的にクルマの部品には、低温になると燃費量や電力量を増加させるものがあり、夏場よりも冬場の方が走行可能距離が減少します（例：タイヤの特性[転がり抵抗の増加]、トランスアクスルオイルの特性など）。その他にも、暖房、シートヒーター、ステアリングヒーターの使用頻度が増えてくるため、走行可能距離が減少します。UX300eでは、バッテリーを保温して温度低下による出力低下を抑制する制御や、効率良く電力を使用するシートヒーター協調制御を採用するなど、冬場でも走行距離の落ち幅が少なくなるような開発をしています。

### Q. 長く走行するにはどんな運転をすればいいのでしょうか？

A. 次のポイントに注意して運転していただくことにより、より走行距離を延ばすことが可能です。

- ・車間距離を十分に取り、不要な加減速をしない。
- ・加速・減速をするときは、できるだけなめらかにする。
- ・できるだけ控えめな速度で走行し、一定の速度を保つ。
- ・エアコンの設定温度を控えめかつAUTOにし、必要がなければこまめにOFFにする。
- ・指定サイズのタイヤを装着し、指定空気圧を保つ。
- ・高速走行を行うと、空気抵抗による影響で電力消費量が著しく増加する。
- ・余分な荷物を積まないように心がける。

### Q. kWhとはどういう単位なのでしょうか？

A. キロワットアワーとは、電力量の単位です。電費（電力消費率）は、1kWhの電力で何km走れるかを表したもので、燃費の単位km/L に対してkm/kWh が用いられます。

## [充電について]

### Q. 充電中にエアコンやオーディオを使えるのでしょうか？

A. 充電中でも使用できます。充電開始後に、ブレーキペダルを踏まずにパワースイッチを押してONモードにいただき、マルチインフォメーションディスプレイで「マイルームモード」を選択してください。充電しながらエアコンをかけたり、音楽を聴いたり、ディスプレイ画面でテレビを使用することが可能です。

### Q. 急に外出するときなど、途中で充電をやめてケーブルを抜いても大丈夫でしょうか？

A. 普通充電の場合は大丈夫です。満充電にする必要がなければ、途中で充電をやめても性能には影響しません。ただし、充電を中断する場合には、車両側の普通充電コネクタから抜いていただくことを推奨いたします。急速充電の場合は、急速充電器(スタンド)のボタンを押して充電を停止したのちに急速充電ケーブルを抜いてください。

### Q. 普通充電ケーブルはあらかじめ装備されているのでしょうか？

A. 普通充電ケーブル1本(200V・7.5m)を標準装備しています。また、メーカーオプションで15mの普通充電ケーブルもお選びいただけます。

### Q. 普通充電ケーブルは、炎天下の車内に保管しておいても大丈夫なのでしょうか？

A. 炎天下の車内に保管しても問題ありません。耐熱温度は80℃です。

### Q. タイマー充電がセットされている状態で充電ケーブルを接続するとどうなるのでしょうか？

A. 普通充電では、セットされた充電スケジュールに従って充電されるため、すぐに充電は開始されません。すぐに充電を開始したい場合は、今すぐ充電をONにするかもしくはタイマー充電機能をOFFにしてください。急速充電にはタイマー充電機能が適用されないため、急速充電ケーブルを接続するとすぐに充電が開始します。

### Q. タイマー充電とリモートエアコンはどちらが優先されるのでしょうか？

A. リモートエアコンが優先されます。普通充電ケーブルを接続している状態でリモートエアコンを作動させた場合、タイマー充電を一時的にキャンセルします。

### Q. タイマー充電を行うメリットは何ですか？

A. バッテリーは満充電のまま長時間放置すると、容量低下が進みやすくなります。外出の時間に合わせて普通充電を完了できるタイマー充電は、満充電状態での放置時間を短くすることができ、容量低下防止に効果的です。さらに、タイマーの設定にエアコンの起動も連動させることができます。また、普通充電の開始時刻を設定することで、夜間の安い電気料金で充電できます(夜間電力の料金設定は、電力会社との契約内容により異なります)。

## [充電について]

Q. 充電コネクタを抜き忘れて発進しようとしたらどうなるのでしょうか？

A. 安全機能が入っており、充電コネクタが車両に接続されているときはパワースイッチを押してもEVシステムが始動しないため、発進はできません。

Q. 普通充電中に停電した場合、通電すれば、自動的に充電も再開されるのでしょうか？

A. 通電が復帰すれば、自動的に充電を再開します。

Q. 自宅の屋外に100Vコンセントがあるけど交換は必要でしょうか？

A. ご自宅で標準装備の普通充電ケーブル(200V・7.5m)を使用して普通充電する場合は、AC200Vコンセントへの交換工事が必要になります。また、UX300eはバッテリー容量が大きく、AC100Vでは満充電までに数日かかるため、AC200Vのみの設定となっております。

Q. 自宅に充電設備の設置は必要でしょうか？

A. 基本的には、ご自宅に充電設備を設置いただくことをおすすめしますが、必ずしも必要ということではありません。ご自宅に充電設備がなくても外出先で充電をご利用いただけます。

Q. マンションにもコンセントを設置できるのでしょうか？

A. お客様個人のご要望だけで設置することはできません。分譲マンションにお住まいの場合、マンションの理事会に要望し、管理組合での決議が必要となります。また、賃貸マンション(戸建の賃貸住宅も同様)の場合、所有者に要望し、了承を得る必要があります。

Q. 充電器を使った普通充電、急速充電の方法を知りたいです。

A. 充電器にカードをかざして認証し、充電コネクタをクルマに接続すると充電が開始します。詳しくはこちらをご覧ください。

Q. 充電できる場所を探したい時にはどうすればいいのでしょうか？

A. 使える充電スポットがすぐ見つかる「全国EV・PHV充電マップ」などのサービスが便利です。詳しくはこちらをご覧ください。



## [リチウムイオンバッテリー(駆動用電池)について]

### Q. リチウムイオンバッテリーの容量・電圧は？

A. こちらの表をご確認ください。

容量	総電圧	総電力量
51Ah	355.2V	54.4kWh

### Q. リチウムイオンバッテリーの容量低下は故障ではないのでしょうか？

A. 故障は製造不良などにより入・出力性能が大きく低下したり、容量が一気に減少してしまう現象で、故障発生時はメーターにコーションが出てお客様に知らせるようになっていきます。保証期間内に発生した場合は当然保証の対象です。一方、通常使用において容量は低下していきます。保証期間内(駆動用電池の容量保証は8年/16万km)に駆動用電池の容量が初期容量の70%を下回った場合、保証の対象となります。また、容量が低下すると走行距離が減少しますが、加速性能は変化しません。

### Q. リチウムイオンバッテリーの容量が低下するとどうなるのでしょうか？

A. 電池の容量が低下すると走行可能距離が減少しますが、加速性能など車両性能には影響ありません。

### Q. リチウムイオンバッテリーは、使い切ってから充電した方がいいのでしょうか？

A. 満充電付近で充電を繰り返すことでの寿命に対する影響はゼロではありませんが、あまり気にせず、充電していただければと思います。

### Q. 長期間、車に乗らないときは、充電しておいた方がいいのでしょうか？

A. バッテリーの容量低下を抑制するためには、充電量を下げる方が有利です。

### Q. 冬の低温時でもリチウムイオンバッテリーの性能に問題はないのでしょうか？

A. 国内においては電池温度が低温時であっても使用は可能です。

### Q. 低温時の対策は何かしているのでしょうか？

A. バッテリーは温度が低下すると出力が低下する特性を持っています。その対策としてUX300eではバッテリー昇温制御を採用しています。この制御は低温下において専用ヒーターでバッテリーを保温することで、温度低下による出力低下を抑制してくれます。本機能が作動するのは、プラグインされているときだけです。走行中やプラグアウトされているときには作動しません。

### Q. 駆動用電池ヒーターの作動条件は？

A. 外気温が低い場合、車両に普通充電ケーブルが接続されていると、駆動用電池が一定以上の温度になるように、自動で昇温します。車両から普通充電ケーブルを外す、または普通充電ケーブルを接続したままおよそ3日が経過すると、システムが自動で停止します。タイマー充電時は、タイマー設定内容に応じて作動します。

### Q. 何日くらい車を使用しないとリチウムイオンバッテリーが上がるのでしょうか？

A. リチウムイオンバッテリーも放電しますが、1年くらいなら問題ありません。また、リチウムイオンバッテリーとは別に、12Vの補機バッテリーがあります。補機バッテリーは、1ヶ月程度で放電してしまうため、結果的に1ヶ月に1度を目安に30分くらい運転していただくことをおすすめいたします。

### Q. 長い下り坂なら、回生ブレーキで駆動用電池を満充電にすることはできるのでしょうか？

A. 回生ブレーキで、駆動用電池を満充電することは可能です。ただし、走行距離だけでなく、路面勾配や車速によって変わるので、どれくらいの距離かについては一概にはお答えできません。

## [その他]

**Q.** 「LEXUS smartG-Link」スマホアプリのリモートエアコンが起動しない場合がありますか？

**A.** 下記の場合は、リモートエアコンは起動しません。

- ① パワースイッチがOFFになっていない場合
- ② シフトレバーの位置が「P」になっていない場合
- ③ ドアロックがかかっていない場合&ドアロック直後
- ④ ボンネットが開いていない場合
- ⑤ 車両またはスマートフォンが通信のできない環境下にある場合
- ⑥ 電池残量が低下している場合

なお走行可能距離が0kmであっても所定の電池残量があれば起動可能。

**Q.** 車両から自宅へ充電した電気を送ることは可能ですか？(V2H機能)

**A.** V2H機能はついておりませんが、より汎用性の高い1500Wのアクセサリコンセントは標準装備のため、非常時はもちろんレジャーなどの日常使い・外出先でもご利用いただけるようにしております。

**Q.** 非常時給電システムには対応しているのでしょうか？

**A.** 非常時給電システムに対応した、アクセサリコンセント AC100V・1500W/非常時給電システム付(ラゲージルーム内)を標準装備しております。災害などによる非常時に電力が必要なとき、車両の走行機能を停止した状態で給電が可能です。満充電の状態、停車中に400Wで供給した場合、一般家庭の約2.5日分\*の電力を供給します。

\* AC100Vインバータ効率(400W出力時平均) = 83.69%、補機消費(走行時) = 160W、給電可能範囲 = 電欠ランプ点灯制御 SOC20%~91%、電池容量53.3kWhとして試算した場合。

## CAPTION / NOTE



## 表紙、目次、P3、8、13(右下車両)、17

写真は海外仕様など、カタログ制作時の車両であり、車両の一部は日本仕様と異なる場合があります。



## P19

UX300e “version L”。インテリアカラーはホワイトアッシュ。インストルメントパネルは和紙調シボ。

普通充電ケーブル(AC200V用・15m)、ブラインドスポットモニター[BSM]+パーキングサポートブレーキ(静止物+後方接近車両)[PKSB]+パノラミックビューモニター、おっだけ充電、ムーンルーフ(チルト&アウトスライド式)、ルーフレール、カラーヘッドアップディスプレイはメーカーオプション。

※走行シーンの写真の一部は合成です。

※室内写真の計器盤は機能説明のために各ランプを点灯させたものです。実際の走行状態を示すものではありません。

※ナビゲーション画面および一部のディスプレイは合成です。

※装備および機能紹介の写真の一部はイメージです。

※G-Linkは、新車・CPO(レクサス認定中古車)をご購入いただいたお客さまに限り、ご提供いたします。ご利用には別途契約が必要となります。G-Link基本利用料は、新車ご購入の場合は新車登録後3年間無料、CPOご購入の場合はご購入後2年間無料です。無料期間終了後のG-Link基本料や利用手続きについては、レクサス販売店にお問い合わせください。G-Linkは、LTE(Long Term Evolution)通信を利用しており、電波の届かない場所ではご利用になれません。G-Linkはトヨタコネクティッド(株)が提供するサービスです。

※マップオンデマンドは、利用開始日(初度登録日)から3年間無料でご利用いただけます。無料期間終了後は、最新版ナビ用地図ソフトを販売店でご購入いただき「全更新」を実施することで、利用期間を実施日から2年間延長できます。無料期間終了前に「全更新」を実施した場合、無料期間中であっても、同実施日から2年間となってしまいますのでご注意ください。通信による自動更新にはG-Linkのご契約が必要です。G-Linkのご契約がない場合、メディア(CD-R/DVD-R/USBメモリー)による地図更新をご利用いただけます。地図更新の対象は全国の高速度道路・有料道路・主要国道と高速度道路施設・有料道路施設、およびナビに設定された自宅周辺80km四方と目的地周辺10km四方の一部国道・主要道・都道府県道・その他道路・道幅5.5m未満の道路と立体ランドマーク相当の著名な施設です(市街地データ、音声案内データおよび高速道路・有料道路の料金データは対象外)。

※セルフリストアリングコートは、鍵や硬貨などで引っかいた傷のように破壊された場合には、傷は復元しません。傷の復元する時間は、傷の深さや周囲の温度により変化します。なお、お湯をかけるなど、セルフリストアリングコートを暖めることで復元する時間を短くすることができます。耐用年数は5~8年ですが、その後も一般塗装よりも傷が付きにくい状態を保ちます。ワックスをかける場合はコンパウンド(研磨剤)の入っていないものをご使用ください。ディーラーオプションのレクサスポディーコートを施工しても耐すり傷性の低下はなく、高い性能を有します。

※本革シートの一部に合成皮革を使用しています。

※Ltex(エルテックス)は本革に近い風合いと手触りを追求した合成皮革です。

※バージョンおよびシートマテリアルにより、シート各部の素材や色が異なります。詳しくはレクサス販売店におたずねください。

※ベースメーカー(植込み型心臓ペースメーカー / 植込み型両心室ペースングパルスジェネレータ)装着のお客様は、充電の操作はご自身でなさらず、ほかの方にお願ひしてください。充電時は、充電器、充電ケーブルに近づかないでください。充電によりペースメーカーの動作に影響を与えるおそれがあります。

※植込み型心臓ペースメーカー等の機器をご使用の方は、タイヤ空気圧警告表示とスマートエントリー&スタートシステムの電波およびおっだけ充電の充電動作が医用電気機器に影響を及ぼすおそれがあります。タイヤ空気圧警告表示については、車両左側、前後のホイールハウス内に搭載された発信アンテナから約45cm以内に植込み型心臓ペースメーカーを近づけないようにしてください。スマートエントリー&スタートシステムについては、車両に搭載された発信機から約22cm以内に植込み型心臓ペースメーカーを近づけないようにしてください。おっだけ充電のご使用にあたっては、医師とよくご相談ください。電波発信および充電機能を停止することもできます。詳しくはレクサス販売店にご相談ください。

## ABBREVIATION

■ ABS: Anti-lock Brake System	■ QLS: Quantum Logic Surround
■ AHB: Automatic High Beam	■ RSA: Road Sign Assist
■ AHS: Adaptive High-beam System	■ SRS: Supplemental Restraint System(乗員保護補助装置)
■ ASC: Active Sound Control	■ TFT: Thin Film Transistor
■ BSM: Blind Spot Monitor	■ TMN: Traffic Movement Notification
■ CO <sub>2</sub> : Carbon Dioxide(二酸化炭素)	■ TRC: Traction Control
■ LTA: Lane Tracing Assist	■ VSC: Vehicle Stability Control
■ PKSB: Parking Support Brake	

## TRADEMARK

- 「パフォーマンスダンパー」はヤマハ発動機(株)の登録商標です。
- マークレピンソンおよびクラリファイ™はハーマンインターナショナルインダストリーズ社の商標です。
- 「おっだけ充電」、「おっだけ充電」ロゴは株式会社NTTドコモの登録商標です。
- 「nanoe」「ナノイー」および「nanoe」マークはパナソニック株式会社の商標です。
- “ヘルプネット®”は(株)日本緊急通報サービスの登録商標です。
- “D-Call Net®”はDoctor Call Net(救急自動通報システム)の略称。認定NPO法人救急へり病院ネットワーク(HEM-Net)の登録商標です。
- G-Linkは東京ガス株式会社の登録商標で、使用許諾を受けて使用しています。
- “LEXUS” “VSC” “TRC”はトヨタ自動車(株)の商標です。