

RX



RX 300 | RX 450h | RX 450hL



RX

Seit mehr als 15 Jahren ist Lexus Pionier und einer der führenden Hersteller im Bereich der Elektrifizierung von Premiumfahrzeugen. Über 1,6 Millionen selbstladende Lexus Hybridfahrzeuge sind weltweit auf den Straßen unterwegs - das ist eine umfassende Auswahl an Modellen, die mit höchster Qualität, überragender Zuverlässigkeit und exklusivem Komfort begeistern. Beeindruckende Fakten, die uns immer wieder antreiben, nach neuen Innovationen zu forschen und Elektrifizierung weiter zu denken als bis zur Entwicklung von Batterien und Motoren. Denn es ist die einmalige Chance, eine neue Art von Fahrspaß zu definieren. Ihr Fahrerlebnis steht bei uns im Mittelpunkt - ebenso wie die Frage: Wie fühlt es sich an, Lexus Kunde zu sein? Entdecken Sie jetzt den selbstladenden Premium-SUV RX 450h und überzeugen Sie sich selbst was wir unter „Lexus Electrified“ verstehen.



01. LEXUS ELECTRIFIED
Seiten 04–05

02. DESIGN
Seiten 06–11

03. PERFORMANCE
Seiten 12–17



04. HANDWERKSKUNST
Seiten 18–23

05. TECHNOLOGIE
Seiten 24–29

06. WÄHLEN SIE IHREN RX
Seiten 30–65

07. LEXUS ERLEBNIS
Seiten 66–67

ERLEBEN SIE DEN SELBSTLADENDEN HYBRID RX 450h

Wegweisend und seiner Zeit voraus: Der RX 450h unterstreicht unseren kompromisslosen Anspruch an ein Fahrerlebnis, das Maßstäbe setzt - im besten RX, den wir je gebaut haben. Einzigartiger Luxus, markantes Design und höchster Fahrkomfort stehen wie nie zuvor für unsere Markenphilosophie „Experience Amazing“. Das Interieur besticht mit intuitiver Touchscreen-Bedienung, nahtloser Konnektivität und Smartphone-Integration via Apple CarPlay® oder Android Auto®.

Die neueste Generation des Lexus Safety System + macht den neuen RX zum ersten Lexus, der unsere innovative BladeScan®-Scheinwerfertechnologie an Bord hat. Wählen Sie zwischen dem selbstladenden Vollhybrid RX 450h oder dem RX 300 mit Turbобенzinmotor. Beide Varianten sind auch als F SPORT-Modell erhältlich. Für noch mehr Raum und Flexibilität steht die elegante Langversion RX 450hL mit drei flexiblen Sitzreihen bereit.





PIONIER BEI ELEKTRIFIZIERTEN PREMIUM-FAHRZEUGEN

Seit der Einführung unserer ersten Luxuslimousine LS vor über 30 Jahren ist Lexus ein Synonym für außergewöhnliches Design, Qualität und Komfort. Wir sind einer der führenden Hersteller und Pionier bei elektrifizierten Premiumfahrzeuge. Wir wollen unsere Kunden mit innovativen Fahrzeugen begeistern und daran arbeiten die Bedürfnisse von Kunden und Fahrern. Ganz im Sinne dieser Unternehmensphilosophie wurde 2005 der weltweit erste Premium-Vollhybrid, der RX 400h, der Weltöffentlichkeit vorgestellt.



ZEHN SELBSTLADENDE HYBRIDMODELLE UND DER ERSTE VOLLELEKTRISCHE LEXUS

Lexus bietet heute zehn innovative Vollhybridmodelle an. Kein anderer Premiumhersteller hat weltweit mehr Hybridfahrzeuge verkauft und vereint ein solches Maß an Erfahrung bei Entwicklung, Herstellung, Wartung und Recycling von Hybridfahrzeugen und Komponenten. Jedes unserer Hybridmodelle fährt im Stadtverkehr bis zu 50 % der Zeit elektrisch ohne externes Laden - und arbeitet im Elektromodus EV (Electric Vehicle) ohne Kraftstoffverbrauch und völlig emissionsfrei.

Der erste vollelektrische Lexus, der Crossover UX 300e, ist ein Meilenstein unserer neuen Vision „Lexus Electrified“. Mit weiteren teil- und vollelektrischen Modellen werden wir unser Angebot an Elektrofahrzeugen weiter ausbauen. Dazu gehören auch der erste Lexus Plug-in-Hybrid und eine neu entwickelte Fahrzeugplattform speziell für Elektrofahrzeuge.



DIE ZUKUNFT IST ELEKTRIFIZIERT

Der Erfolg unserer selbstladenden Hybridmodelle bestätigt uns darin, diesen Weg weiterzugehen. Unsere Vision „Lexus Electrified“ und das neue „LF30 Electrified Concept“ stehen für diesen Anspruch. Das visionäre Design und das fahrerzentrierte Cockpit des batterieelektrischen LF-30 verkörpern die Innovationskraft von „Lexus Electrified“. Aufbauend auf der langjährigen Erfahrung bei Hybridantrieben, einschließlich Batteriemangement, Steuerungsmodulen und Elektromotoren, schaffen wir ein einzigartiges Fahrerlebnis. Die Technologien von „Lexus Electrified“ ermöglichen dabei eine integrierte Steuerung von Antriebsstrang, Lenkung, Aufhängung und Bremsen.

- 01 Der RX in der Ausstattungsvariante F SPORT
- 02 Die LED-Heckleuchten zeigen das unverwechselbare L-Designmotiv
- 03 Prägnante LED-Leuchten flankieren den markanten Diabolo-Kühlergrill

DER LEXUS RX: UNVERWECHSELBARES DESIGN UND EINZIGARTIGE FAHRKULTUR

Wir kommen im Testcenter im Obergeschoss des Lexus Design Centers in Nagoya, Japan, an. Wir sind mit RX Projekt Manager Yoshiharu Nakajima verabredet. In der Mitte des großzügigen Raumes, in dem sämtliche Lexus Designs unter strengster Geheimhaltung getestet werden, stehen die Premium-SUVs: der RX und der RX 450hL.

Wir riskieren einen ersten Blick. Trotz des künstlichen Lichts ist der erste Eindruck faszinierend. Die Front beider Modelle erscheint extrem kraftvoll und prägnant. Die Ästhetik wirkt entschlossen und sportlich. In der Ansicht der Seitenlinie fällt eine dezente Veränderung ins Auge: die fließenden Linien, die der Silhouette beider Fahrzeuge besondere Anmut und Eleganz verleihen – trotz ihrer beeindruckenden Größe. Bei näherer Betrachtung des Designs kommt Herr Nakajima zu uns. Wir stellen einander vor und sprechen ihm ein Kompliment aus. Er besteht darauf, dass wir sein Werk unter optimalen Lichtverhältnissen sehen. Er winkt einem Assistenten zu, der eine Fernbedienung drückt. Nahezu lautlos fährt das gewaltige Dach über uns auf – das 200 Tonnen schwer ist, wie wir später erfahren. Wir staunen und blicken in den blauen Himmel dieses sonnigen Nachmittags in Japan. Nakajima deutet auf die Fahrzeuge: „Jetzt kann man die RX-Modelle so sehen, wie unsere Kunden sie sehen werden“, sagt er mit einem charmanten Lächeln. Das natürliche Tageslicht erweckt das Design beider Luxus-SUVs zum Leben. Die komplexe, formvollendete Schönheit, die Linienführung und die markante Karosserie verbinden sich zu einem faszinierenden Anblick. Details werden zu Blickfängen: Das Dach scheint über der Karosserie zu

schweben, die prägnanten Matrix-LED-Scheinwerfer und juwelenartigen Heckleuchten, die das einzigartige L-Motiv widerspiegeln. Nakajima ist ein besonderes Vergnügen, seinen Besuchern die RX-Modelle zu zeigen. Sie sind der Höhepunkt eines Designprozesses, an dessen Anfang Gedanken zum Erbe des RX standen. „1998 war der erste RX der Vorreiter des Premium-SUVs. Bis dahin wusste niemand, ob sich überhaupt genügend Käufer für diese Art von Fahrzeug interessieren würden. Wir sind dieses Risiko eingegangen – und das war gut so. Der erste RX avancierte in Kürze zu unserem meistverkauften Modell. Es eröffnete neue Möglichkeiten im Bereich der Premiumklasse. Viele andere Hersteller sind uns inzwischen auf diesem Weg gefolgt. Bei der Entwicklung des neuesten RX bestand die Herausforderung darin, ein Fahrzeug zu konzipieren, das so unverwechselbar ist wie das Original. Und das zugleich dem Anspruch und Geschmack heutiger Käufer von Premiumfahrzeugen entspricht.“ Nakajima fährt fort: „Das Design musste das Vorgängermodell übertreffen und trotzdem seinen individuellen Charakter behalten.“ Nakajima erklärt: „Unser Designchef wollte einen eleganteren Look und die Finesse eines Lexus Flaggschiff-SUVs.“ In enger Zusammenarbeit mit unseren Takumi-Tonmodellbauern wurden daraufhin wichtige Details überarbeitet, darunter der markante Diabolo-Kühlergrill. Entstanden ist mit den Worten des Designers „der beste RX aller Zeiten“.



02



03



HANDWERKSKUNST



RX 450hL

Das Lexus Designteam ist besonders stolz auf die Langversion des RX - den RX 450hL. Das Modell bietet eine dritte Sitzreihe mit zwei zusätzlichen Sitzen, damit bei Bedarf bis zu sieben Personen im Innenraum Platz finden. „Obwohl das Fahrzeug ein paar Zentimeter länger ist, ist es uns gelungen, die Geschmeidigkeit und die Eleganz der Karosserie zu bewahren“, so RX Projekt Manager Yoshiharu Nakajima. „Im Innenraum bietet der RX 450hL dank der aufstellbaren und längsverschiebbaren Sitze in der dritten Reihe, mehr Platz und Funktionalität sowie zusätzliche Beinfreiheit.“

Eine Abbildung des RX 450hL mit zwei zusätzlichen Sitzen in der dritten Reihe finden Sie auf der Seite 23.

DESIGN

Das Design des Kühlergrills des RX ist so komplex, dass es von der Skizze bis zum fertigen Bauteil über sechs Monate Arbeitszeit benötigte. Immer wieder wurden erfahrene Handwerksmeister hinzugezogen, um die Komplexität der ineinandergreifenden Lexus L-Motive des Designkonzepts in den Kühlergrill des RX zu perfektionieren. „Das Ziel war, dass man die exquisite Verarbeitung und das Design auf den ersten Blick zu schätzen weiß, sobald man den RX sieht“, sagt Nakashima. Nach monatelangem Computer-Rendering wurde die Spritzgussform, mit der jeder RX-Kühlergrill produziert wird, von einem riesigen 3-D-Fräszentrum erstellt. Dann wurde sie an Yasuhiro Nakashima

zur Bearbeitung von Hand weitergegeben – ein Lexus Takumi, der 27 Jahre lang seine Fähigkeiten im Werkzeugbau unter Beweis gestellt hat. Seine ganze Erfahrung und Hingabe sowie die Perfektion maßgeschneiderter Werkzeuge liegen in diesem einzigartigen Look. Selbst handgefertigte Bambusinstrumente kamen zum Einsatz, um feine Details auszuformen und zu vollenden. Mit erfahrenerm Auge und jahrelang geschulten Handgriffen verfeinerte Nakashima die Oberflächenglätte auf bis zu 100 Mikrometer (0,1 Millimeter) – ein Unterschied, den selbst modernste Lasertechnologien nicht erkennen können.



F SPORT FÜR HÖCHSTE ANSPRÜCHE

Der Kühlergrill im markanten Wabendesign unterstreicht die dynamische Optik des RX F SPORT. Details wie das F SPORT-Logo, das den anspruchsvollen Kurven der Fuji-Rennstrecke nachempfunden ist, schwarz lackierte Außenspiegel und mächtige 20-Zoll-F SPORT-Leichtmetallräder unterstreichen die ausdrucksstarke Ästhetik des SUVs.

Mehr dazu auf Seite 47.



JAPANISCH INSPIRIERTER LUXUS

Es ist fünf Uhr morgens in Paris und es regnet. Noch schläft die Stadt. Wir sind beide nach einer hektischen Woche mit Meetings und Deadlines vor den Sommerferien im gedanklichen Autopilot-Modus. Ich in meinem Designstudio, Christian hat als preisgekrönter Architekt einmal mehr bis spät in die Nacht gearbeitet. Damit ist nun Schluss. „Côte d’Azur, wir kommen!“ Als wir uns unserem Lexus RX 450h F SPORT nähern, leuchten die Türgriffe dezent auf – ein Willkommensgruß auf „Omotenashi“-Art. Ich habe gelernt, dass die Philosophie des Omotenashi für Lexus eine besondere Bedeutung hat. Aus dem Japanischen übersetzt heißt es „Gastfreundschaft und höflicher Service. Diese uralte Tradition beschreibt die Fähigkeit, die Bedürfnisse des anderen zu erkennen, bevor er sie überhaupt ausgesprochen hat. Mal sehen, wie unser RX mit zwei überarbeiteten, anspruchsvollen Parisern fertig wird. Wir öffnen die Fondtüren und verstauen unsere Taschen und Laptops im Fußraum. Christian hat beide Hände voll und bewegt einen Fuß dezent unter der Heckklappe, die sich gehorsam in sanftem Bogen öffnet. Der Kofferraum verschluckt unsere mit Airline-Aufklebern versehenen Aluminiumkoffer ohne Probleme. Ich strecke meine Hand nach dem Smart Key aus und übernehme die Frühschicht am Steuer. Christian braucht Schlaf.

Sobald ich mein iPhone verbunden habe, werden meine Apps auf dem großen 12,3-Zoll-Touchscreen in meinem direkten Sichtfeld angezeigt. Clever und komfortabel. Ich tippe auf das Icon von „Waze“, um unsere Route zu planen. Dann fahren wir nahezu lautlos im Elektromodus vom „Place-Saint-Thomas-d’Acquin“ los. Ich bekomme auf den noch leeren Landstraßen auf Antrieb ein gutes Gefühl für das dynamische Handling unseres Fahrzeugs.

Auf den Pariser Ringstraßen lässt der Regen nach und die Wischer verlangsamen ihren Rhythmus automatisch, sodass ich mich ganz auf die Straße konzentrieren kann. Wir lassen Paris hinter uns und fahren weiter auf die A 6.

Christian wacht etwa eine Stunde später auf und erzählt, wie bequem sein Sitz ist. Kein Wunder, denn die Form der Sitze reduziert den Druck auf Lendenwirbelbereich und Sitzbeinknochen. Die vom Motorsport inspirierte „Integralschaumtechnik“ sorgt für optimalen Halt. Die wunderschöne Verarbeitung tut ihr Übriges. Lediglich 17 Lexus Handwerksmeister haben die notwendigen Fertigkeiten, um die RX-Ledersitze optimal zu fertigen.

Als die Sonne im Osten aufgeht, halten wir an, um uns etwas zu trinken und Croissants zu kaufen. Zurück auf der Straße, stellen wir unsere Getränke in die dafür vorgesehenen Halter in der Mittelkonsole. Ich war schon immer fasziniert von intelligentem Design und stelle fest, dass die Halter über eine 3-Punkt-Auflage verfügen und so alle Flaschengrößen sicher aufnehmen. Zudem ist der Boden mit griffigem Material ausgekleidet, sodass Flaschen beim Aufschrauben mit nur einer Hand nicht verrutschen. Die Halter lassen sich sogar in der Höhe einstellen. Ganz gleich, ob große oder kleine Flaschen – komfortabel ist es immer.

PREMIUMKOMFORT

„Musik gefällig?“ Christian fragt lächelnd und startet meine Lieblings-Playlist auf Spotify. Die Musik erklingt über das eindrucksvolle Mark Levinson® Premium-Surround-System mit 15 Lautsprechern. Die Musik beruhigt uns und die Kilometer fliegen an uns vorbei, während unser Vollhybrid RX 450h F SPORT mit seiner perfekten Balance aus Benzin- und Elektroantrieb dahingleitet. Der selbstladende Hybrid-SUV muss nicht extern aufgeladen werden und benötigt daher keine entsprechenden Stopps. Wir kommen gut voran und genießen das souveräne Fahrerlebnis des RX auf unserem Weg gen Süden.

Christian übernimmt das Steuer und ich mache am späten Nachmittag ein Nickerchen. Ich erinnere mich dunkel, dass er den Klima-Concierge des RX eingestellt hat. Mithilfe der Nano-E®-Technologie wird nicht nur die Luft im Innenraum gereinigt, auch die Sitze werden belüftet sowie Haut und Haare mit Feuchtigkeit versorgt. Ich wache erholt auf und wir sind bald am Ziel. Waze hat uns an den ferienbedingten Staus vorbeigelotst und es ist gerade noch Zeit, unseren Freunden per WhatsApp unsere voraussichtliche Ankunftszeit mitzuteilen.

Wir kommen bereits an, während die anderen noch im Stau stehen. Bevor wir ausladen, zeigt mir Christian unsere Luxusvilla. Er kennt jeden Winkel, von der französischen High-End-Küche bis hin zu den Badezimmerfliesen aus Carrara-Marmor. Er hat das Haus über zwei Jahre lang für einen wohlhabenden Pariser Kunden entworfen. Dieser Urlaub ist eine Art „Dankeschön“ des Eigentümers. Aber für mich begann der wahre Luxus schon am Morgen – im Lexus RX.

Mark Levinson ist eine eingetragene Marke der Harman International Industries, Incorporated.

Nano-e ist eine eingetragene Marke der Panasonic Corporation.

Carplay ist eine eingetragene Marke der Apple Inc.

Android ist eine eingetragene Marke der Google LLC.

iPhone ist eine eingetragene Marke von Apple Inc.



MADE BY LEXUS



ERLEBEN SIE DEN UNTERSCHIED EINES LEXUS HYBRIDS

WAS IST EIN SELBSTLADENDER LEXUS HYBRID?

Die Lexus Hybridtechnologie vereint die Leistung eines kraftvollen Benzinmotors mit der Effizienz eines hochmodernen Elektromotors in einem perfekten Zusammenspiel beider Antriebsquellen. Hybridmodelle von Lexus laden sich während der Fahrt und jedes Mal, wenn Sie den Fuß vom Gas nehmen, automatisch auf - ohne externes Laden oder Sorgen um die Reichweite der Batterie. Genießen Sie einen faszinierenden Mix aus Kraft und Effizienz und das gute Gefühl, mit Ihrem Lexus mit weniger Emissionen unterwegs zu sein als mit konventionellen Antrieben.

WARUM IST ELEKTRIFIZIERUNG WICHTIG?

Um unser erklärtes Ziel zu erreichen, die Emissionen unserer Fahrzeuge bis 2050 auf null zu senken, ist eine effiziente Elektrifizierung unerlässlich. Seit der Einführung des RX 400h, des weltweit ersten elektrifizierten Premium-Modells, arbeiten wir daran, umweltfreundliche selbstladende Hybride zu entwickeln und auf die Straße zu bringen. Wir wollen dabei nicht nur die Emissionen unserer Fahrzeuge reduzieren, sondern auch unsere Produktionsstätten bis 2050 CO₂-neutral gestalten und ihren Wasserverbrauch nachhaltig minimieren.

WIE IST ES, EINEN LEXUS HYBRID ZU BESITZEN?

Seit über 30 Jahren arbeiten wir kontinuierlich an der Entwicklung und Vermarktung selbstladender Hybridmodelle. Unser Ziel ist es, unsere Produktionsstätten bis 2050 CO₂-neutral zu gestalten und ihren Wasserverbrauch signifikant zu reduzieren. Über 450.000 Lexus Hybridmodelle auf europäischen Straßen wurden in unseren hochmodernen Werken in Japan nach höchsten Qualitätsstandards bereits gefertigt. Neben der unvergleichlichen Laufruhe und Dynamik sind die deutlich geringeren Betriebskosten ein wichtiger Vorteil - Sie sparen durch das regenerative Bremsen und weitere fortschrittliche Technologien nicht nur Kraftstoff, sondern auch Kosten für Bremsen, Reifen und andere Verschleißteile Ihres Lexus.



STARTEN

Nachdem Sie den RX 450h Vollhybrid gestartet haben, erfolgt die Beschleunigung dank des kraftvollen und von der Hybridbatterie gespeisten Elektromotors zügig und rein elektrisch. Sie fahren jetzt nahezu geräuschlos, ohne Kraftstoffverbrauch und völlig emissionsfrei. Genießen Sie das volle Drehmoment des Elektromotors ab der ersten Umdrehung.

FAHREN

Bei höheren Geschwindigkeiten beziehungsweise höheren Leistungsanforderungen schaltet sich der Benzinmotor automatisch und fast unmerklich zu, wird aber weiterhin bei Bedarf vom Elektromotor unterstützt. Durch die nahezu perfekte Verteilung seiner beiden Kraftquellen vermittelt der RX 450h ein außergewöhnlich faszinierendes Fahrerlebnis mit geringem Schadstoffausstoß und beeindruckend genügsamen Kraftstoffverbrauch.

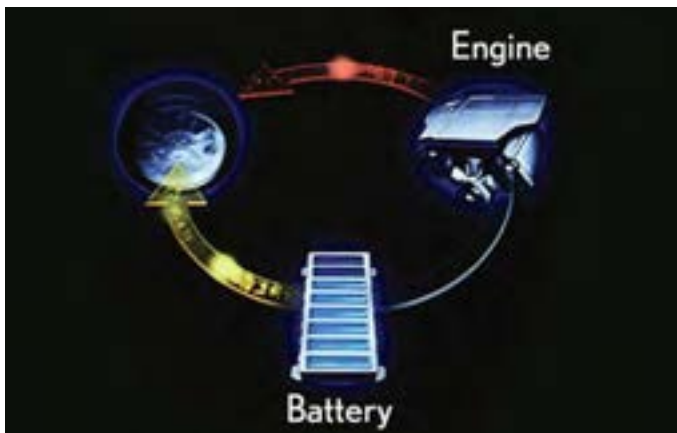
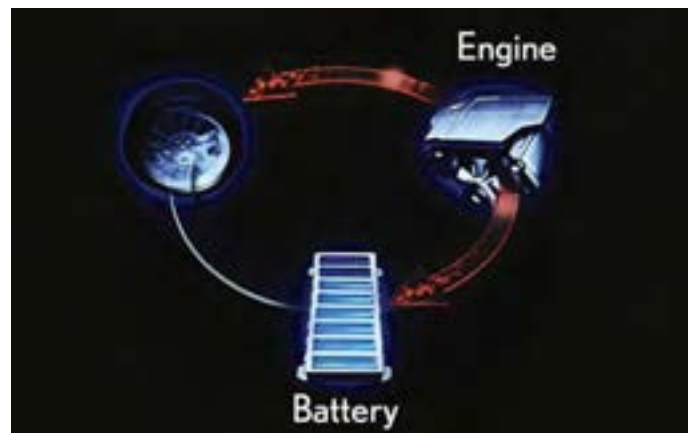

BESCHLEUNIGUNG

Bei kraftvoller Beschleunigung wird der Benzinmotor automatisch vom Elektromotor unterstützt. Diese Kombination sorgt für ein hohes Drehmoment und eine atemberaubende Beschleunigung ohne jede Zugkraftunterbrechung.

VERZÖGERN

Jedes Mal, wenn Sie abbremsen oder das Fahrzeug anhalten, schaltet sich der Motor automatisch ab. Sobald Sie bremsen oder den Fuß vom Gaspedal nehmen, wandelt das regenerative Bremssystem die freigesetzte Bremsenergie in elektrische Energie um und lädt die Hybridbatterie auf. Darum müssen Sie einen Lexus Vollhybrid auch nicht extern aufladen. Die Hybridbatterie arbeitet zuverlässig und ohne spezielle Wartung.





DIE FAHRT

Chapman's Peak Drive, Südafrika. Sollten Sie jemals „die schönsten Straßen der Welt“ geogogelt haben, werden Sie höchstwahrscheinlich von dieser Küstenstraße gehört haben. Ich sitze auf dem luxuriösen Beifahrersitz des Lexus RX. Am Steuer hat Yoshiaki Ito Platz genommen, einer der besten Lexus Testfahrer. Ich sollte mit ihm ein Interview über das Fahrzeug führen, aber noch bin ich sprachlos von dem atemberaubenden Ausblick. Vor uns liegt der Straßenverlauf in Serpentinaen, der scheinbar aus einer steilen Felswand herausgeschnitten wurde. Schroffe Gipfel ragen über mir empor und ein paar Hundert Meter unter mir sehe ich den tiefblauen Atlantik und traumhafte Buchten. Obwohl die Straße recht schmal ist und Kurven und Geraden schnell aufeinander folgen, fühle ich mich in diesem großen SUV extrem sicher. Das hat natürlich auch mit dem Können meines Fahrers zu tun: Es braucht viele Jahre oder gar Jahrzehnte der Fahrpraxis, um Takumi-Meisterfahrer bei Lexus zu werden. Kein Wunder also, dass diese Elitefahrer einen Lexus so handhaben wie ein virtuoser Geiger seine Stradivari. Sie gehen an Grenzen und erkennen winzige Fehler, die jemand mit weniger Erfahrung nicht bemerken würde.

Ito hält den RX an einem der Aussichtspunkte an, die einen spektakulären Blick auf das Meer bieten. Im Vordergrund sehe ich bunte Fischerboote und meine sogar, weiter entfernt Wale ausmachen zu können, die ins Meer hinausschwimmen.



„Diese Straße ist ein technisches Meisterwerk“, sagt er und lenkt meine Aufmerksamkeit wieder auf meine eigentliche Aufgabe. „So etwas zu bauen, erfordert eine große Entschlossenheit, jedes Hindernis zu überwinden. Ich bewundere das. Es ist nicht der schlechteste Ort, um zu erleben, was der RX kann. Er ist extrem dynamisch und kraftvoll. Wenn du möchtest, kannst du jetzt fahren.“ Das lasse ich mir nicht zweimal sagen und begeben mich auf den Fahrersitz. Schon allein das Lenkrad zu halten ist beruhigend. Die Form passt sich meinen Händen perfekt an. Es ist, als ob es meine Finger automatisch dort platziert, wo der optimale Griff zu finden ist. Los geht's. Zuerst fahre ich recht langsam, aber die präzisen Reaktionen des RX erzeugen schnell das Zutrauen, schneller zu fahren. Das Fahrzeug reagiert direkt auf jede Bewegung des Lenkrads und gleitet sanft und geschmeidig durch die Kurven.

Ito bemerkt mein Lächeln und erklärt mir, was ich da gerade erlebe. „Wir wollten eigentlich keinen Sportwagen bauen“, sagt er, „aber das Fahrverhalten des RX ist extrem ausgereift und ausgeklügelt. Man merkt sofort, wie selbstbewusst und stabil das Fahrzeug sich selbst in diesen sehr engen Kurven verhält. Es ist schwer in Worte zu fassen, aber ich würde sagen, der RX vermittelt ein tiefes Gefühl von Freude verbunden mit beruhigender Kontrolle.“

Das stimmt. Ich fühle mich eins mit dem Auto. Tatsächlich bin ich so vertieft, dass ich nur die Hälfte mitbekomme, was er darüber erzählt, wie das RX-Team das Projekt umgesetzt hat: die zusätzliche Steifigkeit der Karosserie, die endlose Feinabstimmung der Aufhängung und Lenkung auf Teststrecken, im Stadtverkehr und auf Bergpässen rund um den Globus. Als er erwähnt, dass das Ergebnis ein deutlich besseres Handling ist, nicke ich intuitiv. Auf dieser Küstenstraße, von Einheimischen liebevoll „Chappies“ genannt, kann man auf jedem einzelnen Kilometer die Aussicht bestaunen, für die Menschen Tausende von Kilometern im Flugzeug zurücklegen. Ito schlägt vor, dass wir anhalten und eine Weile warten, um einen Sonnenuntergang zu erleben, den ich nie vergessen werde. Ich bin hin- und hergerissen. Ein spektakulärer Sonnenuntergang? Oder einfach mit dem RX auf einer der schönsten Straßen der Welt weiterfahren? Eine schwere Entscheidung.

DYNAMIK TRIFFT PERFORMANCE

RX-Chefingenieur Takeaki Kato strebte nicht nur im Designprozess nach Perfektion: „Ich habe meinem Team gesagt, dass es nichts unversucht lassen soll, um das Fahrvergnügen im RX noch weiter zu optimieren. So wurden beispielsweise nach Windkanaltests zur Verbesserung der Aerodynamik die Motorhaube und Heckklappe aus Aluminium eingesetzt, um das Fahrzeug leichter und agiler zu machen. Außerdem kamen vermehrt spezielle Klebe- und Laserschweißtechnologien zum Einsatz, um die Karosserie noch steifer

auszulegen, was gleichzeitig zu weniger Vibrationen führt. Schließlich wurden eine verbesserte Achssteifigkeit und ein neuer Stabilisator für die Hinterradaufhängung entwickelt, bevor unser „Takumi“-Meisterfahrer monatelang an der Feinabstimmung des RX arbeitete, um ein souveräneres Handling und eine hervorragende Laufruhe zu gewährleisten.“



ADAPTIV VARIABLES FAHRWERK

Bei der sportlicher abgestimmten F SPORT-Variante und der Ausstattungsvariante Luxury Line sorgt ein adaptives Dämpfungssystem (AVS) für optimale Dämpfungskraftverteilung auf alle vier Stoßdämpfer – passend zum Fahrbahnuntergrund – mit beeindruckenden 650 verschiedenen Dämpfungseinstellungen.

ALLRADANTRIEB E-FOUR

Die aktive Drehmomentregelung (AWD) des RX 300 sorgt für eine optimierte Kraftverteilung von 100:0 bis 50:50 auf Vorder- und Hinterräder, während die RX 450h-Modelle über die E-FOUR-Technologie verfügen, die einen 50-kW-Elektromotor an der Hinterachse mit dem 123-kW-Elektromotor und dem V6-Benzinmotor an der Vorderachse vereint. Damit wird für jede Fahrsituation das ideale Drehmoment auf Abruf bereitgestellt.









DAS WERK

Nicht selten werden sich Besucher der renommierten Produktionsstätte Kyushu im Südwesten Japans schlagartig ihrer menschlichen Fehler und Mängel bewusst. Denn hier ist einzig Perfektion erlaubt. Umgeben von Wäldern, befindet sich Kyushu auf der drittgrößten Insel Japans. Das Werk, in dem der Lexus RX gefertigt wird, wurde mir als größte Automobilproduktionsstätte der Welt beschrieben und ich freue mich über das seltene Angebot, einen Blick hinter seine Kulissen zu werfen.

Die Führung übernimmt ein Takumi, einer der angesehenen Handwerksmeister, deren Begabung und Hingabe der RX seine exzellente Qualität verdankt. Bekannt für außergewöhnliche Geschicklichkeit, müssen die Takumi ihre feinmotorischen Fähigkeiten regelmäßig unter Beweis stellen. Nur wer es schafft, in weniger als 90 Sekunden eine Origami-Katze mit der nicht dominanten Hand zu falten, behält seine Position im Werk. Was in jedem anderen Unternehmen undenkbar wäre, ist hier selbstverständlicher Teil der Arbeitsroutine. „Wir sind ein wenig besessen von Präzision“, lacht mein Gastgeber. „Aber es ist eine gesunde Besessenheit.“ Das Ausmaß dieser Obsession wird deutlich, als er erzählt, welchen Aufwand das Unternehmen betreibt, um Staub und andere unerwünschte Substanzen in den Produktionshallen zu vermeiden.

So muss etwa jeder, der die hermetisch abgeriegelte Lackiererei betreten möchte, gleich zwei Vakuunkammern durchlaufen, in denen sämtliche Feinpartikel aus den Haaren und der Schutzkleidung entfernt werden. Und damit nicht genug: Ein künstlicher Wasserfall mit dem Spitznamen „Niagara“ beseitigt schließlich jedes noch so winzige Staubkorn.

Die Atmosphäre ist von Stille und tiefer Konzentration geprägt. Ich fühle mich wie in einem Labor oder einer Bibliothek. „Kein Arbeiter berührt je ein Fahrzeug, bevor er nicht unser spezielles Training durchlaufen und abgeschlossen hat“, erklärt der Takumi. „Getreu der Lexus Philosophie fertigen wir jedes einzelne

Fahrzeug so, als wäre es unser eigenes.“

Alles in allem dauert es 24 Stunden, um einen RX zu montieren. Jedes Fahrzeug wird vom Karosseriebau zur Lackiererei und weiter zur Montage transportiert, wo Menschen und Roboter so harmonisch zusammenarbeiten, dass es an perfektionierte Performancekunst erinnert. Bei jedem Schritt werden die Fahrzeuge im Licht extrem starker Leuchtstoffröhren inspiziert und auf winzigste Unregelmäßigkeiten hin geprüft.

Im gesamten Produktionsprozess wird nichts verschwendet. Wenn die Presse täglich mehr als 100 Tonnen Stahlplatten zu fast 100.000 einzelnen Bauteilen verarbeitet, wird kein einziges Stück Metall weggeworfen. Sämtliche Überschüsse werden gesammelt, recycelt und wiederverwendet. Wie die geringen Emissionen des RX ist auch dies ein beeindruckendes Beispiel für das ausgeprägte Umweltbewusstsein von Lexus.

Auf den letzten Metern der Produktionslinie angekommen, ist es Zeit für die Endkontrolle. Mit sensiblen Händen wird die Oberfläche abgetastet, mit Klopfbolzen nach lockeren Stellen gehorcht. Vor seiner Auslieferung muss jeder RX außerdem einem Hochdruckwasserstrahl beim sogenannten „Taifun-Test“ standhalten, bevor eine abschließende Testfahrt über 30 Kilometer Fahrqualität und Laufruhe endgültig besiegelt.

Die außergewöhnliche Präzision und Akribie, mit der hier gearbeitet wird, kann man sich kaum vorstellen – man muss es mit eigenen Augen gesehen haben. Als ich einen letzten Blick auf die zu tanzen scheinenden Roboter werfe, erklärt mir mein Gastgeber: „Kyushu ist nicht nur einer der produktivsten Betriebe der Welt, sondern auch die Geburtsstätte eines der zuverlässigsten SUVs der Welt.“ In seiner Stimme liegt Stolz, Stolz auf seine Arbeit, und das völlig zu Recht.





LASERVEREDELTES HOLZ

Konzertpianisten und -geiger würden die besondere Holzmaserung im RX gleich wiedererkennen. Denn die Holzapplikationen werden im selben Laserschnittverfahren hergestellt wie einige der wertvollsten Flügel, Violinen und Cellos des renommierten Instrumentenbauers Yamaha.

Wie alles im RX erfordert auch die Produktion der Holzkomponenten viel Zeit, Geduld und Präzision. In 8 Wochen und 14 Teilschritten kreieren Dutzende von hoch qualifizierten Handwerkern dieses spezielle Stück Holzkunst.

Nachdem afrikanisches Sapele-Holz mit einer dünnen Schicht Aluminium verbunden wurde, werden per Laser präzise Muster in der Holzoberfläche erzeugt, sodass das darunterliegende Metall freigelegt wird und beide Materialien ein kontrastreiches Wechselspiel bilden. Keines der filigranen Muster wiederholt sich, jedes Element ist einzigartig. Die anschließende Politur von Hand verleiht der Oberfläche ihren edlen Glanz. Kaum etwas könnte besser zu einem Premium-SUV passen, das Komfort auf ein völlig neues Level hebt.



DREI FUNKTIONALE SITZREIHEN



Die RX 450hL-Modelle folgen kompromisslos den Prinzipien ausgereifter Handwerkskunst und des Omotenashi, der Tradition japanischer Gastfreundschaft. Das verlängerte Heck sorgt für mehr Raum und Funktionalität. Luxus und Komfort werden in jedem Detail spürbar. Die Sitze der zweiten Reihe sind elektrisch verschiebbar und

umklappbar. Für zusätzliche Beinfreiheit lassen sie sich circa 10 Zentimeter vor- und zurückbewegen. Die Fahrgäste der hinteren Sitzreihen genießen zudem Zugriff auf eigene Bedienelemente der Klimaautomatik.



02

- 01 Lasergefertigte Holzapplikationen zieren die Mittelkonsole des RX 450hL
- 02 Nur 17 Lexus Meisterhandwerker können die Ledersitze des RX fertigen
- 03 Die dritte Sitzreihe im RX 450hL bietet mehr Flexibilität



03

Corniche Varoise



50
km/h

Corniche Varoi...

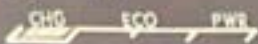

- 01 Farbiges Head-up-Display
- 02 Bequeme Bedienung per Touchpad
- 03 Großes 12,3-Zoll-Touchscreen-Display
- 04 Smartphone-Nutzung im RX: bestens verbunden via Apple CarPlay® App

Carplay ist eine eingetragene Marke der Apple Inc.

ZUKUNFTSWEISEND

Platz nehmen und höchsten Komfort erleben: Der Fahrersitz des RX bringt Sie in die perfekte Fahrposition dank optimalem Halt und idealem Blick auf die Straße. Über das handgenähte Lederlenkrad genießen Sie komfortablen Zugriff auf die Schaltwippen für nahtlose Gangwechsel. Die ergonomisch gestaltete Instrumententafel minimiert Ablenkungen und unterstützt ein fokussiertes Fahrerlebnis. Das farbige Head-up-Display projiziert zudem wichtige Fahrdaten und Warnhinweise auf die Windschutzscheibe und damit gut lesbar in Ihrem unmittelbaren Sichtfeld.

Fahrer und Beifahrer können über das zentral angeordnete 12,3-Zoll-Multimedia-Touchdisplay, das Touchpad in der Mittelkonsole sowie per Sprachbefehl mühelos mit dem RX interagieren. Synchronisieren Sie Ihr Smartphone mit Apple CarPlay® oder Android Auto® und nutzen Sie unterwegs die zahlreichen Vorteile der Lexus Link-App für ein komfortables Fahrerlebnis: Speichern Ihrer Reiserouten und Fahrdaten, müheloses Navigieren an jedes Ziel, auch zu Fuß nach Verlassen des RX. Verwalten von Service-Terminen für Wartung und Pflege des Lexus; Verständigen des Rettungsdienstes nach einem Unfall.

Um das Fahren in der Stadt zu erleichtern, bietet die optionale 360°-Kamera eine fast vollständige Rundumsicht auf das Fahrzeug und die Fahrzeugumgebung. Ein virtuelles 3-D-Bild Ihres RX erstellt zudem eine Ansicht des Fahrzeugs aus der Vogelperspektive. Grafische Führungslinien im Display erleichtern zudem das Manövrieren.

Für akustischen Hochgenuss sorgt auf Wunsch das Mark Levinson® Premium-Surround-System dank GreenEdge™-Audiotechnologie. Die herausragende Klangqualität mit 7.1-Kanal-Digital-Surround-Sound ähnelt der eines Heimkinoerlebnisses, auch dank der Clari-Fi™-Technologie, die den bei der digitalen MP3-Komprimierung verloren gegangenen Klang wiederherstellt.



02



03

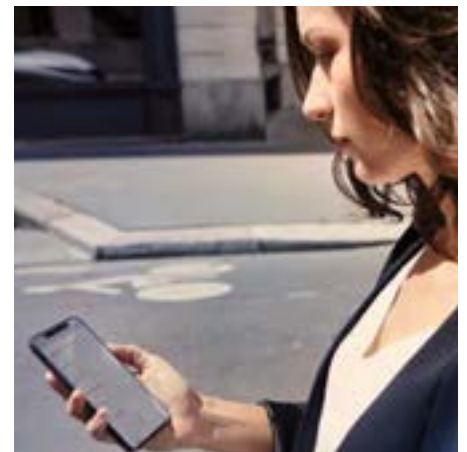

04

13 „LICHTJAHRE“

Tokio. Zeit zum Durchatmen. Mein Shinkansen Bullet Train fährt in Shinagawa ein – ein lebenswichtiges Element in dieser faszinierenden Megacity mit 38 Millionen Einwohnern. Als ich den Bahnhof verlasse, gehe ich in der Flut von Büroangestellten unter, die sich nach der Arbeit noch auf einen Drink treffen.

Die unzähligen Geräusche und Neonlichter überwältigen mich und ich versuche, mich zu orientieren. Schon bald mache ich mein Ziel aus: den Hauptsitz von Koito Manufacturing Co., Ltd. Das Unternehmen gehört zu

wirklich bahnbrechenden, neuen Frontscheinwerfer zu präsentieren. Der RX war das perfekte Fahrzeug, um diese Neuerung vorzustellen“, fährt er fort. Der neue Scheinwerfer verbindet einen adaptiven Fernlichtassistenten mit der „BladeScan“-Technologie. Er verbessert die Sicht auf die Straße enorm und ermöglicht, Fußgänger und Verkehrszeichen schneller zu erkennen als jede vorherige Technologie. Ich erfahre, dass Lexus und Koito Manufacturing bereits 2006 mit der Arbeit an einem Vorläufer des BladeScan begannen. Ziel war eine völlig neue Scheinwerferleistung, die eine präzise Ausleuchtung



Lexus und ist Pionier im Bereich Lichttechnik. Ich betrete den Empfangsbereich und erfahre, dass das Unternehmen 1915 gegründet wurde und zunächst Lokomotivleuchten anfertigte. Bis Gründer Genrokuro Koito sich der Herstellung von Autoscheinwerfern zuwandte und Koito Manufacturing zu einem weltweit operierenden Unternehmen machte. Die ausgestellten Exponate veranschaulichen die langjährige Zusammenarbeit mit Lexus - vom wegweisenden adaptiven Frontscheinwerfersystem des RX 300 von 2003 bis hin zum weltweit ersten LED-Scheinwerfer der Flaggschiff-Limousine LS 600h aus dem Jahr 2007. Die legendären Heckleuchten des LC Sportcoupés haben es mir angetan. Inspiriert von Düsenjet-Nachbrennern, erzeugen sie eine faszinierende, schier unendliche Spiegelung des Lexus L-Motivs. Mein Gastgeber kommt auf mich zu und wir tauschen unsere Visitenkarten mit der typischen japanischen Verbeugung aus: „Satoshi Yamamura, Ingenieur.“ Das Förmliche weicht der Begeisterung, als Yamamura von RX-Chefingenieur Takeaki Kato erzählt und seiner Entschlossenheit, mit dem Luxus-SUV Maßstäbe in puncto Lichttechnik zu setzen. „Nach 13 Jahren“, er wiederholt die Zahl mehrfach zur Betonung, „Entwicklungsdauer waren wir so weit, einen

ohne Erhöhung der Anzahl der Lichtquellen ermöglicht. Die Fortschritte ließen zunächst auf sich warten und die Entwicklung wurde eingestellt, da den Ingenieuren die entscheidende Inspiration fehlte. Ein Durchbruch musste her. Der kam, als sich das Team statt auf Laser nun auf LEDs als Lichtquelle konzentrierte. Im Gegensatz zum Laser erfordern LEDs jedoch einen speziellen Spiegel, um die Streuung der Lichtstrahlen zu reduzieren. Damit stellte sich die nächste Herausforderung: Wie lässt sich dieser Spiegel mit hoher Geschwindigkeit bewegen? Die Lösung fand sich erstaunlicherweise in einem völlig anderen Projekt, an dem die Ingenieure arbeiteten. „Wenn man geduldig genug ist, ergeben sich viele Dinge durch Zufall. In diesem Fall kam die Inspiration von der Form eines LED-Lüfters. Auf der Basis seines Designs entwickelten wir einen neuartigen lüfterförmigen Spiegel, der das Licht der LEDs reflektiert“, erinnert sich Yamamura. 2015 war das BladeScan-Team damit beschäftigt, die Produktion vorzubereiten. Es bestand allerdings die Befürchtung, dass der Spiegel einer kontinuierlichen Drehzahl von 6.000 U/min auf Dauer nicht standhält.

FUNKTIONSWEISE DES BLADESCAN

Die Scheinwerfertechnologie BladeScan wurde entwickelt, um die Verkehrssicherheit bei Nacht zu verbessern. Sie hilft Autofahrern dabei, Fußgänger und Verkehrszeichen besser und auch auf größere Entfernung zu erkennen, ohne entgegenkommende Fahrzeuge zu blenden. Das System projiziert das Licht von zwölf LEDs zunächst auf zwei halbrunde Spiegel, die sich mit 6.000 U/min drehen, und dann durch eine Linse. Für eine präzise Steuerung und eine breitere Ausleuchtung als bei früheren Systemen pulsieren die LEDs schnell und perfekt synchron zu den rotierenden Spiegeln.



„Für den BladeScan-Motor verwendeten wir Hochleistungskugellager, mit denen wir die Drehbalance und den Schwerpunkt der Einheit angepasst haben. Bei den Haltbarkeitstests gab es in weit über 10.000 Stunden keine Probleme“, erklärt Yamamura. Um sicherzustellen, dass das Licht bei Schneefall nicht flackert, wurde das RX-Scheinwerfersystem in Japan und Nordeuropa mehrfach während Nachtfahrten getestet. Das Team arbeitete daran, mögliche Wechselwirkungen zwischen BladeScan und der Kamera des Lexus Safety System + zu eliminieren, die für das Pre-Crash Safety-System und die Verkehrszeichenerkennung genutzt wird. Design und Einbau stellten die nächste große Hürde dar. Für den RX hatten die Designer die Scheinwerfer schmäler geformt, um einen eleganteren Look zu schaffen. Neben den zwölf LEDs mussten auch ein Spiegel und ein Lüfter integriert werden. Nach zahlreichen Tests gelang es dem Team, eine Balance aus Technologie, Sicherheit und Design zu schaffen.

„Es war ein langer, steiniger Weg. In den letzten 13 Jahren hätte das Team mehrmals fast aufgegeben. Nach all dieser Arbeit und dem finalen Durchbruch ist es ein Meilenstein, die BladeScan-Technologie im RX zu präsentieren“, so Yamamura abschließend. Wir sind am Ende der BladeScan-Geschichte angelangt. Herr Yamamura ist der perfekte Gastgeber und bittet mich höflich, mit ihm und ein paar Kollegen in einem Restaurant zu Abend zu essen. „Dann erklären wir Ihnen, was wir in den nächsten 13 Jahren planen“, sagt er mit einem herausfordernden Grinsen.

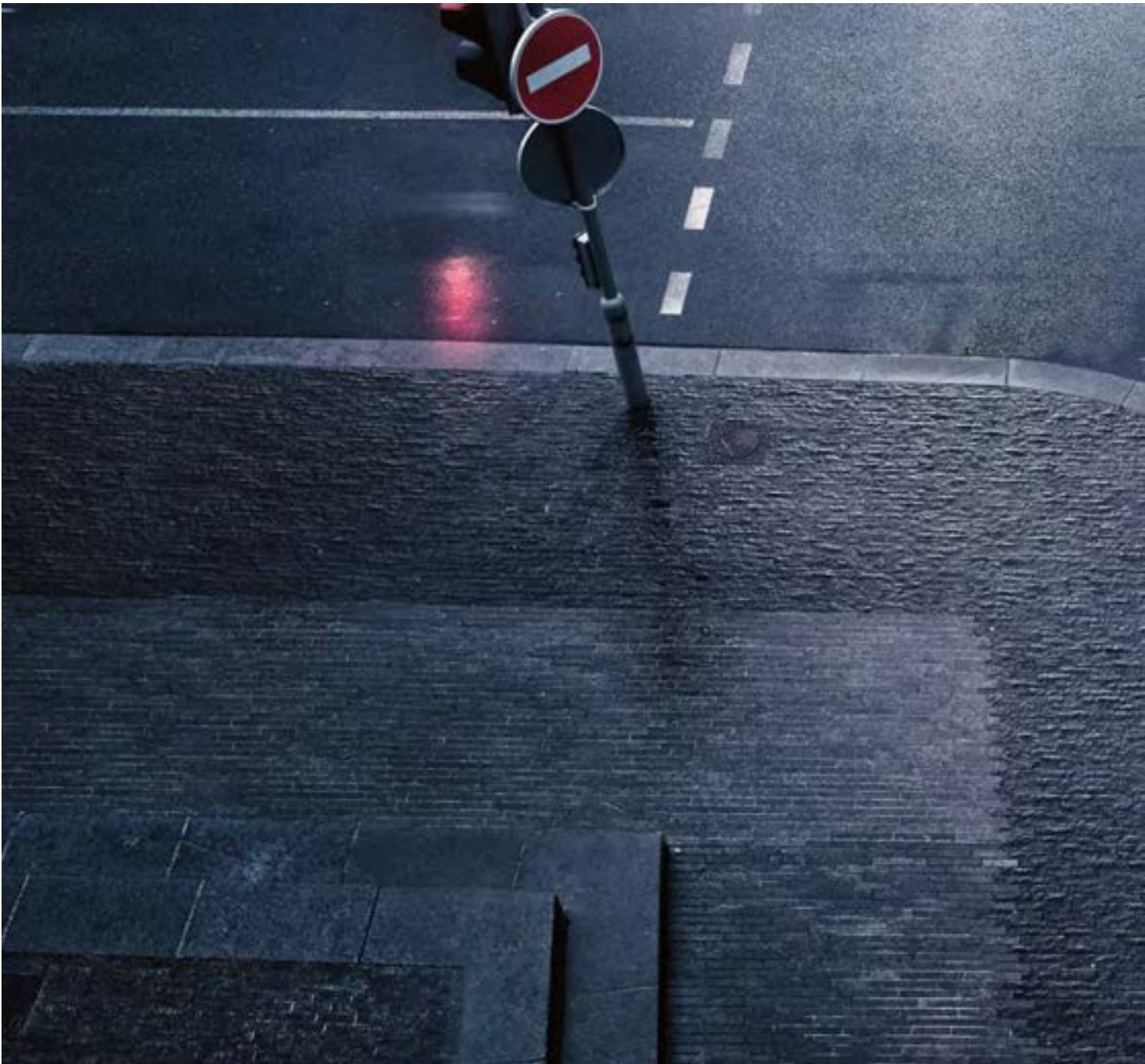

WEGWEISEND:
LEXUS SAFETY SYSTEM+



Ganz gleich, wohin Sie reisen: Sie sind in einem der sichersten Fahrzeuge unterwegs, die wir je gefertigt haben. Der Lexus RX ist mit der neuesten Generation des Lexus Safety System + ausgestattet, dessen innovative Technologien zur Prävention der drei häufigsten Unfallarten dienen: Auffahrunfälle, unbeabsichtigtes Verlassen der Fahrspur und Kollisionen mit Fußgängern oder Radfahrern. Auf stark befahrenen Autobahnen oder im Berufsverkehr entstehen besondere Risiken beim Fahrspurwechsel oder dann, wenn der vorausfahrende Verkehr unbemerkt verlangsamt. Aus diesem Grund überwacht der optionale Totwinkel-Assistent des RX die Fahrzeuge im nicht einsehbaren Bereich neben dem Fahrzeug. Mit der adaptiven Geschwindigkeitsregelung wird das Fahrzeug automatisch abgebremst, sobald das vorausfahrende Fahrzeug das Tempo verringert.

Der RX verfügt über eine Verkehrszeichenerkennung, die Informationen wie zum Beispiel Tempolimits auf das Head-up-Display projiziert. Der adaptive Fernlicht-Assistent mit BladeScan-Technologie leuchtet die Fahrbahn optimal aus, sodass Fußgänger, Tiere oder andere Fahrzeuge auch bei Nacht früher erkennbar sind. Der Spurführungs-Assistent unterstützt Sie insbesondere bei Kurven- und langen Autobahnfahrten. Im dichten Stadtverkehr sorgt das Pre-Crash Safety-System für mehr Sicherheit: Es kombiniert eine Frontkamera mit einem Mikrowellenradar, um auch Radfahrer bei Tageslicht sowie Fußgänger bei Nacht zu erkennen und den Fahrer vor einer drohenden Kollision zu warnen. Bei Gefahr erhält der Fahrer eine optische Warnung, um rechtzeitig zu reagieren und eine Kollision zu vermeiden. Erfolgt keine Reaktion, erhöht der RX den Bremsdruck und leitet eine Notbremsung ein.



Der Lexus RX verkörpert die neueste Lexus Designsprache: vom markanten Diabolo-Kühlergrill über prägnante Dreifach-LED-Scheinwerfer bis zu den elegant gestalteten LED-Heckleuchten im L-Design. Entscheiden Sie sich für zukunftsweisenden SUV-Fahrspaß mit dem selbstladenden Vollhybrid RX 450h oder dem dynamischen RX 300 mit Turbobenzinmotor. Im Innenraum bietet der RX ein Maß an Luxus wie nie zuvor. Das große 12,3-Zoll-Multifunktionsdisplay ist intuitiv bedienbar und bietet über Apple CarPlay® und Android Auto® Zugriff auf Apps und digitale Dienste. Präzise Ledernähte und die Perfektion der Takumi verleihen dem Innenraum einen Mix aus moderner Eleganz und Liebe zum Detail. Alle RX-Modelle sind mit dem aktuellen Lexus Safety System + ausgestattet, das innovative Sicherheitstechnologien

vereint: das Pre-Crash Safety-System mit Fußgängererkennung bei Nacht und Radfahrererkennung bei Tag, ein Spurführungs-Assistent, der Sie auf Kurs hält, adaptiver Fernlicht-Assistent mit BladeScan Technologie, der Fußgänger, Tiere und andere Fahrzeuge bei Nacht optimal sichtbar macht, Verkehrszeichenerkennung sowie eine adaptive Geschwindigkeitsregelung. Für maximale Flexibilität sorgt der RX 450hL mit bis zu sieben Sitzen. Die dynamischen RX F SPORT-Modelle setzen noch sportlichere Akzente: mit dem in Schwarz gehaltenen Kühlergrill, optimiertem Dämpfungssystem, edlen Designakzenten im Interieur und exklusiven Leichtmetallrädern.

Carplay ist eine eingetragene Marke der Apple Inc.
Android ist eine eingetragene Marke der Google LLC



01. MODELLE
Seiten 32–35



02. AUSSTATTUNGSVARIANTEN
Seiten 36–37



03. EXTERIEUR/INTERIEUR
Seiten 38–41



04. TECHNOLOGIE
Seiten 42–46



05. F SPORT
Seite 47



06. ZUBEHÖR
Seiten 48–51



07. FARBEN
Seiten 52–57



08. AUSSTATTUNG UND OPTIONEN
Seiten 58–61



09. TECHNISCHE DATEN
Seiten 62–65



10. LEXUS ERLEBNIS
Seiten 66–67

RX 300

Der Lexus RX 300 wird von einem kraftvollen 2,0-Liter-Benzinmotor angetrieben und besticht durch geringeren Kraftstoffverbrauch dank fortschrittlicher Ventilsteuerung und verbrauchsgünstigem "Atkinson-Zyklus". Der Fahrmodusregler stellt individuelle Fahrmodi zur Auswahl, während Sie per Schaltwippen die nahtlosen Gangwechsel des 6-Gang-Automatikgetriebes direkt steuern. Der RX 300 wurde unter härtesten Bedingungen getestet, liefert 175 kW (238 PS), 350 Nm Drehmoment und ist mit Allradantrieb erhältlich.



Der RX 300 Luxury Line in Basaltgrau mit 20-Zoll-Leichtmetallrädern.

RX 450h

Der selbstladende Vollhybrid RX 450h wird von der neuesten Generation des Lexus Hybrid Drive angetrieben. Die wegweisende Hybridtechnologie kombiniert einen 3,5-Liter-V6-Benzinmotor mit zwei Elektromotoren und überzeugt mit kraftvoller Dynamik und linearer Kraftentfaltung. Das direkt abrufbare Drehmoment der Elektromotoren beschleunigt den RX in nur 7,7 Sekunden von 0 auf 100 km/h - bei nur 132 g/km* CO₂-Ausstoß. Bei niedrigen Geschwindigkeiten fährt der RX 450h vollständig elektrisch und nahezu geräuschlos - frei von Emissionen und ohne Kraftstoffverbrauch. Die Hybrid-Batterie des RX 450h arbeitet ohne externes Aufladen, nimmt wenig Platz in Anspruch, wodurch viel Stauraum für Gepäck bleibt. Auch in puncto Wartung und Unterhalt ist der RX 450h im Vergleich zu herkömmlichen Premium-SUVs ausgesprochen günstig.

* Kombiniertes Wert für RX 450h-Grundversion mit 18-Zoll-Leichtmetallrädern. Angaben zu Kraftstoffverbrauch und CO₂-Emissionen finden Sie auf den Seiten 62 und 64.



Der Lexus RX 450h Luxury Line in Titansilber mit 20-Zoll-Leichtmetallrädern.

01. 2,0-LITER-TURBOBENZINER

Mit einer perfekten Kombination aus wassergekühltem Zylinderkopf, integriertem Abgaskrümmmer und hochmodernem Twin-Scroll-Turbolader sorgt der Turbobenzinmotor für spontanes Ansprechverhalten und beeindruckende Kraftentfaltung. Die intelligente Ventilsteuerung sorgt im Atkinson-Modus für extrem niedrigen Kraftstoffverbrauch. Unter härtesten Bedingungen getestet, liefert die Technologie eine Leistung von 175 kW (238 PS) sowie ein maximales Drehmoment von 350 Nm - bei CO₂-Emissionen von nur 193 g/km* und einem Kraftstoffverbrauch von nur 8,5 l/100 km*.

* Kombiniertes Wert für RX 300-Grundversion. Angaben zu Kraftstoffverbrauch und CO₂-Emissionen finden Sie auf den Seiten 62 und 64.



01. 3,5-LITER-BENZINTRIEBWERK

Der selbstladende Hybrid-Antrieb des RX 450h vereint einen 3,5-Liter-V6-Benzinmotor mit zwei leistungsstarken Elektromotoren. Er liefert dynamische Leistung und schont gleichzeitig die Umwelt – mit CO₂-Emissionen von nur 132 g/km* und einem Kraftstoffverbrauch von 5,8 l/100 km*. Beim Bremsen und im Schiebetrieb wird die freigesetzte kinetische Energie in elektrische Energie umgewandelt. Diese wird in der kompakten Hybrid-Batterie (unter dem Rücksitz) für die spätere Verwendung im Elektromodus oder beim Beschleunigen gespeichert.

* Kombierter Wert für RX 450h-Grundversion mit 18-Zoll-Leichtmetallrädern. Angaben zu Kraftstoffverbrauch und CO₂-Emissionen finden Sie auf den Seiten 62 und 64.

02. HYBRID-BATTERIE

Die leistungsstarke Hybrid-Batterie ist besonders leicht und unter dem Rücksitz platziert, ohne dass sie das Gepäckraumvolumen beeinträchtigt. Sie wird von einer modernen Energiemanagement-Software gesteuert, die dafür sorgt, dass sie während der Fahrt durch die beim Fahren und Bremsen erzeugte Energie aufgeladen wird. Für modernen Hybrid-Fahrspaß ohne externes Aufladen.

03. LEXUS HYBRID DRIVE

Der 123 kW (167 PS) starke Front-Elektromotor, Generator und Leistungsverzweigung des RX 450h sind in einem kompakten Hybrid-Getriebe untergebracht. Das Management des Energieflusses übernimmt ein zentrales Steuergerät, die sogenannte Power Control Unit (PCU). Sie bestimmt und koordiniert den Einsatz der Antriebsformen automatisch und übergangslos – Elektromotor, Benzinmotor oder beide kombiniert. Die RX 450h-Modelle verfügen über den E-FOUR-Antrieb, mit einem zusätzlichen 50-kW (68 PS-)Elektromotor an der Hinterachse.





GRUNDVERSION

Wie Sie es von Lexus erwarten dürfen, bietet bereits die Grundversion des RX ein außerordentlich hohes Ausstattungs-niveau.

18-Zoll-Leichtmetallräder
Bi-LED-Scheinwerfer
Komfortsitze mit Sitzbezügen in EcoLuxe
Lexus Safety System +

Nebelscheinwerfer
Pioneer®-Audiosystem mit 9 Lautsprechern und DAB-Tuner
8-Zoll-Multifunktionsdisplay mit Touchpad- und Touchscreen-Bedienung
Zwei-Zonen-Klimaautomatik



BUSINESS LINE

Die für Geschäftskunden konzipierte Ausstattungsvariante Business Line macht vor allem lange Fahrten noch komfortabler.

18-Zoll-Leichtmetallräder
Bi-LED-Scheinwerfer
Komfortsitze in Leder mit Sitzheizung vorn
Ladeschale für drahtloses Laden von Smartphones
8-Zoll-Multifunktionsdisplay mit Touchpad- und Touchscreen-Bedienung

Lexus Navigationssystem
Lexus Park Assist: akustische und optische Abstandswarnung vorn und hinten
Lexus Safety System +
Pioneer®-Audiosystem mit 9 Lautsprechern und DAB-Tuner



EXECUTIVE LINE

Die Executive-Ausstattung besticht mit subtilem Exterieur und einem hohen Maß an Komfort im Innenraum.

20-Zoll-Leichtmetallräder
Blinker, sequenziell
Multi-LED-Scheinwerfer
Heckklappe, elektrisch öffnend, sensorgesteuert
Lexus Park Assist: akustische und optische Abstandswarnung vorn und hinten
Elektrische Sitzverstellung vorn

Komfortestieg, Sitz und Lenkrad fahren zum einfachen Ein- und Aussteigen automatisch zurück
Komfortsitze in Leder mit Sitzheizung und -belüftung vorn
Ladeschale für drahtloses Laden von Smartphones
8-Zoll-Multifunktionsdisplay mit Touchpad- und Touchscreen-Bedienung
Lexus Safety System +
Pioneer®-Audiosystem mit 12 Lautsprechern und DAB-Tuner



F SPORT

Für einen besonders dynamischen Look bietet die F SPORT-Ausstattung exklusive Designakzente wie den Lexus Kühlergrill in Schwarz, F SPORT-Felgen und sportliche Details im Innenraum.

20-Zoll-Leichtmetallräder im F SPORT-Design
Adaptiv variables Fahrwerk mit zusätzlichem Fahrmodus SPORT S+
Aktive Fahrwerkstabilisatoren vorn und hinten
Diabolo-Kühlergrill im F SPORT-Design
Front und Heck im F SPORT-Design
Hochleistungsquerdämpfer vorn und hinten
Lederlenkrad mit Lenkradheizung und Wählhebel im F SPORT-Design

Mark Levinson® Premium-Sound-System mit 15 Lautsprechern
Premium-Navigationssystem mit 12,3-Zoll-Multifunktionsdisplay und Touchpad- und Touchscreen-Bedienung
Pedalerie in Aluminium
Rücksitzbank elektrisch umklappbar
Sportsitze in Leder im F SPORT-Design mit Sitzheizung vorn und hinten sowie Sitzbelüftung vorn



LUXURY LINE

Der ultimative RX mit einem Höchstmaß an Design, Luxus und Komfort.

20-Zoll-Leichtmetallräder im Mehrspeichen-Design mit wechselbaren Inlays
Adaptiv variables Fahrwerk mit zusätzlichem Fahrmodus SPORT S+
Elektrische Heckklappe, sensorgesteuert
Ladeschale für drahtloses Laden von Smartphones
Komfortsitze in Semianilinleder mit Sitzheizung und -belüftung vorn sowie Sitzheizung hinten

Lederlenkrad mit Lenkradheizung
Lexus Card Key (Schlüssel im Scheckkartenformat)
Mark Levinson® Premium-Sound-System mit 15 Lautsprechern
Matrix-LED-Scheinwerfer
Rücksitzbank elektrisch umklappbar

Die erhältlichen Ausstattungsmodelle variieren je nach Motorisierung und Karosserievariante. Details hierzu finden Sie in der Broschüre „Lexus RX. Preise und Fakten“.

Pioneer ist eine eingetragene Marke der Pioneer Corporation.
Mark Levinson ist eine eingetragene Marke der Harman International Industries, Incorporated.



01



02



03



04



05



06

01. 18-ZOLL-LEICHTMETALLRÄDER

Die Leichtmetallräder im 5-Doppelspeichen-Design mit dunkelgrauem Metallic-Finish gehören bei der RX-Grundversion zur Serienausstattung.

02. 20-ZOLL-LEICHTMETALLRÄDER

In der Ausstattungsvariante Executive Line verfügt der RX über Leichtmetallräder im Doppelspeichen-Design in dunklem Silber.

03. 20-ZOLL-LEICHTMETALLRÄDER

Die Leichtmetallräder im Multispeichen-Design mit edlem Chrom-Finish gehören exklusiv in der Luxury Line zur Serienausstattung.

04. ELEKTRISCHE HECKKLAPPE

Die elektrisch bedienbare Heckklappe öffnet und schließt sich durch eine dezente Fußbewegung unter dem hinteren Stoßfänger – ideal, wenn Sie nach einem Einkauf keine Hand frei haben. Zusätzlich verfügt die Heckklappe auch über eine separate Verriegelungstaste.

05. GLAS-SCHIEBE-HEBEDACH/DACHREILING

Das elektrische Glas-Schiebe-Hebedach sorgt für frische Luft und mehr Licht im Wageninneren. Darüber hinaus ermöglicht die hochwertige Aluminium-Dachreiling vielfältige Transportlösungen, zum Beispiel für Skier, Bikes oder Surfbretter.

06. PANORAMADACH*

Mit dem Panorama-Glasdach genießen Sie das Gefühl von Weite und Freiheit. Und für echtes Open-Air-Feeling kann das vordere Glaselement geöffnet werden. Sollte Ihnen die Sonneneinstrahlung zu intensiv werden, schützt Sie ein elektrisches Sonnenschutzrollo.

■ Verfügbar als Sonderausstattung oder als Teil einer Ausstattungsvariante.

* nicht für RX 450hL

07. LED-SCHEINWERFER

Die Scheinwerfer verfügen über kompakte Dreifach-Projektor-LED-Einheiten, die wegweisende BladeScan-Technologie und prägnante Tagfahrleuchten, die das L-Motiv nachempfunden.



07

08. DYNAMISCHE BLINKLEUCHTEN

Die dynamischen vorderen und hinteren LED-Blinkleuchten verbessern nicht nur die Richtungserkennbarkeit und sind auch bei schlechten Sichtverhältnissen gut sichtbar, sondern sehen außerdem ausgesprochen gut aus.



08

09. LED-NEBELSCHEINWERFER/ABBIEGELICHT

Die LED-Nebelscheinwerfer passen mit ihrer Abbiegelichtfunktion optisch perfekt zum Diabolo-Kühlergrill und den LED-Tagfahrleuchten. Im Vergleich zu herkömmlichen Lampen tragen sie zudem zur Senkung des Gesamtenergieverbrauchs bei.



09

10. LED-HECKLEUCHTEN

Das Design der markanten LED-Heckleuchten zeigt das unverwechselbare L-Motiv. Die breitenbetonte Form sorgt für gute Sichtbarkeit und einen kraftvollen Look.



10

11. EINSTIEGSBELEUCHTUNG

Nähern Sie sich Ihrem RX mit dem Lexus Smart Key, heißt Sie die dezente Beleuchtung an den Türgriffen willkommen.



11

12. INNOVATIVE AUSSENSPIEGEL

Die zur Senkung von Windgeräuschen strömungsoptimierten, beheizbaren Außenspiegel umfassen Blinkleuchte, Totwinkel-Assistent und 360°-Kamera (ausstattungsabhängig). Die automatisch abblendenden Spiegel verhindern, dass der Fahrer bei Dunkelheit vom nachfolgenden Verkehr irritiert wird. Zudem sind sie elektrisch anklappbar – besonders praktisch bei engen Parklücken. Beim Rückwärtsfahren senken sie sich zudem nach unten, um das Sichtfeld zu vergrößern.



12

13. SCHWEBEDACH-OPTIK

Im hinteren Seitenbereich des RX beeindruckt die dunklen und mit Chromleisten eingefassten C-Säulen, die den Effekt eines quasi „frei schwebenden Fahrzeugdaches“ erzeugen.



13

■ Verfügbar als Sonderausstattung oder als Teil einer Ausstattungsvariante.



01



02

01. LEDERLENKRAD

Das ergonomische 3-Speichen-Multifunktions-Lederlenkrad lässt Sie Ihren RX mit hoher Präzision steuern. Über die Bedientasten lassen sich unter anderem das Audiosystem, Ihr Telefon, das Multi-Informationsdisplay und der optionale Spurführungs-Assistent bequem steuern. Ausstattungsabhängig ist es auch beheizbar.

02. DESIGN IN LEDER/HOLZ ■

Auf Wunsch ist für die Ausstattung Luxury Line das beheizbare 3-Speichen-Lenkrad auch in einem Leder-Holz-Design verfügbar. Holzfarbe und -oberfläche sind von der Farbe der Innenausstattung abhängig.



03

03. KLIMA-CONCIERGE/NANO-E®-TECHNOLOGIE ■

Das optionale Klima-Concierge-System überwacht permanent die Innen- und Außentemperatur des RX und regelt automatisch die Innenraum-, Sitz- und Lenkradtemperatur. Dank der intelligenten S-Flow-Technik werden auch nur die tatsächlich belegten Sitze klimatisiert. Darüber hinaus reichert die Nano-E®-Technologie die Innenraumluft mit mikroskopisch kleinen negativ geladenen Partikeln an, die nicht nur luftreinigend und geruchsneutralisierend wirken, sondern durch den feuchtigkeitsspendenden Effekt auch wohltuend für Haut und Haare sind.

04. GETRÄNKEHALTER

Die beiden Getränkehalter in der Mittelkonsole haben einen besonders griffigen Boden, der das problemlose Öffnen von Kunststoffflaschen mit einer Hand erlaubt. Sie sind außerdem so einstellbar, dass sie sowohl für große Flaschen als auch für kleinere Becher und Dosen geeignet sind.



04



05

05. SPORTSITZE

Bei den hochwertigen Vordersitzen der F SPORT-Modelle kommt eine spezielle Integralschaum-Technik zum Einsatz. Diese Fertigungsart aus dem Motorsport erlaubt ein Sitzprofil mit verbesserter Passform für spürbar besseren Halt, verglichen mit herkömmlichen Polstermethoden. Je nach Ausstattungsvariante können die Vordersitze zudem beheizt und belüftet werden.

06. VARIABLER GEPÄCKKRAUM

Die praktische, im Verhältnis 40:20:40 geteilt umklappbare Rücksitzbank gehört bei allen RX-Modellen zur Serienausstattung. Sie erlaubt das problemlose Verstauen größerer Gegenstände. Die Öffnung in der Mitte dient als Durchreiche für lange Gegenstände. Werden alle Rücksitze umgeklappt, erhält man ausreichend Raum für den Transport sperriger Güter.



06

07. SCHALTWIPPEN

Bei Auswahl des M-Modus genießen Sie manuelle Gangwechsel mit den am Lenkrad platzierten Schaltwippen. Auch im D-Modus können Sie Gangwechsel manuell auslösen, ohne die Hände vom Steuer zu nehmen. Das aktive Herunterschalten unterstützt das Vorbereiten erneuter Beschleunigung.



07

08. MOBILTELEFON-ABLAGE/USB-ANSCHLÜSSE

Die Mittelkonsole bietet Ihnen eine praktische Ablage für Ihr Mobiltelefon. Zum Laden Ihrer mobilen Geräte stehen Ihnen jetzt zwei USB-Anschlüsse an der Vorderseite der Mittelkonsole zur Verfügung sowie zwei unter der Armlehne und zwei weitere an der Rückseite der Konsole.



08

■ Verfügbar als Sonderausstattung oder als Teil einer Ausstattungsvariante.

Nano-E ist eine eingetragene Marke der Panasonic Corporation.

01. DRITTE SITZREIHE

Durch die dritte Sitzreihe im Lexus RX 450hL ist Platz für bis zu sieben Personen. Die elektrisch umklappbaren und verstellbaren Sitze der dritten Reihe sind komfortabel bedienbar und passen das Gepäckraumvolumen flexibel Ihren Anforderungen an.



01

02. GEPÄCKRAUMABDECKUNG

Damit Sie das großzügige Gepäckraum- und Sitzplatzangebot optimal nutzen können, lässt sich die Gepäckraumabdeckung, wenn sie nicht benötigt wird, ganz bequem unter dem Gepäckraumboden verstauen.



02

03. EINSTIEG IN DIE DRITTE SITZREIHE

Die Sitze der zweiten Sitzreihe gleiten und klappen nach vorn und bieten so einen bequemen Einstieg in die dritte Sitzreihe.

04. GETRÄNKEHALTER

Der RX 450hL verfügt über zwei große Getränkehalter für die Fahrgäste der dritten Sitzreihe.

05. KLIMAAUTOMATIK

Für die optimale Wunschtemperatur verfügt die dritte Sitzreihe des RX 450hL über eine individuelle Klimazone, die entweder vom Sitz oder über das zentrale Multifunktionsdisplay gesteuert werden kann.



03

06. SITZE AUFSTELLEN UND UMKLAPPEN

Die Sitze der dritten Reihe lassen sich elektrisch entweder von der Rückbank oder vom Kofferraum aus bedienen.



04



05



06

■ Verfügbar als Sonderausstattung oder als Teil einer Ausstattungsvariante.



01

01. MULTI-INFORMATIONSDISPLAY

Im RX blicken Sie zwischen den beiden Rundinstrumenten auf ein hochauflösendes 4,2-Zoll-Farbdisplay, das Ihnen die wichtigsten Informationen und Daten anzeigt. Wie die Routenführung, den Titel des Songs, den Sie gerade hören, oder bei Anschluss eines Smartphones Name und Rufnummer Ihres Gesprächspartners.



02

02. ANALOGUHR

Die edle Analoguhr ist auf der Fahrerseite des Armaturenbretts platziert und fügt sich nahtlos in das auf den Fahrer fokussierte Cockpit ein. Sind Sie in eine andere Zeitzone unterwegs, registriert die Uhr per GPS Ihre Position und stellt sich automatisch um.



03

03. 360°-KAMERA ■

Für leichtes Manövrieren auf engstem Raum bieten vier Kameras eine fast vollständige 360°-Sicht auf Fahrzeug und Fahrzeugumgebung. Die 360°-Kamera zeigt zudem eine virtuelle 3D-Ansicht Ihres RX aus der Vogelperspektive inklusive grafischer Führungslinien, die das Einparken und Rangieren spürbar erleichtern.



04

04. PIONEER®-AUDIOSYSTEM

Der Lexus RX ist serienmäßig mit einem hochwertigen Pioneer®-Audiosystem mit neun Lautsprechern ausgestattet. Es beinhaltet einen RDS-Tuner, CD-Player und Bluetooth®-Audiostreaming zur Verbindung mit externen Media-Playern.

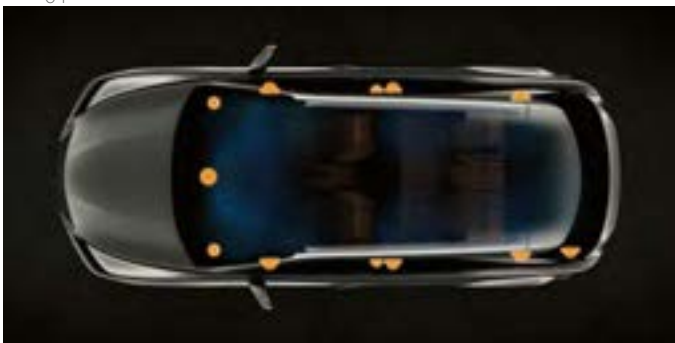

05

05. MARK LEVINSON® SOUND-SYSTEM ■

Das Mark Levinson® Premium-Surround-System mit 15 Lautsprechern und GreenEdge™-Audiotechnologie ist exakt auf die spezifischen akustischen Innenraum-Eigenschaften des RX abgestimmt. Erleben Sie 7.1-Kanal-Surround-Sound von höchster Präzision und Natürlichkeit, unterstützt durch Clari-Fi™-Technologie, die Klanginformationen wiederherstellt, die während der Komprimierung (etwa bei MP3-Files) verloren gegangen sind.



06

06. HEAD-UP-DISPLAY ■

Die wichtigsten Fahrzeugdaten wie die aktuelle Geschwindigkeit oder Pfeilnavigation werden Ihnen farbig im 10-Zoll-Format auf die Windschutzscheibe direkt in Ihr Blickfeld projiziert. Dadurch können Sie die Informationen erfassen, ohne den Blick von der Fahrbahn abwenden zu müssen.

■ Verfügbar als Sonderausstattung oder als Teil einer Ausstattungsvariante.

Mark Levinson ist eine eingetragene Marke der Harman International Industries, Incorporated.
Pioneer ist eine eingetragene Marke der Pioneer Corporation.

01. EXTRAGROSSES 12,3-ZOLL-MULTIFUNKTIONSDISPLAY ■

Das große, hochauflösende 12,3-Zoll-Multifunktionsdisplay ist optimal im Blickfeld des Fahrers positioniert und ermöglicht so eine einfache Bedienung während der Fahrt. Der Splitscreen bietet Zugriff auf unterschiedliche Fahrzeugfunktionen wie Navigation, Musik oder Klimaautomatik.



01

02. TOUCHPAD/TOUCHSCREEN

Das Multifunktionsdisplay lässt sich komfortabel über das Touchpad in der Mittelkonsole, per Sprachbefehl oder Touchscreen bedienen. Die Benutzeroberfläche ähnelt der eines Smartphones und integriert bekannte Funktionen wie Scrollen, Zusammenziehen oder Tippen.



02



03

03. LEXUS PREMIUM NAVIGATIONSSYSTEM ■

Nutzen Sie brillante, hochauflösende 3D-Grafiken und vielfältige Kartenoptionen, um an Ihr Ziel zu kommen – inklusive "Points-of-Interest"-Suche. Aktualisierungen und Updates erfolgen kabellos per "Over-the-Air"-Technologie. Für zusätzlichen Komfort enthält das System eine elektronische Bedienungsanleitung. Zahlreiche Online-Dienste wie zum Beispiel Online-Verkehrsmeldungen, Parkplatzsuche, Tankstellensuche, Wettervorhersage, Google-Suche oder Google Street View runden das Angebot ab.

04. LEXUS LINK-CONNECTED SERVICES

Die Lexus Link-App vernetzt Ihren RX mit Ihrem Leben und ermöglicht Ihnen als Ihr persönlicher Mobilitätsassistent Zugriff auf clevere Services, persönliche Fahrdaten und vieles mehr.

- 📍 Fahrdaten: Speichern Sie Ihre Routen, aktuelle Fahrdaten und Geschäftsreisen.
- 🔍 Finde mein Auto: Finden Sie Ihren Lexus und navigieren Sie zu ihm zurück.
- 🚗 Unfallassistent: Verständigt automatisch je nach Unfallschwere eine hinterlegte Rufnummer.
- 🔧 Service und Wartung: Erinnert Sie an Service-Termine Ihres RX.
- 📶 Mit dem Fahrzeug teilen: Ermöglicht Ihnen, eine Route auf einem anderen Gerät zu planen und an den RX zu übertragen, und navigiert Sie die ersten und letzten Meter vom Fahrzeug ans Ziel und wieder zurück.



04



05. SMARTPHONE-INTEGRATION

Apple CarPlay® oder Android Auto® vernetzt Sie mit ausgewählten Apps Ihres Smartphones, die Ihnen auf dem Multifunktionsdisplay angezeigt werden.



05

06. INDUKTIVE LADESCHALE

Das Aufladen von Smartphones und anderen elektronischen Geräten erfolgt einfach über die induktive, kabellose Ladeschale in der Mittelkonsole, sobald Sie Ihr qi-fähiges Gerät hier ablegen.



06

■ Verfügbar als Sonderausstattung oder als Teil einer Ausstattungsvariante.

Carplay ist eine eingetragene Marke der Apple Inc.
Android ist eine eingetragene Marke der Google LLC



LEXUS SAFETY SYSTEM +

01



02



03



04



05



06

01. LEXUS SAFETY SYSTEM +

Der Lexus RX wurde auch mit dem Ziel entwickelt, Unfallrisiken zu minimieren und Sicherheit zu maximieren. Dafür steht die neueste Generation des Lexus Safety System +, das folgende Funktionen umfasst:

02. PRE-CRASH SAFETY-SYSTEM (PCS)

Das PCS-System des RX ist in der Lage, nicht nur Hindernisse und Fußgänger bei Tageslicht zu erkennen, sondern es kann auch Fußgänger bei Nacht und Fahrradfahrer am Tag identifizieren. Selbst bei schwierigen Lichtverhältnissen, wenn zum Beispiel ein Fußgänger durch das Licht eines entgegenkommenden Fahrzeugs schwer zu erkennen ist. Dafür wurden die Sensitivität und die Reichweite des Mikrowellenradars erhöht. Ist ein Zusammenstoß unvermeidbar, werden automatisch die vorderen Sicherheitsgurte gestrafft, der Brems-Assistent stellt maximalen Bremsdruck zur Verfügung und leitet einen autonomen Bremsvorgang ein.

03. SPURFUHRUNGS-ASSISTENT

Der Spurführungs-Assistent erleichtert den Fahrern des RX, das Fahrzeug sicher auf Kurs zu halten. Droht das Auto die eigene Fahrspur zu verlassen, löst das System optische und akustische Warnsignale sowie leichte Vibrationen im Lenkradkranz aus. Ein korrigierender Lenkimpuls führt das Fahrzeug zurück in die Spur.

04. ADAPTIVE GESCHWINDIGKEITSREGELUNG

Die adaptive Geschwindigkeitsregelung erhöht den Fahrkomfort, indem es einen vorgewählten, sicheren Abstand zu vorausfahrenden Fahrzeugen hält. Bei voreingestellter Geschwindigkeit misst der Mikrowellen-Radarsensor permanent den Abstand zu dem vor Ihnen fahrenden Fahrzeug. Durch gezieltes Bremsen oder Beschleunigen hält das System diesen Abstand konstant.

05. VERKEHRSSZEICHENERKENNUNG

Die Verkehrszeichenerkennung im RX erkennt über die Kamera an der Windschutzscheibe zum Beispiel Tempolimits und Überholverbote und zeigt diese dem Fahrer im Multi-Informationsdisplay an. In Verbindung mit der adaptiven Geschwindigkeitsregelanlage kann entsprechend der erkannten Geschwindigkeitsbegrenzung das Tempo auf Knopfdruck schnell angepasst werden.

06. ADAPTIVER FERNLICHTASSISTENT MIT BLADESCAN-TECHNOLOGIE

Der adaptive Fernlichtassistent der Ausstattungsvarianten F SPORT und Luxury Line arbeitet erstmalig mit BladeScan-Technologie. Das System scannt den Bereich vor dem Fahrzeug mittels einer LED, die auf einen rotierenden Spiegel trifft und so die einzelnen LED-Leuchtkörper punktgenau steuert. Dadurch werden Bereiche ausgeleuchtet, die konventionelle Fernlichtsysteme nicht erfassen. Ohne vorausfahrende oder entgegenkommende Fahrzeuge zu blenden, kann der Fahrer insbesondere Passanten bei Nacht deutlich früher erkennen: bereits 56 statt 32 Meter vor dem Lexus RX.

■ Verfügbar als Sonderausstattung oder als Teil einer Ausstattungsvariante.

Das Pre-Crash Safety-System kann aufgrund der Vielzahl möglicher Straßen-, Fahrzeug- und/oder Wetterbedingungen, Fahrer manöver und/oder Fußgänger-/Radfahrer verhaltensweisen nicht in allen Situationen korrekt arbeiten. Der Fahrer allein bleibt für ein sicheres Fahrverhalten verantwortlich. Bitte fragen Sie Ihren lokalen Händler nach Einzelheiten zur Verfügbarkeit der Funktionen.

01. SICHERHEIT AUF 5-STERNE-NIVEAU

Im renommierten Euro-NCAP-Crashtest-Programm hat der Lexus RX die höchste Bewertung erzielt. Insbesondere in der Kategorie "Fußgängerschutz" hat er Bestwerte erreicht. Mit dem Maximalergebnis fünf von fünf Sternen gehört der Lexus RX damit zu den sichersten Automobilen in seiner Klasse.



02. UMFANGREICHE AIRBAG-AUSSTATTUNG

Neben der hochfesten Fahrgastzelle sind alle RX-Modelle mit vielfältigen Airbags und Gurtstraffern ausgestattet. Die Sensoren der Airbags reagieren auf die Intensität des Aufpralls und aktivieren die zweistufigen Fahrer-/Beifahrer-Airbags sowie die Seitenairbags. Darüber hinaus werden Fahrer und Beifahrer durch Knieairbags geschützt, während die seitlichen Kopfairbags sich über die gesamte Länge der Seitenfenster wie ein Vorhang entfalten.



03. AIRBAGS IN DRITTER SITZREIHE BEIM RX 450hL

Für die Langversion des RX haben unsere Ingenieure die Form der Seitenairbags optimiert, um Insassen der dritten Reihe besser zu schützen.



04. INTELLIGENTE EINPARKHILFE

Zusätzlich zur optischen und akustischen Warnung reduziert der intelligente Einpark-Assistent (ab Executive Line) bei Erkennung eines Hindernisses vor oder hinter dem Fahrzeug und einer Geschwindigkeit unter 15 km/h die Antriebskraft und aktiviert – im Ernstfall bis zur Notbremsung – den Brems-Assistenten.



05. TOTWINKEL-ASSISTENT

Im Heckstoßfänger integrierte Radarsensoren erkennen Fahrzeuge auf benachbarten Fahrspuren bereits dann, wenn sie in den Außenspiegeln noch nicht sichtbar sind. Sobald sich ein Fahrzeug im toten Winkel befindet, erscheint im entsprechenden Außenspiegel ein Warnsignal.



06. QUERVERKEHRS-ASSISTENT

Ein deutliches Plus an Sicherheit bietet der Querverkehrs-Assistent. Er nutzt die Radartechnik des Totwinkel-Assistenten, um etwa in einem Parkhaus bei verdeckter Sicht hinter dem RX auftauchende Fahrzeuge zu erkennen. Bei einer drohenden Kollision wird die Antriebskraft begrenzt und der Brems-Assistent aktiviert, um einen Zusammenstoß zu verhindern.



■ Verfügbar als Sonderausstattung oder als Teil einer Ausstattungsvariante.



01

01. STABILE KAROSSERIESTRUKTUR

Dank eines modifizierten Fahrwerks und der höheren Verwindungssteifigkeit des Chassis begeistert der Lexus RX mit verbesserter Fahrstabilität und einem präzisen Lenkverhalten. Die Verwindungssteifigkeit der Karosserie konnte mit innovativen Laserschweiß- und Klebverfahren auf ein neues Niveau gehoben werden. Sie sorgen zudem für hochpräzises Handling und direktes Ansprechverhalten bei gleichzeitiger Agilität.



02

02. AERODYNAMIK

Dank der strömungsoptimierten Karosserie, dem glattflächigen Unterboden und dem Heckspoiler ist der Lexus RX außergewöhnlich aerodynamisch. Zur Senkung des Luftwiderstands haben die Lexus Ingenieure darüber hinaus die Außenspiegel verbessert und rund um das Fahrzeug an strategischen Positionen kleine Finnen platziert. Das dadurch erzielte Plus an Stabilität geht einher mit niedrigerem Kraftstoffverbrauch und reduzierten Windgeräuschen.

03. FAHRMODUSREGLER

Mit dem Fahrmodusregler können Sie je nach Ausstattung zwischen den Fahrmodi ECO, NORMAL, SPORT S und SPORT S+ wechseln und von einer verbrauchsoptimierten umweltfreundlichen Abstimmung bis zu einer dynamischen Einstellung für sportiveres Fahren wählen. Außerdem können Sie Motor, Hybridsystem, Fahrwerk und Klimaautomatik mithilfe des CUSTOMIZE-Modus individuell abstimmen.



03

04. ALLRADANTRIEB/E-FOUR

Während der Allradantrieb des RX 300 in Verbindung mit der Antriebskraftverteilung ATC (Active Torque Control) die Kraftverteilung zwischen Vorder- und Hinterrädern im Bereich zwischen 100:0 und 50:50 flexibel optimiert, ist der RX 450h mit einem innovativen Allradantriebssystem ausgestattet, dem sogenannten E-FOUR. Ein besonders leichter 50-kW-(68-PS-)Elektromotor an der Hinterachse treibt die Hinterräder immer dann an, wenn Allradantrieb erforderlich ist.



04

05. ADAPTIV VARIABLES FAHRWERK

Für eine optimale Balance zwischen Dynamik und Komfort verfügen der RX F SPORT und der RX Luxury Line über eine adaptive variable Federung, die die Dämpfung an allen vier Rädern intelligent steuert. Dadurch wird nicht nur der Fahrkomfort, sondern auch das Handling nochmals optimiert.



05

01. F SPORT-DESIGN

Der exklusive F SPORT-Kühlergrill im Wabendesign unterstreicht die dynamische Optik des RX F SPORT. Details wie das F SPORT-Logo, das den anspruchsvollen Kurven des Fuji Speedway nachempfunden ist, schwarz lackierte Außenspiegel und markante 20-Zoll-F SPORT-Leichtmetallräder unterstreichen den sportlichen SUV-Charakter.



01

02. 20-ZOLL-LEICHTMETALLRÄDER

Mit exklusiven 20-Zoll-Leichtmetallrädern in dunkler Metallic-Lackierung hinterlässt der F SPORT jederzeit den unverwechselbaren dynamischen Eindruck eines echten Sportlers.



02



03

03. F SPORT-INSTRUMENTE

Die einzigartigen F SPORT-Instrumente im RX lassen Sie die Innovationskraft des Supersportwagens Lexus LFA erleben: Das faszinierende Zentralinstrument ist mechanisch verschiebbar und gibt den Blick auf die exklusiven Zusatzinformationen oder Untermenüs frei.

04. F SPORT-INTERIEUR

Bei den F SPORT-Sitzen kommt eine Integralschaum-Konstruktion zum Einsatz, die bei schneller Kurvenfahrt einen hohen Seitenhalt bietet. Die Aluminium-Applikationen sind die perfekte Ergänzung zu den gelochten Aluminium-Pedalen und den Einstiegsleisten. Das aufwendig vernähte, perforierte F SPORT-Lenkrad, das von unserem Supersportwagen LFA inspiriert ist, und der Wählhebel aus perforiertem Leder runden das F SPORT-Design im Innenraum des RX perfekt ab.



04

05. G-SENSOR

Der G-Sensor zeigt die in Längs- und Querrichtung wirkenden G-Kräfte des RX F SPORT im Multi-Informationsdisplay an. Darüber hinaus informiert er über den Lenkwinkel, die Drosselklappenposition und den hydraulischen Bremsdruck – für ein besonders sportliches Fahrvergnügen.

06. LADEDRUCKANZEIGE

Der RX 300 F SPORT ist mit einer Turbo-Ladedruckanzeige ausgestattet. In Verbindung mit den Schaltwippen können Sie so die maximale Leistung des Triebwerks abrufen. Darüber hinaus zeigt die Anzeige den Öldruck und die Temperatur an.



05



06

07. QUERDÄMPFER VORN UND HINTEN

Für ein noch präziser abgestimmtes Handling und höheren Fahrkomfort verfügen die RX F SPORT-Modelle über Hochleistungsquerdämpfer vorne und hinten.



07

■ Verfügbar als Sonderausstattung oder als Teil einer Ausstattungsvariante.



01



02



03



04



05



06



07

01. HECK-CHROM-ZIERLEISTE*

Dezent und gleichzeitig stylish: Die Chrom-Zierleiste am Heck unterstreicht zusätzlich das kraftvolle Design des RX.

02. LADEKANTENSCHUTZ, SCHWARZ*

Besteht aus robustem, schwarzem Kunststoff und schützt die Stoßfängerlackierung zuverlässig vor Kratzern beim Be- und Entladen des Gepäckraums.

03. LADEKANTENSCHUTZ, EDELSTAHL

Stil, gepaart mit Zweckmäßigkeit: Diese Edelstahlleiste schützt den hinteren Stoßfänger vor Kratzern beim Be- und Entladen des Gepäckraums.

04. KOFFERRAUMSCHALENMATTE

Die Kofferraumschalenmatte aus strapazierfähigem Kunststoff hat eine erhöhte Randlippe und eine spezielle Anti-Rutsch-Beschichtung und schützt den Gepäckraum vor Verschmutzungen aller Art.

05. HORIZONTALES GEPÄCKNETZ

Das horizontale Gepäcknetz fixiert Ihre Ladung sicher an ihrem Platz. Eine einfache Lösung, mit der das lästige Umherrutschen von Taschen und Koffern sowie die damit verbundenen Geräusche der Vergangenheit angehören.

06. VERTIKALES GEPÄCKNETZ

Das vertikale Gepäcknetz wird im Kofferraum an vorhandenen Haken befestigt. Es verfügt über separate Taschen, in denen kleinere Gegenstände sicher und ordentlich verstaut werden können.

07. GEPÄCKSCHUTZGITTER MIT GEPÄCKKRAUMTEILER*

Das Gepäckschutzgitter wird zwischen Fahrzeugboden und Dachhimmel angebracht und verhindert, dass Gepäckstücke unkontrolliert in den Fahrgastraum gelangen können.

08. DACH-FAHRRADTRÄGER**

Der abschließbare leichte Fahrradträger Barracuda verfügt über spezielle Halterungen für Räder und Rahmen. Die Rahmenhalterung kann praktischerweise in Dachhöhe eingestellt werden.



08

09. SKI- UND SNOWBOARD-TRÄGER**

Abschließbarer Träger mit weichem Bügel zur sicheren und beschädigungsfreien Befestigung von Skiern oder Snowboards. Wird am Dach-Querträger befestigt und eignet sich zum Transport von sechs Paar Skiern oder vier Snowboards.



09

10. DACH-QUERTRÄGER**

Die Dach-Querträger rasten problemlos und sicher in den vorhandenen Dachschienen ein und bilden so die Basis für vielfältiges Trägerzubehör, wie beispielsweise Dachboxen.



10



11

11. DACHBOX**

Aerodynamisches Design mit großem Fassungsvermögen von bis zu 460 Litern – ideal für den Urlaub. Beidseitig zu öffnender Deckel, sichere Zentralverriegelung mit mehreren Schließpunkten, titanfarbenes Finish mit Deckel in „Aeroskin“-Textur.

12. ANHÄNGEZUGVORRICHTUNG*

Anhängerzugvorrichtung mit vertikal abnehmbarer Kupplungskugel inklusive 13-poligem Elektrosatz. Mit einer Zuglast von bis zu 2.000 kg steht z.B. dem Urlaub mit dem Wohnwagen nichts in Wege.



12

* nicht erhältlich für RX 450hL

** nicht kompatibel mit Panoramadach



01



02



03



04



05



06

01. SEITEN-CHROM-ZIERLEISTEN

Der Chrom-Akzent entlang der unteren Seitenkonturen betont das elegante, urbane Design des RX.

02. WINDABWEISER

Die Windabweiser verstärken das aerodynamische Design des RX. Bei geöffnetem Fenster werden damit die Windgeräusche und Luftverwirbelungen im Innenraum reduziert.

03. WINDABWEISER MIT CHROMLEISTE*

Zusätzliches attraktives Designelement: die verchromten Windabweiser.

04. FLANKEN- UND TRITTSCHUTZ

Schützt den Lack und macht das Ein- und Aussteigen, dank der rutschfesten Oberfläche, einfacher und sicherer.

05. GUMMI-FUSSMATTEN

Wirksamer Schutz des Teppichbodens gegen stärkere Verschmutzungen. Die Fahrer-Fußmatte verfügt über eine Spezialbefestigung im Boden und kann so nicht verrutschen.

06. TEXTIL-FUSSMATTEN

Schwarze oder braune Acuvélours-Fußmatten schützen den Teppichboden Ihres RX vor Verschmutzungen aller Art. Die Fahrer-Fußmatte verfügt über eine Spezialbefestigung im Boden und kann so nicht verrutschen.

07. STANDHEIZUNG

Die Standheizung befreit Ihren RX zuverlässig von Eis und Schnee und sorgt bei Fahrtantritt für behagliche Temperaturen. Weil sie außerdem das Kühlmittel des Triebwerks auf Betriebstemperatur bringt, arbeiten Heizung und Gebläse sofort effizient.

08. BEDIENELEMENTE FÜR STANDHEIZUNG

Mit unserer großen Auswahl an Bedienelementen können Sie Ihre Standheizung jederzeit komfortabel und intuitiv steuern.

09. AUFBEWAHRUNGSTASCHE FÜR DACH-QUERTRÄGER

Wenn Sie die Lexus Querträger nicht benötigen, können Sie sie in dieser Tasche, vor Staub und Kratzern geschützt, verstauen und aufbewahren.

10. EINSTIEGSLEISTEN

Die aus gebürstetem Aluminium gefertigten Einstiegsleisten bieten nicht nur Schutz vor Kratzern – sie sind auch mit dem Lexus Logo versehen, das dezent beleuchtet wird (LED in Weiß für Benziner, LED in Blau für Hybrid).

11. SILBERNE 18-ZOLL-LEICHTMETALLFELGEN

Ein markantes 5-Speichen-Design mit silbernem Finishing und viel Persönlichkeit. Wie alle Lexus Leichtmetallfelgen werden diese hochpräzise mit den Zielen Stabilität und optimale Schwingungsdämpfung gefertigt.

12. WINTERKOMPLETTRAD

Das Winterkomplettad bietet auch bei niedrigen Temperaturen optimale Haftung und besteht aus Leichtmetallfelge mit Winterreifen.



07



08



09



10



10



11



12

* Nicht erhältlich für RX 450hL.

DIE ENTWICKLUNG EINER NEUEN LACKFARBE: EIN KOMPLEXER UND ZEITAUFWENDIGER PROZESS



Die Lexus Designer verwenden keine handelsüblichen Farben, sondern kreieren von Grund auf eigene – auch wenn das bisweilen schon einmal zwei Jahre dauern kann. Die Lexus Farbpalette umfasst etwa 30 verschiedene Farben, darunter Metallic-Lackierungen wie Titansilber und Titaniumweiß.

Bei der Entwicklung einer neuen Lexus Farbe wird nichts dem Zufall überlassen: Erst nach Sichtung Hunderter Farbpatronen treffen unsere Designer ihre Entscheidung. "Wenn wir einen neuen Farbton entwickeln, sehe ich mir so viele unterschiedliche Nuancen an, dass ich am Schluss kaum noch geradeaus gucken kann", erklärt Megumi Suzuki, die zu unseren erfahrensten Farbdesignerinnen zählt und über ein besonderes Gespür für Farben verfügt. "Immer wenn ich Menschen treffe, ein Geschäft oder eine Wohnung betrete, achte ich auf Farben und Materialien", sagt sie. "So geht es vielen in unserer Abteilung."

Auch nachdem die Entscheidung für eine neue Farbe getroffen wurde, gibt es noch viel zu tun. Eine Reihe von Experten unterstützt Suzuki während der verschiedenen Entwicklungsphasen: Labortechniker, die Farben anmischen, Tonbildhauer, Techniker und natürlich die Lackierer, die jedem Fahrzeug seine makellose, einheitliche Farbschicht geben. Alle paar Wochen produziert Kansai Paint, ein Lexus Farbzulieferer, eine neue Charge Farben. Die Lexus Designer überprüfen die Farbproben eingehend und biegen die Testbleche in die Form des Fahrzeugs. Die Proben werden genau in Augenschein genommen: unter freiem Himmel, im Werk, unter Scheinwerfern und im Sonnenlicht, im Schatten und bei Bewölkung sowie zu unterschiedlichen Tages- und Jahreszeiten.

Die finale Farbauswahl ist nicht einfach. Ein Farbton, der an einem sonnigen Sommermorgen glänzt und strahlt, kann im Schatten oder bei Showroom-Beleuchtung fahl wirken. Außerdem müssen sich die Designer vor den Tücken ihrer eigenen Wahrnehmung hüten. "Das Seltsame an Farben ist, dass sich die Wahrnehmung je nach Jahreszeit, Tagesform und sonstigen Eindrücken verändern kann", erklärt Suzuki.

Fujiweiß^{1,2} | 083



Titaniumweiß^{1,3} | 085



Titaniumsilber¹ | 1J7



Basaltgrau¹ | 1H9



Onyxschwarz | 2I2



Graphitschwarz¹ | 223



Florentinerrot¹ | 3R1



Zinobraun^{1,3} | 4X2



Tiziablau¹ | 8X5



Flammblau^{1,2} | 8X1



Sohobeige^{1,3} | 4X8

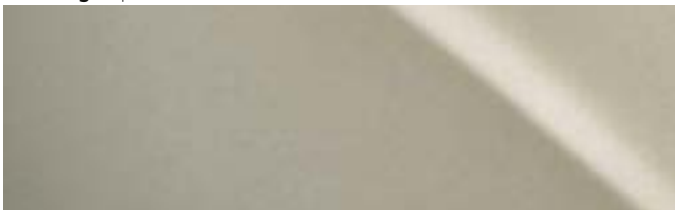

Norigrün^{1,3} | 6X4



¹ Sonderlackierung, gegen Aufpreis.

² Exklusiv für Ausstattungsvariante F SPORT.

³ Nicht erhältlich für Ausstattungsvariante F SPORT.

Bitte beachten Sie: Druckfarben können erfahrungsgemäß den Farbton von Lackierungen und Polstern nicht originalgetreu wiedergeben und nur einen ersten Eindruck der Wagenfarben vermitteln. Ihr Lexus Händler hält entsprechende Farb- und Ledermuster bereit, damit Sie sich von Aussehen und Haptik persönlich überzeugen können.

ECOLUXE¹



Samtschwarz



Elfenbeinbeige

LEDER²



Samtschwarz



Elfenbeinbeige



Lotusweiß



Criollo Braun



Bahiabraun

SEMIANILINLEDER³



Samtschwarz



Elfenbeinbeige

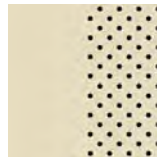

Lotusweiß



Criollo Braun



Bahiabraun

LEDER F SPORT⁴



Galaxyschwarz



Galaxyschwarz mit
weißen Akzenten



Ascarierot

APPLIKATIONEN⁵

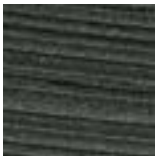

Cosmosschwarz

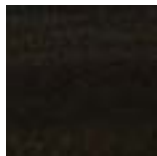

Shimamoku-
Design,
dunkelbraun

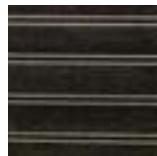

Holz-Lasercut

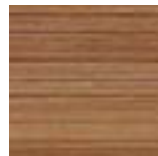

Bambus

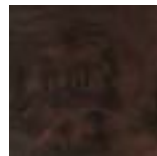

Walnuss, offenporig

APPLIKATION F SPORT⁶



Aluminium

¹ Für RX 450h in der Grundversion.

² Für Ausstattungsvarianten Executive Line und Business Line.

³ Für Ausstattungsvariante Luxury Line.

⁴ Für Ausstattungsvariante F SPORT.

⁵ Applikationen in Cosmosschwarz gehören in der Grundversion und in der Ausstattungsvariante Executive Line zur Serienausstattung. Bei der Ausstattungsvariante Luxury Line kann zwischen vier Holzapplikationen gewählt werden (siehe Abbildung). Applikationen in Bambus nur in Kombination mit Leder Samtschwarz, Elfenbeinbeige oder Bahiabraun.

⁶ Für Ausstattungsvariante F SPORT.

Die Abbildungen auf den folgenden drei Seiten zeigen eine Auswahl der verfügbaren Innenausstattungsvarianten. Ihr Lexus Händler hilft Ihnen gerne weiter.



01



02



03

- 01 Komfortsitze in Leder, Elfenbeinbeige mit Applikationen in Cosmo schwarz (Executive Line)
- 02 Komfortsitze in Leder, Samt schwarz mit Applikationen in Cosmo schwarz (Executive Line)
- 03 Komfortsitze in Leder, Lotusweiß mit Applikationen in Cosmo schwarz (Executive Line)



04



05



06

- 04 Komfortsitze in Semianilinleder, Lotusweiß mit Applikationen in Holz-Lasercut (Luxury Line)
- 05 Komfortsitze in Semianilinleder, Criollobraun mit Applikationen in Holz-Lasercut (Luxury Line)
- 06 Komfortsitze in Semianilinleder, Bahiabraun mit Applikationen in Holz-Lasercut (Luxury Line)



07



08



09

07 Sportsitze in Leder, Galaxyschwarz mit Applikationen in Aluminium (F SPORT)

08 Sportsitze in Leder, Galaxyschwarz mit weißen Akzenten mit Applikationen in Aluminium (F SPORT)

09 Sportsitze in Leder, Ascarirod mit Applikationen in Aluminium (F SPORT)

AUSSTATTUNG

AUSSENAUSSTATTUNG	RX	Business Line	Executive Line	F SPORT	Luxury Line
Abbieglicht, in LED-Technologie	■	■	■	■	■
Außenspiegel, beheizbar, elektrisch betätigt und heranklappbar, mit Vorfeldbeleuchtung, Spiegelflächenabsenkung (Bordsteinautomatik)	■	■	–	–	–
Außenspiegel zusätzlich: automatisch abblendend, mit Memoryfunktion	–	–	■	■	■
Blinkleuchten, sequenziell, vorn und hinten	■*	■*	■	■	■
Dachreling	■*	■*	■	■	■
Dämmerungssensor	■	■	■	■	■
Diabolo Kühlergrill	■	■	■	–	■
Diabolo-Kühlergrill und Front- und Heckschürze in F SPORT-Design	–	–	–	■	–
Heckklappe, elektrisch öffnend, sensorgesteuert (Kick Funktion)	–	–	■	■	■
Heckklappe, elektrisch öffnend und schließend, mit Memoryfunktion für Öffnungshöhe	–	–	■	■	■
Lexus Intelligent Park Assist (IPA), vorn und hinten	–	–	■	■	■
Lexus Park Assist, vorn und hinten	■	■	–	–	–
Nebelscheinwerfer vorn, in LED-Technologie	■	■	■	■	■
Privacy Glass, verstärkte Tönung der hinteren Seitenscheiben und der Heckscheibe	■	■	■	■	■
Scheibenwischer über Regensensor aktiviert, mit Sensitivity-Einstellung und beheizbarer Scheibenwischerablage	■	■	■	■	■
Scheinwerfer					
Bi-LED	■	■	–	–	–
Multi-LED	–	–	■	–	–
Matrix-LED	–	–	–	■	■
Tagfahrlicht in LED-Technologie	■	■	■	■	■
mit automatischer Leuchtweitenregulierung und Reinigungsanlage	■	■	■	■	■
Windschutzscheibe und vordere Seitenscheiben: wasserabweisendes Glas, Akustikglas	■	■	■	■	■
RÄDER					
18-Zoll-Leichtmetallräder, mit Bereifung 235/65R18	■*	–	–	–	–
18-Zoll-Leichtmetallräder, mit Bereifung 235/65R18, mit Ganzjahresbereifung	■**	■**	–	–	–
20-Zoll-Leichtmetallräder, im Doppelspeichen-Design, mit Bereifung 235/55R20	–	–	■	–	–
20-Zoll-Leichtmetallräder, im exklusiven F SPORT-Design, mit Bereifung 235/55R20	–	–	–	■	–
20-Zoll-Leichtmetallräder, im Multispeichen-Design, mit Bereifung 235/55R20	–	–	–	–	■
AKTIVE SICHERHEIT UND FAHRDYNAMIK					
Adaptiv variable Dämpfung (AVS)	–	–	–	■	■
Akustisches Fahrzeug-Alarmsystem (AVAS)	■	■	■	■	■
Antiblockiersystem (ABS)	■	■	■	■	■
Antriebsschlupfregelung TRC (Traction Control)	■	■	■	■	■
Berganfahrkontrolle, elektronisch, Hill Assist Control (HAC)	■	■	■	■	■
Bremsanlage, elektrohydraulisch, Electronically Controlled Brake	■**	■**	■**	■**	■**
Bremskraftverteilung, elektronisch (EBD)	■	■	■	■	■
Bremslicht, adaptiv mit Notbremserkennung	■	■	■	■	■
EV-Modus (Electric-Vehicle-Modus) für elektrisches Fahren (RX 450h und RX 450hL)	■	■	■	■	■
Fahrmodusregler (ECO, NORMAL, SPORT)	■	■	■	–	–
Fahrmodusregler (ECO, NORMAL, CUSTOM, SPORT S, SPORT S+)	–	–	–	■	■
Hochleistungs-Querdämpfer, vorn und hinten (RX 450h)	–	–	–	■**	–
Lexus Safety System +					
Adaptive Geschwindigkeitsregelung, mit Tempolimit-Erkennung	■	■	■	■	■
Fahrradfahrer-Erkennung (am Tag)	■	■	■	■	■
Fernlicht-Assistent	■	■	■	–	–
Fernlicht-Assistent adaptiv, BladeScan-Technologie	–	–	–	■	■
Fußgängererkennung vorn (Tag und Nacht)	■	■	■	■	■
Pre-Crash Safety-System (PCS)	■	■	■	■	■
Spurführungs-Assistent LTA (Lane Tracing Assist)	■	■	■	■	■
Verkehrszeichenerkennung	■	■	■	■	■

AUSSTATTUNG

AKTIVE SICHERHEIT UND FAHRDYNAMIK	RX	Business Line	Executive Line	F SPORT	Luxury Line
Parkbremse, elektromechanisch, mit automatischer Haltefunktion	■	■	■	■	■
Reifenluftdrucküberwachung TPWS (Tyre Pressure Warning System)	■	■	■	■	■
Servolenkung, elektrisch, EPS (Electric Power Steering)	■	■	■	■	■
Start-Stopp-Automatik (RX 300)	■*	—	■*	■*	■*
Totwinkel-Assistent (BSM) mit Querverkehrs-Assistent (RCTA)	—	—	○	○	○
VDIM (Vehicle Dynamic Integrated Management) Fahrdynamik-Management	■	■	■	■	■
Vehicle Stability Control (VSC)	■	■	■	■	■
PASSIVE SICHERHEIT					
Airbags: Front-, und Seitenairbags für Fahrer und Beifahrer, Kopfairbag „Curtain Shield“ vorn und hinten, Seitenairbags hinten, Knieairbag für den Fahrer	■	■	■	■	■
Beifahrerairbag abschaltbar	■	■	■	■	■
Gurtstraffersystem vorn und auf den äußeren Fondsitzen	■	■	■	■	■
Gurtwarnsystem, optisch und akustisch, vorn und hinten	■	■	■	■	■
ISOFIX-Kindersitzbefestigung für die äußeren Fondsitze	■	■	■	■	■
SICHERHEIT					
Diebstahlwarnanlage mit Innenraumüberwachung, Glasbruchsensor und Abschleppschutz	■	■	■	■	■
DNA Diebstahlschutz (Markierung von Fahrzeug und Fahrzeugkomponenten)	■	■	■	■	■
Türverriegelung, automatisch, geschwindigkeitsabhängig	■	■	■	■	■
Türverriegelungsfunktion „Double Lock“	■	■	■	■	■
AUDIO, KOMMUNIKATION UND INFORMATION					
8-Zoll-Multifunktionsdisplay mit Touchscreen-Bedienung	■	■	■	—	—
12,3-Zoll-Multifunktionsdisplay mit Touchscreen-Bedienung	—	—	○	■	■
360°-Kamera	—	—	—	○	○
4,2-Zoll-Multi-Informationsdisplay, farbig	■	■	■	■	■
Analoguhr	■	■	■	—	—
Analoguhr mit GPS-Funktion	—	—	—	■	■
Bluetooth®-Audiostreaming und -Freisprecheinrichtung	■	■	■	■	■
CD-Player	■	■	■	■	—
CD/DVD-Player	—	—	—	■	■
Digital Audio Broadcast (DAB)	■	■	■	■	■
Head-up-Display (HUD)	—	—	○/■***	○/■***	○/■***
Ladedruckanzeige (RX 300)	—	—	—	■	—
Ladestation, induktiv, für das Laden von Smartphones	—	■	■	■	■
Lenkrad mit integrierter Bedienung für Audio, Telefon, Sprache,	■	■	■	■	■
Lexus Connected Services	■	■	■	■	■
Lexus Navigationssystem	—	■	—	—	—
Lexus Premium-Navigationssystem	—	—	○	■	■
Mark Levinson® High-End-Audiosystem mit 15 Lautsprechern	—	—	—	■	■
Pioneer®-Audiosystem mit 9 Lautsprechern	■	■	—	—	—
Pioneer®-Audiosystem mit 12 Lautsprechern	—	—	■	—	—
Rückfahrkamera mit Einparkführung	■	■	■	■	■
Smartphone Integration (Apple CarPlay®, Android Auto®)	■	■	■	■	■
Tachometer, analog	■	■	■	—	■
Tachometer, digital	—	—	—	■	—
Touchpad-Bedienung	■	■	■	■	■
USB-Schnittstellen (6), in Mittelkonsole vorne (4) und im Fond (2)	■	■	■	■	■

■ Serienumfang

○ optional verfügbar

— nicht verfügbar

* Nur für RX 300

** Nur für RX 450h

*** Optional für RX 450h und RX 450hL. Serie für RX 300

Mark Levinson ist eine eingetragene Marke der Harman International Industries, Incorporated

Pioneer ist eine eingetragene Marke der Pioneer Corporation

Carplay ist eine eingetragene Marke der Apple Inc.

Android ist eine eingetragene Marke der Google LLC

AUSSTATTUNG

INNENAUSSTATTUNG UND KOMFORT	RX	Business Line	Executive Line	F SPORT	Luxury Line
„Easy Entry“: Lenkrad fährt zum einfachen Ein- und Aussteigen automatisch zurück	■	■	–	–	–
„Easy Entry“: Lenkrad und Fahrersitz fahren zum einfachen Ein- und Aussteigen automatisch zurück	–	–	■	■	■
5-Sitzer, Konfiguration: 2/3	■	■	■	■	■
7-Sitzer, Konfiguration: 2/3/2 (RX 450hL)	■	–	■	–	■
Dachhimmel, schwarz	–	–	–	■	–
Einstiegsbeleuchtung	■	■	■	■	■
Einstiegsleisten in Aluminium mit Lexus Schriftzug, vorn	■	■	■	–	–
Einstiegsleisten, vorn mit Lexus Schriftzug, beleuchtet	–	–	–	–	■
Einstiegsleisten in F SPORT-Design mit Lexus Schriftzug, Edelstahl, vorn	–	–	–	■	–
Fenster, elektrisch betätigt mit One-Touch-Steuerung	■	■	■	■	■
Frontscheibenwischer mit beheizbarer Scheibenwischerablage	■	■	■	■	■
Gepäckabdeckung, manuell versenkbar	■	■	■	■	■
Holz-/Lederlenkrad, 3-Speichen-Design	–	–	–	–	○
Innenspiegel, automatisch abblendend	■	■	■	■	■
Klimaautomatik mit automatischer Umlufschaltung	■	■	■	■	■
Klimaautomatik mit Nano-E® Technologie	–	–	■	■	■
Klimaautomatik, 2-Zonen (RX 300 und RX 450h)	■	■	■	■	■
Klimaautomatik, 3-Zonen (RX 450hL)	■	–	■	–	■
Lederlenkrad, 3-Speichen-Design	■	■	■	–	–
Lederlenkrad, 3-Speichen-Design mit perforiertem Leder, beheizbar	–	–	–	■	–
Lederlenkrad, 3-Speichen-Design, beheizbar	–	–	–	–	■
Lendenwirbelstütze für Fahrer und Beifahrer, 2-fach elektrisch einstellbar	■	■	■	■	–
Lendenwirbelstütze für Fahrer und Beifahrer, 4-fach elektrisch einstellbar	–	–	–	–	■
Lexus Card Key: zusätzlicher Schlüssel im Scheckkartenformat	–	–	–	–	■
Lexus Smart Key: schlüsselloses Öffnen/Verschließen der Türen	■	■	■	■	■
Lexus Klima-Concierge	■	■	■	■	■
Luftfilter mit Pollen- und Geruchsfilter	■	■	■	■	■
Mittelarmlehne im Fond mit Staufach	■	■	■	■	■
Pedalerie in Aluminium	–	–	–	■	–
Reifenreparaturset (Tyre Fit)	■	■	■	■	■
Rücksitzbank, im Verhältnis 40:20:40 teilbar, manuell umklappbar (RX 300, RX 450h und RX 450hL)	■	■	■	–	–
Rücksitzbank, im Verhältnis 40:20:40 teilbar, elektrisch umklappbar (RX 300, RX 450h)	–	–	–	■	■
Rücksitzbank (dritte Sitzreihe) im Verhältnis 50:50 teilbar, elektrisch umklappbar (RX 450hL)	■	–	■	–	■
Rücksitzbank, im Verhältnis 60:40 teilbar, elektrisch umklappbar	–	–	–	■	■
Schaltwippen	■	■**	■	■**	■
Sitzbezüge in EcoLuxe	■**	–	–	–	–
Sitzbezüge in Leder	■*	■	■	–	–
Sitzbezüge in Leder, im F SPORT-Design, Sportsitze	–	–	–	■	–
Sitzbezüge in Semianilinleder	–	–	–	–	■
Sitze, vorn 8-fach elektrisch einstellbar	■	■	–	–	–
Sitze, vorn 8fach elektrisch einstellbar für Fahrer mit Memoryfunktion	–	–	■	■	–
Sitze, vorne 10fach elektrisch einstellbar für Fahrer und Beifahrer mit Memoryfunktion	–	–	–	–	■
Sitzbelüftung, vorn	–	–	■	■	■
Sitzheizung für Fahrer und Beifahrer	■	■	■	■	■
Sitzheizung für die äußeren Fondsitze	–	–	–	■	■
Sitzlängenverstellung vorn	–	–	–	–	■
Sonnenschutzrollos für die Seitenscheiben, manuell bedienbar	–	–	–	■**	■
Start-Stopp-Automatik (RX 300)	■*	■*	■*	■*	■*
Wählhebel in Leder	■	■	■	–	■
Wählhebel in perforiertem Leder	–	–	–	■	–

■ Serienumfang
○ optional verfügbar
– nicht verfügbar

* Nur für RX 300

** Nur für RX 450h

Nano-e ist eine eingetragene Marke der Panasonic Corporation.

SONDERAUSSTATTUNG

	RX	Business Line	Executive Line	F SPORT	Luxury Line
Assistenz-Paket¹ mit:					
- Head-up-Display, 10 Zoll	-	-	○	-	-
- Totwinkel-Assistent mit Querverkehrs-Assistent	-	-	○	-	-
Assistenz-Paket-Plus¹ mit:					
- Head-up-Display, 10 Zoll	-	-	-	○	○
- Totwinkel-Assistent mit Querverkehrs-Assistent	-	-	-	○	○
- 360°-Kamera	-	-	-	○	○
Lexus Premium-Navigationssystem					
	-	-	○	■	■
Glas-Schiebe-Hebedach					
Elektrisch betätigt	-	-	○	-	○
Holz-/Lederlenkrad					
beheizbar	-	-	-	-	○
Mica-/Metallic-Lackierung					
	○	○	○	○	○
Panoramaglasdach²					
Elektrisch öffnend, mit Sonnenschutzrollo	-	-	○	○	○

■ Seriumfang
 ○ optional verfügbar
 - nicht verfügbar

¹Serienausstattung für RX 300.

²Nicht für RX 450hL.

TECHNISCHE DATEN

BENZINMOTOR	RX 300 AWD	RX 450h E-FOUR
Hubraum (cm ³)	1998	3456
Zylinder/Ventile	R4/16	V6/24
Max. Leistung (PS/min ⁻¹)	238/5.200–5.600	262/6.000
Max. Leistung (kW/min ⁻¹)	175/5.200–5.600	193/6.000
Max. Drehmoment (Nm/min ⁻¹)	350/1.650–4.000	335/4.600
ELEKTROMOTOR		
Typ	–	Drehstromsynchronmotor
Max. Leistung (PS) vorn/hinten	–	167/68
Max. Leistung (kW) vorn/hinten	–	123/50
Max. Drehmoment (Nm/min ⁻¹) vorn/hinten	–	335/139
KRAFTÜBERTRAGUNG		
Antrieb	6-Stufen-Automatikgetriebe	Elektrischer Allradantrieb (E-FOUR)
Getriebe	Permanenter Allradantrieb (AWD)	Lexus Hybrid Drive mit stufenlos variablem Automatikgetriebe (E-CVT)
GESAMTSYSTEMLEISTUNG		
Max. Leistung (PS)	238	313
Max. Leistung (kW)	175	230
LEISTUNG		
Höchstgeschwindigkeit (km/h)	200	200
Beschleunigung 0–100 km/h (s)	9,5	7,7
KRAFTSTOFFVERBRAUCH¹ (l/100 km)		
Innerorts	10,8–10,7	6,1–5,9
Außerorts	7,3–7,1	5,7
Kombiniert	8,6–8,5	5,9–5,8
CO₂-EMISSIONEN¹ (g/km)		
Kombiniert	196–193	135–132
CO ₂ -Effizienzklasse	C	A+
ABGASNORM		
Euro	6d-ISC-FCM ²	6d-ISC-FCM ²
GEWICHT (kg)		
Zulässiges Gesamtgewicht	2.575	2.715
Leergewicht ³ min.–max.	1.960–2.080	2.100–2.160/2.100–2.215
FÜLLMENGEN (l)/ANHÄNGELAST (kg)		
Gepäckraumvolumen bei hochgeklappter Rücksitzbank, bis Abdeckung	553	539
Gepäckraumvolumen bei versenkter Rücksitzbank, dachhoch	1.626	1.612
Tankinhalt	72	65
Anhängelast gebremst	1.500	2.000 ⁴
Anhängelast ungebremst	750	750 ⁴

¹ Die Fahrzeuge wurden nach dem weltweit harmonisierten Prüfverfahren für Personenwagen und leichte Nutzfahrzeuge (World Harmonised Light Vehicle Test Procedure, WLTP), einem neuen, realistischeren Prüfverfahren zur Messung des Kraftstoffverbrauchs und der CO₂-Emissionen, typgenehmigt. Die hier angegebenen Kraftstoffverbrauchs- und CO₂-Emissionswerte wurden zwar auf Basis des neuen WLTP-Testzyklus gemessen, um jedoch die Vergleichbarkeit mit den nach dem bisherigen Neuen Europäischen Fahrzyklus (NEFZ) gemessenen Werten zu gewährleisten, handelt es sich bei den hier angegebenen Werten um NEFZ-Werte, die gemäß Durchführungsverordnung (EU) 2017/1153 durch ein Simulationsmodell ermittelt wurden.

Seit dem 1. September 2018 ersetzt der WLTP schrittweise den NEFZ. Wegen der realistischeren Prüfbedingungen sind die nach dem WLTP gemessenen Kraftstoffverbrauchs- und CO₂-Emissionswerte in vielen Fällen höher als die nach dem NEFZ gemessenen. Dadurch können sich seit 1. September 2018 bei der Fahrzeugbesteuerung entsprechende Änderungen ergeben.

Kraftstoffverbrauch und CO₂-Emissionen in Übereinstimmung mit den Anforderungen des neuen WLTP-Prüfverfahrens EC 2017/1151 und dessen anwendbarer Normen:

RX 300 AWD 10,4–10 l/100 km; 236–226 g/km (kombiniert, ausstattungsabhängig)

RX 450h E-FOUR 7,9–7,6 l/100 km; 180–172 g/km (kombiniert, ausstattungsabhängig)

² Für Gruppenfahrzeuge/98/69/EG I; B.

³ Ausstattungsabhängig, Leergewicht inkl. 75 kg Fahrergewicht.

⁴ Ab Ausstattungsvariante Executive Line.

ABMESSUNGEN

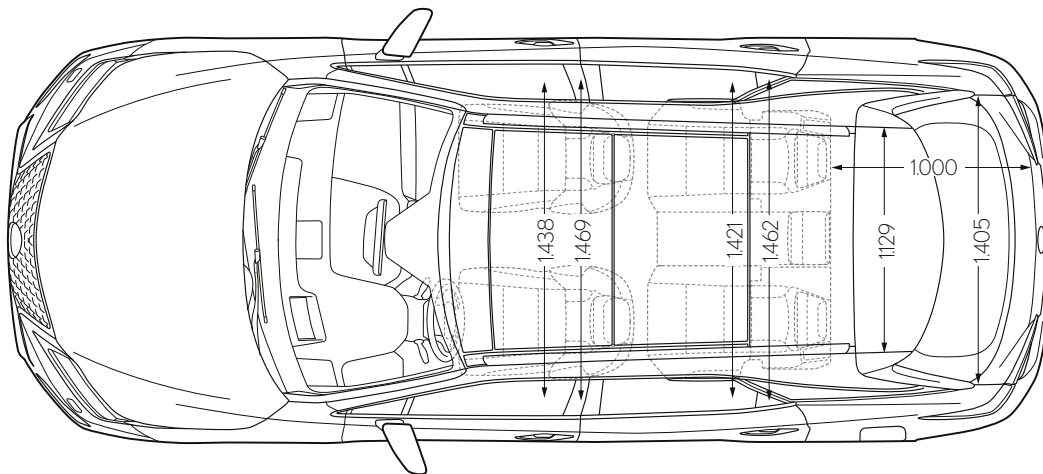
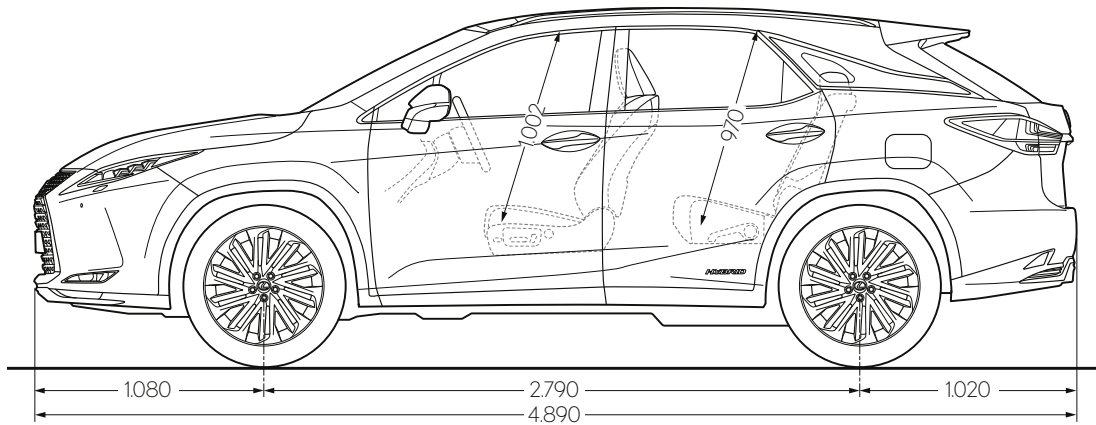
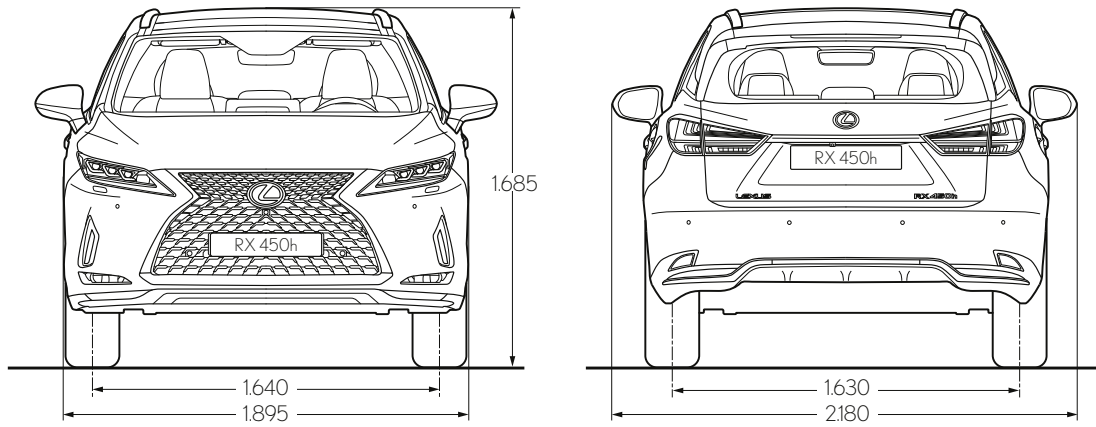

Alle Angaben in Millimeter.

TECHNISCHE DATEN

BENZINMOTOR		RX 450hL
Hubraum (cm ³)		3.456
Zylinder/Ventile		V6/24
Max. Leistung (PS/min ⁻¹)		262/6.000
Max. Leistung (kW/min ⁻¹)		193/6.000
Max. Drehmoment (Nm/min ⁻¹)		335/4.600
ELEKTROMOTOR		
Typ		Drehstromsynchronmotor
Max. Leistung (PS)	vorn/hinten	167/68
Max. Leistung (kW)	vorn/hinten	123/50
Max. Drehmoment (Nm/min ⁻¹)	vorn/hinten	335/139
KRAFTÜBERTRAGUNG		
Antrieb		elektrischer Allradantrieb E-FOUR
Getriebe		Lexus Hybrid Drive mit stufenlos variablem Automatikgetriebe (E-CVT)
GESAMTSYSTEMLEISTUNG		
Max. Leistung (PS)		313
Max. Leistung (kW)		230
LEISTUNG		
Höchstgeschwindigkeit (km/h)		180
Beschleunigung 0–100 km/h (s)		8,0
KRAFTSTOFFVERBRAUCH¹ (l/100 km)		
Innerorts		6,3–6,2
Außerorts		6,0–5,9
Kombiniert		6,2–6,1
CO₂-EMISSIONEN¹ (g/km)		
Kombiniert		140–137
CO ₂ -Effizienzklasse		A+
ABGASNORM		
Euro		6d-ISC-FCM ²
GEWICHT (kg)		
Zulässiges Gesamtgewicht		2.840
Leergewicht ³ min.–max.		2.355–2.425
FÜLLMENGEN (l)/ANHÄNGELAST (kg)		
Gepäckraumvolumen – 2. und 3. Sitzreihe stehend		176
Gepäckraumvolumen – 2. stehend, 3. Sitzreihe umgeklappt, fensterhoch		474
Gepäckraumvolumen – 2. stehend, in vorderster Position, 3. Sitzreihe umgeklappt, fensterhoch		591
Gepäckraumvolumen – 2. und 3. Sitzreihe umgeklappt, dachhoch		1.656
Tankinhalt		65
Anhängelast gebremst		0
Anhängelast ungebremst		0

¹ Das Fahrzeug wurde nach dem weltweit harmonisierten Prüfverfahren für Personenkraftwagen und leichte Nutzfahrzeuge (World Harmonised Light Vehicle Test Procedure, WLTP), einem neuen, realistischeren Prüfverfahren zur Messung des Kraftstoffverbrauchs und der CO₂-Emissionen, typgenehmigt. Die hier angegebenen Kraftstoffverbrauchs- und CO₂-Emissionswerte wurden zwar auf Basis des neuen WLTP-Testzyklus gemessen, um jedoch die Vergleichbarkeit mit den nach dem bisherigen Neuen Europäischen Fahrzyklus (NEFZ) gemessenen Werten zu gewährleisten, handelt es sich bei den hier angegebenen Werten um NEFZ-Werte, die gemäß Durchführungsverordnung (EU) 2017/1153 durch ein Simulationsmodell ermittelt wurden.

Seit dem 1. September 2018 ersetzt der WLTP schrittweise den NEFZ. Wegen der realistischeren Prüfbedingungen sind die nach dem WLTP gemessenen Kraftstoffverbrauchs- und CO₂-Emissionswerte in vielen Fällen höher als die nach dem NEFZ gemessenen. Dadurch können sich seit 1. September 2018 bei der Fahrzeugbesteuerung entsprechende Änderungen ergeben.

Kraftstoffverbrauch und CO₂-Emissionen in Übereinstimmung mit den Anforderungen des neuen WLTP-Prüfverfahrens EC 2017/1151 und dessen anwendbarer Normen: RX 450hL E-FOUR 8,2–7,9 l/100 km; 186–179 g/km (kombiniert)

² Für Gruppenfahrzeuge/98/69/EG I, B.

³ Ausstattungsabhängig, Leergewicht inkl. 75 kg Fahrergewicht.

ABMESSUNGEN

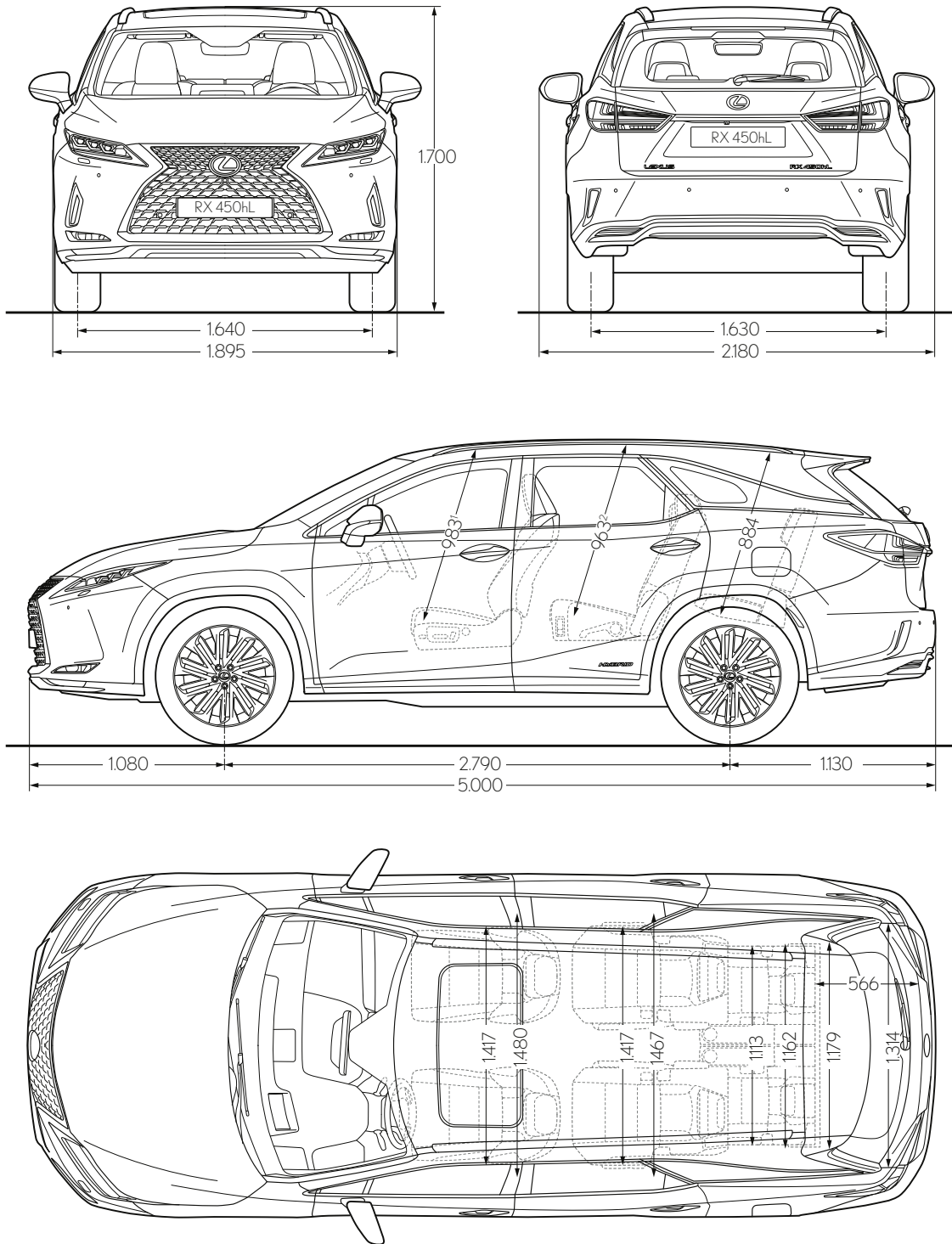

¹ Wert gilt für RX 450hL mit optionalem Glas-Schiebe-Hebedach. Wert für Modelle mit Standarddach: 1010 mm.

² Wert gilt für RX 450hL mit optionalem Glas-Schiebe-Hebedach. Wert für Modelle mit Standarddach: 977 mm.

Alle Angaben in Millimeter.



Seit der Einführung unseres Flaggschiffs, der Limousine LS 400 im Jahre 1989, hat sich Lexus auf die Fahne geschrieben, beim Dienst am Kunden keine Mühen zu scheuen. Zahlreiche Preise in den vergangenen Jahren zeigen, dass dieselbe Sorgfalt und Aufmerksamkeit, die wir unseren Fahrzeugen schenken, auch den Umgang mit unseren Kunden auszeichnen. Genießen Sie das moderne Design unserer Schauräume in herzlicher und entspannter Atmosphäre. Informieren Sie sich in der Lexus

Lounge über die neuesten Nachrichten, surfen Sie im Internet oder nehmen Sie sich Zeit für eine Erfrischung. In der Zwischenzeit erledigen unsere Techniker die erforderlichen Arbeiten an Ihrem Fahrzeug präzise und effizient. So können Sie Ihren Lexus möglichst schnell wieder in Empfang nehmen.





WIR BEHANDELN JEDEN KUNDEN SO, ALS WÄRE ER GAST IN UNSEREM EIGENEN HAUS

Seit wir den ersten Lexus auf den Markt gebracht haben, ist es unser Ziel, unseren Kunden den besten Service zu bieten und sie so zu behandeln, als wären sie Gäste in unserem eigenen Haus. Diese Philosophie fußt auf unserem japanischen Erbe und der dort seit Generationen gelebten aufrichtigen Gastfreundschaft – „Omotenashi“. Omotenashi ist weit mehr als exzellenter Service; es beschreibt die Fähigkeit jedes Einzelnen, die Bedürfnisse des anderen zu erkennen, noch bevor sie geäußert werden. Für jeden Lexus Mitarbeiter ist Omotenashi

eine Lebenseinstellung und Geisteshaltung. Und es beeinflusst auch, wie wir neue Fahrzeuge konzipieren und fertigen. Viele Fahrzeugdetails sorgen teilweise unmerklich für eine besonders angenehme Atmosphäre oder einen Gewinn an Bedienkomfort. So wird Omotenashi für den Lexus Kunden nicht nur bei der wertschätzenden Interaktion mit unseren Mitarbeitern, sondern auch in der täglichen Nutzung seines Lexus erlebbar – diskret, aber immer präsent.

ERLEBEN SIE DEN LEXUS RX

Der beste Weg, einen Lexus wirklich zu erleben, ist, ihn zu fahren. Um eine Probefahrt zu vereinbaren, rufen Sie einfach gebührenfrei unter 0800 5202122 an, buchen Sie unter www.lexus.de oder besuchen Sie einen unserer Lexus Händler.

Die abgebildeten Fahrzeuge enthalten teilweise Sonderausstattungen, die nicht zum Serienumfang gehören. Spezifikationen können von Modell zu Modell variieren. Detaillierte Informationen zu den Ausstattungsvarianten und Preisen entnehmen Sie bitte der Broschüre "Lexus RX. Preise und Fakten". Änderungen von Konstruktionen und Ausstattungen sowie Irrtümer vorbehalten.

Lexus Financial Services bietet Ihnen eine Auswahl von Finanzprodukten. Bei Ihrem Lexus Händler erhalten Sie eine garantiert individuelle Beratung und passgenaue Finanzierungsangebote.

Auch für Lexus Geschäftskunden bieten wir maßgeschneiderte Lösungen. Rufen Sie uns an: 02234 1022110 oder informieren Sie sich im Internet: www.lexus-geschaeftskunden.de

Umweltschutz hat bei Lexus oberste Priorität. Über den gesamten Lebenszyklus unserer Automobile – angefangen bei der Entwicklung über die Produktion bis zur Verwertung – setzen wir deshalb alles daran, schädigende Umwelteinflüsse zu vermeiden. Detaillierte Informationen zum Thema Umweltschutz sowie zur Rücknahme von Altfahrzeugen erhalten Sie bei Ihrem Lexus Händler.

Weitere Informationen entnehmen Sie bitte unserer Website unter www.lexus.de

Gedruckt in Europa, Stand: September 2020

Artikel-Nr. M16022

