

# ***NIRO***



The Power to Surprise





## 복잡함을 심플하게 만드는 능력

앞서간다는 건 쉽다는 것  
스마트하다는 건 직관적인 것  
성숙하다는 건 배려하는 것

드라이빙을 쉽게, 직관적으로, 배려하는 능력  
그것이 니로의 유능함.

SMART SUV, NIRO





# DESIGN

## SUV답다 그리고 스마트하다

SUV적인 매력을 그대로 보여주는 역동적이고 단단한 디자인에  
더할 것과 빼는 것이 없는 단순함과 옻지있는 감성이 더해진  
니로만의 차별화된 감각은 강렬한 여운을 남깁니다.



- 1 LED 헤드램프 & LED 턴 시그널
- 2 LED 리어콤비네이션 램프
- 3 하이테크 디자인 라디에이터 그릴

그레비티 블루 (B4U) ※상기 사양구성은 엔진, 트림 및 선택 사양에 따라 다르게 적용되며 FEV 기준으로 제작되었습니다.





## INTERIOR

### 심플할수록 분명해진다

실용성과 모던함을 겸비한 심리스 하이그로시 센터페시아, 와이드 스마트 내비게이션 등 꼭 필요한 기능을 직관적으로 알 수 있는 인테리어는 편리함 그 자체입니다.

KRELL 프리미엄 사운드

**KRELL**



**와이드 10.25인치 내비게이션 UVO 3.0**

스마트폰의 주요 기능을 AVN을 통해 조작할 수 있는 안드로이드 오토 애플 카플레이 등 다양한 커넥티비티를 구현합니다. 최신 IT 통신 기술을 이용해 안전보안 및 차량진단 등이 가능한 UVO 서비스 카카오 통합 시 플랫폼 kakao i(카카오 i)를 활용한 서버 기반의 음성인식 서비스, 음원 서버를 통해 재생 중인 음악에 대한 정보를 제공해 주는 사운드 하운드 등을 이용하실 수 있습니다.  
 (최초 가입 시 UVO 기본서비스 1년 무료제공)  
 ※ 내비게이션 지도 업데이트 서비스는 차량 구매 후 9년까지 보장되며, 이후 당사 사정에 의해 무료될 수 있습니다.  
 ※ 커넥티비티 기능은 휴대폰 기종에 따라 이용이 어려울 수 있습니다.



운전자 중심으로 설계된 센터페시아와 넉넉하고 섬세하게 설계된 실내는 어떤 상황에도 SUV다운 진가를 발휘합니다.



- 1 6컬러 무드 램프
- 2 슈퍼버전 클러스터 (7인치 칼라 TFT LCD)
- 3 운전자세 메모리 시스템
- 4 휴대폰 무선 충전 시스템



- 5 2열 에어벤트 & 220V 인버터 & USB 충전 단자
- 6 운전석 파워시트 & 전동식 허리지지대
- 7 1열 통풍 & 히트드 시트\*
- 8 시트 배리어이션



**1,434ℓ** 남부럽지 않은 적재능력  
 라기지 공간 MAX

※ 가죽 시트는 가죽 및 인조가죽이 혼용되어 있습니다. ※상기 사양구성은 엔진, 트림 및 선택 사양에 따라 다르게 적용되며 HEV 기준으로 제작되었습니다. \*에는 이해를 돕기 위한 가상 이미지가 사용되었습니다.

※ HEV 기준 / 2열 백 전책 볼딩 및 라기지 스크린 탈거 상태 VDA 기준





# EFFICIENCY

## 부담없이 떠날 수 있는 자유

늘 오가는 출퇴근길도, 멀리 떠나는 길에서도 마음 가벼울 수 있도록, 니로를 타는 것 자체가 스마트한 드라이빙이 될 수 있도록 뛰어난 연비를 구현합니다.

**19.5 km/ℓ** 복합연비 (km/ℓ) 16인치 타이어 기준  
 도심 20.1 km/ℓ, 고속도로 18.7 km/ℓ

### 부담을 낮추는 연비솔루션

ECO-DAS (연비운전 지원 시스템)\*

정밀 지도가 탑재된 내비게이션을 활용한 연비운전 지원 시스템입니다.



### 하이브리드 드라이빙 시스템\*

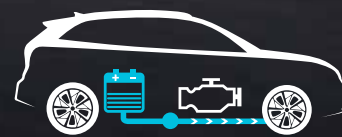

#### 출발/저속주행\_모터구동

엔진의 구동 없이 모터만으로 구동하여 연료 소비가 없으며, 엔진 소음 또한 없어 정숙합니다.

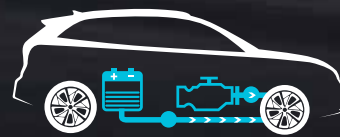

#### 가속/등판\_엔진구동 & 모터보조

엔진구동과 동시에 모터가 힘을 배가시켜 가속 및 등판 시 강력한 가속 성능을 제공합니다.



#### 중/고속 정속\_엔진 or 모터구동

엔진 또는 모터로 구동시키며, 배터리 전량이 적정수준 이하일 경우 충전합니다.



#### 감속\_배터리 충전

감속 시 엔진을 정지하며, 회생제동 시스템으로 제동 시 발생하는 에너지를 활용하여 배터리를 자동으로 충전합니다.



#### 정지

정차 시 엔진과 모터가 정지되어 배기가스 발생 및 연료소모가 없습니다.

그레비티 블루 (B4U) \*상기 사양구성은 엔진 트림 및 선택 사양에 따라 다르게 적용되며 HEV 기준으로 제작되었습니다. \*에는 이해를 돕기 위한 가상 이미지가 사용되었습니다.



# DRIVING & SAFETY TECHNOLOGY

## 탁월한 만큼 더 강력한 성능

카파 1.6 GDI 엔진과 6단 DCT 장착, 공력성능 최적 디자인으로 강력한 퍼포먼스와 탁월한 SUV 드라이빙을 완성했습니다.

HEV 전용 카파 1.6 GDI 엔진

**105/43.5** | **15/17.3**

엔진    모터 (32kW 환산 시)    엔진    모터 (170Nm 환산 시)  
최고출력 (ps)    최대토크 (kgf·m)

### 공력성능 설계 및 디자인\*

액티브 에어 플랜, 에어로 휠, 머플러 스폰일러 등 공기저항을 최소화하고 유동 효율을 개선하는 능동 제어 시스템과 디자인으로 우수한 공력성능을 자랑합니다.

### 1 후륜 멀티링크 서스펜션

배터리를 하방에 위치하여 무게중심을 낮춘 저중심 설계로 주행 안정성을 높이고, 후륜 멀티링크 서스펜션을 적용하여 도로의 악조건에서도 편안한 승차감은 물론, 안정적이고 민첩한 드라이빙 성능을 제공합니다.



주행모드 통합제어 시스템\*



패들 쉬프트 (회생제동 컨트롤 포함)

호라이즌 블루 (HBL) \*상기 사양구성은 엔진, 트림 및 선택 사양에 따라 다르게 적용되며 HEV 기준으로 제작되었습니다. \*에는 이해를 돕기 위한 가상 이미지가 사용되었습니다.

## 탄탄한 만큼 더 믿음직한 안전

53% 초고장력 강판 적용, 앞선 에어백 시스템 등 안전의 본질인 구조와 설계부터 든든한 강성과 견고함을 갖췄습니다.

### 7 에어백 시스템, 2 운전석/등승석 어드밴스드 에어백\*

운전석, 운전석 무릎, 등승석 사이드, 커튼 에어백까지 7개의 에어백을 적용하여 안전성을 높였습니다. 충돌의 심각성과 탑승객을 감지하여 에어백 전개를 제어하는 어드밴스드 에어백으로 탑승객의 안전을 지켜드립니다.

### 3 전자식 시트벨트 리마인더

시트벨트가 체결되지 않았을 경우, 경고등 혹은 경고음으로 탑승객에게 경고하여 줍니다. (운전석 경고등·클러스터에 표시 / 그 외 좌석 경고등·센터페시아에 표시)



개별 타이어 공기압 경보시스템 (TPMS)



시트벨트 프리텐셔너\*



# DRIVE WISE

## 스마트한 만큼 빈틈없는 첨단 안전 시스템

다양한 드라이빙 환경과 조건을 스스로 분석하고 대응하는  
스마트한 첨단 안전 시스템이 한층 든든하고 여유로운 드라이빙을 구현합니다.

### DRIVE WISE Hassle Free, Delightful Driving 안전을 넘어 보다 즐겁고 기분 좋은 운전

운전자뿐 아니라 탑승자와 보행자 및 다른 차량의 운전자들에게까지 최고의 안전성 제공을 목표로  
주행 환경을 스스로 분석하고 필요 시 운전자를 보조해주는 기아의 ADAS 기술 브랜드입니다.  
\* ADAS : Advanced Driver Assistance System (첨단 운전자 보조 시스템)



스노우 화이트 펄 (SWP) / 호라이즌 블루 (BBL)



#### 고속도로 주행 보조 (HDA)\*

고속도로 주행 시 차간거리 및 차로 유지를 지원하며, 고속도로 제한속도에 맞추어 주행할 수 있도록 보조합니다.



#### 차로 유지 보조 (LFA)\*

차로를 유지할 수 있도록 지속적으로 보조하여 운전자의 피로도를 줄여 더욱 편리하고 안정적인 드라이빙 환경을 제공합니다.



#### 스마트 크루즈 컨트롤 (SCC, 정차 & 재출발)\*

선행차량을 감지하여, 운전자가 설정한 속도 및 차간 거리를 일정하게 유지하고 고속도로 주행 시 과속단속 카메라 전, 자동 감속하여 안전운행을 보조합니다. \* 고속도로 안전구간 자동감속 기능은 내비게이션 적용 시 가능합니다.

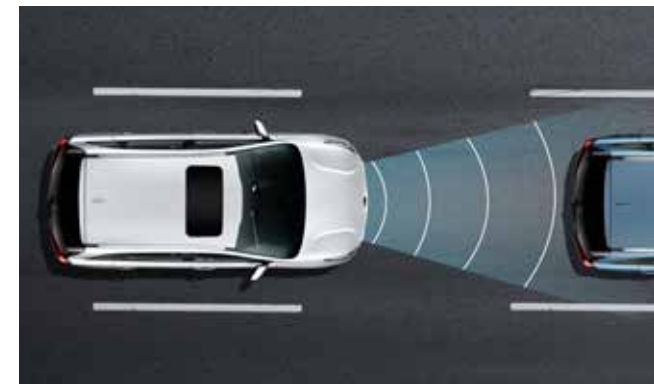

#### 후측방 충돌 경고 (BCW)\*

주행 중 후측방 사각지대의 차량과 후측방에서 접근하는 차량을 감지하여, 운전자에게 경고해 줌으로써 차선 변경 및 충돌사고 예방에 도움을 주는 시스템입니다.



#### 전방 충돌방지 보조 (FCA, 차량/보행자 감지)\*

선행 차량 및 보행자외의 충돌 위험상황이 감지될 경우, 운전자에게 경고하고 필요시 제동 제어로 운전자와 차량 및 보행자 피해를 최소화합니다.

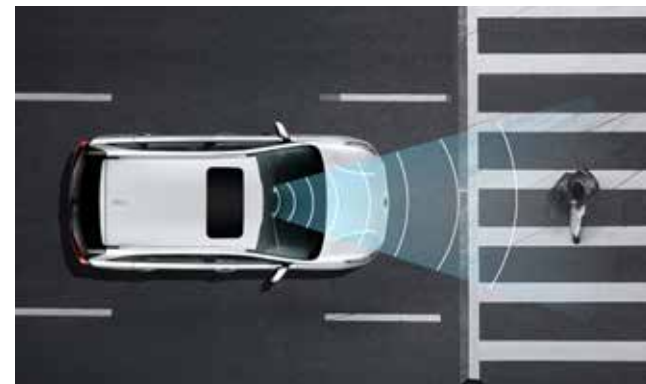

#### 하이빔 보조 (HBA)\*

마주 오는 차량 또는 선행차량 감지 시 자동으로 하이빔을 ON/OFF로 전환해주는 시스템입니다.



#### 차로 이탈방지 보조 (LKA)\*

방향지시등 미작동 상태에서 주행 차로 이탈 예상 시 조향 보조를 통해 차로 이탈을 방지하는 시스템입니다.

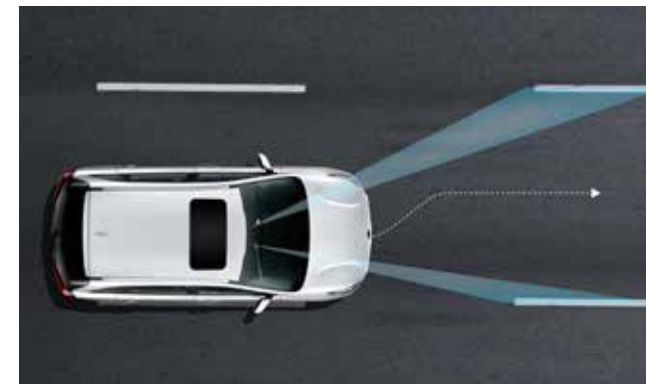

#### 운전자 주의 경고 (DAW)\*

운전자의 피로/부주의한 운전 패턴 판단 시, 휴식을 권유하는 경고음과 메시지를 송출합니다.



\*상기 사양구성은 엔진, 트림 및 선택 사양에 따라 다르게 적용되며 HCV 기준으로 제작되었습니다. \*에는 이해를 돕기 위한 가상 이미지가 사용되었습니다. \* 차량속도 및 환경에 따라 작동에 제한이 있을 수 있습니다.

\*상기 사양구성은 엔진, 트림 및 선택 사양에 따라 다르게 적용되며 HCV 기준으로 제작되었습니다. \*에는 이해를 돕기 위한 가상 이미지가 사용되었습니다. \* 차량속도 및 환경에 따라 작동에 제한이 있을 수 있습니다.



# PLUG-IN



## 전기차와 하이브리드의 빛나는 시너지

전기차와 하이브리드차의 장점을 겸비한 니로 플러그인 하이브리드는  
단거리 주행에서는 전기차, 장거리 주행에서는 하이브리드카로 활용이 가능합니다.

HEV mode			
최고 출력	60.5	최대 토크	17.3
105	ps (44.5 kW)	15	kgf · m (170 Nm)
ps/5,700 rpm	전기모터	kgf · m	전기모터
카파 1.6 GDI 엔진		카파 1.6 GDI 엔진	
EV mode (1회 충전 주행거리)			
40	배터리를 가득 충전하면 EV 모드 주행으로 40 km 이내의 출퇴근이나 근거리 도심 드라이빙이 가능합니다.	8.9	44.5
km		kWh	kW
1회 충전 주행거리	리튬이온 폴리머 배터리	전기모터	



Smart ITself  
**UVO**

당신의 더 편안하고 안전한 삶을 위해 UVO는 어떤 상황에서도 운전자와 차를 보호하는 진보된 기술을  
생각했습니다. SOS 긴급 구난, 에어백 전개 자동 통보, 도난 경보 알림, UVO는 언제 어디서든 24시간 안전하게  
지켜드립니다. '편안하고 안전한 드라이빙', 그 특별한 가치를 경험하십시오.

원격제어

스마트폰으로 차량 내 에어컨 (히터)을  
제어하여 탑승 전 미리 온도 설정

안전보안

에어백 전개 또는 위급상황 발생 시 UVO  
센터를 통한 응급 서비스 (365일 24시간)

차량관리

고장 발생 시 자동 진단부터 필요시  
장비 예약까지 One Stop 서비스

길안내

실시간 교통정보를 활용한 최적화된  
경로 안내

(부가서비스)  
컨시어지

내비게이션 조작없이 상담원을 통해 음성으로  
목적지 자동 설정 및 각종 교통정보 제공

\* 기본서비스 (최소 가입 시 5년 무료제공): 원격제어, 안전보안, 차량관리, 길안내    \* 유료부가서비스: 컨시어지 (6,000원/월)    \* 자세한 사항은 UVO 홈페이지 (http://Uvo.kia.com)를 확인하시기 바랍니다.

스틸 그레이 (KLG) \*상기 사양구성은 엔진, 트림 및 선택 사양에 따라 다르게 적용되며 HEV 기준으로 제작되었습니다.



## HEV Equipment



프로젝션 헤드램프  
슈퍼비전 클러스터 (4.2인치 칼라 TFT LCD)  
일반형 리어컴비네이션 램프  
스마트 디스플레이 오디오 (8인치)  
LED 안개등  
전자식 파킹 브레이크 (EPB)  
선루프  
독립제어 풀오토 에어컨  
전방 주차 보조 시스템\*  
전자식 룸미러 (ECM) &  
자동요금 징수 시스템 (ETCS)  
버튼시동 스마트키 시스템  
히트드 스티어링 휠\*

## Interior Color



블랙 원톤 인테리어 (가족/인조가죽 시트)  
플럼 투톤 인테리어 (HEV 전용, 가죽 시트)  
오렌지 포인트 인테리어 (HEV 전용, 인조가죽 시트)

## 삼면도

단위: mm / HEV 기준

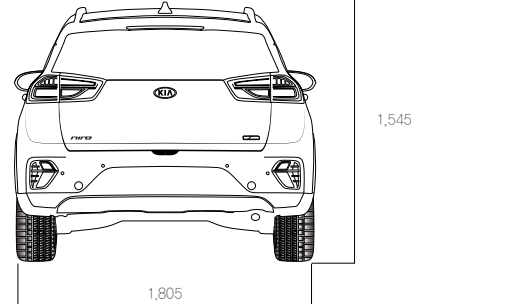
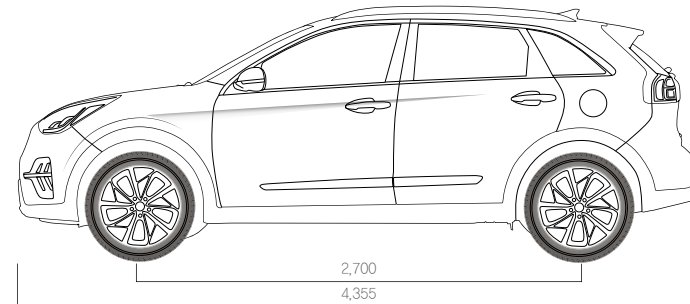
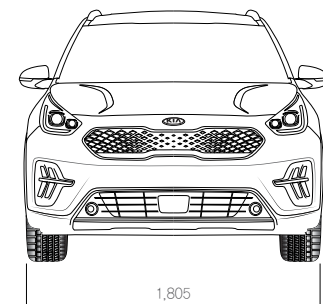

\* 가죽 시트는 가죽 및 인조가죽이 혼용되어 있습니다. \* 상기 사양구성은 엔진, 트림 및 선택 사양에 따라 다르게 적용되며 HEV 기준으로 제작되었습니다. \* 예는 이해를 돕기 위한 가상 이미지가 사용되었습니다.

## PHEV Equipment



와이드 10.25인치 내비게이션 UVO 3.0  
220V 휴대용 충전 케이블  
슈퍼비전 클러스터 (7인치 칼라 TFT LCD)  
완속 충전용 케이블

## Wheels



HEV 전용  
18인치 알로이 휠  
HEV 전용  
16인치 에어로 휠  
HEV / PHEV  
16인치 알로이 휠

## Exterior Color



스노우 화이트 펄 (SMP)  
스틸 그레이 (KLG)  
호라이즌 블루 (EEL)  
플라티늄 그라파이트 (ABT)  
그래비티 블루 (B4L)  
오로라 블랙 펄 (ABP)

## 제원표

구 분	NIRO	NIRO plug-in	구 분	NIRO	NIRO plug-in
	전장 (mm)	4,355			배 기 량 (cc)
전폭 (mm)	1,805		최고출력 (ps/rpm)	105 / 5,700	
전고 (mm)	1,545		최대토크 (kgf·m/rpm)	15 / 4,000	
축거 (mm)	2,700		서스펜션 전/후	맥퍼슨 / 멀티링크	
오버행 전 (mm)	870		브레이크 전/후	디스크 / 디스크	
오버행 후 (mm)	785		최고출력 (ps)	43.5 (32kW)	60.5 (44.5kW)
윤거 전 (mm)	1,565/1,555	1,565	최대토크 (kgf·m)	17.3 (170Nm)	17.3 (170Nm)
윤거 후 (mm)	1,579/1,569	1,579	리튬이온폴리머 배터리	에너지 (kWh)	1.56
					8.9

\* 참고: 무부력 적용 기준. 윤거: NIRO는 16/18인치 타이어 적용, NIRO Plug-in은 16인치 타이어 적용 순입니다.

## 정부공인 표준 연비 및 등급

모 델 명	배기량 (cc)	공차중량 (kg)	변속기	등급	복합 CO <sub>2</sub> 배출량 (g/km)	도심 (km/l)	고속도로 (km/l)	복합연비 (km/l)			
								도심	고속도로	복합연비	
니로 1.6 GDI HEV 16인치 타이어	1,580	1,425	6DCT	1	79	20.1	18.7	19.5			
니로 1.6 GDI HEV 18인치 타이어	1,580	1,465	6DCT	1	92	17.7	16.4	17.1			
모 델 명	배기량 (cc)	공차중량 (kg)	변속기	복합 CO <sub>2</sub> 배출량 (g/km)	휘발유			전 기			1회 충전 주행거리 (km)
					도심 (km/l)	고속도로 (km/l)	복합연비 (km/kWh)	도심 (km/kWh)	고속도로 (km/kWh)	복합연비 (km/kWh)	
니로 1.6 GDI plug-in 16인치 타이어	1,580	1,550	6DCT	26	19.2	17.8	18.6	5.5	4.7	5.1	40

\* 위 연비는 표준모드에 의한 연비로서 도로상태, 운전방법, 차량적재 및 외기온도에 따라 실 주행연비와 차이가 있습니다.





\*18년 판매서비스만족도 전 산업 및 국산자동차 부문 1위(6년 연속)



\*18년 인터브랜드 선정 Best Global Brands 71위



\*18년 국가고객만족도 경형(4년 연속)/RV(3년 연속) 부문 1위



\*18년 한국산업의 서비스품질지수 자동차 A/S 부문 1위 (5년 연속)

# 기아자동차 디지털 고객 소통 채널 CHANNEL KIA



홈페이지



레드멤버스



블로그  
PLAY KIA



네이버 포스트  
카피엔스



카카오통신채널  
K-PLAZA / King Car



Facebook



Instagram



YouTube

\*YouTube와 YouTube 로고는 Google LLC의 상표입니다.

## KIA VIK 기아자동차 고객을 위한 원터치 솔루션

### 기아자동차 고객 필수앱

차량 구매 정보와 차량 정보, 멤버스 정보를 한 눈에 보여주고 하나의 아이디로 기아자동차/레드멤버스 홈페이지를 한 번에 이용하실 수 있습니다.



Android



iOS

## KIA RED MEMBERS 기아차 고객을 위한 특별한 자동차 생활 서비스

### KIA RED MEMBERS 카드

기아자동차 고객에게 발급되며 차량관리, 포인트 적립, 정보제공, 생활제휴 등 다양한 혜택을 제공합니다.

### 카 & 라이프 몰 및 다양한 생활 서비스

자동차 용품 구매 등 차량 유지/관리 서비스를 이용할 수 있고, 다양한 생활 제휴처에서 포인트를 적립/사용할 수 있습니다.

### 체계적 차량관리 서비스

정기점검, 예약정비, 긴급출동 등 차별화된 서비스를 받을 수 있습니다.

## KIA RED Q The Beat Never Stops

### SMART Q

도어 투 도어 : Auto Q 방문이 어려운 고객을 위해 원하는 시간/장소에 차량을 인수/인도  
※ 도어 투 도어 서비스는 별도의 비용이 발생합니다.

KIA RED MEMBERS 사이트

RED.KIA.COM

※ 자세한 내용은 고객센터 (080-200-2000) 또는 KIA RED MEMBERS 사이트에서 확인하시기 바랍니다. ※ 서비스 내용은 당사 사정에 따라 예고없이 변경될 수 있습니다.

기아자동차는 전국 어디서나 동일한 가격과 조건으로 고객님의 신뢰를 지키겠습니다.

\* 인쇄물 제작 시점에 따라 수록 내용과 실제 판매 모델 간에 차이가 발생할 수 있으며, 사양의 일부가 협력사 사정 등으로 불가피하게 변경될 수 있습니다. 또한 인쇄물에 수록된 사진에는 선택사양이 적용된 경우가 있으므로 차량 구입 시 해당월의 가격표를 반드시 참고하시고 영업직 사원의 안내를 받으시기 바랍니다.\*

- ▶ 본 인쇄물에 수록된 사진의 색상은 인쇄 등 제작 과정을 거치며 실제 차량의 색상과 다소 차이가 발생할 수 있습니다.
- ▶ 효율적인 사용방법 : 1. 급출발, 급제동을 하지 마십시오. 2. 제품의 성능향상과 수명연장을 위하여 순정부품만을 사용하시기 바랍니다.

- ▶ 주의사항 : 안전운행을 위하여 출고 시 제공되는 취급설명서 내용을 반드시 숙지하시고 운행하시기 바랍니다.
- ▶ 본 카다록은 환경보호를 위해 분리수거 후 재활용이 가능함.
- ▶ 고객센터 : 080-200-2000
- ▶ 인터넷 홈페이지 : www.kia.com
- ▶ 제작년월일 : 2019년 3월 7일, 1903-SC-SW-3.2



NRO 가격표 다운로드