

JAGUAR F-TYPE



THE ART OF PERFORMANCE





BY APPOINTMENT TO
HM THE QUEEN
MANUFACTURERS OF
MOTOR VEHICLES
JAGUAR LAND ROVER LIMITED
COVENTRY



BY APPOINTMENT TO
HRH THE DUKE OF EDINBURGH
MANUFACTURERS OF
MOTOR VEHICLES
JAGUAR LAND ROVER LIMITED
COVENTRY



BY APPOINTMENT TO
HRH THE PRINCE OF WALES
MANUFACTURERS OF
MOTOR VEHICLES
JAGUAR LAND ROVER LIMITED
COVENTRY



THE ART OF PERFORMANCE

ジャガーは、数字やデータで人生を評価しない。
心が熱くなる瞬間、はっと息をのむ場面、言葉を失う素晴らしい出来事。
そうした一瞬一瞬に、価値があると考えている。

ジャガーのデザイナーやエンジニアが大切にしているのは、
思いのままに反応する刺激的な走り、誰もが振り返る印象的なデザイン、
そして、感動を呼ぶ体験。

ジャガーの1台1台は、私たちの情熱を表現した作品だ。
数字では測れない、感性に訴える性能が宿る。

そう、アートである。



CONTENTS

INTRODUCTION

F-TYPEのコンセプト	06
F-TYPEの概要	08

DESIGN

エクステリアの原則	10
エクステリアのディテール	12
LEDヘッドライト	14
インテリアの概要	16
インテリア空間	18
軽量シート	20
ラゲッジスペース	22

PERFORMANCE

エンジンの概要	24
i4エンジン	25
V6エンジン	26
V8エンジン	28
軽量アルミニウム構造	30
シャシー&サスペンション	32
先進のエアロダイナミクス	34
車両テスト	36

DRIVING TECHNOLOGY

アドバンスドライビングダイナミクス	38
ダイナミックモード& コンフィギュラブルダイナミクス	40
アドバンスドライブトレインテクノロジー	42
トルクベクタリングバイブレーキ	44
スタビリティ&コントロール	46
パフォーマンスブレーキシステム	48

TECHNOLOGY

インフォテインメント	50
コネクティビティ	52
オーディオ	54

SAFETY

ドライバーアシスト	56
-----------	----

F-TYPE SVR

スペシャルピークル オペレーションズ部門 (SVO)	58
F-TYPE SVRのコンセプト	60
F-TYPE SVRのエアロダイナミクス	62
F-TYPE SVRの軽量化テクノロジー	64
F-TYPE SVRのインテリア	66

PERSONALISATION

F-TYPEのカスタマイズ	68
エンジン	70
新型F-TYPE Chequered Flag	72
グレード	74
オプション	76
カラー	86
ホイールとブレーキシステム	90
インテリア	92
アクセサリ	106
技術仕様	110
寸法	112

THE WORLD OF JAGUAR

AT YOUR SERVICE

写真：F-TYPE R-Dynamic AWD、シリコンシルバー（欧州仕様車）

このカタログに掲載した写真のモデルは、欧州仕様車です。仕様、オプション、お取り扱いの有無は国によって異なる場合があります。
燃料消費率は、装備するホイールやオプション装備によって異なる場合があります。詳しくは、お近くのジャガー正規ディーラーにお問い合わせください。

INTRODUCTION

THE CONCEPT OF F-TYPE

パワフルで俊敏、紛れもないジャガースポーツカーの血統を受け継ぐF-TYPE。爽快なパフォーマンス、完成されたハンドリング、最先端のテクノロジーを融合し、胸高鳴るドライビング体験をもたらします。

その最新ラインアップでは、新たなテクノロジーとシステムを採用し、さらに魅力を高めています。歴代最も先進的で効率的なインジニウム2.0リッター221kW(300PS)ターボチャージドガソリンエンジンを導入。そして、全車に標準装備した独自のインフォテインメントシステムTouch Proには、応答性に優れた10インチタッチスクリーンを新たに組み合わせています。刺激的な走りを安心して楽しむための、多彩なドライバーアシストシステムも用意しています。

印象的なLEDヘッドライトは、自然光に近い光を放ち、ドライバーの疲労を軽減して夜間の視野を向上。室内空間では、スリムシートが空間のゆとりと快適性を高めるとともに、車体の軽量化にも貢献。インテリア各部の多彩なフィニッシャーにより、カスタマイズの幅が広がっています。

F-TYPE Chequered Flagは、往年のレーシングカーを彷彿とさせる1台。特別仕様で、エクステリアはさらにスポーティに。インテリアには最先端の機能と美が融合。その圧倒的な存在感はもちろん、走る喜びを感じていただける1台です。

写真：F-TYPE Chequered Flag カルパチアングレー、3.0リッターV6 AWDガソリンエンジン搭載（欧州仕様車）





F-TYPE - THE FACTS

魅力的なデザイン、刺激的なパフォーマンス、優れた応答性、
そして俊敏なハンドリングと先進のテクノロジー。
F-TYPEは、息をのむようなドライビング体験のために生まれました。

AWDシステム

F-TYPEのAWD(全輪駆動)は、RWD(後輪駆動)の俊敏な性質とAWDによる確実なトラクションを兼ね備えたシステムです。通常の運転では、F-TYPEは主にRWDによる純粋なハンドリング、フィーリングとバランスが楽しめます。状況に応じて前輪に速やかにトルクが配分されるため、あらゆる条件で最適なトラクションが維持されます。

テクノロジー

ドライビングの安心感、エンターテインメントやコネクティビティを高める、F-TYPEの先進テクノロジー。狭い場所での駐車に役立つオプションのパークアシスト¹は、システムが自動で適切なステアリング操作を実行します。10インチTouch Proインフォテインメントシステムは、タッチスクリーンを搭載し、スワイプ、ピンチ、ズームなどの直感的な操作が可能です。また、オプションのリモートプレミアム²をご利用いただくと、どこからでもリモートでF-TYPEに接続して、車両の詳細情報を確認できます。

インテリア

軽量化とドライバー中心の設計を、バランスよく調和したF-TYPE。軽量マグネシウム構造を採用したスリムラインのシートは、横方向のサポート性を強化するとともに、従来から8kg³以上の重量を削減しました。エクステリアと同様にインテリアも、細部までスポーティに磨き上げています。

¹オプション装備。 ²リモートプレミアムのサービスは、正規ディーラーによる保証期間終了後、追加のサブスクリプション契約が必要となります。

³パフォーマンスシートでの重量比。 ⁴F-TYPEにオプション装備。F-TYPE R-Dynamic、F-TYPE R、F-TYPE SVRに標準装備。

⁵搭載エンジンによって異なります。 ⁶F-TYPE R、F-TYPE SVRのみ。

写真：F-TYPE R、ユーロンホワイト（欧州仕様車）

インジニウム

優れたパワーと高い燃費性能を兼ね備えたインジニウム2.0リッター4気筒300PSターボチャージドガソリンエンジン。低慣性ツインスクロールターボチャージャーには低摩擦ボールベアリングと混合流タービンホイールを採用し、瞬時のブーストと優れた効率性を実現。空力効率を高めたターボチャージャーで、俊敏な加速と400N・mの最大トルクを生み出します。



デザイン

先進のエアロダイナミクスを反映し、明確な意図のもとにデザインされたフロントエンド。力強いバンパーと調和した印象的なLEDヘッドライト⁴は、速度に応じてビームの幅と範囲を調整。周囲の状況に関わらず、常に最適な照明効果が得られます。F-TYPEのコアカラーパレットに加えて、2種類のフィニッシュを選べる18色のピスポークカラーをご用意しました。

スーパーチャージドエンジン

F-TYPEのV6およびV8エンジンは、加速ラグを排除したツインボルテックススーパーチャージャーを搭載。瞬時のスロットルレスポンスで途切れることなくパワーを伝達することで、あらゆる回転域でハイレベルのトルクが発生します。このテクノロジーを採用した最新のエンジンが、F-TYPE SVRのV8ユニット。ジャガーの量産車モデル史上、最高の出力を達成しています。

ハンドリングと俊敏性

最適なハンドリングと俊敏性を実現するために、さまざまなドライビングテクノロジーを搭載しています。トルクベクタリング、アダプティブダイナミクス⁵、電子制御アクティブディファレンシャル⁶などの機能により、コントロール、トラクション、フィーリングが向上。優れたドライビング体験をご提供します。





DESIGN EXTERIOR PRINCIPLES

▶ ドラマチックなデザイン

「デザインひとつでストーリーを語らなくてはならない。F-TYPEのライン一本一本に始まりがあり、方向性があり、結論がある。的確な長さでそれぞれのラインを完結させ、美しさに妥協しないこと。そうすれば、時を経てもなお色褪せることはない」

ジャガーデザインディレクター イアン・カラム

大胆なプロポーション。本能的な曲線。先進的でありながら時代を超越する、ジャガーならではのデザインを貫いています。

優れたデザインは主観的であると言われますが、私たちには明快な解答があります。F-TYPEの美しさは、「THE ART OF PERFORMANCE」の究極の表現です。

写真：F-TYPE R-Dynamic AWD、シリコンシルバー（欧州仕様車）



EXTERIOR DETAIL

 **力強いフォルム**

フロントスポイラーから切り立ち、細長いヘッドライトへと滑らかに流れるボディラインが、F-TYPEの美しい輪郭を描いています。フロントホイール上のラインは、エレガントにドアへとつながり、力強くたくましいリアセクションに完結。クーペとコンバーチブルともに、F-TYPEは紛れもなく特別な血統を持つ最新のハイパフォーマンススポーツカーであることを感じていただけます。

左の写真：F-TYPE R-Dynamic AWD、シリコンシルバー（欧州仕様車）
右の写真：F-TYPE、インダスシルバー（欧州仕様車）



ジャガーの最先端数値流体力学によるデザインメソッドを活用し、まるで風がデザインしたかのような流線形のボディを誕生させました。グリル下に配置されたフロントスプリッターとリアベンチャーリは、車体底部のエアフローをコントロール。一方、高速走行時に自動的に立ち上がるデブローリアスポイラー*は、ダウンフォースを増幅させ抗力を抑えます。ドアハンドルは走行時に格納され、F-TYPEの車体側面の空気流を妨げることのない、画期的なデザインです。

*F-TYPE SVRにオプション装備。その他グレードに標準装備。

LED HEADLIGHTS

▶ シグネチャーデザイン | 洗練されたイルミネーション



夜でも際立つF-TYPEの姿。「Jブレード」デザインのポジショニングライトを組み合わせたLEDヘッドライト*は、エレガントな美しさと優れた視認性を両立しています。このヘッドライトは、自然光に近い光を再現して、夜間運転の疲労感を軽減します。

ヘッドライトのデザインをドラマチックに演出している「Jブレード」。特長的なパーライトが外側に巻きつくようなデザインは、ひと目でF-TYPEであることが分かり、存在感とスタイルを際立たせます。

*F-TYPE R-Dynamic、F-TYPE R、F-TYPE SVRに標準装備。F-TYPEにオプション装備。

写真：F-TYPE R-Dynamic AWD、シリコンシルバー（欧州仕様車）

LEDヘッドライトは、アダプティブフロントライティング機能(AFS)を備えています。速度と天候条件に応じてロービームを調整し、自動で最適な照明に切り替えます。



シティモード

標準ロービームよりも広範囲を照らすビーム。歩行者を確認しやすくなり、市街地での走行に安心感が高まります。

カンントリーモード

シティモードよりもロービームの幅を狭めて到達距離を伸ばすため、郊外でのドライブに適した照明です。

高速モード

カンントリーモードよりもビームを狭めて距離を伸ばすことで、長距離の視認性が向上。ロービームをハイにして、より遠くの路面を照らします。

悪天候モード

ロービームの強さを調整して、反射光を抑えながら、前方を十分照らす光を確保。ワイパーが連続動作しているときにだけ作動します。



INTERIOR CONNECTION



ドライバーにフォーカス

明快なデザイン

そのコックピットで、あなたと F-TYPEはひとつになります。一体感を生み出すよう設計された1+1のレイアウト。F-TYPEはあなたを包み込み、新次元のドライビング体験に導くでしょう。

ドライバーの視野を最大限確保し、車との一体感を高めたデザイン。視界を妨げないローフェイスアによって、前方の視界が向上しました。

先進のクライメートコントロールシステムに内蔵のアクティブセントラルエアベントは、必要に応じてダッシュボード後ろから自動的に立ち上がって作動。使用後は、再び格納されます。

Touch Proインフォテインメントシステムのメインインターフェースは、扱いやすい10インチカラータッチスクリーン。タッチ&スワイプ操作にダイレクトに反応して、ナビゲーション、音楽、電話、空調やドライバーアシスト機能を簡単に操作できます。

ドライバーは自身の安全が確保された状況でのみ車内機能を使用してください。ドライバーは常に車両を完全に制御できる状態にある必要があります。
写真: F-TYPE R-Dynamic AWD、エボニーウィンザーレーザーパフォーマンスシート/アイボリーコントラストステッチ（欧州仕様車）





AN EXCLUSIVE SPACE

➤ 秀逸なクラフトマンシップ | 特別な空間

卓越したドライビングを存分に堪能していただくため、綿密に設計したインテリア。精緻に作り込まれたコックピットでは、常に快適な時間をお楽しみいただけます。類のない洗練性を実現しながら、ドライバー主体の操作性を高次元で融合。そして、ドアやステアリングホイールなどに施したクロームフィニッシュをはじめ、キャビンを構成するあらゆる要素が注意深く吟味され、美しさと高級感を高めています。

すべてのグレードにおいて由緒ある英国の伝統が息づいていますが、さらに独自のカスタマイズが可能です。インテリアは、さまざまなステッチと素材でカスタマイズでき、ウィンザーレザーやスエードクロスのほか、エボニー、ピメント、アイボリー、シエナタンのカラーコーディネーションをご用意。自分だけの完璧な1台に仕上げることができます。

写真: F-TYPE R-Dynamic AWD、エボニーウィンザーレザーパフォーマンシート/アイボリーコントラストステッチ（欧州仕様車）



LIGHTWEIGHT SEATS

➤ 軽量化 | 快適さとサポート性

スポーツカーのスピリットを注入した、スポーツシートとパフォーマンスシート。革新的なマグネシウム構造により、従来のシートから8kg*以上の軽量化を実現。流麗かつコンパクトなフォルムで、シートポジションの自由度も増えています。パフォーマンスシートは、アグレッシブなドライビングでのサイドサポートを強化。快適性を高めるシートクーラーもオプションでご用意しています。

*パフォーマンスシートでの重量比。スポーツシートは、F-TYPE、F-TYPE R-Dynamicに標準装備。
パフォーマンスシートはF-TYPE RとF-TYPE SVRに標準装備、F-TYPEとF-TYPE R-Dynamicはオプション装備です。
上 / 右の写真: F-TYPE R-Dynamic AWD、エボニーウィンザーレザーパフォーマンスシート/アイボリーコントラストステッチ（欧州仕様車）







LUGGAGE SPACE

➤ 408 リッター | パワーテールゲート (オプション) *

スポーツカーでありながら、多彩なライフスタイルに応えたい。F-TYPEクーペのラゲッジスペースは、その思いを形にしました。ファミリーハッチバックにも匹敵する、大容量408リッター（F-TYPE コンバーチブルは最大207リッター）の容量を持ち、週末の旅行にも十分な大きめのスーツケース2個分の収納を備えています。オプションのパワーテールゲートを装備すると、ワンタッチで開閉が可能。荷物の積み降ろしも考慮した設計です。

*クーペのみ。

写真：F-TYPE、インダスシルバー / F-TYPE R-Dynamic AWD、シリコンシルバー（欧州仕様車）

PERFORMANCE ENGINES OVERVIEW

▶ 高性能エンジン | レスポンスに優れたパワー

F-TYPEのすべてのエンジンは、ハイレベルのトルクを誇り、ドライバーが求めるパワーを瞬時に生み出します。

ダイナミックなパフォーマンスを引き出すインジニウム2.0リッター4気筒221kW(300PS)ターボチャージドガソリンエンジンは、ドライビングの喜びと効率性を高次元で両立。そして、定評あるスーパーチャージドエンジンは、3.0リッターV6 250kW(340PS)、3.0リッターV6 280kW(380PS)、5.0リッターV8 405kW(550PS)、驚異的な5.0リッターV8 423kW(575PS)と多彩な選択肢をそろえています。

いずれも、レーシングカーを思わせるアクティブスポーツエキゾーストシステムを採用しています。スロットルポジション、速度、エンジン回転数に応じて、アクティブバルブを開放。排気ガスがより抵抗の少ないダイレクトなルートを通してリアサイレンサーに導かれ、深くドラマチックなエキゾーストサウンドを生み出します。スイッチ機能付き*のシステムは、マニュアル操作でエキゾーストバルブを開放でき、あらゆる回転域で湧き上がるようなエンジンサウンドをお楽しみいただけることでしょう。

優れたレスポンスで、特に市街地での燃費を向上するインテリジェントストップ/スタートシステムも全車に標準装備しました。



i4 ENGINE

0-100km/h from 5.7 seconds*

2.0リッターi4ターボチャージド		300PS
グレード		F-TYPE / F-TYPE R-Dynamic
バルブ数 / シリンダー		4/4
内径 / 行程	mm	83/92.2
総排気量	cc	1,995
最高出力	EEC-kW (PS)	221 (300)
最大トルク	EEC-N・m	400
圧縮比	1	9.5

*F-TYPEにオプション装備。F-TYPE R-Dynamic、F-TYPE R、F-TYPE SVRに標準装備。

加速性能および最高速度の数値は欧州仕様車値(自社データ)です。実際の数値は走行スタイルおよび周囲の環境により変動します。

i4 ENGINE

➤ 2.0リッター4気筒221kW [300PS]

高性能インジニウム2.0リッター4気筒221kW (300PS) ターボチャージドガソリンエンジンは、最大トルク400N・mで、燃費とドライバビリティに優れています。

- インテリジェントな連続可変バルブリフト (CVVL) システムがインレットバルブの開弁範囲を調整し、エンジンのポンピングロス を低減。エンジンの吸排気の効率を最大限に高めることで、パワーとトルクを最大限に引き上げます。
- CVVLが、デュアル独立可変カムシャフトタイミングと連動。動作の柔軟性を高めて、いかなる回転域でも優れたパワーと燃費を実現します。
- 一体型エキゾーストマニホールドを備えたツインスクロールターボチャージャーにより、タービンへのエネルギー伝達が増加。ターボラグが大幅に低減され、レスポンスが向上します。
- ツインスクロールターボチャージャーにはセラミックボールベアリングを採用し、摩擦の低減と操縦安定性の改善を実現しています。

SINGLE CENTRE MOUNTED EXHAUST

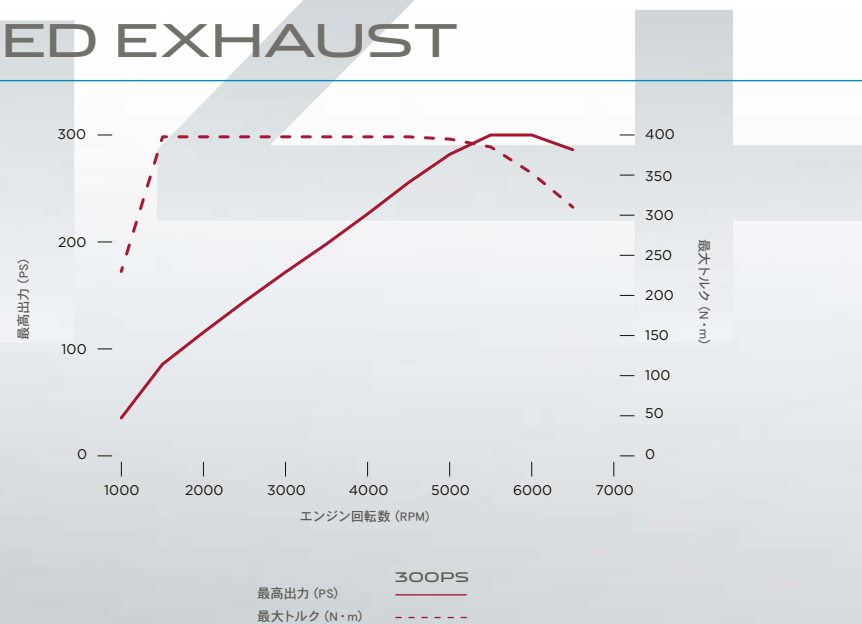

V6 ENGINES

➤ 3.0リッター-V6 250kW [340PS] | 3.0リッター-V6 280kW [380PS]

3.0リッター-V6スーパーチャージドガソリンエンジンは、最大460N・mのトルクを生み出し、パワフルでレスポンスに優れたパフォーマンスを実現します。

- ルーツタイプのツインボルテックススーパーチャージャーによる、リニアなパワーデリバリーと最高のレスポンスをご体感いただけます。
- スプレーガイドド直噴システムが、燃焼室の混合気を緻密にコントロール。燃焼効率を高め、さらなるパワーを引き出します。結果、優れた出力を得ながら燃費の向上と排出ガスの低減を実現しました。



V6 ENGINES

0-100km/h from 4.9 seconds*

3.0リッター-V6スーパーチャージド	340PS	380PS
グレード	F-TYPE / F-TYPE R-Dynamic	
バルブ数 / シリンダー	6/4	6/4
内径 / 行程	mm 84.5/89	84.5/89
総排気量	cc 2,994	2,994
最高出力	EEC-kW (PS) 250 (340)	280 (380)
最大トルク	EEC-N・m 450	460
圧縮比	1 10.5	10.5

*3.0リッター-V6 380スーパーチャージドガソリンエンジンRWDオートマチックの場合。

加速性能および最高速度の数値は欧州仕様車値（自社データ）です。実際の数値は走行スタイルおよび周囲の環境により変動します。

- インレットとエキゾーストのバルブ動作を変化させるデュアル独立可変カムタイミングを採用。超低摩擦ピストンリングを備えた軽量ピストンと連動することで、パフォーマンスと効率性を向上させています。
- ツインバランサーシャフトシステムを採用し、スムーズなパワーデリバリーを実現しています。

CENTRE MOUNTED TWIN EXHAUSTS

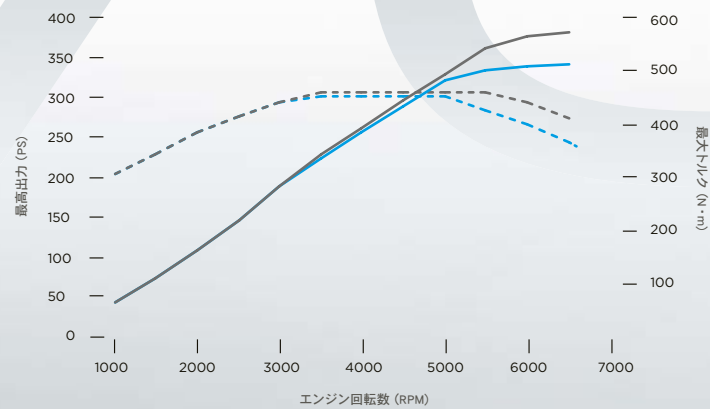

最高出力 (PS) 340PS 380PS
 最大トルク (N·m) - - - - - - - - - -

V8 ENGINES

➤ 5.0リッター-V8 405kW [550PS]

5.0リッター-V8 423kW [575PS]

5.0リッター-V8スーパーチャージドガソリンエンジンは、最大700N・mのトルクを生み出し、シリーズ最高のパフォーマンスを実現します。

- 軽量オールアルミニウムのコンパクト設計で、内部摩擦を大幅に低減しています。
- Bosch社の最先端エンジンマネジメントシステムによって最適化済み。さらに、中央に取り付けられたマルチホール、スプレーガイドド直噴システムとともに高圧直噴システムも搭載しました。



V8 ENGINES

0-100km/h from 3.7 seconds*

5.0リッター-V8スーパーチャージド	550PS	575PS
グレード	F-TYPE R	F-TYPE SVR
バルブ数 / シリンダー	8/4	8/4
内径 / 行程	mm 92.5/93	92.5/93
総排気量	cc 4,999	4,999
最高出力	EEC-kW (PS) 405 (550)	423 (575)
最大トルク	EEC-N・m 680	700
圧縮比	1 9.5	9.5

*3.0リッター-V8 575スーパーチャージドガソリンエンジンAWDオートマチックの場合。

加速性能および最高速度の数値は欧州仕様車値（自社データ）です。実際の数値は走行スタイルおよび周囲の環境により変動します。

- 第6世代のツインボルテックスシステム (TVS) スーパーチャージャーにより、優れた熱力学効率と最小限のノイズレベルを実現。スーパーチャージャーが5.0リッターエンジンの力を最大限に引き出し、リニアなトルクプロファイルを生み出して卓越したパワーを発揮します。

OUTBOARD MOUNTED QUAD EXHAUSTS

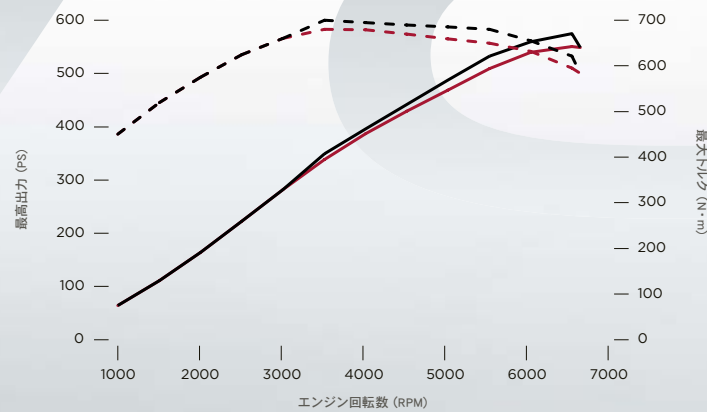

最高出力 (PS) ————
最大トルク (N·m) - - - - -

550PS 575PS

LIGHTWEIGHT ALUMINIUM ARCHITECTURE

▶ 高強度と剛性 | 高いパワーウェイトレシオとトルクウェイトレシオ



強靱な高剛性の軽量アルミボディは、スポーツカーに理想的なプラットフォームです。ジャガーは10年以上も前からこの技術における先駆的な存在であり、今日もさらに進化を続けています。これは、F-TYPEのパフォーマンス、ハンドリング、フィーリングのすべてに影響します。また、強さと剛性を併せ持つこの構造は、俊敏で精緻なハンドリングに不可欠で、精密にチューニングされたサスペンションシステムとともに、一体感あふれるフィードバックが可能に。軽量アルミパネルが強力な接合剤で貼り合わされ、メッキ処理されたボロン鋼リベットで締結されることで完璧に圧着され、並はずれた強度と剛性を獲得しています。この強靱なボディは、類いまれなるパワーウェイトレシオとトルクウェイトレシオを生み出すF-TYPEのハイパフォーマンスエンジンと完璧に調和。現在のスポーツカーの性能を決定づける、新たな基準となっています。

エクステリアパネルには、専用開発された合金を採用。強靱ながら優れた成形性を持ち、よりシャープで引き締まった曲線と特長的なラインを描きました。クーペモデルのサイドプレスには、自動車業界で最も高度な技術が用いられています。これにより、フロントピラーからトレーリングエッジまで、途切れることのない曲線で美しさを表現。先進素材と革新的な技術の採用により、F-TYPEはデザイナーが意図した通りの美しさや精巧なラインを再現するとともに、パーフェクトな構造を実現しています。

写真：F-TYPE、インダスシルバー（欧州仕様車）



F-TYPE

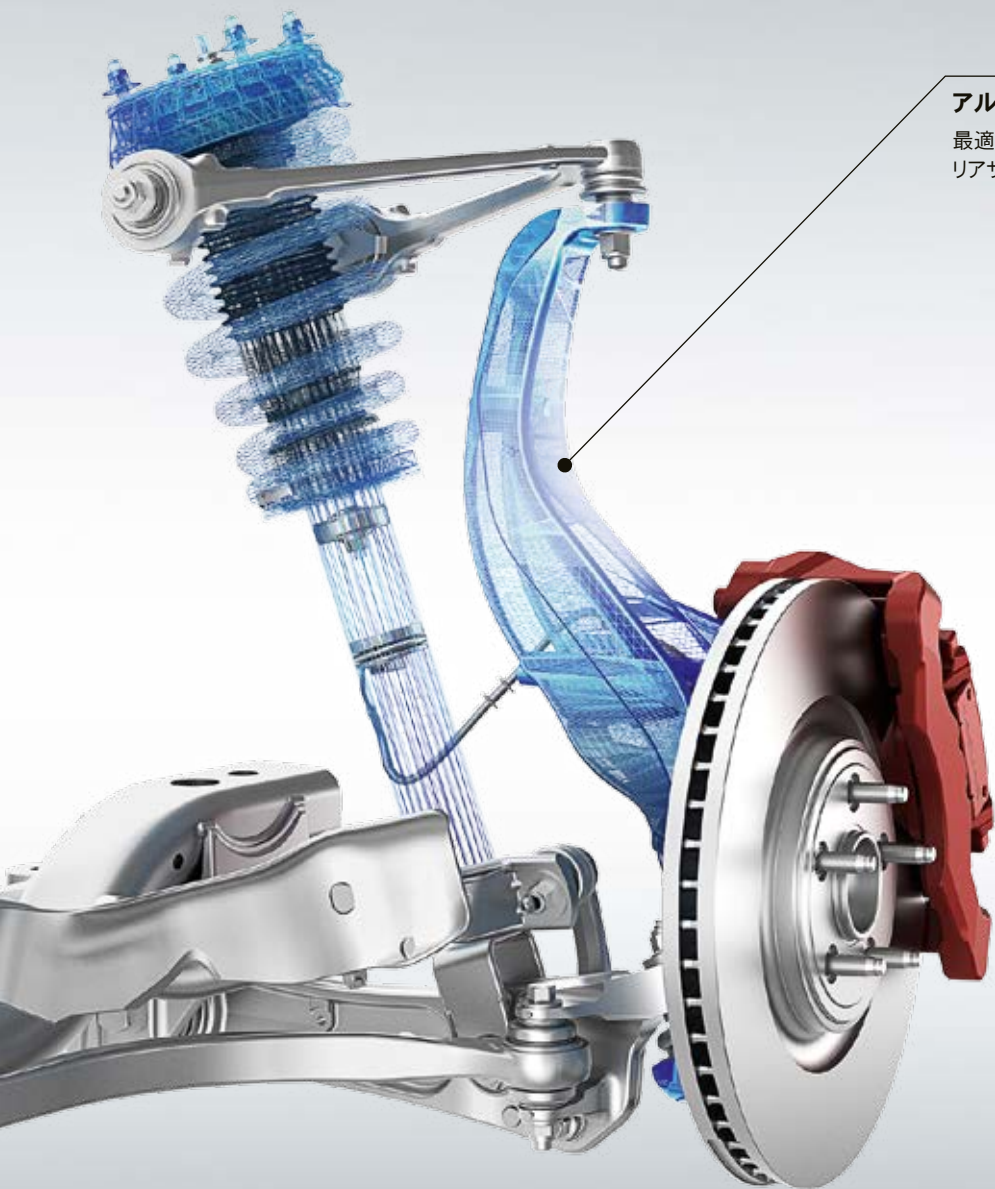

アルミニウム製サスペンションナックル

最適な剛性と強度が得られるよう設計された軽量アルミニウム製のフロント/リアサスペンションナックル。俊敏性と応答性が向上しています。

CHASSIS AND SUSPENSION

➤ **コントロールと快適性** | **ダイナミックかつ高い洗練性**

軽量アルミボディによる極めて安定したプラットフォームとともに、鍛造アルミニウム製のダブルウィッシュボーン式サスペンションが優れたコントロールを発揮。また、大胆かつ洗練されたドライビングに導くダンピング設定により、コントロール、俊敏性、そして高精度なフィードバックのパーフェクトなコンビネーションも実現しています。

アダプティブダイナミクス

3.0リッターV6 380PS、5.0リッターV8エンジン搭載車に標準装備のアダプティブダイナミクスは、安定性と快適な乗り心地をもたらします。このシステムは、ボディの動きとピッチレートを1秒間に100回モニターします。ステアリングホイールの位置も毎秒500回測定し、車体の動きを予測。各ダンパーの硬さを調整し、ボディコントロールと俊敏性を維持します。

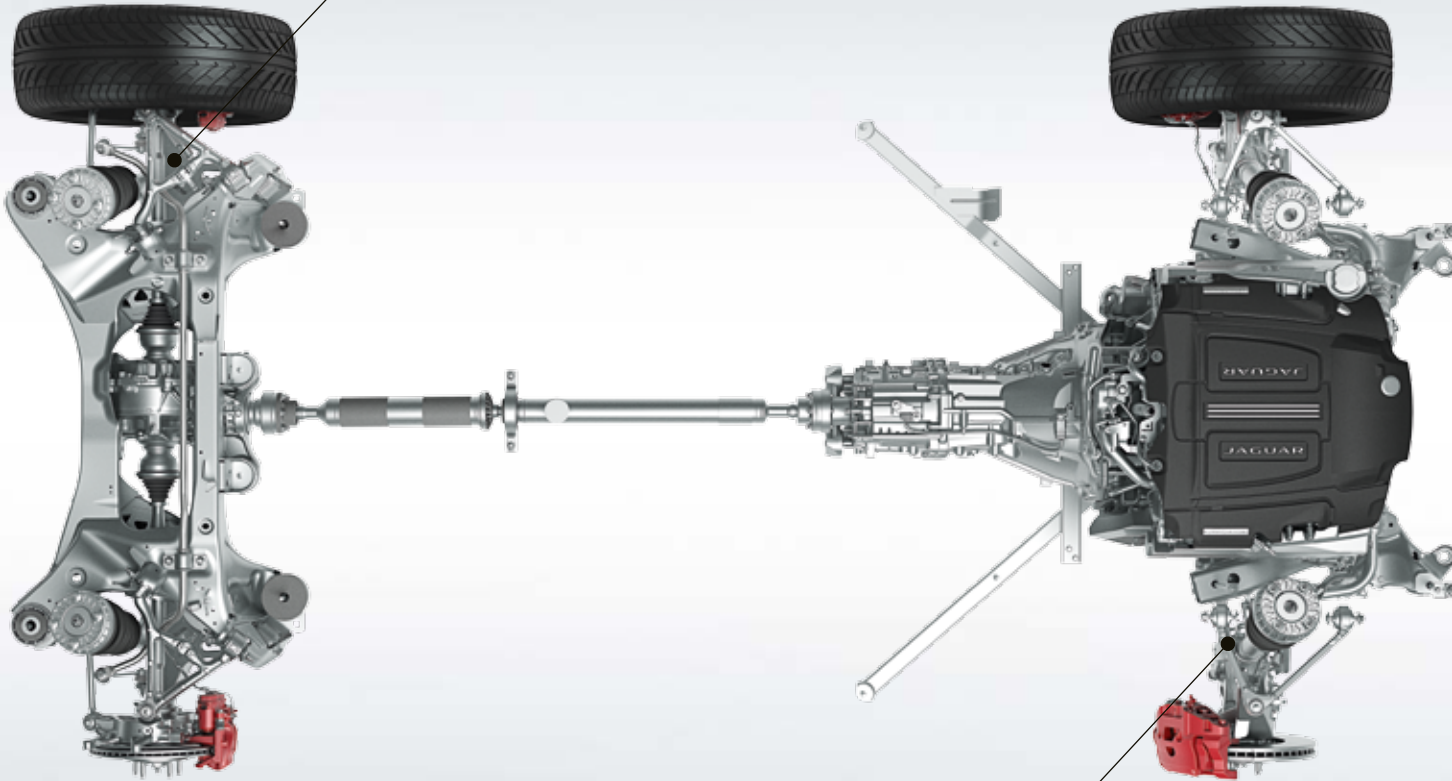

サスペンション

ジャガーがサスペンションシステムに最適と考える、F-TYPEの鍛造アルミニウムダブルウィッシュボーンデザインは、精密なハンドリングとコントロールを可能にします。

ADVANCED AERODYNAMICS

> ロードラッグ & 優れた安定性 | デプロイアブルリアスポイラー

F-TYPEのデザインの中核にあるのが、エアロダイナミックパフォーマンスです。全身を貫く高度な空力性能が、高速走行時の揚力を抑え、走行安定性を高めます。車体側面の空気の流れをスムーズにするために、ドアハンドルを格納。高速走行時に自動的に立ち上がるデプロイアブルリアスポイラー*は、最大120kgのダウンフォースを発生させて安定性を高めます。グリル下部にレイアウトされたフロントスプリッターは、シャープに成形されたテールによって車体下のエアフローをコントロールし、低速走行時の空気流をボディからしっかり分離。ハンドリングと安定性を向上させています。

*F-TYPE SVRにオプション装備。

写真：F-TYPE R、ユーロンホワイト（欧州仕様車）



1,413 LITRES

F-TYPEのモンスーン耐用テストでは、
1台につき毎分1,413リッターの
再利用水を噴射。

10,000,000 HOURS

環境への影響を最小限に抑えるために
資源の節約、無駄の削減、電力や燃料の節約を徹底。
バーチャルテストに費やした時間は、1000万時間。

792,000

F-TYPEの完成までに試作した
バーチャルマシンの台数。

19,300 KILOMETERS

過酷な環境で知られるドイツの
ニュルブルクリンクサーキットでの
走行距離は、地球半周に相当。



90°C

最高気温 (+50°C) と最低気温 (-40°C) の差が
90°Cという過酷な環境テスト。

300 TERABYTES

F-TYPEの改良のために収集された
パフォーマンスデータは、300TB (テラバイト)。

TESTED TO THE EXTREME

▶ バーチャル解析 | 実車試乗

F-TYPEが最初に行ったテストは、ジャガーのコンピューターエイドエンジニアリング (CAE) システムにおける仮想走行。実際の走行テストを実施する前に、すべてのコンポーネントに不具合がないか検証しました。エンジニアたちは、さまざまなバーチャルプロトタイプを用意し、複雑な機械システムの動作シミュレーションを重ね、最適なデザインにたどり着くまで分析を繰り返します。例えば、航空宇宙産業の分野で最初に取り入れられた技術を採用。ハイスピードスーパーコンピューター上の数値流体力学を活用したさまざまな風洞において、空力性能の検証を実施しました。このバーチャルテストの中で約50万回の検証を行い、1,000万CPU時間を費やし、300テラバイトのデータを作成しています。CAEは、F-TYPEの爽快なパフォーマンスとレスポンスの実現を支える、重要な開発プロセスのひとつなのです。

気温は-40°Cから+50°C。標高は最高4,000m。車両の設定をチューニングするために行われた実際のテストは、専用施設および地球上で最も過酷な環境下で実施されました。例えば、高速走行時の安定性テストは南イタリアのナルドで。そしてハンドリング、ブレーキ性能、クーリング、耐久性を実証するためには、ドイツ・ニュルブルクリンクのノルドシュライフェサーキットが最高のロケーションでした。「グリーン・ヘル (緑の地獄)」として知られる73コーナーを有する20.8kmのコース。世界で最も過酷なサーキットとして有名なこのコースは、マシンにとってもドライバーにとっても、究極のテストとなりました。

写真：F-TYPE R、ユーロンホワイト (欧州仕様車)

DRIVING TECHNOLOGY ADVANCED DRIVING DYNAMICS



最大限の俊敏性

常に変化に適応

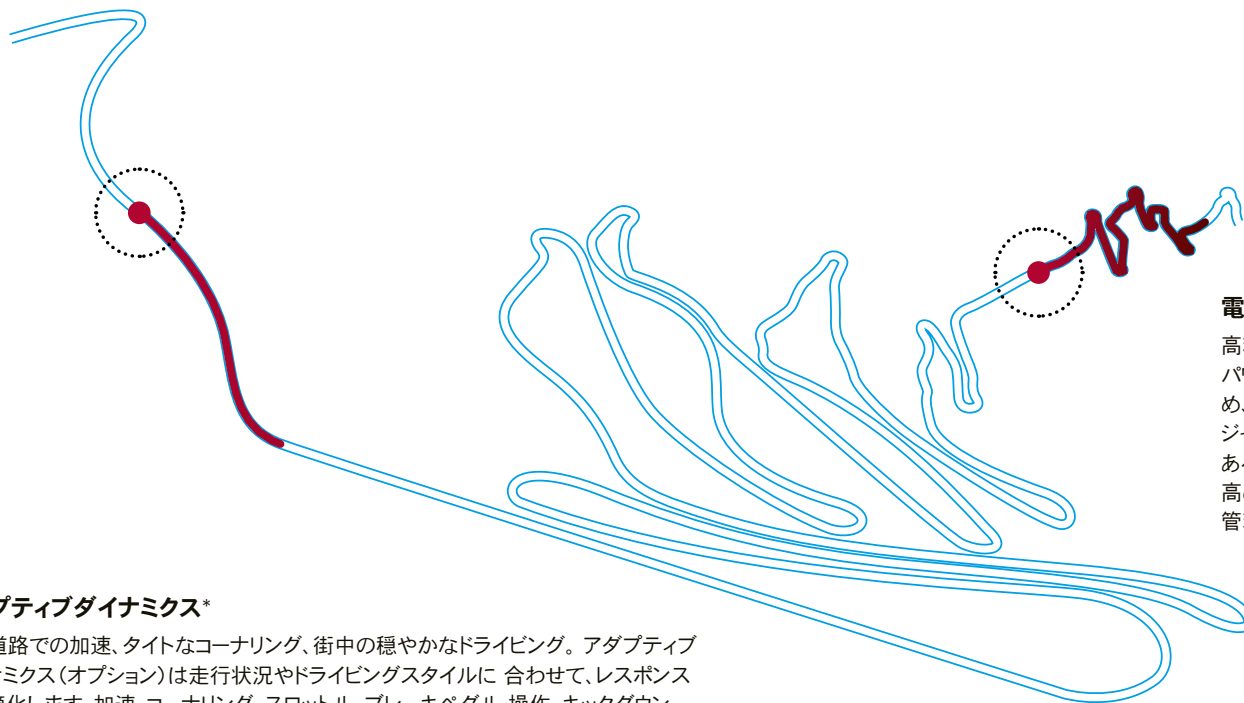

アダプティブダイナミクス*

高速道路での加速、タイトなコーナリング、街中の穏やかなドライビング。アダプティブダイナミクス(オプション)は走行状況やドライビングスタイルに合わせて、レスポンスを最適化します。加速、コーナリング、スロットル、ブレーキペダル操作、キックダウン操作のほか、1秒間にステアリングホイールの動きを最大500回、ボディの動きを100回分析。電子制御ダンパーが常に路面状況に応じてサスペンションを最適に調整し、ダイナミズムと乗り心地のバランスを維持します。

電動パワーステアリングホイール

高精度なフィードバックとコントロールをもたらす車速感応式電動パワーステアリングホイール。必要に応じてシステムが作動するため、待機時は無駄な電力消費を抑えて燃費の向上に貢献します。ジャガーのスポーツカーに求められる素早いレスポンスと一体感のあるフィーリングを実現するこのシステム。低速時はアシスト力を高め、高速時は操舵感を向上させるなど、高性能のコンピューター管理でステアリングホイールを最適に調整します。

*3.0リッターV6 280kW (380PS) エンジンおよび5.0リッターV8エンジン搭載車のみ。



INTENSIFIED PERFORMANCE

▶ ダイナミックモード | コンフィギュラブルダイナミクス



刺激的な走りが堪能できるダイナミックモードは、F-TYPEのスポーティな特性を際立たせます。ギアシフトはより俊敏で高回転域を使用し¹、マニュアルモードでは自動ギアシフトを解除。スロットルレスポンスはより鋭く、ダンパーは硬めになり²、ステアリングホイールの重みが増します。アクティブスポーツエキゾーストによって、スリリングなサウンドを奏でるとともに、インストルメントクラスターとコンフィギュラブルインテリアムードライト³を赤い照明に変更することで、キャビンをドラマチックに演出できます。

ダイナミックモードをカスタマイズして、最適なメニューをセットアップできるコンフィギュラブルダイナミクスシステム²。タッチスクリーンで、4種類のドライビング特性をダイナミックまたはノーマルに切り替えることが可能。スロットル感度、ギアボックスのシフトポイント¹、ステアリングホイールの重さ、ダンパーの硬さを自由に選んで組み合わせて、あなたのお好みに合わせたダイナミックモードをご設定いただけます。

¹オートマチックトランスミッション車のみ。

²2.0リッター221kW (300PS) エンジン、3.0リッター250kW (340PS) エンジン搭載車ではお選びいただけません。

³F-TYPE R、F-TYPE SVRに標準装備。F-TYPE、F-TYPE R-Dynamicにオプション装備。



乾いた路面で

トルクは後輪に割り振られ、ジャガーならではの俊敏さとハンドリングをお楽しみいただけます。

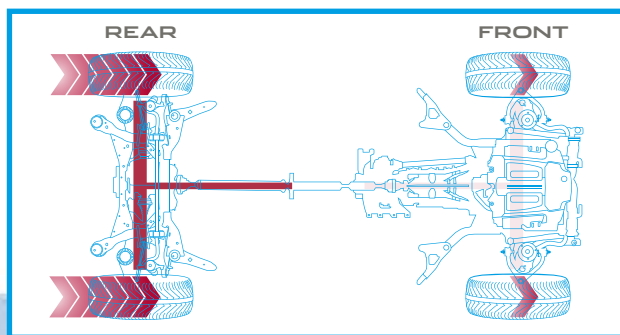

ロートラクション条件

草や雪の上などスリップしやすい路面でトルクを前輪と後輪に分配して、最大の駆動を生み出します。フロントのみにトラクションがかかる極端な状況では、エンジントルクをすべて前輪に配分。最適なグリップを得ます。

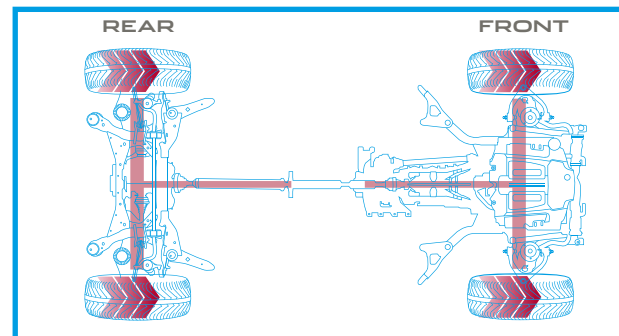

ADVANCED DRIVETRAIN TECHNOLOGY



AWDシステム

インテリジェントドライブラインダイナミクス [IDD]

F-TYPEのAWD(全輪駆動)は、RWD(後輪駆動)の俊敏な性質とAWDによる確実なトラクションを兼ね備えたシステムです。通常の運転では、主にRWDによる純粋なハンドリング、フィーリングとバランスをお楽しみください。路面状況が悪化したときや、グリップの低い路面で急激に加速したときは、動力をわずかに前輪へと伝えて最適なトラクションを確保し、あらゆる条件下で快適な運転が続けられます。

F-TYPEのAWDでは、8速オートマチックトランスミッションの背後にトランスファーケースが置かれ、前輪と後輪にトルクが適切に配分されます。スポーツカーにふさわしいダイナミックな走りを維持するために、トランスファーケースには電子機械式のマルチプレートクラッチとスマートアクチュエータを装備。クラッチに必要な力を生み出す高度なボールランプ機構によって、トルクが素早く正確に伝達されて、前輪に最適な量のトルクが与えられます。

ホイールスリップに反応して機能する他のシステムとは異なり、ジャガーのインテリジェントドライブラインダイナミクス(IDD)ソフトウェアは、車の動きを予測し、センサーを使用してスロットルとステアリング入力を測定、ホイールスリップに備えます。IDDは絶えずこれらの入力を調整し、エンジン、トランスミッション、トラクションコントロールシステムの応答と比較することで、得られるトラクションを計算して、グリップを失う前にトルクを配分。静止状態では、わずか0.165秒でRWDからAWDに移行し、走行中は最短0.1秒で切り替わります。

RWDの性格とAWDの能力を備えたドライビングによって、どんな路面状況でも突出したパフォーマンスとコントロールを可能にします。

TORQUE VECTORING



進化したステアリング性能

優れたコーナリング性能

F-TYPEのトルクベクタリングは、カーブのきついコーナーでその性能を最大限発揮します。このテクノロジーは、内側の前輪と後輪にそれぞれブレーキをかけることで、車両の旋回力を向上させるというもの。コーナー内側後輪のブレーキを多めに効かせてコーナリング性能を最大に高めながら、よりスムーズに旋回できるように前輪側をコントロール。その結果、シャープなコーナリングにおけるアンダーステアを抑制し、常に路面に吸い付くような安定感をもたらします。

トルクベクタリングは俊敏性を高め、ドライビングの信頼性を向上させます。F-TYPE RとF-TYPE SVRでは、トルクベクタリングを電子制御アクティブディファレンシャルシステム(46ページ)と連動させ、トラクションとコーナリング性能を最適化。最高のステアリングフィールと俊敏性をご提供します。

車の中心軸まわりの回転力が増す。

パワーを保ちながら、
外側の駆動輪の速度を一定に維持。

トルクベクタリングによって
前後の内輪にそれぞれ
ブレーキが加わる。

写真：F-TYPE R、ユーロンホワイト（欧州仕様車）



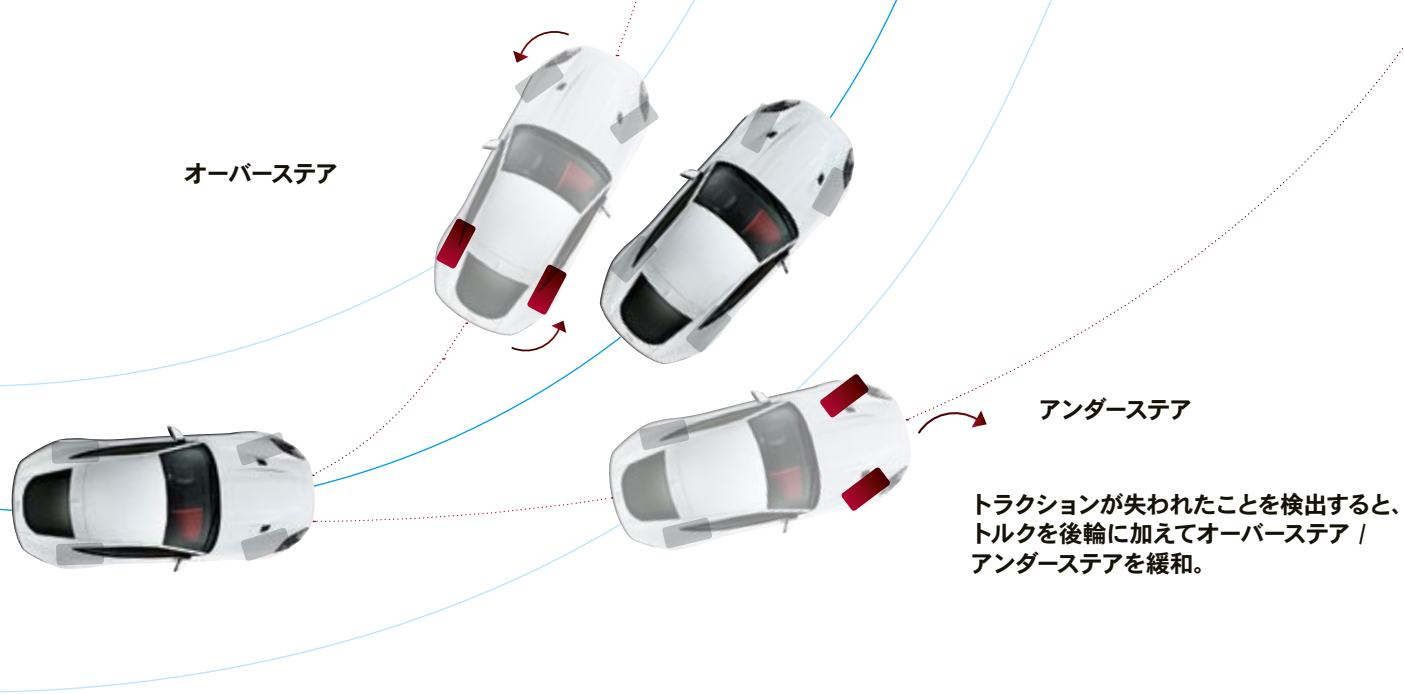

アンダーステア

トラクションが失われたことを検出すると、トルクを後輪に加えてオーバーステア / アンダーステアを緩和。

STABILITY AND CONTROL

> 優れたトラクション性能 | アクティブディファレンシャルコントロール

ジャガーのスタビリティシステムは、スポーツドライビングに集中するときでも、あるいは過酷な路面状況で安定性を維持したいときでも、F-TYPEのバランスを保ち続けます。その潜在能力を存分に発揮し、制御性とトラクション性能を高めるために、3.0リッターV6 280kW (380PS) エンジン搭載車にはリミテッドスリップディファレンシャルを、5.0リッターV8 405kW (550PS) / 423kW (575PS) エンジン搭載車には電子制御アクティブディファレンシャルを装備しています。

リミテッドスリップディファレンシャル: 後輪のグリップが低下すると、機械作動式のクラッチパックからグリップ力の強いホイールにトルクを伝達。車軸のスリップを防ぎ、制御性とトラクションを高めて、より高速で正確なコーナリングを可能にします。

電子制御アクティブディファレンシャル: V8エンジンの強力なパワーとトルクを活かすため、トルクの保持力を高めた機構です。AWDシステムとインテリジェントドライバインダイナミクス (IDD) ソフトウェア、トラクション&スタビリティシステムと連動して、最大限のトラクションを発揮し、コーナリング性能を向上させています。可変電子制御により、車輪のロックングトルクを絶えず調整。コーナー侵入時の旋回性を高めるとともに、コーナーを抜けたときの加速力が強まります。

写真: F-TYPE R, ユーロンホワイト (欧州仕様車)





JAGUAR
CARBON CERAMIC

PERFORMANCE BRAKING SYSTEMS

➤ 軽量 | パワフル | 耐久性

一貫したハイパフォーマンスを提供し、ドライビングに自信と喜びをもたらすブレーキシステムをご用意しました。フロントキャリパーにはアルミニウムを使用し、車体のバネ下重量を軽量化。優れたハンドリング性能と快適な乗り心地を両立しています。カーボンセラミックシステムに、直径最大398mmのディスクを採用するなど、すべてのブレーキシステムで、大型ベンチレーテッドブレーキディスクを装備。ブレーキ面積の拡大によって制動力が向上し、ブレーキ時に発生する熱エネルギーをディスクが効率的に吸収・放散します。

イエローのモノブロックキャリパーが印象的なジャガーのカーボンセラミックブレーキシステムは、これまでのジャガー市販車の中で最高性能のブレーキングシステムです。最大21kgの重量削減により、バネ下重量をさらに軽減。劣化や摩耗にも非常に強く、最も厳しい路面状況下でも力強い性能を発揮します。

355MM FRONT AND
325MM REAR BRAKES



キャリパー: シルバー
221kW (300PS) および250kW (340PS)
エンジン搭載車に標準装備。

380MM FRONT AND
325MM REAR BRAKES



キャリパー: ブラックまたはレッド
280kW (380PS) エンジン搭載車に標準装備。

380MM FRONT AND
376MM REAR BRAKES



キャリパー: ブラックまたはレッド
F-TYPE R、F-TYPE SVRに標準装備。
F-TYPE、F-TYPE R-Dynamicにオプション装備。

398MM FRONT AND
380MM REAR CARBON
CERAMIC BRAKES



キャリパー: イエロー
オートマチックトランスミッション搭載車に
オプション装備*。

*221kW (300PS) エンジンおよび250kW (340PS) エンジン搭載車ではお選びいただけません。
ブレーキシステムについて詳しくは、90ページをご覧ください。





TECHNOLOGY INFOTAINMENT

多彩な情報とエンターテインメントを堪能していただくため、F-TYPEは全グレードにInControlインフォテインメントシステムのTouch Proを標準装備。直感的に操作できる先進の統合テクノロジーが、より便利で快適なドライビングをサポートします。

Touch Pro 10インチスクリーン

センターコンソールの中心に設置された新しい10インチタッチスクリーンは、スワイプやピンチなど直感的な操作で、豊かなオーディオ&ビジュアルエンターテインメントをお楽しみいただけます。好みに合わせてホーム画面のカスタマイズが可能で、優れたレスポンスを実現。インタラクティブなサイドパネルで複数の操作を同時に行うことができます。

ドライバーは自身の安全が確保された状況でのみ車内機能を使用してください。ドライバーは常に車両を完全に制御できる状態にある必要があります。
写真のインテリア: F-TYPE SVR、エボニーウィンザーレザーパフォーマンスシート/アイボリーコントラストステッチ（欧州仕様車）

CONNECTIVITY

InControlでは、外の世界と途切れなく安全につながる多彩なシステムを、標準装備または各種パックを含むオプションでご用意しています。あなたの好みや目的に合わせて、最適なシステムをお選びいただけます。また、アプリを使用すれば、車から離れた場所でもInControlの一部の機能をご利用いただけるので、カーライフをさらに楽しむことができます。

標準装備

ナビゲーションプロ

ナビゲーションプロは、お気に入りの場所の保存、ピンチ/ズーム操作によるマップ探索、鮮明な2D/3Dマップの表示が可能です。また、Map Care¹により、常に最新版のマップをご利用いただけます。ナビゲーションプロの機能は、コネクトプロでさらに拡張できます。

スマートフォンパック²

F-TYPEのインフォテインメントシステムと画面を共有できるスマートフォンパックで、車内でも安全にスマートフォンを接続して利用することができます。ジャガーのInControl Appsテクノロジーを採用したスマートフォンパックでは、iPhone[®] またはAndroid[™]スマートフォンをUSBケーブルで接続して、連絡先、予定表、音楽プレイヤーなどの対応アプリを、車のタッチスクリーンから操作できます。豊富なサードパーティー製アプリも、ダウンロードできます。

InControlアプリ

スマートフォンからF-TYPEに接続できる、多彩なジャガー認定アプリをご用意。車内環境をさらに充実させるアプリを、安全かつ便利にご利用いただけます。また、多彩なサービスを提供する各社のアプリもダウンロードできます。ご利用いただけるアプリの一例:

プロテクト³

スマートロードサイドアシスタンス – オーバーヘッドコンソールのボタンを押すか、InControlリモートアプリのを使用して、ジャガーアシスタンスチームを直接呼び出すことができます。

SOS緊急コール – 重大な事故が発生した場合、緊急対応チームを自動で呼び出し、近くの緊急サービスに通知を行います。

リモートエッセンシャル – 離れた場所から車の情報を確認・操作できるリモートスマートフォンアプリ。多くのスマートフォン、Android Wear[™]やApple Watch[®]に対応し、以下の機能をご利用いただけます。

- **走行履歴** – 設定を有効にすると、経路や移動距離などの履歴が自動で記録されます。この情報をメールで送信して経費の報告に利用することや、表計算シートに読み込むことが可能です。
- **車両ステータス** – 現在の燃料残量、走行可能距離、ドアと窓の開閉状況とロック状態を確認できます。最後に車を停めた場所へ徒歩で戻る道のりを確認することもできます。

¹保証期間内は無料のマップ更新サービス。 ²スマートフォンパックに含まれる機能は、国によって異なります。 ³プロテクトには、ジャガー正規ディーラーによる保証期間終了後、追加のサブスクリプション契約が必要となります。



リモートプレミアムは、離れた場所から車の各機能を確認・操作が可能。多くのスマートフォン、Android Wear™ やApple Watch®に対応しており、以下のサービスをご利用いただけます。

- **リモートロック / アンロック** – 離れた場所からボタン操作で、ドアを施錠・解錠できます。リモートスマートフォンアプリの車両セキュリティ画面で「ロック」ボタンを押すだけで、ドアを施錠してアラームが起動。ドアミラー⁴が格納され、ウィンドウを閉めることができます。そして「アンロック」ボタンを押すと、ドアミラーが展開してヘッドライトが点灯。ハザードライトが2回点滅します。
- **リモートクライメート** – 乗車前に車内の冷暖房をあらかじめ作動して、常に快適なキャビンに乗り込むことができます。
- **ビーブ音 / フラッシュ** – ハザードライトとロービームのヘッドライトを点灯し、ビーブ音を鳴らすことで、混雑した駐車場などで自分の車を簡単に見つけられます。

オプション装備

セキュアトラッカー⁵

トラッキングテクノロジーを駆使して車両の盗難を警告。万一盗難に遭った場合は、車両の位置情報を関係機関に通知して、迅速な解決をアシストします。

⁴電動ドアミラーの搭載が必要。 ⁵セキュアトラッカーには、ジャガー正規ディーラーによる保証期間終了後、追加のサブスクリプション契約が必要となります。

InControlの機能、オプションおよびお取り扱いの有無は、国によって異なります。各国でのお取り扱いの有無、およびご利用規約については、お近くのジャガー正規ディーラーにお問い合わせください。画面や操作手順など、InControlに関連して記載される情報や画像は、選択したオプションに応じて、ソフトウェアアップデート、バージョンおよびその他システム / 外観の更新に伴い変更される場合があります。一部機能のご利用には、マイクロSIMカードのご契約が必要となります。このため、ジャガー正規ディーラーが当初ご提示した以上の費用がかかる場合があります。モバイルネットワークの接続は、すべての場所で保証されるものではありません。

iPhone®は米国および他の国々で登録されたApple Inc.の商標です。 対応するiPhoneについては、お近くのジャガー正規ディーラーにお問い合わせください。

InControlおよびリモートアプリは、App Store/Google Playでダウンロードする必要があります。

AUDIO

キャabinはお好きな音楽を楽しむのに最適な場所。F-TYPEには、豊かなサウンド体験を堪能できる2種類のオーディオシステムをご用意しています。



MERIDIAN™サウンドシステム (380W)¹

最適に配置された8個のスピーカーとデュアルチャンネルサブウーファーにより、澄みきった高音から深みのある低音まで、豊かなサウンド再生を実現します。

MERIDIAN™サラウンドサウンドシステム (770W)²

10個のスピーカーとデュアルチャンネルサブウーファーを搭載し、臨場感あふれるライブパフォーマンスを生み出す770W²のシステム。MERIDIAN独自のTrifield™テクノロジーが、左右のセンターチャンネルとサラウンドチャンネルを完璧に融合。すべての乗員が上質なサウンド体験をどこまでも堪能できます。

¹すべてのグレードに標準装備。 ²オプション装備。

画像：MERIDIAN™サラウンドサウンドシステム (770W) のイメージ

MERIDIAN™

ジャガーのオーディオパートナーであるMERIDIANは、1977年に英国ケンブリッジシャーで誕生以来、アクティブスピーカーや世界初のデジタルサラウンドサウンドプロセッサーなど多くの先進技術を開発。そのテクノロジーとノウハウが、F-TYPEの卓越した音響環境の実現に活かされています。独自のキャビン補正技術は、車内の形状と音響特性を解析し、不要なサウンドを排除。高度なアルゴリズムによって、あらゆる音楽でアーティストが意図したリズム、ビート、タイミングを忠実に再現します。ジャガーの車内では、心躍るサウンド体験を一貫してお楽しみいただけます。



デジタル信号処理

オーディオシステムのあらゆる要素を統合し、大型のスピーカーと同等の高音質を実現します。



MERIDIANキャビン補正

MERIDIANのキャビン補正テクノロジーの高度なアルゴリズムにより、車内に正確な音場を再現します。









MERIDIANデジタルシェーピング

録音された音楽は、音質を維持するために一般的なデジタルフォーマットに変換されます。MERIDIANのデジタルシェーピングは、デジタル信号の変換をスムーズに途切れることなく行い、最高の音質を維持。そのため、音質を損なうことなく、オリジナルの感動をお伝えすることができます。



TRIFIELD

MERIDIAN独自のTrifield™テクノロジーは、左右のセンターチャンネルとサラウンドチャンネルを完璧に融合。車内のどこにいても、コンサートホールにいるかのように音楽をお楽しみいただけます。

	MERIDIAN独自のテクノロジー	スピーカー + サブウーファー	ワット
MERIDIAN™サウンド	  	8 + 2	380
MERIDIAN™サラウンドサウンド	   	10 + 2	770

SAFETY

DRIVER ASSISTANCE

F-TYPEの先進テクノロジーは、安全でストレスのないドライビングの提供を念頭に開発されたものです。高速道路での衝突リスクの低減から、駐車場内の小さな凸凹の回避まで、あらゆる場面を支える機能を搭載。さまざまなアクティブ/パッシブセーフティ機能を備えたこの高度なシステムにより、安心感を持って、そしてあらゆる情報を活用して、ドライビングをお楽しみいただけるでしょう。



パーキングエイド

フロント/リアパーキングエイドを使用すれば、さらにスムーズに車を操作できます。ギアをリバースに入れるか手動でシステムをオンにすると、フロント/リアバンパーに設置したセンサーが作動。駐車中は、Touch Proディスプレイの表示と音によるフィードバックで、障害物との距離を示します。



パークアシスト

狭い場所での縦列駐車をサポートするパークアシスト機能。システムが自動で適切なステアリング操作を実行します。ドライバーはギアを選択し、アクセルとブレーキを操作するだけで駐車できます。さらに、駐車位置から発進する際にも安全な操作をサポートし、駐車に関する負担をトータルに軽減。画面表示と通知で操作をガイドします。



リアカメラ

車体後部に設置したカメラにより、後退時の視界を向上するシステム。車のアウトラインと予測進路を、後方映像に重ねて表示します。

装備の要件については、83ページをご覧ください。エアバッグの装備は、78ページをご覧ください。

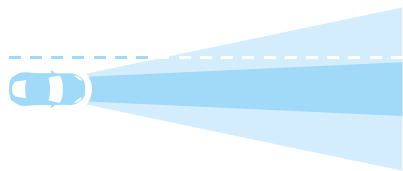

LEDフロントライティングシステム

あらゆる運転状況で、速度と天候に応じてヘッドライトのビームを自動で最適に調整します。低速のときは、歩行者や交差点が見やすいように、ロービームが拡散して照射範囲を拡大。速度が上がると、遠くまで見えるようにハイビームに切り替えて、照射範囲を狭めます。



ペDESTリアンコンタクトセンシングシステム

車内の乗員だけでなく、車外の人の安全も考慮したF-TYPE。万が一歩行者と接触した場合、ジャガーが誇るペDESTリアンコンタクトセンシングシステムが作動。ボンネットをわずかにリフトアップさせ、衝撃を和らげます。



エマージェンシーブレーキアシスト

急ブレーキをかけた際、エマージェンシーブレーキアシストが制動力を最大限に高め、より短い制動距離で車両を停止させます。また、予期せぬ事態が発生した際に、より優れたステアリングコントロールを発揮して運転をアシストします。



THE THEATRE OF DREAMS

SPECIAL VEHICLE OPERATIONS

➤ 最先端の研究開発拠点

F-TYPE SVRをはじめ、ジャガーのスペシャルモデルやコレクターズエディションを設計・開発し、精緻な手作業で仕上げるスペシャルビークルオペレーションズ部門 (SVO)。他を圧倒するパフォーマンス、このうえないラグジュアリー、最先端のテクノロジーを融合した、究極の1台を世に送り出しています。デザイナー、エンジニア、製造のスペシャリストからなる専門のチームにより、SVOはジャガーの車づくりを新たな次元へ引き上げるとともに、お客様のさまざまなご要望に応じて愛車をカスタマイズする機会もご提供しています。

SVOの拠点となるのが、英国ウォリックシャーに新設されたテクニカルセンター。20,000m²もの規模を誇る最先端の製造施設は、目の肥えたお客様のジャガーへの情熱に応えるために生まれました。40を超える技術検査の工程や試運転スペースを設けるとともに、環境に配慮した世界屈指の塗装施設を備えています。

F-TYPEでは、特別に作り上げた18種類のウルトラメタリックカラーを新たなオプションとしてご用意しています。SVOの塗装施設が生み出した最新の鮮烈なカラーをそろえており、グロスフィニッシュまたは追加オプションのサテンマットフィニッシュをお選びいただけます。88～89ページでカラーの詳細をご覧ください。



THE CONCEPT OF F-TYPE SVR

➤ 最先端の素材 | 先進のエアロダイナミクス

F-TYPE SVRは、SVOの熟練したエンジニアと空力専門家によって設計・開発され、パフォーマンスを最大に発揮するためのあらゆる素材が吟味されています。最先端の素材と先進のエアロダイナミクスデザインにより、優れたパワートレインを搭載する F-TYPEの能力をさらに高め、ジャガー量産車史上最速のF-TYPE SVRを生み出しました。優れたパフォーマンス、乗り心地、ハンドリングを可能にしたF-TYPE SVRは、クーペ、コンバーチブルともに、生涯一度のドライビング体験を日常のものにします。

F-TYPE SVRの軽量AWDシステムは、インテリジェントドライブラインダイナミクス (IDD)とともに、エンジンパワーを効率よく制御します。再度チューニングを施した5.0リッターV8エンジンは、575PSの出力と700N・mのトルクを発揮。337PS/tのパワーウェイトレシオを達成しています。0-100km/h加速はわずか3.7秒、最高速度は322km/h*。しかし、優れているのは数値で表現できる性能だけではありません。ジャガーが追求するのは、パフォーマンスの芸術作品。そう、F-TYPE SVRは最新の傑作です。

*クーペのみ。





F-TYPE SVR AERODYNAMICS

▶ 性能を最大化 | ダウンフォースをコントロール

F-TYPE SVRのエクステリアデザインは、あらゆる曲線、美しいラインが、すべての機能に関係しています。それは、パフォーマンスを表現するものではなく、パフォーマンスを生み出すためのもの。独創的なデザイン要素は、ディテールに至るまで F-TYPE SVRのパフォーマンス向上を支えています。この先進のエアロダイナミクスによって、走行時の空気抵抗を極限まで減らし、強力なダウンフォースを獲得。空気を切り裂くように駆け抜け、俊敏な加速と刺激的なドライビングをお楽しみいただけることでしょう。安定性とハンドリング、ロードホールディングとダイナミック性能をぜひご体感ください。

フロントインテーク / スポイラー

独特な形の大形ローバンプは、エンジンとブレーキの冷却のために十分な空気を取り入れ、パフォーマンスを高めます。F-TYPE SVR専用につけられた精巧なスプリッターが、車両を最適かつ効果的に冷却。フロントのダウンフォースを向上させる働きもあるため、リアウィングとのバランスも保たれています。

ボンネットルーバー / サイドパワーベント

特長のある形状のルーバーが、エンジンルームのエアフローを最大化します。冷却をしっかりとサポートするとともに、最大効率でエンジンが稼働。ホイールハウジングによるエアをサイドパワーベントに流すことで、ホイールアーチ周囲のエアフローを整え、空気抵抗を最小に抑えて効率性を高めています。

高度な冷却機能

エアフローを大幅に改善することで、F-TYPE SVRの冷却性能の向上を図ってきました。補助ラジエーターの位置を見直し、バンパービームの形状とインレットトランペットのサイズを縮小。結果、F-TYPE SVR 全体のパフォーマンスが高まり、過酷なドライビング条件での耐久性が増えています。

左および前ページの写真: F-TYPE SVR カルデラレッド (欧州仕様車)



エアロダイナミックウイング

F-TYPE SVRの優れたパフォーマンスに欠かせないのが、空力を考慮したウイングです。標準のF-TYPEクーペのリアウイングと比べ、ダウンフォースを増しながら空気抵抗の減少に成功。F-TYPEクーペの標準スポイラーよりも高さと幅を増し、トランク端部だけでなく車両の幅全体で効果を発揮します。

空気はウイングの上と下を通過し、ベルヌーイの法則どおり車両の挙動を制御。ウイング下の高速の空気は、上面の空気よりも圧力が低くなり、ダウンフォースを高めます。

F-TYPE SVRのウイングには、2つのポジションがあります。F-TYPE SVRクーペは、113km/hで展開し、80km/hで格納します。F-TYPE SVRコンバーチブルは、97km/hで展開し、64km/hで格納します。

ウイングの展開時

ウイングが展開することによって、ダウンフォースが増し、最高速度時の安定性とハンドリングが向上。展開時は、空気抵抗係数が2.5%、揚力係数が15%低減します。

ウイングの格納時

最高速度 (V-Maxモード) を上げるために、ウイングを格納して空気抵抗を低減。フロントスポイラーやその他のエアロダイナミック機能と合わせ、空気抵抗係数を7.5%向上させて、揚力係数を45%抑えます。

V-MAX

最高速度322km/h*のパフォーマンスを生み出すために、まずは「ダイナミックモード」を選択。デプロイアブルエアロダイナミックウイングスイッチを3秒間押し、V-Maxモードを有効にします。このモードが有効な間は、インストルメントクラスターに表示。スポイラーはすべての速度域で格納されて、空気抵抗を最小に抑えます。

リアアンダーフロア/ディフューザー

リアのアンダーフロアが空気抵抗を減らし、リアディフューザーが空気の流れを整えて車両の安定性を高めます。

*クーペのみ。



108 SOM

F-TYPE

F-TYPE SVR LIGHTWEIGHT TECHNOLOGIES

▶ 軽量化 | 革新的デザイン

重さはパフォーマンスの敵。つまり、F-TYPE SVRは極限まで無駄を削ぎ落とした設計になっています。ミリグラム単位の削減を重ねることで、優れた加速、俊敏なハンドリング、鋭いブレーキングが可能に。ただし、軽量化を図っても車内の快適性やラグジュアリーは決して損なっていません。F-TYPE SVRは、簡易な操作で高性能を体感していただけます。

鍛造アロイホイール

F-TYPE SVRのためにカスタマイズした鍛造アロイホイールには、専用のPirelli P ZERO™タイヤが装着されています。F-TYPEの標準タイヤより10mm幅広で、ハンドリングとグリップ力が向上。この鍛造アロイホイールで13.8kgの重量を削減しました。

セラミックブレーキ

F-TYPE SVRのオプションであるCCMブレーキは、非セラミックのブレーキに比べて最大21kgの重量を削減しています。

リアナックル

サスペンションシステムの見直しにより、カーボンセラミックブレーキの従来のナックルに比べ、0.6kgの重量を削減しました。F-TYPE SVRの大型化されたリアベアリングは、従来のF-TYPEのナックルと比較して最大37%剛性が向上。より大きな横方向の重力加速度にも対応が可能です。

チタニウムエキゾースト

軽量チタニウムとInconel®エキゾーストシステムの採用によって、16kgの軽量化を実現。SVRバッジ付のテールパイプは、デザインも、そのサウンドも個性的。独特のエキゾーストサウンドを耳にすれば、姿を見るまでもなくSVRの存在に気づくでしょう。

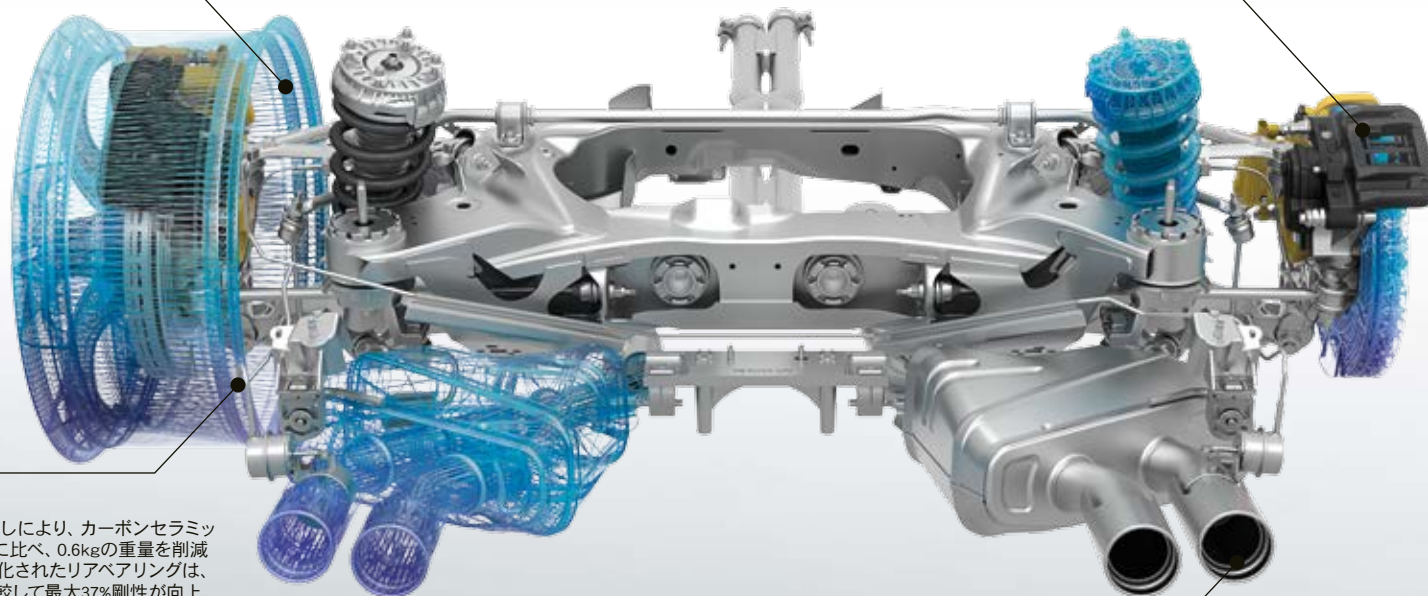





F-TYPE SVR INTERIOR

➤ 独自のディテール | スポーティにしつらえた室内

磨き抜かれた技術とエクステリアデザイン同様、スペシャルビークルオペレーションズ部門はF-TYPE SVRのインテリアもディテールまでこだわりました。ドアを開けると、SVRのトレッドプレートが特別な空間であることを主張しています。

上質なコントラストステッチからモダンなフィニッシャーまで、特別な素材を贅沢に使用し、すべてにラグジュアリーを極めています。SVRのバッジが付いたステアリングホイールと、大型のアルミニウムコーティングパドルシフトは、路面との完璧な一体感を伝達。キルト仕上げのパフォーマンスシートは、快適なサポート性で刺激的な走りをサポートします。

PERSONALISATION F-TYPE - YOUR CHOICE

 jaguar.co.jpでF-TYPEをカスタマイズ



CHOOSE YOUR ENGINE

70ページ

あなたのドライビングスタイルに合った、パワフルで高効率なガソリンエンジンをお選びください。

CHOOSE YOUR GRADE & OPTIONS

74ページ

各グレードの充実した標準装備やオプション装備を比較していただけます。

CHOOSE YOUR COLOUR

86ページ

多彩に揃えたボディカラーを選んで、あなたの個性を表現してください。

CHOOSE YOUR

WHEELS & BRAKING SYSTEM

90ページ

F-TYPEの魅力的なスタイルをいっそう引き立てる、美しくデザインされたアロイホイールをご用意しています。

CHOOSE YOUR

INTERIOR

92ページ

上質なマテリアル、レザー、パネルフィニッシャーを豊富にご用意しています。お好みのスタイルをお選びください。

CHOOSE YOUR

JAGUAR GEAR ACCESSORIES

106ページ

実用性やで多用途性に優れたジャガー純正アクセサリ。ジャガー正規ディーラーで豊富なアイテムを取り揃えています。

1 CHOOSE YOUR ENGINE

 jaguar.co.jpでF-TYPEをカスタマイズ

> i4 ENGINE

2.0 LITRE i4

TURBOCHARGED PETROL [300PS]
RWD AUTOMATIC

最高出力221kW (300PS)

最大トルク400N・m

加速性能0-100km/hオートマチック5.7秒

最高速度250km/h

F-TYPE、F-TYPE R-DYNAMIC、F-TYPE CHEQUERED FLAG EDITION



オートマチック
0-100KM/H



オートマチック
最高速度KM/H



オートマチック
0-100km/h



オートマチック
最高速度km/h



マニュアル
0-100km/h

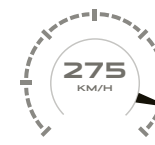

マニュアル
最高速度km/h



オートマチック
0-100km/h

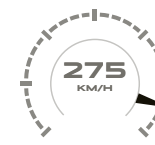

オートマチック
最高速度km/h

> V6 ENGINES

3.0 LITRE V6

SUPERCHARGED PETROL [340PS]
RWD AUTOMATIC

最高出力250kW (340PS)

最大トルク450N・m

0-100km/h加速オートマチック5.3秒

最高速度260km/h

F-TYPE、F-TYPE R-DYNAMIC、F-TYPE CHEQUERED FLAG EDITION

3.0 LITRE V6

SUPERCHARGED PETROL [380PS]
RWD MANUAL OR AUTOMATIC

最高出力280kW (380PS)

最大トルク460N・m

0-100km/h加速マニュアル5.5秒 / オートマチック4.9秒

最高速度275km/h

F-TYPE、F-TYPE R-DYNAMIC*、F-TYPE CHEQUERED FLAG EDITION*

*オートマチック車のみ。 **クーペのみ。

➤ V8 ENGINES

3.0 LITRE V6

SUPERCHARGED PETROL [380PS]
AWD AUTOMATIC

最高出力280kW (380PS)

最大トルク460N・m

0-100km/h加速オートマチック5.1秒

最高速度275km/h

F-TYPE、F-TYPE R-DYNAMIC、F-TYPE CHEQUERED FLAG EDITION



オートマチック
0-100KM/H



オートマチック
最高速度KM/H

5.0 LITRE V8

SUPERCHARGED PETROL [550PS]
AWD AUTOMATIC

最高出力405kW (550PS)

最大トルク680N・m

0-100km/h加速オートマチック4.1秒

最高速度300km/h

F-TYPE R

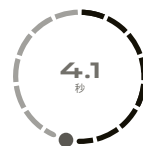

オートマチック
0-100KM/H

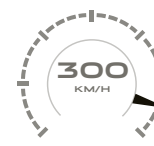

オートマチック
最高速度KM/H

5.0 LITRE V8

SUPERCHARGED PETROL [575PS]
AWD AUTOMATIC

最高出力423kW (575PS)

最大トルク700N・m

0-100km/h加速オートマチック3.7秒

最高速度322km/h**

F-TYPE SVR



オートマチック
0-100KM/H

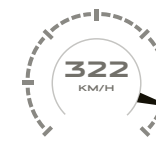

オートマチック
最高速度KM/H

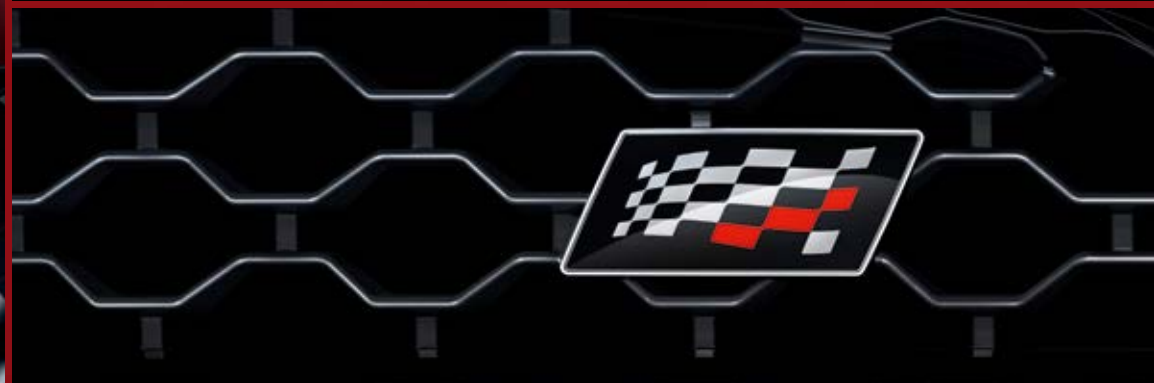

NEW F-TYPE CHEQUERED FLAG

そのパワーを、ぜひドライビングシートで体感してください。この1台が追い求めたのは、走る喜び、卓越した性能、圧倒的なパフォーマンスです。往年のレーシングカーのデザインを受け継ぐ、F-TYPE Chequered Flag。ジャガーの歴史にまた1つ傑作が加わりました。美しい流線形を描くボディに秘められた、F-TYPEのパワー。専用バッジ、ボディ同色のスポーツサイドシル、ブラックコントラストルーフなどのディテールが、ダイナミックなスタイルをいっそう引き立てます。インテリアを彩るのは、Chequered Flagエンボス加工シート、レーシングカースタイルのレッドトップセンターマーカ付ステアリングホイールなど。その妥協なき細部へのこだわりは、ジャガーの伝統をしっかりと受け継いでいます。さあ、アクセルを踏み込んで、そのパワーを思う存分感じてください。きっと、その走りに心を奪われるはずです。

F-TYPE CHEQUERED FLAGの標準装備

- i4インジニウムガソリンエンジン/V6スーパーチャージドガソリンエンジン • クーペ/コンバーチブル • 後輪駆動 (RWD) / 全輪駆動 (AWD)*

エクステリア:

- カルデラレッド / フジホワイト / カルパチアングレー • エクステリアブラックデザインパック (エクステンデッドサイドシルを含む)
- コントラストルーフ (ブラック) • 20インチ6スプリットスポークスタイル6003*アロイホイール (グロスブラックフィニッシュ)
- ブレーキキャリパー (レッド) • Chequered Flag/バッジ (フロント / リア)

インテリア:

- エボニーウインザーレザーインテリア (ピメントレッドステッチ/シーラスステッチ) • ヘッドライニング (エボニーエードクロス) • Chequered Flagエンボス加工パフォーマンスシート • シートベルト (レッド) • Chequered Flagヒーテッドステアリングホイール (レッドトップセンターマーカ付)
- Chequered Flag剥離入りマット • ブラックブラッシュドアルミニウムコンソールフィニッシャー • イルミネーテッドメタルレッドプレート (レッド)

*3.0リッターV6スーパーチャージドガソリンエンジン搭載車のみ。



2 CHOOSE YOUR GRADE

 jaguar.co.jpでF-TYPEをカスタマイズ



F-TYPE

主要装備

アクティブスポーツエクゾースト
ダイナミックモード
デブロイアブルリアスポイラー
LEDシグネチャー付キセノンヘッドライト&
LEDテールランプ
レザー&スエードクロススポーツシート
6ウェイパワーフロントシート
レザーステアリングホイール、シルバーバドルシフト付
(オートマチック車のみ)
ナードアルミニウムセンターコンソール
10インチタッチスクリーン
MERIDIAN™サウンドシステム
ナビゲーションプロ
フロント&リアパーキングエイド
リアカメラ

300PS & 340PS

スポーツサスペンション
オープンディファレンシャル&トルクベクタリング
18インチアロイホイール
フロント355mm/リア325mm+シルバーブレーキ
キャリパー

380PS

アダプティブダイナミクス
リミテッドスリップディファレンシャル&
トルクベクタリング
19インチアロイホイール
フロント380mm/リア325mm+ブラックブレーキ
キャリパー
AWD (全輪駆動) (オプション)



F-TYPE R-DYNAMIC

主要装備 (F-TYPEの主要装備に追加または代替)

アクティブスポーツエクゾースト
(スイッチ機能付)
グロスブラックデザインパック
LEDシグネチャー付LEDヘッドライト
デルタアルミニウムセンターコンソール
R-Dynamicトレッドプレート

300PS & 340PS

スポーツサスペンション
オープンディファレンシャル&トルクベクタリング
19インチアロイホイール
フロント355mm/リア325mm+シルバーブレーキ
キャリパー

380PS

アダプティブダイナミクス
リミテッドスリップディファレンシャル&
トルクベクタリング
20インチアロイホイール
フロント380mm/リア325mm+ブラックブレーキ
キャリパー
AWD (全輪駆動) (オプション)



F-TYPE R

主要装備

550PS

AWD(全輪駆動)

フロント380mm/リア376mm+レッドブレーキキャリパー

電子制御アクティブディファレンシャル&トルクベクタリング

コンフィギュラブルダイナミクス

20インチRアロイホイール

ブライツメタルペダル

ウィンザーレザーインテリア

Rパフォーマンスシート

12ウェイパワーフロントシート(メモリー付)

レザーステアリングホイール(シルバーパドルシフト付、Rロゴ入り)

リニアVアルミニウムセンターコンソール(Rロゴ入り)

コンフィギュラブルインテリアムードライト

ウィンドディフレクター(コンバーチブルのみ)



F-TYPE SVR

主要装備(F-TYPE Rの主要装備に追加または代替)

575PS

ライトウェイトチタニウム&INCONEL®エキゾースト

20インチ鍛造アロイホイール

専用設計のアエロダイナミクス

カーボンファイバーリアアエロダイナミックウィング

SVRパフォーマンスシート

スエードクロスヘッドライニング

レザーステアリングホイール(ヒーター、アルミニウム

パドルシフト付、SVRロゴ入り)

ダークブラッシュドアルミニウムセンターコンソール(SVRロゴ入り)

2 CHOOSE YOUR OPTIONS

 jaguar.co.jpでF-TYPEをカスタマイズ

➤ ROOF STYLES

F-TYPEでは好みのルーフをお選びいただけます。個性豊かなそれぞれのルーフが、インテリアとエクステリアであなたらしさを主張します。



アルミニウムルーフ

車体と同様、頑丈かつ軽量なF-TYPEのアルミニウムルーフ。そのデザインは、F-TYPEのパワフルな印象をさらに引き立てます。このアルミニウムルーフが、傑出したフォルムを生み出し、パーフェクトなクーペスタイルを完成させています。



パノラミックルーフ

車体幅いっぱいまで広がり、より多くの自然光を招き入れるパノラミックルーフを、F-TYPEクーペのオプションでご用意しています。室内に大きな開放感をもたらすと同時に、手動で開閉できるブラックアウトブラインドが差し込む光を最大99%遮断。乗員のプライバシーも確保します。



カーボンファイバールーフ

カーボンファイバーパネルを内外部に使用することで、より頑丈かつ軽量なルーフ構造を実現しました。従来のアルミニウムルーフより20%の軽量化を実現したカーボンファイバールーフは、F-TYPEクーペのオプションとしてご用意。カーボンファイバーの織り模様をあしらった重厚でグレード感あふれるラッカー仕上げです。



コンバーチブルルーフ

F-TYPEコンバーチブルの軽量ファブリックルーフは、4種類のカラーからお選びいただけます。防音性に優れた合成ファブリックがノイズを低減し、リアウィンドウにはヒーター内蔵ガラスを採用しました。また、ルーフは約12秒で開閉が可能で、50km/hまでの走行時は自動で操作できます。

写真: F-TYPE R ユーロンホワイト (欧州仕様車)

CONVERTIBLE ROOF COLOURS

標準装備

ブラック

オプション装備

グレー

レッド

ベージュ

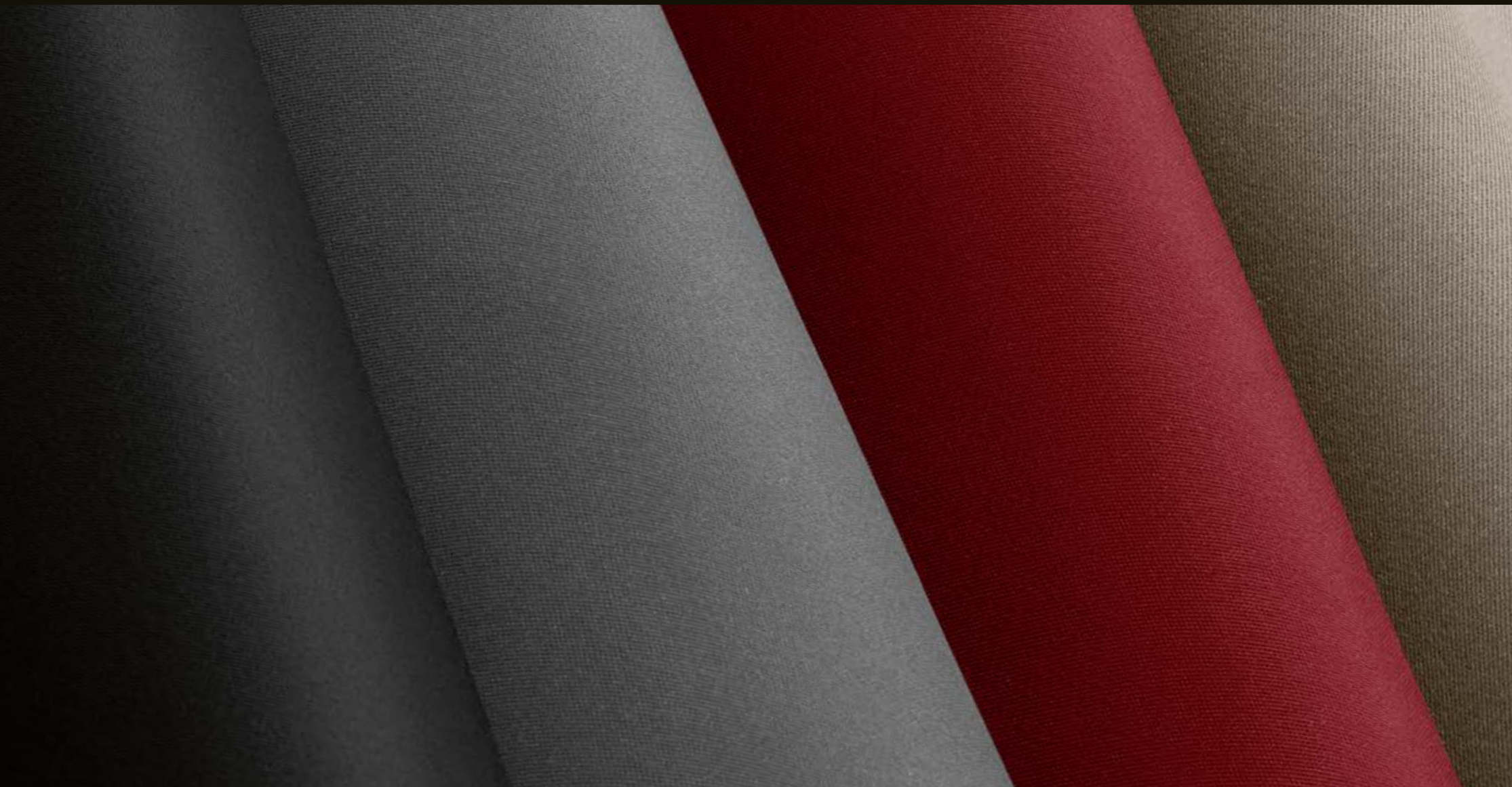

2 CHOOSE YOUR OPTIONS

 jaguar.co.jpでF-TYPEをカスタマイズ

主な標準装備	F-TYPE	F-TYPE R-DYNAMIC	F-TYPE R	F-TYPE SVR	説明
レイン / アイス / スノーモード	●	●	●	●	
ダイナミックスタビリティコントロール (DSC)	●	●	●	●	
エアバッグ	●	●	●	●	4エアバッグ (コンバーチブル)、6エアバッグ (クーペ)
エレクトリックパーキングブレーキ (EPB)	●	●	●	●	
エマージェンシーブレーキアシスト	●	●	●	●	
アンチロックブレーキシステム (ABS)	●	●	●	●	
エレクトリックブレーキディストリビューション (EBD)	●	●	●	●	
デブローアブルドアハンドル	●	●	●	●	
ボディ同色ドアミラーキャップ	●	●	●	●	
レインセンサー付オートワイパー	●	●	●	●	
LEDテールランプ	●	●	●	●	
デブローアブルフロントエアベント	●	●	●	●	
自動防眩インテリアリアビューミラー	●	●	●	●	
オーバーヘッドライトコンソール	●	●	●	●	
ツインフロントカップホルダー	●	●	●	●	
10インチTouch Pro	●	●	●	●	
電源ソケット	●	●	●	●	
USB&12Vソケット (センターコンソール)	●	●	●	●	
リモートセントラルロック (デッドロック&車速感応式ロック)	●	●	●	●	
セキュリティアラームシステム&エンジンイモビライザー	●	●	●	●	
テールゲートリリースレバー	●	●	●	●	
プッシュボタンスタート / ストップ	●	●	●	●	
バレットモード	●	●	●	●	
フロント / リアパーキングエイド	●	●	●	●	56~57ページをご覧ください。
リアカメラ	●	●	●	●	56~57ページをご覧ください。

● 標準 ○ オプション — なし ■ バックの一部としてオプション
 詳しくは、お近くのジャガー正規ディーラーにお問い合わせください。
 オプション装備やバックの詳細は、ジャガーウェブサイトをご覧ください。

主なオプション装備

		F-TYPE (300PS/340PS)	F-TYPE (380PS)	F-TYPE R-DYNAMIC (300PS/340PS)	F-TYPE R-DYNAMIC (380PS)	F-TYPE R (550PS)	F-TYPE SVR (575PS)	
トランスミッション&ダイナミクス機能								説明
カーボンファイバーマニュアルギアシフト	コード	—	○	—	○	—	—	マニュアルトランスミッション車のみ。
シルバーパドルシフト	078CN	●	●	●	●	●	—	オートマチックトランスミッション車のみ。
アルミニウムパドルシフト	078CP	—	—	—	—	○	●	オートマチックトランスミッション車のみ。
アダプティブダイナミクス	027CW	—	●	—	●	●	●	
スポーツサスペンション	027CZ	●	—	●	—	—	—	
ダイナミックモード	088IL	●	●	●	●	—	—	
コンフィギュラブルダイナミクス	184AB	—	○	—	○	●	●	
オープンディファレンシャル&トルクベクタリング	027DH	●	—	●	—	—	—	
リミテッドスリップディファレンシャル&トルクベクタリング	027DJ	—	●	—	●	—	—	
電子制御アクティブディファレンシャル&トルクベクタリング	027DC	—	—	—	—	●	●	
アクティブスポーツエキゾースト	037AX	●	●	—	—	—	—	
アクティブスポーツエキゾースト (スイッチ機能付)	037CF	○	○	●	●	●	●	
ブレーキ								
シルバーブレーキキャリパー	020BG	●	—	●	—	—	—	
レッドブレーキキャリパー	020BE	○	○	○	○	●	●	フロント380mm/リア325mmブレーキまたはフロント380mm/リア376mmブレーキ専用オプション
ブラックブレーキキャリパー	020BK	○	●	○	●	○	○	フロント380mm/リア325mmブレーキまたはフロント380mm/リア376mmブレーキ専用オプション
イエローブレーキキャリパー	020BL	—	■	—	■	■	■	カーボンセラミックブレーキパックの付属オプション
フロント355mm/リア325mmディスクブレーキ	020DV	●	—	●	—	—	—	
フロント380mm/リア325mmディスクブレーキ	020JC	—	●	—	●	—	—	レッドブレーキキャリパーまたはブラックブレーキキャリパー専用オプション 18インチアロイホイールではお選びいただけません。
フロント380mm/リア376mmディスクブレーキ	020JB	○	○	○	○	●	●	レッドブレーキキャリパーまたはブラックブレーキキャリパー専用オプション 18インチアロイホイールではお選びいただけません。
フロント398mm/リア380mmカーボンセラミックブレーキ	020JD	—	■	—	■	■	■	カーボンセラミックブレーキパックの付属オプション

2 CHOOSE YOUR OPTIONS

 jaguar.co.jpでF-TYPEをカスタマイズ

		F-TYPE	F-TYPE R-DYNAMIC	F-TYPE R	F-TYPE SVR	
エクステリア装備とフィニッシャー						
エクステリア装備とフィニッシャー	コード					説明
フル電動コンバーチブルルーフ(ブラック)	041CM	●	●	●	●	コンバーチブルのみ。
フル電動コンバーチブルルーフ(グレー)	041DF	○	○	○	○	コンバーチブルのみ。
フル電動コンバーチブルルーフ(レッド)	041DG	○	○	○	○	コンバーチブルのみ。
フル電動コンバーチブルルーフ(ベージュ)	041DK	○	○	○	○	コンバーチブルのみ。
ロールオーバープロテクションバー(グロスブラック)	027BU	■	■	■	●	エクステリアブラックバックの付属オプション
ロールオーバープロテクションバー(サテンクローム)	027BV	●	●	●	—	コンバーチブルのみ。
カーボンファイバールーフ	041CO	○	○	○	○	クーペのみ。
パノラミックルーフ	041CX	○	○	○	○	クーペのみ。
パワーテールゲート	070AV	○	○	○	○	クーペのみ。
デブロリアブルリアスポイラー	070CA	●	●	●	○	F-TYPE SVRの最高速度が300km/hに制限されます。
リアスポイラー	070AR	○	○	○	—	クーペのみ。アクティブスポーツエキゾースト(スイッチ機能付)用
カーボンファイバーリアエアロダイナミックウイング	070CC	—	—	—	●	
ウィンドウ&ドアミラー						
プライバシーガラス	047DB	○	○	○	○	クーペのみ。テールゲートガラスのみ。
ヒートドドアミラー	030NA	●	●	—	—	
電動ドアミラー(ヒーター付)	030NB	○	○	—	—	
電動ドアミラー(ヒーター&メモリー付)	030RF	—	—	●	●	
自動防眩電動ドアミラー(ヒーター付)	030RG	○	○	—	—	
自動防眩電動ドアミラー(ヒーター&メモリー付)	030PC	○	○	○	○	6ウェイパワーフロントシートとの同時装着不可。
ヘッドライト&ライティング						
LEDシグネチャー付キセノンヘッドライト	064CW	●	—	—	—	
LEDシグネチャー付LEDヘッドライト	064GK	○	●	●	●	
エクステリアカラー						
ソリッドカラー		●	●	●	●	
メタリックカラー		○	○	○	○	
プレミアムメタリックカラー		○	○	○	—	
SVOウルトラメタリックカラー		○	○	○	○	
SVOスペシャルエフェクトカラー		○	○	○	○	
ホイール						
スペースセーバースペアアロイホイール	029VT	●	●	●	●	カーボンセラミックブレーキバック装備車はお問い合わせいただけません。
タイヤリベアシステム	029SJ	○	○	○	○	

インテリアシート		F-TYPE	F-TYPE R-DYNAMIC	F-TYPE R	F-TYPE SVR	
シート	コード					説明
スポーツシート	033MC	●	●	—	—	
パフォーマンスシート	033MT	○	○	■	—	F-TYPE/F-TYPE R-Dynamicのウィンザーレザーインテリアバック、スエードクロスインテリアバック、エクステンデッドウィンザーレザーインテリアバックの付属オプション。F-TYPE RのスエードクロスインテリアバックとエクステンデッドウィンザーレザーインテリアバックにはRエンボスロゴはありません。
Rパフォーマンスシート	033MU	—	—	●	—	
SVRパフォーマンスシート	033MW	—	—	—	●	
グレインレザー&スエードクロスシート	033JC	●	●	—	—	
ウィンザーレザーシート	033HJ	■	■	●	—	ウィンザーレザーインテリアバックの付属オプション
スエードクロス / ウィンザーレザーシート (コントラストステッチ)	033AL	■	■	■	—	スエードクロスインテリアバックの付属オプション
ロゼンジキルテッドレザー	033YQ	—	—	—	●	
レッドシートベルト	032HC	○	○	○	○	レッドシートベルトはエポニーシート (エポニーステッチ)、ピメントコントラストステッチまたはピメントシートに装着可能。
6ウェイパワーフロントシート	300JA	●	●	—	—	レザーパフォーマンスシートの同時装着はできません。
6ウェイパワーフロントシート (ヒーター付)	300JB	○	○	—	—	
6ウェイパワーフロントシート (ヒーター&クーラー付)	300JC	○	○	—	—	パフォーマンスシートおよびウィンザーレザーインテリア装備車でのみ装着可。
12ウェイパワーフロントシート (メモリー付)	300JD	○	○	●	●	ステアリングホイールコラム (電動調整、メモリー付) 装備車でのみ装着可能。F-TYPEまたはF-TYPE R-Dynamicで自動防眩ドアミラー (電動格納、ヒーター&メモリー付) の装着が必要。
12ウェイパワーフロントシート (ヒーター&メモリー付)	300JE	○	○	○	—	ステアリングホイールコラム (電動調整、メモリー付) 装備車でのみ装着可能。レザーパフォーマンスシートとの同時装着不可。F-TYPEまたはF-TYPE R-Dynamicで自動防眩ドアミラー (電動格納、ヒーター&メモリー付) の装着が必要。
12ウェイパワーフロントシート (ヒーター&クーラー、メモリー付)	300JF	○	○	○	○	パフォーマンスシートおよびステアリングホイールコラム (電動調整、メモリー付) 装備車でのみ装着可能。F-TYPEまたはF-TYPE R-Dynamicでレザーインテリアおよび自動防眩ドアミラー (電動格納、ヒーター&メモリー付) の装着が必要。

ヘッドライニング

ヘッドライニング						インテリアカラーの詳細は、92～93ページをご覧ください。
レザーヘッドライニング	088FE	■	■	■	■	ウィンザーレザーヘッドライニングバック用
スエードクロスヘッドライニング	088HE	■	■	■	●	スエードクロスヘッダー&ヘッドライニングバック用
モルジヌヘッドライニング	088HH	●	●	●	—	
エポニーヘッドライニング	032BU	●	●	●	●	
グレーヘッドライニング	032FG	○	○	○	—	モルジヌのみ。
ピメントヘッドライニング	032FH	○	○	○	○	レザー専用。クーベではお選びいただけません。
アイボリーヘッドライニング	032CV	○	○	○	—	レザー専用。パノラミックルーフではお選びいただけません。

● 標準 ○ オプション — なし ■ バックの一部としてオプション

詳しくは、お近くのジャガー正規ディーラーにお問い合わせください。
オプション装備やバックの詳細は、ジャガーウェブサイトをご覧ください。
インテリアカラーの詳細は、92～93ページをご覧ください。

2 CHOOSE YOUR OPTIONS

 jaguar.co.jpでF-TYPEをカスタマイズ

インテリア装備		F-TYPE	F-TYPE R-DYNAMIC	F-TYPE R	F-TYPE SVR	
インテリア装備	コード					説明
サンバイザー	115AU	●	●	—	—	
サンバイザー (バニティミラー付)	115AQ	○	○	●	—	エボニーまたはグレーのみ。
スエードクロスサンバイザー (バニティミラー付)	115AT	■	■	■	●	スエードクロスヘッダー&ヘッドライニングバックの付属オプション
レザーサンバイザー (バニティミラー付)	115AS	■	■	■	■	ウィンザーレザーヘッドライニングバックの付属オプション
ブライトメタルペダル	051AJ	○	○	●	●	オートマチックトランスミッション車のみ。
ウィンドディフレクター	041EB	○	○	●	●	コンバーチブルのみ。
電動調整ステアリングホイールコラム	049AV	●	●	—	—	
電動調整ステアリングホイールコラム (メモリー付)	049AE	○	○	●	●	6ウェイパワーフロントシートとの同時装着不可。
レザーステアリングホイール	032BV	●	●	—	—	
レザーステアリングホイール (フラットボトム)	032LF	○	○	—	—	
レザーステアリングホイール (フラットボトム、ブラックスポーク)	032LA	■	■	—	—	インテリアブラックバックの付属オプション
Rロゴ入りレザーステアリングホイール	032FL	—	—	●	—	
Rロゴ入りレザーステアリングホイール (フラットボトム)	032FQ	—	—	○	—	
Rロゴ入りレザーステアリングホイール (フラットボトム、ブラックスポーク)	032LE	—	—	■	—	インテリアブラックバックの付属オプション
SVRロゴ入りレザーステアリングホイール	032FO	—	—	—	●	
SVRロゴ入りスエードクロスステアリングホイール	032FI	—	—	—	○	ヒートッドステアリングホイールではお選びいただけません。
ヒートッドステアリングホイール	032DV	○	○	○	●	
プレミアムカーベットマット	079CA	●	●	■	—	F-TYPE Rではスエードクロスインテリアバックで装備可能。
スポーツカーベットマット	079DE	○	○	—	—	
カーベットマット (ヌバックエッジ)	079DG	—	—	—	●	
コントラストカーベットマット	079BT	■	■	●	—	フルウィンザーレザーインテリアバックの付属オプション

● 標準 ○ オプション — なし ■ バックの一部としてオプション
 詳しくは、お近くのジャガー正規ディーラーにお問い合わせください。
 オプション装備やバックの詳細は、ジャガーウェブサイトをご覧ください。

		F-TYPE	F-TYPE R-DYNAMIC	F-TYPE R	F-TYPE SVR	
インテリア装備 (続き)						
インテリア装備 (続き)	コード					説明
クライメートコントロール	022AX	●	●	●	●	
デュアルゾーンクライメートコントロール	022AY	○	○	○	○	
コンフィギュラブルインテリアムードライト	064FM	○	○	●	●	
イルミネーテッドメタルレッドプレート (JAGUARスクリプト入り)	048BD	○	○	○	○	

セーフティ&セキュリティ

セーフティ&セキュリティ						
ペデストリアンコンタクトセンシング	050BC	●	●	●	●	
キーレスエントリー	066AC	○	○	●	●	
リアカメラ	086FA	●	●	●	●	
クルーズコントロール (スピードリミッター付)	065AB	●	●	●	●	
フロントパーキングエイド	086EG	●	●	●	●	
リアパーキングエイド	086EH	●	●	●	●	
パークアシスト	086GZ	○	○	○	○	

2 CHOOSE YOUR OPTIONS

 jaguar.co.jpでF-TYPEをカスタマイズ

インフォメーション、コミュニケーション、エンターテインメント

		F-TYPE	F-TYPE R-DYNAMIC	F-TYPE R	F-TYPE SVR	
インフォメーション / コミュニケーション						説明
プロテクト	011BE	●	●	●	●	
リモートプレミアム	011DA	●	●	●	●	
InControlアプリ	025PA	●	●	●	●	
10インチTouch Pro	025ND	●	●	●	●	
ナビゲーションプロ	087AU	●	●	●	●	
セキュアトラッカー	011AE	○	○	○	○	保証期間に対応したサブスクリプション契約が含まれます。
Bluetooth®接続	025MA	●	●	●	●	
スマートフォンバック		●	●	●	●	
5インチTFTセンターディスプレイ搭載インストルメントパネル - 300km/h	038IE	●	●	—	—	
5インチTFTセンターディスプレイ搭載インストルメントパネル - 320km/h	038IF	—	—	●	●	
デジタルTVチューナー	129AA	○	○	○	○	
オーディオ						
MERIDIAN™サウンドシステム (380W)	025LM	●	●	●	●	
MERIDIAN™サラウンドサウンドシステム (770W)	025LN	○	○	○	○	

● 標準 ○ オプション — なし ■ バックの一部としてオプション

詳しくは、お近くのジャガー正規ディーラーにお問い合わせください。
オプション装備やバックの詳細は、ジャガーウェブサイトをご覧ください。

スマートロードサイドアシスタンスサービスは、ジャガー正規ディーラーによる保証期間終了後も有償で延長が可能です。

リモートのサブスクリプションサービスは、保証期間終了後も有償で延長が可能です。InControlの機能、オプションおよびお取り扱いの有無は、国によって異なります。各国でのお取り扱いの有無、およびご利用規約については、お近くのジャガー正規ディーラーにお問い合わせください。画面や操作手順など、InControlに関する情報や画像は、選択したオプションに応じて、ソフトウェアアップデート、バージョンおよびその他システム / 外観の更新に伴い変更される場合があります。モバイルネットワークの接続は、すべての場所で保証されるものではありません。InControlアプリおよびリモートアプリは、App Store/Google Playでダウンロードする必要があります。ドライバーは自身の安全が確保された状況でのみ車内機能を使用してください。ドライバーは常に車両を完全に制御できる状態にある必要があります。

オプションパック		F-TYPE	F-TYPE R-DYNAMIC	F-TYPE R	F-TYPE SVR	
	コード					説明
エクステリアブラックパック	032EI	○	○	○	—	グロスブラックフィニッシュのサイドウィンドウサラウンド(クーベのみ)、フロントバンパースプリッター、フロントグリルサラウンド、サイドパワーベント、ボンネットルーバー、リアバランス、ロールオーバープロテクションバー(コンバーチブルのみ) ¹
エクステリアデザインパック	032GJ	—	○	○	—	ボディ同色フロントバンパースプリッター、サイドシル、リアベンチャー ¹
エクステリアブラックデザインパック	032GK	—	○	○	—	ボディ同色フロントバンパースプリッター、サイドシル、リアベンチャー。グロスブラックフィニッシュのサイドウィンドウサラウンド(クーベのみ)、フロントグリルサラウンド、サイドパワーベント、ボンネットルーバー、ロールオーバープロテクションバー(コンバーチブルのみ) ¹
エクステリアカーボンファイバーパック	032IT	—	○	○	—	ボディ同色フロントバンパースプリッター、サイドシル、リアベンチャー。グロスブラックフィニッシュのサイドウィンドウサラウンド(クーベのみ)、フロントグリルサラウンド、カーボンファイバーサイドパワーベント、ボンネットルーバー、ミラーキャップ、ロールオーバープロテクションバー(コンバーチブルのみ) ¹
エクステリアカーボンファイバーパックSVR	032IA	—	—	—	○	カーボンファイバーサイドパワーベント、ボンネットルーバー、ミラーキャップ、フロントバンパースプリッター、リアベンチャー、ロールオーバープロテクションバー(コンバーチブルのみ)
カーボンセラミックブレーキパック	095MA	○	○	○	—	イエローブレーキキャリパー、タイヤリベアシステム、20インチ5スプリットスポークスタイル5040 ¹ アロイホイール(メタリックブラックフィニッシュ)、フロント398mm/リア380mmカーボンセラミックブレーキ、ブライトメタルペダル(380PSオートマッチまたはF-TYPE R用)
SVRカーボンセラミックブレーキパック	095MC	—	—	—	○	イエローブレーキキャリパー、タイヤリベアシステム、20インチ10スプリットスポークスタイル1041 ¹ 鍛造アロイホイール(サテンブラックダイヤモンドフィニッシュ)、フロント398mm/リア380mmカーボンセラミックブレーキ、ブライトメタルペダル
ウィンザーレザーヘッドライニングパック	021BS	○	○	○	○	レザーサンバイザー(バニティミラー付)、レザーヘッドライニング ²
スエードクロスヘッドライニングパック	021BT	○	○	○	—	スエードクロスサンバイザー(バニティミラー付)、スエードクロスヘッドライニング
クライメートパック	017DL	○	○	○	—	デュアルゾーンクライメートコントロール、シートヒーター(フロント)、ヒートドステアリングホイール
ウィンザーレザーインテリアパック	017FD	○	○	—	—	ウィンザーレザーシート、ウィンザーレザーアトリム、ウィンザーレザーコンソール、ウィンザーレザーインストールメントパネルカバー
エクステンデッドウィンザーレザーインテリアパック	017FZ	○	○	○	○	シエナタンおよびピメント専用、エクステンデッドカラーウィンザーレザーインテリア、コントラストエッジカーペットマット付
スエードクロスインテリアパック	SDF	○	○	○	—	スエードクロスアトリム、スエードクロス/ウィンザーレザーシート(コントラストステッチ)、パフォーマンスシート、スエードクロスサンバイザー(バニティミラー付)、スエードクロスヘッドライニング、ウィンザーレザーコンソール(ツインステッチ)、スエードクロスインストールメントパネルカバー(コントラストステッチ)(F-TYPE Rではプレミアムカーペットマットが付属します)
インテリアブラックパック	074PX	○	○	○	—	ブラックベントサラウンド、グロスブラックインストールメントクラスターダイヤルリング、グロスブラックアリリース、レザーステアリングホイール(フラットボトム、ブラックスポーク)(F-TYPE RはRロゴ入り)

¹パックの装備はグレードによって異なります。

²ウィンザーレザーインテリアパックまたはフルウィンザーレザーインテリアパックの装着が必要。

インテリアパックでご提供するインテリアカラーの詳細は、92～93ページをご覧ください。

3 CHOOSE YOUR COLOUR

 jaguar.co.jpでF-TYPEをカスタマイズ

SOLID

ナルヴィックブラック

フジホワイト

カルデラレッド

METALLIC

サントリーニブラック

ユーロンホワイト

アイガーグレー*

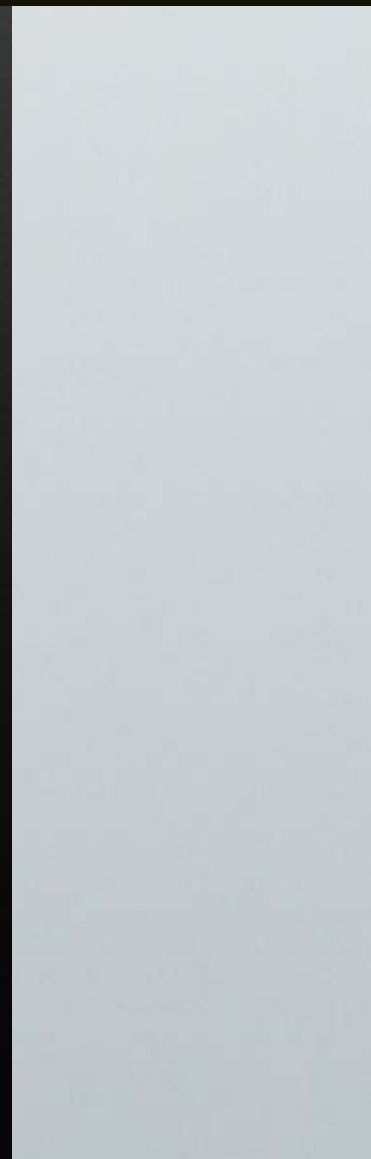
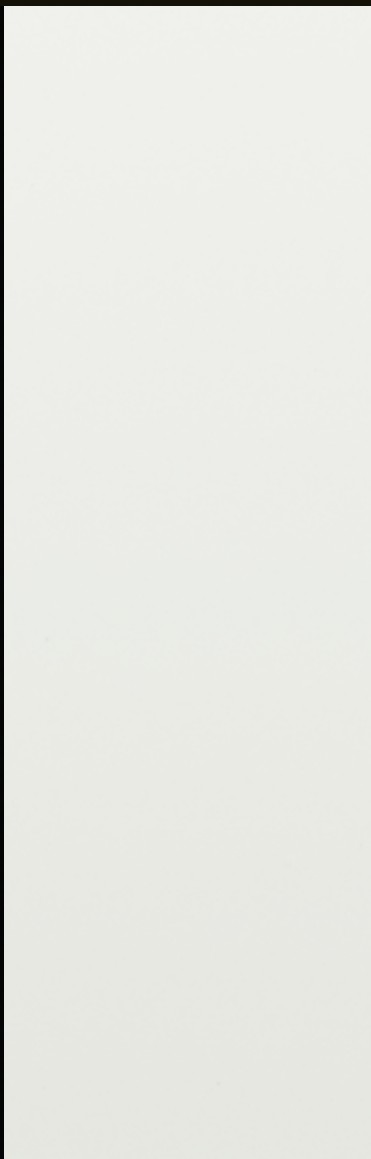

*2019年3月以降に提供予定。

インダスシルバー

ブリティッシュレーシング
グリーン

ホルトフィーノブルー*

ウルトラブルー

PREMIUM

カルパチアングレー

シリコンシルバー

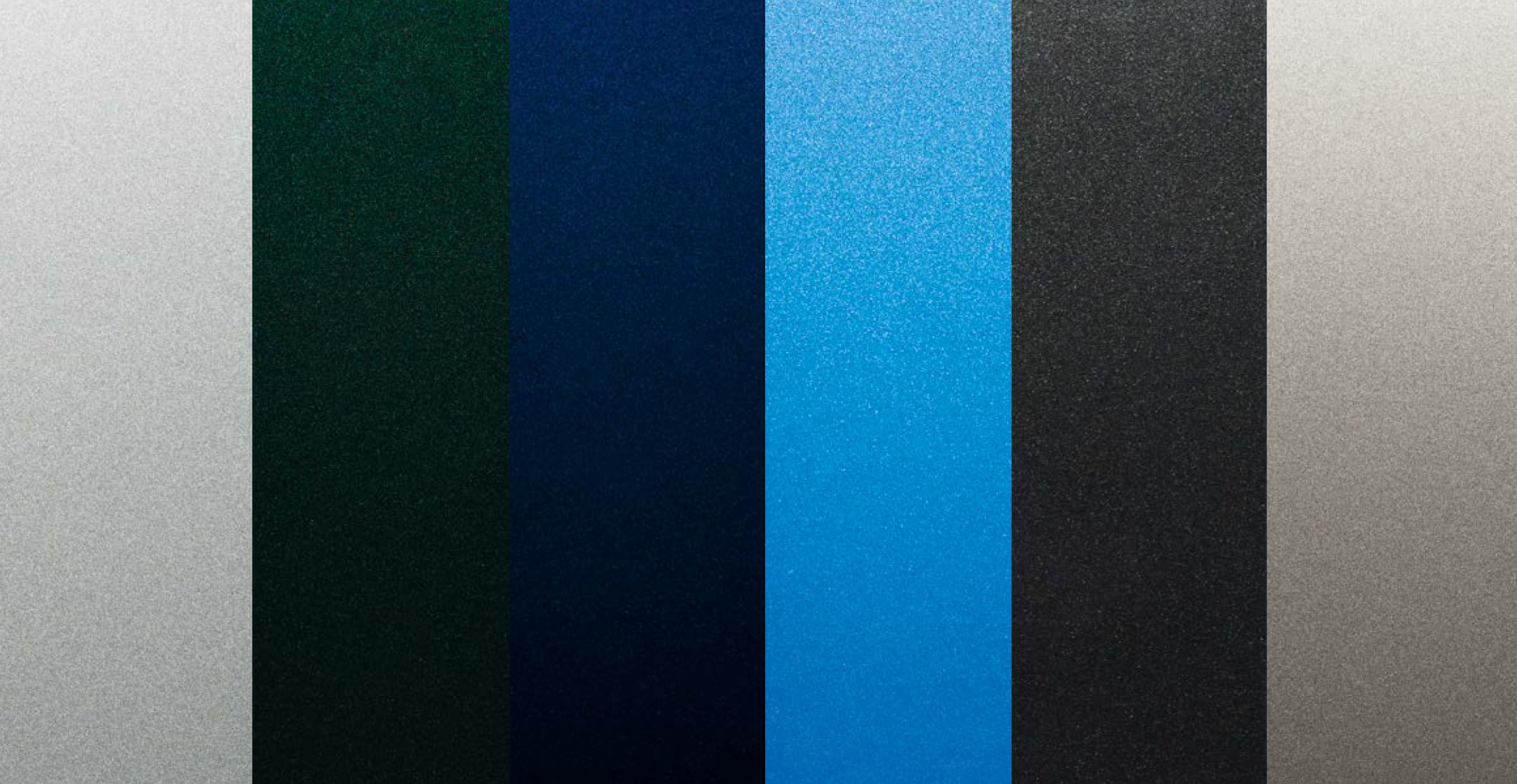

3 CHOOSE YOUR COLOUR

 jaguar.co.jpでF-TYPEをカスタマイズ

SPECIAL EFFECT

ヴァロワール
パールホワイト

メリベルホワイトパール

スペクトラルレーシングレッド

ULTRA METALLIC

ペロシティブルー

リグリアンブラック

メスカリートブラック

ボレアリスブラック

ボスボラスグレー

ウィンドワードグレー

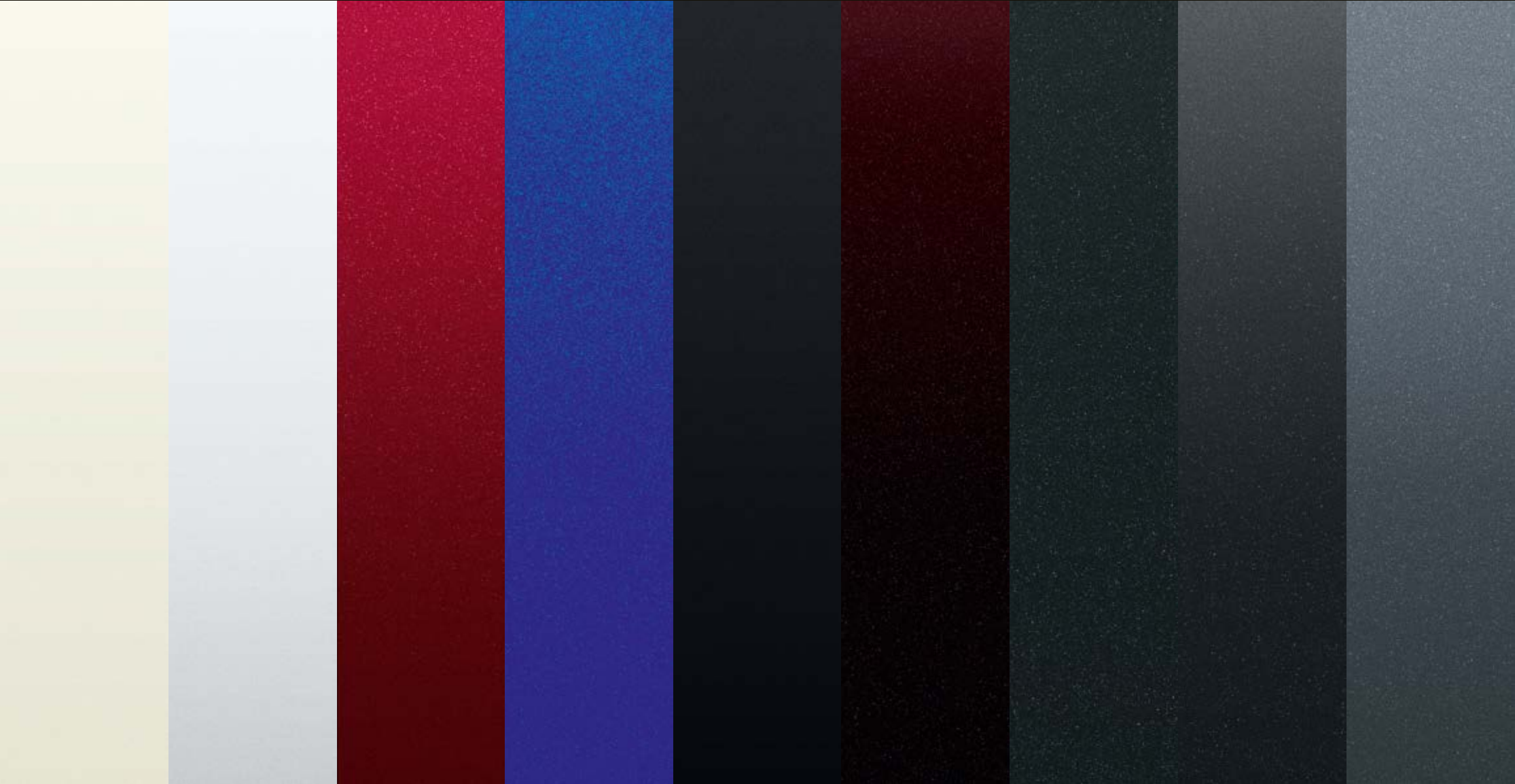



SPECIAL VEHICLE
OPERATIONS

スカフェルグレー

ブリティッシュレーシング
グリーン

バルモラルブルー

デザイア

マダガスカルオレンジ

フラックス

リオゴールド

ヴェルビエシルバー

エーテル

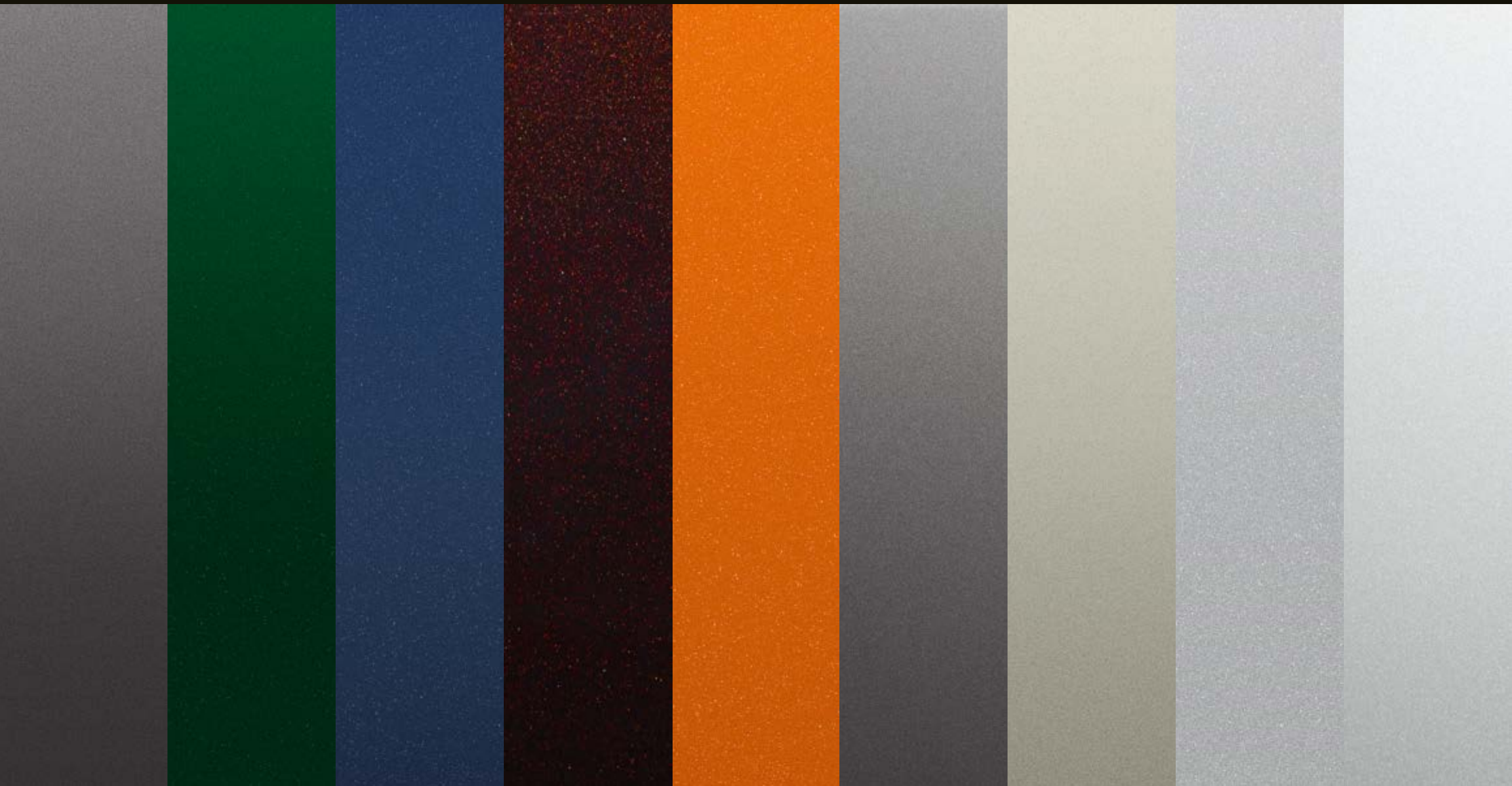

4 CHOOSE YOUR WHEELS & BRAKING SYSTEM

 jaguar.co.jpでF-TYPEをカスタマイズ



18インチスタイル1036
(10スポーク)



18インチスタイル1024
(10スポーク)



19インチスタイル1023
(10スポーク)



19インチスタイル7013
(7スプリットスポーク)



19インチスタイル5058
(5スプリットスポーク)

アロイホイールフィニッシュ	シルバー	シルバー	シルバー	シルバー	テクニカルグレー& ダイヤモンドタンド
フロントアロイホイール	8.5J x 18インチ	8.5J x 18インチ	8.5J x 19インチ	8.5J x 19インチ	8.5J x 19インチ
フロントタイヤ	245/45 R18	245/45 R18	245/40 R19	245/40 R19	245/40 R19
リアアロイホイール	9.5J x 18インチ	9.5J x 18インチ	9.5J x 19インチ	9.5J x 19インチ	9.5J x 19インチ
リアタイヤ	275/40 R18	275/40 R18	275/35 R19	275/35 R19	275/35 R19
コード	031FK	029ZG	029ZF	029ZK	029ZA
F-TYPE 300PS	●	—	○	○	○
F-TYPE 340PS	—	●	○	○	○
F-TYPE 380PS	—	—	●	○	○
F-TYPE R-Dynamic 300PS/340PS	—	—	—	●	○
F-TYPE R-Dynamic 380PS	—	—	—	—	—
F-TYPE R	—	—	—	—	—
F-TYPE SVR	—	—	—	—	—



フロント355mm/リア325mmブレーキ



フロント380mm/リア325mmブレーキ



フロント380mm/リア376mmブレーキ



フロント398mm/リア380mmカーボンセラミック
ブレーキ

● 標準 ○ オプション — なし ■ パックの一部としてオプション

*オートマチックトランスミッション車のみ。

詳しくは、お近くのジャガー正規ディーラーにお問い合わせください。オプション装備やパックの詳細は、ジャガーウェブサイトをご覧ください。



20インチスタイル6003 (6スプリットスポーク) ダークグレー& ダイヤモンドターンド	20インチスタイル5060 (5スポーク) シルバー	20インチスタイル5042 (5スポーク) カーボンファイバー、サテングレー &ダイヤモンドターンド	20インチスタイル5039 (5スプリットスポーク) グロスブラック	20インチスタイル5061 (5スプリットスポーク) サテングレー	20インチスタイル5040 (5スプリットスポーク) メタリックブラック	20インチスタイル1041 (10スポーク) サテンブラック& ダイヤモンドターンド
9.0J x 20インチ	9.0J x 20インチ	9.0J x 20インチ	9.0J x 20インチ	9.0J x 20インチ	9.0J x 20インチ	9.0J x 20インチ
255/35 R20	255/35 R20	255/35 R20	255/35 R20	265/35 R20	255/35 R20	265/35 R20
10.5J x 20インチ	10.5J x 20インチ	10.5J x 20インチ	10.5J x 20インチ	11.0J x 20インチ	10.5J x 20インチ	11.0J x 20インチ
295/30 R20	295/30 R20	295/30 R20	295/30 R20	305/30 R20	295/30 R20	305/30 R20
029ZI	031FL	029ZS	029ZL	031JT	031FN	031JR
○	○	○	○	—	—	—
○	○	○	○	—	—	—
○	○	○	○	—	■*	—
○	○	○	○	—	—	—
●	○	○	○	—	■*	—
○	●	○	○	—	■	—
—	—	—	—	●	—	■

ブレーキシステム	コード	F-TYPE (300PS/340PS)	F-TYPE (380PS)	F-TYPE R-DYNAMIC (300PS/340PS)	F-TYPE R-DYNAMIC (380PS)	F-TYPE R (550PS)	F-TYPE SVR (575PS)	説明
フロント355mm/リア325mmディスクブレーキ	020DV	●	—	●	—	—	—	
フロント380mm/リア325mmディスクブレーキ	020JC	—	●	—	●	—	—	レッドブレーキキャリパーまたはブラックブレーキキャリパー専用オプション 18インチホイールではお選びいただけません。
フロント380mm/リア376mmディスクブレーキ	020JB	○	○	○	○	●	●	レッドブレーキキャリパーまたはブラックブレーキキャリパー専用オプション 18インチホイールではお選びいただけません。
フロント398mm/リア380mmカーボンセラミックブレーキ	020JD	—	■*	—	■*	■	■	カーボンセラミックブレーキパック (20インチアロイホイール) およびカーボン セラミックブレーキパック (SVR鍛造アロイホイール) の付属オプション

5 CHOOSE YOUR INTERIOR

 jaguar.co.jpでF-TYPEをカスタマイズ

F-TYPE/F-TYPE R-DYNAMIC	シート / ステッチ	アッパーフェイス / ステッチ	インテリアトリムおよびオプションコード	ヘッドライニング	カーペット	シートベルト
標準装備						
レザー&スエードクロススポーツシート	エボニー / エボニー	エボニー / エボニー	SDE	エボニーまたはグレー	エボニー	エボニーまたはレッド
	シーラス / シーラス	エボニー / エボニー	SDH	エボニーまたはグレー	エボニー	エボニー
オプション装備						
ウィンザーレザースポーツシート、ウィンザーレザーインテリア ¹	エボニー / エボニー	エボニー / エボニー	SDE + 017FD	エボニー、グレーまたはアイボリー ³	エボニー	エボニーまたはレッド
	シーラス / シーラス	エボニー / エボニー	SDH + 017FD	エボニーまたはグレー	エボニー	エボニー
ウィンザーレザーパフォーマンスシート、ウィンザーレザーインテリア ¹	エボニー / エボニー	エボニー / エボニー	SDE + 033MT + 017FD	エボニー、グレーまたはアイボリー ³	エボニー	エボニーまたはレッド
	エボニー / ビメント	エボニー / エボニー	SDX + 033MT + 017FD	エボニー、グレーまたはビメント ⁴	エボニー	エボニーまたはレッド
	エボニー / シエナタン	エボニー / エボニー	SDY + 033MT + 017FD	エボニーまたはグレー	エボニー	エボニー
	エボニー / アイボリー	エボニー / エボニー	SDG + 033MT + 017FD	エボニー、グレーまたはアイボリー ³	エボニー	エボニー
	シエナタン / シーラス	エボニー / エボニー	TJR + 033MT + 017FD	エボニーまたはグレー	エボニー	エボニー
	ブローグ / アイボリー	エボニー / エボニー	SDK + 033MT + 017FD	エボニー、グレーまたはアイボリー ³	エボニー	エボニー
	ビメント / エボニー	エボニー / エボニー	SDL + 033MT + 017FD	エボニー、グレーまたはビメント ⁴	エボニー	エボニーまたはレッド
	アイボリー / エボニー	エボニー / エボニー	SDM + 033MT + 017FD	エボニー、グレーまたはアイボリー ³	エボニー	エボニー
ウィンザーレザーパフォーマンスシート スエードクロス / ウィンザーレザーインテリア ¹	エボニー / シーラス	エボニー / シーラス	SDF	エボニー・スエードクロス	エボニー	エボニー
ウィンザーレザーパフォーマンスシート、 エクステンデッドカラーウィンザーレザーインテリア、 コントラストエッジカーペットマット ²	ビメント / エボニー	ビメント / エボニー	TSW + 033MT + 017FZ	エボニーまたはビメント ⁴	エボニー	エボニーまたはレッド
	シエナタン / シーラス ⁵	シエナタン / シーラス	SBH + 033MT + 017FZ	エボニー	エボニー	エボニー

¹ウィンザーレザーインテリアは、アッパーフェイス、センターコンソール、ドアケーシングがウィンザーレザー仕様。

²同色ウィンザーレザー助手席サイドアッパーフェイス、アッパードアケーシング、センターコンソール、エボニーカーペットマット（同色ヌバックエッジ、エボニーコントラストステッチ）を含む。

³パノミックルーフを装着した場合、アイボリーレザーヘッドライニングはお選びいただけません。

⁴ビメントレザーヘッドライニングはコンバーチブルのみ。

⁵オートマチックトランスミッション車のみ。

詳しくは、お近くのジャガー正規ディーラーにお問い合わせください。

F-TYPE R						
	シート / ステッチ	アッパーフェイス / ステッチ	インテリアトリムおよびオプションコード	ヘッドライニング	カーペット	シートベルト
標準装備						
ウィンザーレザーパフォーマンスシート (Rエンボスロゴ入りヘッドレスト)、ウィンザーレザーインテリア	エボニー / エボニー	エボニー / エボニー	SDE	エボニー、グレーまたはアイボリー ³	エボニー	エボニーまたはレッド
	エボニー / アイボリー	エボニー / アイボリー	SDR	エボニー、グレーまたはアイボリー ³	エボニー	エボニー
	エボニー / ビメント	エボニー / ビメント	SDQ	エボニー、グレーまたはビメント ⁴	エボニー	エボニーまたはレッド
	エボニー / シエナタン	エボニー / シエナタン	SDS	エボニーまたはグレー	エボニー	エボニー
	シエナタン&エボニーのデュオートーン / シエナタン	エボニー / シエナタン	SDV	エボニーまたはグレー	エボニー	エボニー
	アイボリー&エボニーのデュオートーン / アイボリー	エボニー / アイボリー	SDU	エボニー、グレーまたはアイボリー ³	エボニー	エボニー
	ビメント&エボニーのデュオートーン / ビメント	エボニー / ビメント	SDT	エボニー、グレーまたはビメント ⁴	エボニー	エボニーまたはレッド
オプション装備						
ウィンザーレザーパフォーマンスシート、スエードクロス / ウィンザーレザーインテリア ウィンザーレザーパフォーマンスシート、エクステンデッドカラーウィンザーレザーインテリア ²	エボニー / シーラス	エボニー / シーラス	SDF	エボニスエードクロス	エボニー	エボニー
	ビメント / エボニー	ビメント / エボニー	TSW + 017FZ	エボニーまたはビメント ⁴	エボニー	エボニーまたはレッド
	シエナタン / シーラス	シエナタン / シーラス	SBH + 017FZ	エボニー	エボニー	エボニー
F-TYPE SVR						
	シート / ステッチ	アッパーフェイス / ステッチ	インテリアトリムおよびオプションコード	ヘッドライニング	カーペット	シートベルト
標準装備						
ウィンザーレザーキルテッドパフォーマンスシート (SVRエンボスロゴ入りヘッドレスト)、スエードクロス運転席インストルメントパネルエリア	エボニー / シーラス	エボニー / シーラス	SDP	エボニー	エボニー	エボニー
	エボニー / ビメント	エボニー / ビメント	SDQ	エボニーまたはビメント ⁴	エボニー	エボニーまたはレッド
	エボニー / ランスブルー	エボニー / ランスブルー	SDW	エボニー	エボニー	エボニー
オプション装備						
ウィンザーレザーキルテッドパフォーマンスシート (SVRエンボスロゴ入りヘッドレスト)、エクステンデッドカラーウィンザーレザーインテリア ²	ビメント / エボニー	ビメント / エボニー	TSW + 017FZ	エボニーまたはビメント ⁴	エボニー	レッド
	シエナタン / シーラス	シエナタン / シーラス	SBH + 017FZ	エボニー	エボニー	エボニー

5 CHOOSE YOUR INTERIOR

 jaguar.co.jpでF-TYPEをカスタマイズ

写真のインテリア: F-TYPE R-Dynamic、オプションのエボニーウインザーレザーパフォーマンスシート、デルタアルミニウムフィニッシャー、エボニーモルジヌヘッドライニング、エボニーアッパーフェイス、エボニーカーペット



F-TYPE AND F-TYPE R-DYNAMIC







INTERIOR COLOUR COMBINATIONS

標準装備 - スポーツシート (レザー / スエードクロス)

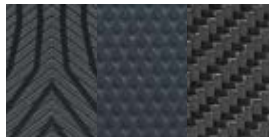
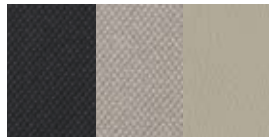
オプション - ウィンザーレザースポーツシートとウィンザーレザーインテリア

①	②	③	④	⑤
シート / ステッチ	フィニッシャー	ヘッドライニング ¹	アッパーフェイス / ステッチ	カーペット
				
エボニー / エボニー	デルタアルミニウム ² 、ナールドアルミニウム ³ 、カーボンファイバー	エボニー、グレーまたはアイボリー ⁴	エボニー / エボニー	エボニー
				
シーラス / シーラス	デルタアルミニウム ² 、ナールドアルミニウム ³ 、カーボンファイバー	エボニーまたはグレー	エボニー / エボニー	エボニー

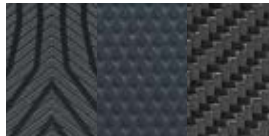
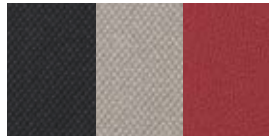
オプション - ウィンザーレザーパフォーマンスシートとウィンザーレザーインテリア

シート/ステッチ	フィニッシャー	ヘッドライニング ¹	アッパーフェイス/ステッチ	カーペット
				
エボニー / エボニー	デルタアルミニウム ² 、ナールドアルミニウム ³ 、カーボンファイバー	エボニー、グレーまたはアイボリー ⁴	エボニー / エボニー	エボニー
				
エボニー / ビメント	デルタアルミニウム ² 、ナールドアルミニウム ³ 、カーボンファイバー	エボニー、グレーまたはビメント ⁵	エボニー / エボニー	エボニー

¹エボニーモルジヌを標準装備、グレーモルジヌとエボニースエードクロスはオプション装備。エボニー、ビメント、アイボリーレザーはオプション装備。

²デルタアルミニウムはF-TYPE R-Dynamicに標準装備。F-TYPEにオプション装備。

³ナールドアルミニウムはF-TYPEに標準装備。F-TYPE R-Dynamicにオプション装備。











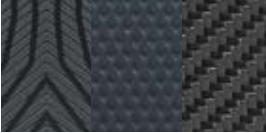
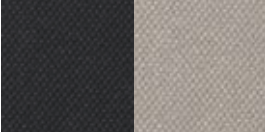

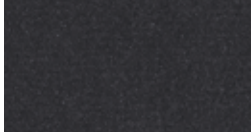

⁴パノラミックルーフを装着した場合、アイボリーレザーヘッドライニングはお選びいただけません。

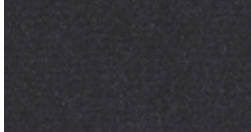
⁵ビメントヘッドライニングはコンバーチブルのみ。

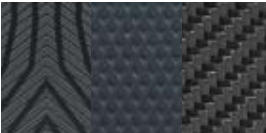
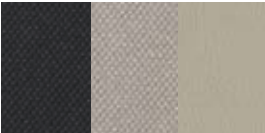
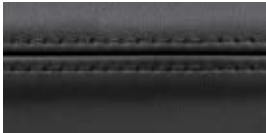
F-TYPE AND F-TYPE R-DYNAMIC

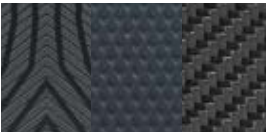
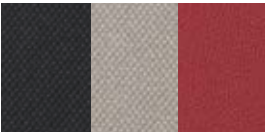
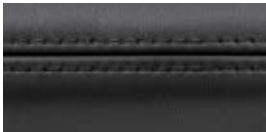
INTERIOR COLOUR COMBINATIONS

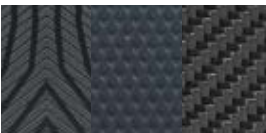
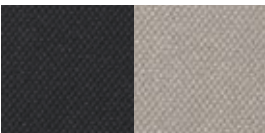
オプション - ウィンザーレザーパフォーマンスシートとウィンザーレザーインテリア (続き)

①	②	③	④	⑤
シート / ステッチ	フィニッシャー	ヘッドライニング ¹	アッパーフェイス / ステッチ	カーペット
 エボニー / シェナタン	 デルタアルミニウム ² , ナールドアルミニウム ³ , カーボンファイバー	 エボニーまたはグレー	 エボニー / エボニー	 エボニー
 エボニー / アイボリー	 デルタアルミニウム ² , ナールドアルミニウム ³ , カーボンファイバー	 エボニー、グレーまたはアイボリー ⁴	 エボニー / エボニー	 エボニー
 ブローグ / アイボリー	 デルタアルミニウム ² , ナールドアルミニウム ³ , カーボンファイバー	 エボニー、グレーまたはアイボリー ⁴	 エボニー / エボニー	 エボニー
 ビメント / エボニー	 デルタアルミニウム ² , ナールドアルミニウム ³ , カーボンファイバー	 エボニー、グレーまたはビメント ⁵	 エボニー / エボニー	 エボニー
 シェナタン / シーラス	 デルタアルミニウム ² , ナールドアルミニウム ³ , カーボンファイバー	 エボニーまたはグレー	 エボニー / エボニー	 エボニー

¹エボニーモルジヌを標準装備、グレーモルジヌとエボニースエードクロスはオプション装備。エボニー、ビメント、アイボリーレザーはオプション装備。

²デルタアルミニウムはF-TYPE R-Dynamicに標準装備。F-TYPEにオプション装備。

³ナールドアルミニウムはF-TYPEに標準装備。F-TYPE R-Dynamicにオプション装備。

⁴パノラミックルーフを装着した場合、アイボリーレザーヘッドライニングはお選びいただけません。

⁵ビメントヘッドライニングはコンバーチブルのみ。

⁶オートマチックトランスミッション車のみ。

オプション - ウィンザーレザーパフォーマンスシートとウィンザーレザーインテリア (続き)

①

シート / ステッチ

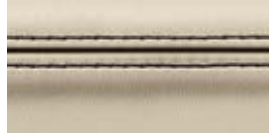

アイボリー / エボニー

②

フィニッシャー

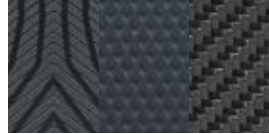

デルタアルミニウム²、ナールドアルミニウム³、カーボンファイバー

③

ヘッドライニング¹

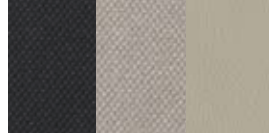

エボニー、グレーまたはアイボリー⁴

④

アッパーフェイス / ステッチ



エボニー / エボニー

⑤

カーペット

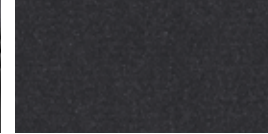

エボニー

オプション - ウィンザーレザーパフォーマンスシートとスエードクロス / ウィンザーレザーインテリア

シート / ステッチ

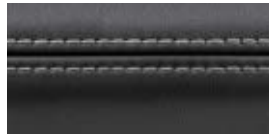

エボニー / シーラス

フィニッシャー

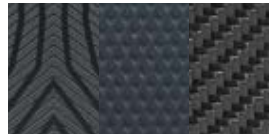

デルタアルミニウム²、ナールドアルミニウム³、カーボンファイバー

ヘッドライニング



エボニー スエードクロス

アッパーフェイス / ステッチ

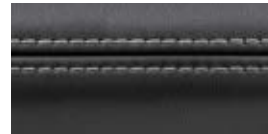

エボニー / シーラス

カーペット



エボニー

オプション - ウィンザーレザーパフォーマンスシートとエクステンデッドウィンザーレザーインテリア

シート / ステッチ



ビメント / エボニー

フィニッシャー

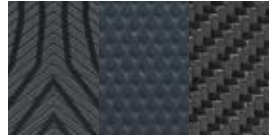

デルタアルミニウム²、ナールドアルミニウム³、カーボンファイバー

ヘッドライニング¹

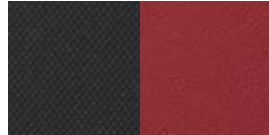

エボニーまたはビメント⁵

アッパーフェイス / ステッチ



ビメント / エボニー

カーペット

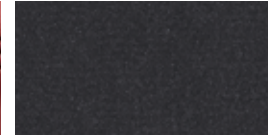

エボニー



シエナタン / シーラス⁶

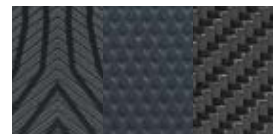

デルタアルミニウム²、ナールドアルミニウム³、カーボンファイバー

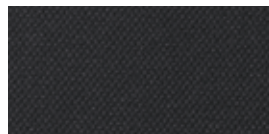

エボニー



シエナタン / シーラス



エボニー

5 CHOOSE YOUR INTERIOR

 jaguar.co.jpでF-TYPEをカスタマイズ









写真のインテリア: オプションのピメントウインザーレザーパフォーマンスシート(リニアVアルミニウムフィニッシャー)、エボニーレザーヘッドライニング、ピメントアッパーフェイス、エボニーカーペット

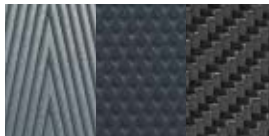
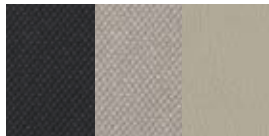

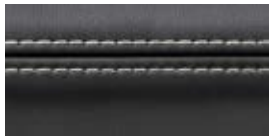
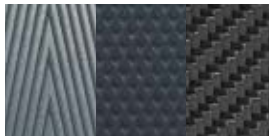
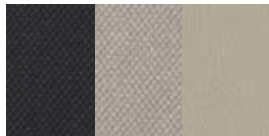
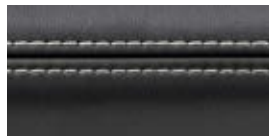
F-TYPE R

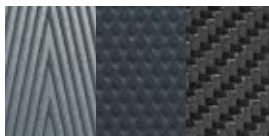
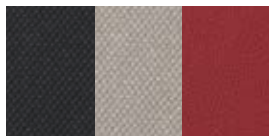
INTERIOR COLOUR COMBINATIONS

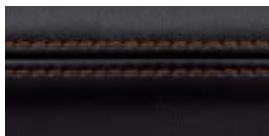
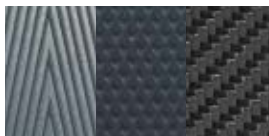
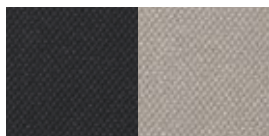
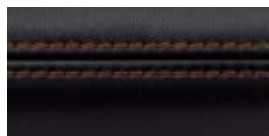
標準装備 - ウィンザーレザー-Rパフォーマンスシートとウィンザーレザーインテリア

①	②	③	④	⑤
シート / ステッチ	フィニッシャー	ヘッドライニング ¹	アッパーフェイス / ステッチ	カーペット
 エボニー / エボニー	 リニアVアルミニウム ² 、ナールドアルミニウム、カーボンファイバー	 エボニー、グレーまたはアイボリー ³	 エボニー / エボニー	 エボニー
 エボニー / アイボリー	 リニアVアルミニウム ² 、ナールドアルミニウム、カーボンファイバー	 エボニー、グレーまたはアイボリー ³	 エボニー / アイボリー	 エボニー
 エボニー / ピメント	 リニアVアルミニウム ² 、ナールドアルミニウム、カーボンファイバー	 エボニー、グレーまたはピメント ⁴	 エボニー / ピメント	 エボニー
 エボニー / シエナタン	 リニアVアルミニウム ² 、ナールドアルミニウム、カーボンファイバー	 エボニーまたはグレー	 エボニー / シエナタン	 エボニー

¹エボニーモルジヌを標準装備、グレーモルジヌとエボニーニースエードクロスはオプション装備。エボニー、ピメント、アイボリーレザーはオプション装備。

²リニアVアルミニウムを標準装備。

³パノラミックルーフを装着した場合、アイボリーレザーヘッドライニングはお選びいただけません。

⁴ピメントヘッドライニングはコンバーチブルのみ。

F-TYPE R

INTERIOR COLOUR COMBINATIONS

標準装備 - ウィンザーレザー-Rパフォーマンスシートとウィンザーレザーインテリア (続き)

①	②	③	④	⑤
デュオトーンシート / ステッチ  エボニー / シエナタン	フィニッシャー  リニアVアルミニウム ² 、ナールドアルミニウム、カーボンファイバー	ヘッドライニング ¹  エボニーまたはグレー	アッパーフェイス / ステッチ  エボニー / シエナタン	カーペット  エボニー
エボニー / アイボリー  エボニー / アイボリー	リニアVアルミニウム ² 、ナールドアルミニウム、カーボンファイバー  リニアVアルミニウム ² 、ナールドアルミニウム、カーボンファイバー	エボニー、グレーまたはアイボリー ³  エボニー、グレーまたはアイボリー ³	エボニー / アイボリー  エボニー / アイボリー	エボニー  エボニー
エボニー / ピメント  エボニー / ピメント	リニアVアルミニウム ² 、ナールドアルミニウム、カーボンファイバー  リニアVアルミニウム ² 、ナールドアルミニウム、カーボンファイバー	エボニー、グレーまたはピメント ⁴  エボニー、グレーまたはピメント ⁴	エボニー / ピメント  エボニー / ピメント	エボニー  エボニー





¹エボニーモルジヌを標準装備、グレーモルジヌとエボニーエードクロスはオプション装備。エボニー、ピメント、アイボリーレザーはオプション装備。

²リニアVアルミニウムを標準装備。

³パノラミックルーフを装着した場合、アイボリーレザーヘッドライニングはお選びいただけません。

⁴ピメントヘッドライニングはコンバーチブルのみ。

オプション - ウィンザーレザーRパフォーマンスシートとスエードクロス / ウィンザーレザーインテリア

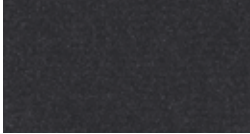
①	②	③	④	⑤
シート / ステッチ	フィニッシャー	ヘッドライニング	アッパーフェイス / ステッチ	カーペット
				
エボニー / シーラス	リニアVアルミニウム ² 、ナールドアルミニウム、カーボンファイバー	エボニスエードクロス	エボニー / シーラス	エボニー

オプション - ウィンザーレザーパフォーマンスシートとウィンザーレザー / エクステンデッドウィンザーレザーインテリア

シート / ステッチ	フィニッシャー	ヘッドライニング ³	アッパーフェイス / ステッチ	カーペット
				
ビメント / エボニー	リニアVアルミニウム ² 、ナールドアルミニウム、カーボンファイバー	エボニーまたはビメント ⁴	ビメント / エボニー	エボニー
				
シエナタン / シーラス	リニアVアルミニウム ² 、ナールドアルミニウム ² 、カーボンファイバー	エボニー	シエナタン / シーラス	エボニー

5 CHOOSE YOUR INTERIOR

 jaguar.co.jpでF-TYPEをカスタマイズ

写真のインテリア: エボニーキルテッドウインザーレザーパフォーマンスシート(シーラスステッチ、マイクロパイピング)、ダークブラッシュドアルミニウムフィニッシャー、エボニーヘッドライニング、エボニーアッパーフェイス、エボニーカーペット



F-TYPE SVR

INTERIOR COLOUR COMBINATIONS

標準装備 - SVRキルテッドウィンザーレザーパフォーマンスシートとウィンザーレザー / スエードクロスインテリア

①

シート / ステッチ



エボニー / シーラス

②

フィニッシャー



ダークブラッシュドアルミニウム²
またはカーボンファイバー

③

ヘッドライニング³



エボニー

④

アッパーフェイス / ステッチ



エボニー / シーラス

⑤

カーペット

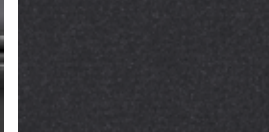

エボニー

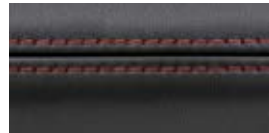

エボニー / ビメント

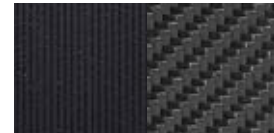

ダークブラッシュドアルミニウム²
またはカーボンファイバー



エボニーまたはビメント³



エボニー / ビメント



エボニー



エボニー / ランスブルー

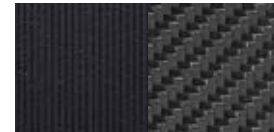

ダークブラッシュドアルミニウム²
またはカーボンファイバー



エボニー



エボニー / ランスブルー

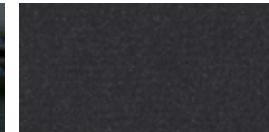

エボニー

オプション - SVRキルテッドウィンザーレザーパフォーマンスシートとウィンザーレザーインテリア

シート / ステッチ



ビメント / エボニー

フィニッシャー

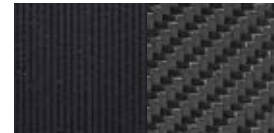

ダークブラッシュドアルミニウム²
またはカーボンファイバー

ヘッドライニング³



エボニーまたはビメント³

アッパーフェイス / ステッチ



ビメント / エボニー

カーペット

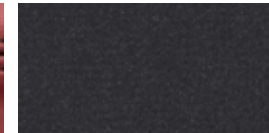

エボニー



シエナタン / シーラス

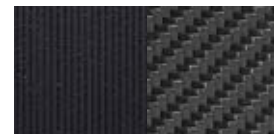

ダークブラッシュドアルミニウム²
またはカーボンファイバー



エボニー



シエナタン / シーラス



エボニー

¹エボニーとスエードクロスを標準装備。エボニーとビメントレザーはオプション装備。

²ダークブラッシュドアルミニウムを標準装備。

³ビメントレザーヘッドライニングはコンバーチブルのみ。

5 CHOOSE YOUR INTERIOR

 jaguar.co.jpでF-TYPEをカスタマイズ

ナールドアルミニウムセンターコンソール

デルタアルミニウムセンターコンソール

リニアVアルミニウムセンターコンソール (Rロゴ入り)

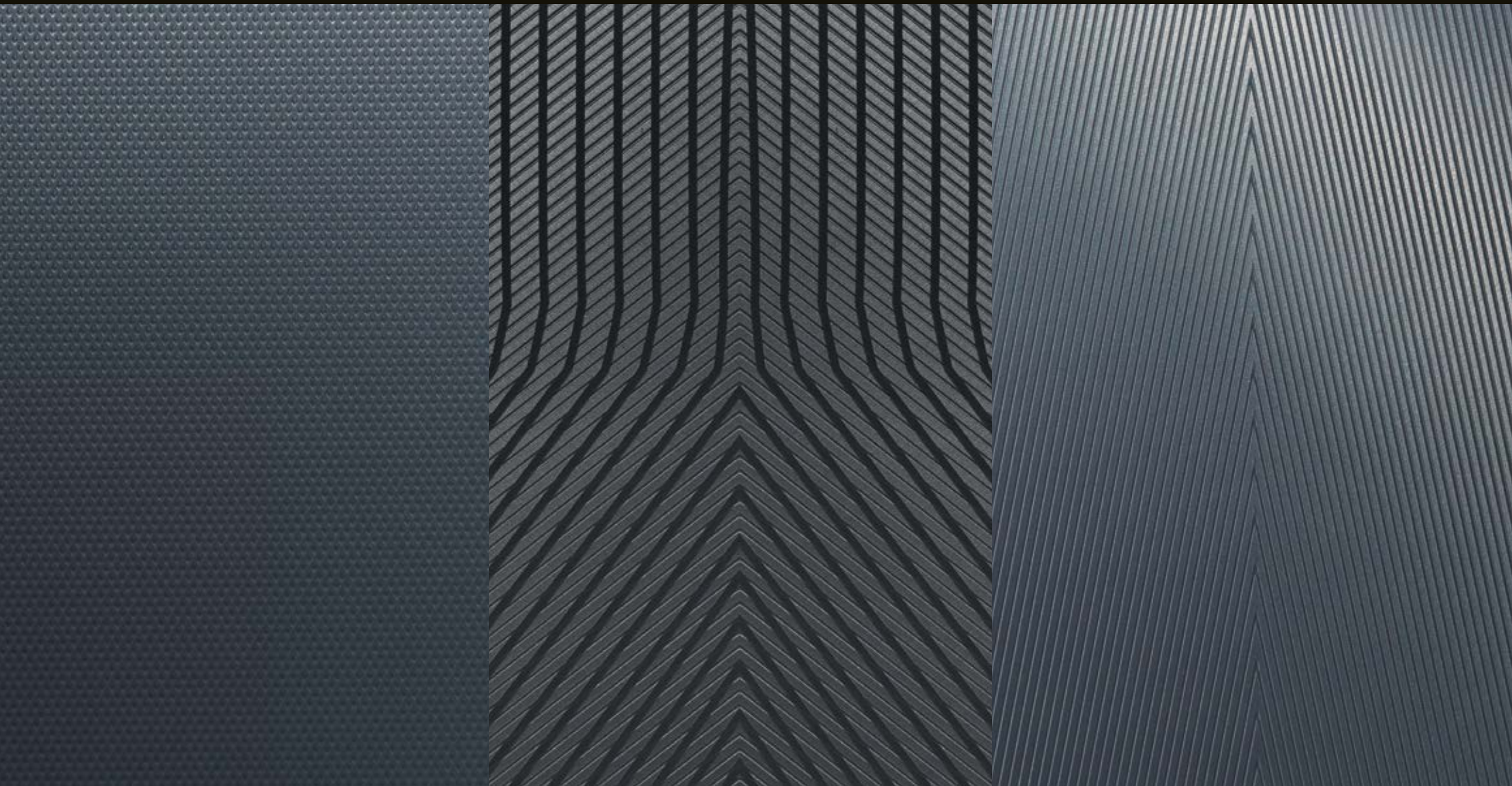

カーボンファイバーセンターコンソール

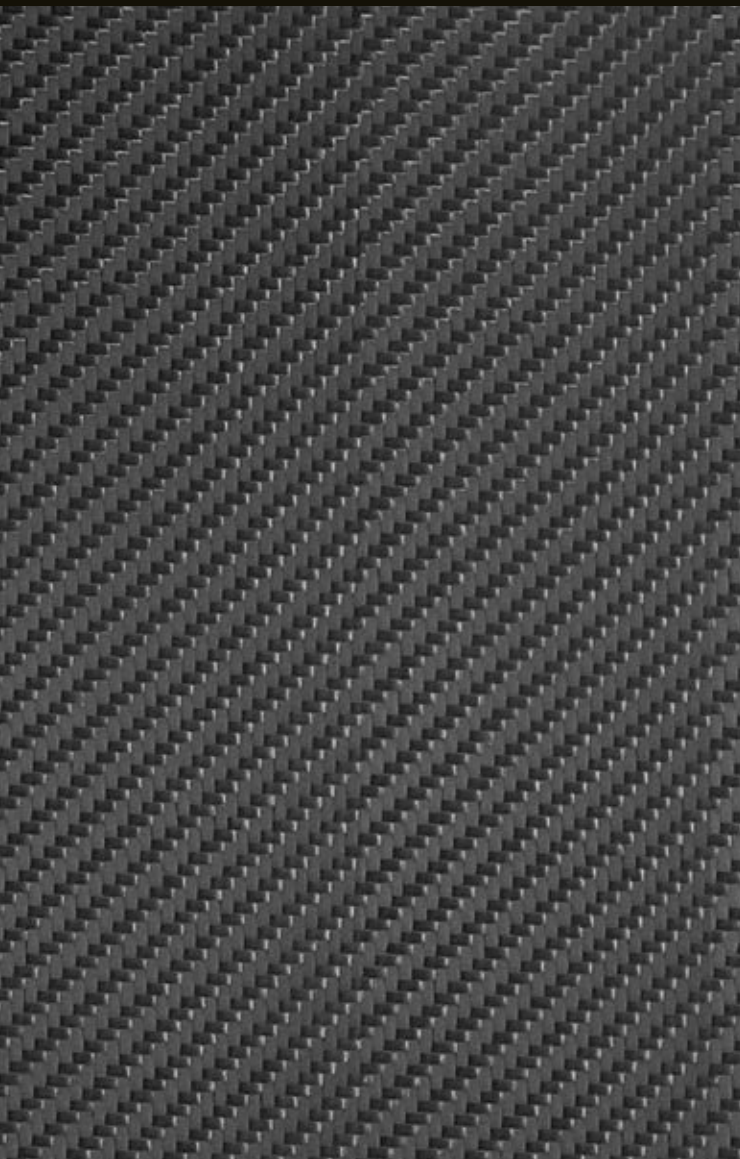

ダークブラッシュドアルミニウムセンターコンソール (SVRロゴ入り)



カーボンファイバーセンターコンソール (SVRロゴ入り)



6 CHOOSE YOUR JAGUAR GEAR - ACCESSORIES

アクセサリの詳細は、ジャガー正規ディーラーにお問い合わせいただくか、ジャガーウェブサイトをご覧ください。



写真: F-TYPE R ユーロンホワイト、シルバーウィーブカーボンファイバーバック装着車

¹マニュアルトランスミッション車のみ。
²オートマチックトランスミッション車のみ。
³クーペのみ。



カーボンファイバーギアセレクター¹
T2R24247

高性能の証であるカーボンファイバー製ハイグロスラッカーフィニッシュのギアトップセレクターで、他に類のないフィーリングをご体感いただけます。



イルミネーテッドシルトレッドプレート
T2R6090

運転席と助手席ドアをエレガントに飾る、ステンレス製のシルトレッドプレートです。運転席または助手席ドアが開くと、照明が点灯。フォスファーブルーの柔らかな照明です。



アルミニウムパドルシフト²
T2R6547MMU

運転中に頻繁に触れるステアリングホイールのパドルシフトを、上質なアルミニウムに変更できます。マシン加工したアルミニウム素材を手作業で美しく仕上げ、摩耗による劣化を防ぐアルマイト処理を施しました。



フレキシブルラゲッジリテーナー
C2D49365

ラゲッジコンパートメント内の荷物などを固定して、すっきりと収納できます。



ラグジュアリーカーペットマット
T2R16571PVJ

エンボス加工のJAGUARロゴとヌバックの縁取りをあしらった、2,050g/m² バイル地のラグジュアリーなフロントカーペットマット。贅沢なマットが、インテリアをより上質な印象に仕上げます。



サイドネット³
T2R22934

ラゲッジコンパートメントの収納スペースを増やし、走行時に不安定になりやすいバッグや小物などを固定して収納できます。

6 CHOOSE YOUR JAGUAR GEAR - ACCESSORIES

 jaguar.co.jpでF-TYPEをカスタマイズ



シルバーウィーブカーボンファイバーサイドパワーベント¹
T2R25198 - 左サイド T2R25197 - 右サイド

ハイグレードなシルバーウィーブカーボンファイバーのサイドパワーベントで、高性能を印象づけるスタイリングを作り上げます。2x2ツイルウィーブが特長で、人目を引くアルミニウムスレッド&ハイグロスラッカーフィニッシュを施しています。



シルバーウィーブカーボンファイバーボンネットルーバー¹
T2R25193 - 左サイド (RWD) T2R25191 - 右サイド (RWD)
T2R25194 - 左サイド (AWD) T2R25192 - 右サイド (AWD)

2x2ツイルウィーブが特長のハイグレードなシルバーウィーブカーボンファイバーのボンネットルーバー（アルミニウムスレッド&ハイグロスラッカーフィニッシュ）。カーボンファイバーの採用による軽量化と同時に、人目を引き高性能を印象づけるスタイリングを強調。（写真はRWD用）



シルバーウィーブカーボンファイバーミラーカバー
T2R25196 - 左サイド T2R25195 - 右サイド

ハイグレードなシルバーウィーブカーボンファイバーのミラーカバーで、高性能を印象づけるスタイリングを作り上げます。2x2ツイルウィーブが特長で、人目を引くアルミニウムスレッド&ハイグロスラッカーフィニッシュを施しています。



シルバーウィーブカーボンファイバーロールフープ²
T2R23379 - 左サイド T2R23378 - 右サイド

2x2ツイルウィーブが特長のハイグレードなシルバーウィーブカーボンロールフープ。アルミニウムスレッド&ハイグロスラッカーフィニッシュを採用。カーボンファイバーによる軽量化と同時に、人目を引き高性能を印象づけるスタイリングを作り上げます。



ウィンドディフレクター³
T2R11321

脱着が容易で、高速走行時でもキャビンへの空気の巻き込みを減らします。JAGUARロゴ入りの収納バッグが付属します。



グロスブラックサイドパワーベント¹
T2R15226 - 左サイド T2R15225 - 右サイド

ダイナミックなエクステリアをさらに際立たせる、JAGUARロゴを施したグロスブラックのサイドパワーベントです。



クロームボンネットルーバー^{1,4}
T2R5277LML - 左サイド T2R5276LML - 右サイド

ブライトフィニッシュのアクセントがF-TYPEのエクステリアを引き立てます。



クロームミラーカバー
T2R5400 - 左サイド T2R5399 - 右サイド

ドアミラーをよりスタイリッシュに印象づける、洗練されたクロームのミラーカバーです。



クロームロールオーバー²
T2R5402 - 左サイド T2R5401 - 右サイド

ブライトフィニッシュのアクセントがF-TYPEのエクステリアを引き立てます。



オールウェザーカーカバー¹
T2R4364

雨、霜、ホコリなどから車を保護する、F-TYPE専用の全天候型カバーです。JAGUARロゴ入りで、素早く簡単に装着できます（リアスポイラー装備車は、装着不可）。

¹F-TYPE SVRには装着できません。

²F-TYPEコンバーチブル専用。

³F-TYPE R、F-TYPE SVRに標準装備。メーカーオプションもご用意しています。

⁴AWD車には装着できません。



リアディフューザー - カーボンファイバー
T2R5391

エクステリアを印象的に演出する、パフォーマンスディフューザー。エアロブレードが、車体底面の空気の流れをスムーズにします。標準装備のリアバランスに替えて装着します。ハイグロスラッカーフィニッシュを施した、2x2 ツイルウィーブ高品質カーボンファイバーを採用。カーボンファイバー製のため、軽量な点も魅力です。V6、i4モデルにのみ装着可能です。



グロスブラックグリル
T2R13838 - パーキングエイドなし
T2R13839 - パーキングエイドあり

グリルサ라운드とバンパービームにあしらったハイグロスブラックのフィニッシュ。F-TYPEのスタイリングがさらにダイナミックに際立ちます。

TECHNICAL SPECIFICATIONS

 jaguar.co.jpでXFをカスタマイズ

		ジャガー2.0リッターi4 300 ターボチャージドガソリンエンジン		ジャガー3.0リッターV6 340 スーパーチャージドガソリンエンジン	
エンジン					
内径 / 行程	mm	83/92.2		84.5/89	
総排気量	cc	1,995		2,994	
最高出力	EEC-kW (PS)	221 (300)		250 (340)	
@ rev/min		5,500		6,500	
最大トルク	EEC-Nm	400		450	
@ rev/min		1,500 - 2,000		3,500	
圧縮	比:1	9.5		10.5	
パフォーマンス ^{1 2}		クーペ オートマチック	コンバーチブル オートマチック	クーペ オートマチック	コンバーチブル オートマチック
0-100km/h	秒	5.7	5.7	5.3	5.3
最高速度	km/h	250	250	260	260
燃料消費率		クーペ	コンバーチブル	クーペ	コンバーチブル
JC08モード	km/L	12.2	12.2	9.8	9.8
寸法		クーペ	コンバーチブル	クーペ	コンバーチブル
全長	mm	4,480	4,480	4,480	4,480
全幅	mm	1,925	1,925	1,925	1,925
全高	mm	1,315	1,310	1,315	1,310
ホイールベース	mm	2,620	2,620	2,620	2,620
フロントトレッド	mm	1,600*	1,600*	1,600*	1,600*
リアトレッド	mm	1,650**	1,650**	1,650**	1,650**
最低地上高	mm	100	100	101	101
最小回転半径	m	5.2	5.2	5.2	5.2
コンバーチブルラゲジスペース容量 ¹	リッター	—	207	—	207
クーペラゲジスペース容量 ¹	リッター	408	—	408	—
重量 ³		クーペ	コンバーチブル	クーペ	コンバーチブル
車両重量	kg	1,660	1,670	1,720	1,730
エンジンラインアップ					
F-TYPE		●	●	●	●
F-TYPE R-Dynamic		●	●	●	●
NEW F-TYPE Chequered Flag		●	●	●	●
F-TYPE R		—	—	—	—
F-TYPE SVR		—	—	—	—

*1,585 (20インチホイールの場合) **1,630 (19インチホイールの場合)

● 標準装備 — 設定なし

¹数値は欧州仕様車値(自社データ)です。 ²実際の数値は走行スタイルおよび周囲の環境により変動します。 ³オプション装備に関する費用について詳しくは、お近くのジャガー正規ディーラーにお問い合わせください。重量は標準装備の車両のものになります。オプションを装着した場合、車両重量が増加する場合があります。

DIMENSIONS

寸法はF-TYPE R、クーペ、コンバーチブルの数値に基づいています。すべてのモデルの詳細については、110ページと111ページの技術仕様をご覧ください。

全幅 1,925mm

ラゲッジスペース容量408リッター(クーペ)、207リッター(コンバーチブル)



最小回転半径
5.2m (RWD)
5.5m (AWD)



寸法は、空荷時の測定値です。(200 x 100 x 50mmのブロックを使用したVDA方式による測定値)。記載の数値はF-TYPE Rのもので、詳しくは、110-111ページの技術仕様をご覧ください。
写真: F-TYPE R ユーロンホワイト (欧州仕様車)

THE WORLD OF JAGUAR

本能を刺激するジャガーのパフォーマンスは、革新的なデザインとエンジニアリングを通じて、数十年にわたり磨かれてきたものです。パワーと俊敏性を兼ね備えながら、優雅で気品にあふれた1台。そう呼べるのはジャガーだけです。ジャガーではその魅力をもっと感じていただくために、さまざまな体験コースと出版物、さらにジャガーコレクションをご用意しています。そしてジャガーは、パナソニック・ジャガー・レーシングとしてふたたびサーキットに帰ってきました。パフォーマンスのすべてがアート。ジャガーの世界観を、心ゆくまでお楽しみください。

EXPERIENCE DRIVES



ジャガーの刺激的なパフォーマンスを、ぜひご自身で体感してみてください。私たちは、最新のジャガーで走りの限界に挑む機会を世界各地で設けています。なかでもテストコースの走行体験は、あなたにかつけない興奮と刺激をもたらすでしょう。

JAGUAR LAND ROVER ICE ACADEMY



ドライビング技術の向上をご希望なら、ぜひ「アイスアカデミー」にご参加ください。スウェーデンはアリエブローグの過酷な条件のもと、パフォーマンステクニックを磨く機会を提供しています。ジャガーの熟練したエキスパートとともに、地球上で最も過酷なコースにチャレンジする、またとない機会です。最高レベルの技術を持ったインストラクターがつきっきりで指導し、長年培ってきたノウハウを伝授。氷上を踊るように走り、息をのむようなコーナーを滑るように駆け抜けて、ジャガーが誇る真のパフォーマンスをご体感ください。

フォローする:



MANUFACTURING TOURS



ジャガーの工場見学ツアーでは、板金の加工から手の込んだ仕上げまで、私たちの車が生まれるすべての過程を見学いただける、またとない機会をご用意しています。先進の生産施設で、熟練した技術者と高度な加工機械が連携。ジャガーの美しい車両が完成していく様子をご覧ください。

SPECIAL VEHICLE OPERATIONS



卓越した性能、最先端の技術、極上の素材と装飾の数々。ジャガー車は、最高レベルのデザインとエンジニアリングの結晶です。その進化を支えているのが、スペシャルビークルオペレーションズ部門 (SVO)。SVバッジを冠したハローモデルや限定コレクターズエディションは、ジャガー車の頂点。パワーとダイナミクスを見事に融合させています。

ABB FIA FORMULA E



ジャガーのパフォーマンス、技術、デザインに対する評価は、世界最高峰のレースや選手権の場で築かれてきました。ル・マン、F1、そしてフォーミュラEなど、実戦のレースこそが、ジャガーのテストコースです。なかでもFIAフォーミュラE選手権は、ハイパフォーマンスが望める環境下でEVテクノロジーを実践できる理想的な環境。シリーズの参戦によってジャガーのジャガーの電動パワートレインの開発が加速しています。レースを重ねるごとに、ジャガーエンジニアたちは、EVのパフォーマンスを高めていくことでしょう。

JAGUAR I-PACE eTROPHY



いま再び、歴史を変える。世界的な電気自動車への移行の先駆けとして、ジャガーは世界初の量産電気自動車による国際レースシリーズ ジャガー I-PACE eTrophyを立ち上げました。レースカーは、スペシャルビークルオペレーションズが開発・製造。ゼロエミッションカーによる国際選手権です。未来のレーサーたちにより、電気自動車は新たな次元へと進化していきます。

フォローする:



THE JAGUAR COLLECTION



ジャガーの各モデルと同様に、細部まで高品質に作り込まれた「ジャガーコレクション」。洗練されたファッションやバッグ、上質なレザー、ライフスタイルグッズといった多彩なアイテムを取り揃えました。過去のレースからインスピレーションを得た特別なコレクションなど、ジャガーならではのギフトアイテムやウェアもご用意しています。詳しくは、お近くのジャガー正規ディーラーにお問い合わせください。

THE JAGUAR MAGAZINE



ジャガーでは、活気に満ちた現代の暮らしをご紹介する、コスモポリタンな雑誌「THE JAGUAR」を提供しています。クリエイティビティあふれるデザイナーとライターがジャガーの舞台裏を紹介するとともに、ラグジュアリーな世界のデザイン、スタイル、旅行などに関する情報を編集。年2回の発行となり、最初の3年間は無料でお届けします。ご興味のある方は、お近くのジャガー正規ディーラーにお問い合わせください。



UCB 358

AT YOUR SERVICE

ジャガーの世界を存分にお楽しみいただくために、さまざまなオリジナルサービスや製品をご提供しています。

GENUINE PARTS

品質、耐久性、車への適合性に一切の妥協を許さないジャガー純正部品は、設計からテスト、製造、流通に至るまで徹底的に管理。F-TYPEのためだけに製造された個々のパーツが最高のパフォーマンスを生み出し、長期間その品質を保ちます。

FLEET & BUSINESS

ビジネスでも選ばれる最上級のメーカーとなるために、個性を表現するダイナミックで魅力的な車をご用意。お客様の立場に立ったアフターセールスサービスにより、1台1台に最高の性能と最高のコストパフォーマンスを実現いたします。

JAGUAR ASSISTANCE

故障や事故といった緊急時からバンクなどのちょっとしたトラブルまで、ジャガーのスマートロードサイドアシスタンスがサポート。ドライバーの皆さまに、確かな安心をお届けします。

JAGUAR FINANCIAL SERVICES

新車 / 中古車、個人用 / ビジネス用など、あらゆるニーズにお応えするファイナンスオプションをご用意しています。詳しくは、お近くのジャガー正規ディーラーにお問い合わせください。

INSURANCE

F-TYPEの主要部品は簡単に入手できるため、メンテナンスの時間と費用を低減。修理コストを抑えることで、リーズナブルな保険料を実現しました。F-TYPEの魅力的なファイナンスプランの詳細は、お近くのジャガー正規ディーラーにお問い合わせください。

ご注意

ジャガー・ランドローバー・リミテッドでは、より優れた車、部品、アクセサリーを目指して、仕様、デザイン、生産技術等のあらゆる側面から、常に製品の改善・改良を積み重ねています。本カタログに記載されている仕様・諸元やお取り扱いの有無は、予告なく変更する場合があります。本カタログに掲載している写真は、日本で販売されるモデルおよび純正アクセサリーと細部で異なる場合があります。また、一部オプションおよびアクセサリーを含みます。あらかじめご了承ください。販売店ならびに小売店は、ジャガー・ランドローバー・リミテッドの代理店ではなく、また何らかの明示的または黙示的な約束もしくは表現によってジャガー・ランドローバー・リミテッドを拘束する権限を一切有しません。

カラーについて

写真は、印刷のため実際の色と多少異なる場合があります。主要装備・仕様等は予告なく変更される場合があります。あらかじめご了承ください。写真は一部日本仕様と異なります。日本国内でご利用いただけるカラーや仕様については、お近くのジャガー正規ディーラーにお問い合わせください。販売店ならびに小売店は、ジャガー・ランドローバー・リミテッドの代理店ではなく、また、何らかの明示的または黙示的な約束もしくは表現によってジャガー・ランドローバー・リミテッドを拘束する権限を一切有しません。

ジャガーにおける環境革新

ジャガーは、責任ある持続的発展を実現するアプローチの一環として、化石燃料への依存、希少な天然資源の使用、そして廃棄物を低減することを重視しています。

詳しくは、ジャガーウェブサイトでご確認ください。

MERIDIANは、Meridian Audio Ltd.の登録商標です。

Bluetooth®のワードマークおよびロゴは、Bluetooth SIG, Inc.が所有する登録商標であり、ジャガー・ランドローバー・リミテッドは、これらのマークをライセンス契約に基づいて使用しています。iPhoneは、米国および他の国々で登録されたApple Inc.の商標です。ナビゲーションシステムは、必ずドライバーが安全に運転できる状況および道路上のすべての安全が確保できる状況でご使用ください。Celeron, Centrino, Intel, インテル, Intelロゴ, Intel Atom, Intel Core, Intel Inside, Intel Insideロゴ, Intel vPro, Intel Xeon Phi, Itanium, Pentium, Xeonは、米国およびその他の国におけるIntel Corporationの商標です。Trifieldおよび「3フィールド」機器はTrifield Productions Ltd.の商標です。

左の写真: F-TYPE R-Dynamic AWD シリコンシルバー (欧州仕様車) 裏表紙の写真: F-TYPE SVR カルデラレッド (欧州仕様車)

ジャガー・ランドローバー・ジャパン株式会社

〒141-0001

東京都品川区北品川6-7-29

ガーデンシティ品川御殿山 9F

Jaguar Land Rover Limited

Registered Office: Abbey Road, Whitley,
Coventry, CV3 4LF, United Kingdom

Registered in England Number: 1672070

jaguar.co.jp

© Copyright Jaguar Land Rover Limited 2018

1X15220100COBJPJA01P

FT20001

