

BMW M5



Freude am Fahren



DER BMW M5.

THE NEXT
100 YEARS







Der BMW M5

ÄSTHET TRIFFT ATHLET.

- 06 Interieur**
Am Puls des Geschehens.
- 08 Exterieur**
Das Design des BMW M5.
- 14 Performance**
Kompromisslose Athletik.
- 20 Competition Paket**
Rennsportfeeling pur.

Technik

LEISTUNG PLUS EFFIZIENZ.

- 22 M TwinPower Turbo 8-Zylinder Benzinmotor**
Maximale Fahrfreude mit maximaler Performance.
- 24 Zwei Welten, ein Automobil**
Ein Blick hinter die Kulissen.
- 26 Fahrwerk und Sicherheit**
Von der Rennstrecke für die Straße.
- 28 BMW ConnectedDrive**
Vernetzt mit Ihrer Welt.

Ausstattung

DIE EXKLUSIVSTE ART VON INDIVIDUALITÄT.

- 32 BMW Individual**
- 34 Farben, Polster und Interieurleisten**
- 38 Serien-/Sonderausstattung**

www.bmw.de/konfigurator

Übersichten

DIE VIELFALT DES BMW M5 IM ÜBERBLICK.

- 41 BMW Driving Experience**
- 42 Technische Daten und Informationen zu Kraftstoffverbrauch, CO₂-Emission und Effizienzklassen**
- 44 BMW Service**
BMW Service, BMW Financial Services und BMW Erlebnis.

www.bmw.de

Editorial

FÜHRUNGSKRAFT.

Durchzugskraft, Drehmoment und Dynamik: Der BMW M5 verkörpert pure Athletik. Kompromisslose Präsenz setzt ihn überlegen an die Spitze, konsequent bezwingt er jede Herausforderung. Ob auf freier Strecke oder in der Stadt, sein Antrieb ist das ideale Zusammenspiel von Design und Performance: Der M TwinPower Turbo 8-Zylinder Benzinmotor mit 412 kW (560 PS) beschleunigt neben dem Pulsschlag auch den Alltag. Das optionale Competition Paket steigert die Sportlichkeit dieses Ausnahmefahrzeugs nochmals zusätzlich mit einem Leistungsplus von 15 PS und fühlbar direkterer Lenkung. Entdecken Sie die Faszination der Geschwindigkeit. Der BMW M5.

Dynamik im Fokus: Mit der BMW M Laptimer App lässt sich Ihr Fahrkönnen auf der Rennstrecke analysieren. Dazu werden Daten über Geschwindigkeit, Längs- und Querbewegung, Gaspedal, Lenkwinkel etc. aufgezeichnet und nachträglich am iPhone analysiert. Laden Sie sich die BMW M Laptimer App im App Store herunter und erleben Sie die Dynamik Ihres BMW M5 von einer ganz neuen Seite.

Noch Fragen zur BMW M Laptimer App?

Customer.Service@bmw.com



Erhältlich im
App Store

Ausstattung des vorgestellten Modells: BMW M5 Limousine mit Competition Paket.

Motor:	M TwinPower Turbo 8-Zylinder Benzinmotor
Leistung:	575 PS (423 kW)
Felge:	20" M Leichtmetallräder Doppelspeiche
	601 M, Bicolor-Ausführung, glanzgedreht, Mischbereifung
Außenfarbe:	BMW Individual Frozen Blue metallic
Polsterung:	M Multifunktionssitze in Vollleder Merino Feinnarbe Schwarz
Interieurleiste:	Aluminium Trace



2016 feiert die Marke BMW ihr 100jähriges Jubiläum. Erfahren Sie hierzu mehr unter bmw.de/next100



DAS EINZIGE GERÄUSCH: HERZKLOPFEN.

Immer am Puls des Geschehens. Das Cockpit des BMW M5 steht für das perfekte Teamwork von Fahrer und Fahrzeug: Jedes der M spezifischen Bedienelemente ist ergonomisch angeordnet für optimale Erreichbarkeit. Die BMW ConnectedDrive Services stellen zusätzlich die direkte Vernetzung zur Außenwelt sicher. So wird der Fahrer ganz intuitiv Teil des Fahrzeugs und der Straße – für ein atemberaubend intensives Fahrerlebnis.



ÜBERHOLT JEDE ERWARTUNG.

Schon vor dem Start strahlt die M Niere mit M5 Emblem zwischen den Adaptiven LED-Scheinwerfern die Selbstsicherheit eines Topathleten aus. Dann beschleunigt der BMW M5 – und ein Drehmoment von bis zu 680 Nm raubt den Atem. Über die Schaltwippen am M Lederlenkrad liegen die sieben Gänge des M Doppelkupplungsgetriebes mit Drivelogic direkt an den Fingerspitzen und vermitteln absolute Kontrolle – denn hier zählt jeder Sekundenbruchteil.

MACHT EINEN PUNKT. MIT JEDER LINIE.

Form, in untrennbarer Einheit mit Funktion: Die breite Spur des M Hochleistungsfahrwerks mit den im optionalen Competition Paket enthaltenen 20" M Leichtmetallrädern findet in den markanten Radhäusern Platz. Die horizontalen Linien der muskulösen Flanken und die ausgeprägte Sickelinie lassen die Dynamik erkennen, die dieses Fahrzeug auf die Strecke bringt. Das kommt besonders zur Geltung durch die hier zu sehende BMW Individual Lackierung in Frozen Blue metallic. Im Heck schließlich setzen die LED-Rücklichter ein dynamisches Highlight, das den BMW M5 auch von hinten absolut unverwechselbar macht.





FÄHRT UNTER DIE HAUT.



**WENN PS FÜR
PULSSCHLAG STEHT.**



ÜBER DEM DURCHSCHNITT. UNTER DER BESTZEIT.

Kraftvoll beschleunigt der M TwinPower Turbo 8-Zylinder Benzinmotor mit 412 kW (560 PS) den BMW M5 in nur 4,3 Sekunden von 0 auf 100 km/h. Gleichzeitig stellen das Aktive M Differenzial und die auf Wunsch erhältliche M Carbon-Keramik-Bremse selbst in herausfordernden Kurvenkombinationen absolute Kontrolle sicher. Das optionale Competition Paket schaltet sogar noch einen Gang höher: Verbesserungen im Handling durch die optimierte Lenkung und eine zusätzliche Leistungssteigerung um 11 kW (15 PS) katapultieren den BMW M5 in nur 4,2 Sekunden von 0 auf 100 km/h und perfektionieren das Rennsporterlebnis für die Straße.

BEENDET JEDE DISKUSSION.

Ausgelegt auf maximale Performance: Im BMW M5 drückt jedes Detail kompromisslose Athletik aus und fügt sich gekonnt in die fließende Silhouette einer klassischen Limousine ein. Von der dynamisch modellierten Front mit großen Lufteinlässen über die aerodynamisch optimierten M Außenspiegel zieht es den Blick zu den markanten Seitenschwellern, hinter denen sich das kraftvolle Heck wie zum Sprung bereit duckt: der BMW M5 – Dynamik, die keine Grenzen akzeptiert.



DAS COMPETITION PAKET: GÄNSEHAUT INKLUSIVE.



Rennsportfeeling pur: Mit dem optionalen Competition Paket bringen Sie die Performance des BMW M5 mit einer nochmals erhöhten Präzision auf jede Strecke. Die ohnehin fulminante Leistung des M TwinPower Turbo 8-Zylinder Benzinmotors wird für den ultimativen Adrenalinkick auf 575 PS (423 kW)¹ gesteigert.

Dieses Leistungsplus erreichen die Ingenieure der BMW M GmbH durch das Anheben des Ladedrucks im oberen Drehzahlbereich. Eine modifizierte Abgasanlage sorgt für den kraftvollen Motorsound mit garantiertem Gänsehautfaktor. Auch fahrwerksseitig steckt extrem viel Können und Feinarbeit in dem Competition Paket: Es ist um 10 Millimeter tiefergelegt, die Federrate wurde erhöht, und die Dämpfungskräfte sowie die Stabilisierung wurden entsprechend angeglichen.

Auch die Kennfelder der Dynamischen Dämpfer Control wurden an die gesteigerte Dynamik angepasst, und die Charakteristik des M Dynamic Mode (MDM) wurde nochmals geschärft. Die Lenkung arbeitet noch direkter und mit authentischem Feedback von der Strecke. Die um zehn Prozent verbesserte Lenkübersetzung sorgt dafür, dass jede Lenkbewegung mit maximaler Exaktheit umgesetzt wird.

Äußerlich begeistert der BMW M5 mit Competition Paket mit den exklusiven 20" M Leichtmetallrädern Doppelspeiche 601 M in Bicolor-Optik und mit Mischbereifung sowie den schwarzverchromten Doppelendrohren der Sport-Abgasanlage. Soviel ist sicher: Der BMW M5 mit Competition Paket wird Ihrem Puls keine Pause gönnen.

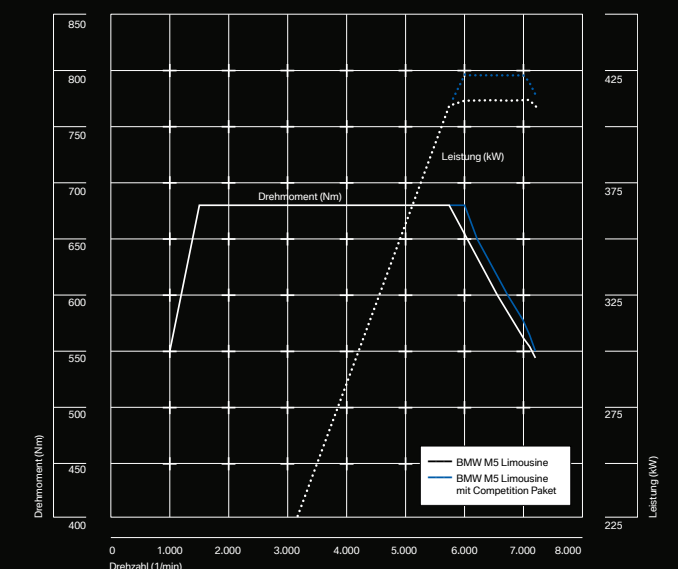

In Verbindung mit dem Competition Paket steigt die Leistung des M TwinPower Turbo 8-Zylinder Benzinmotors auf satte 575 PS (423 kW)¹. Das maximale Drehmoment von 680 Nm liegt dabei in einem weiten Drehzahlbereich von 1500/min bis 6000/min an.

¹ Weitere Informationen zu Kraftstoffverbrauch, CO₂-Emission und Effizienzklassen finden Sie auf S. 42/43.

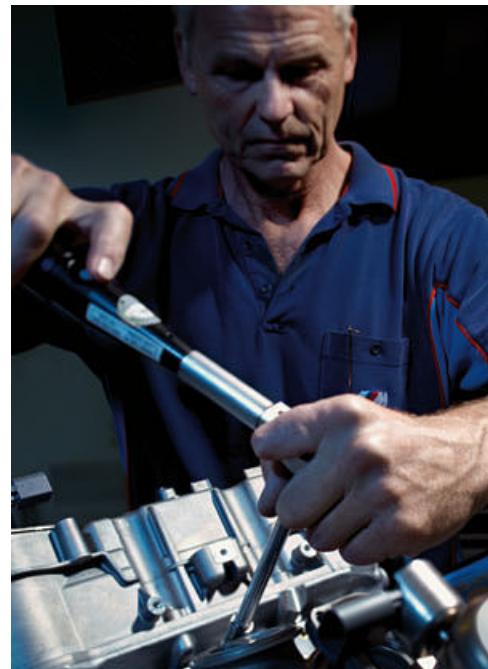
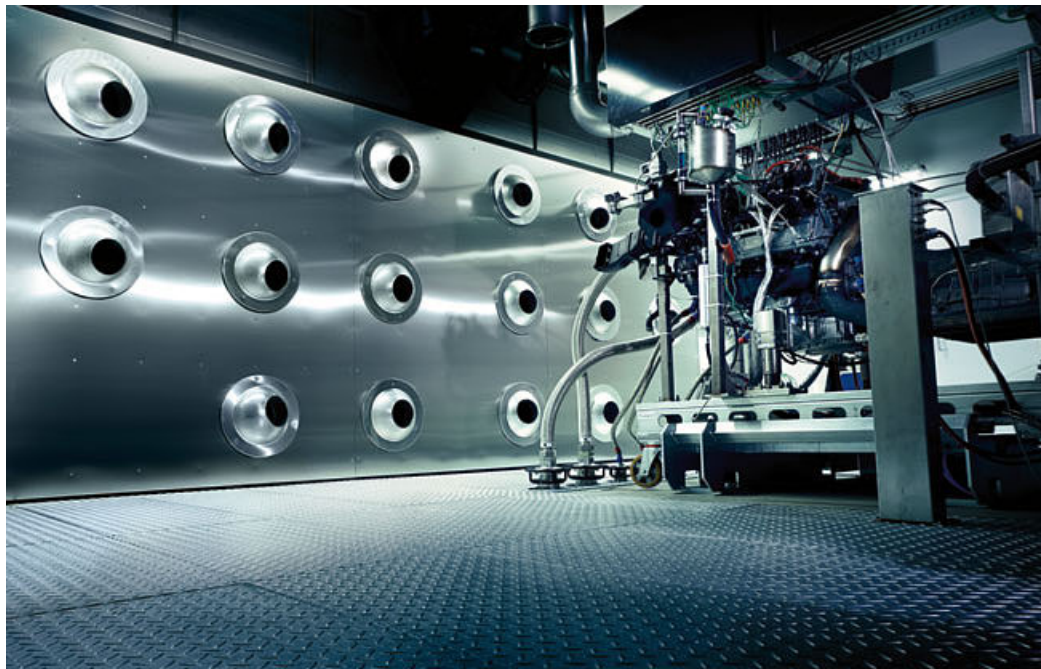
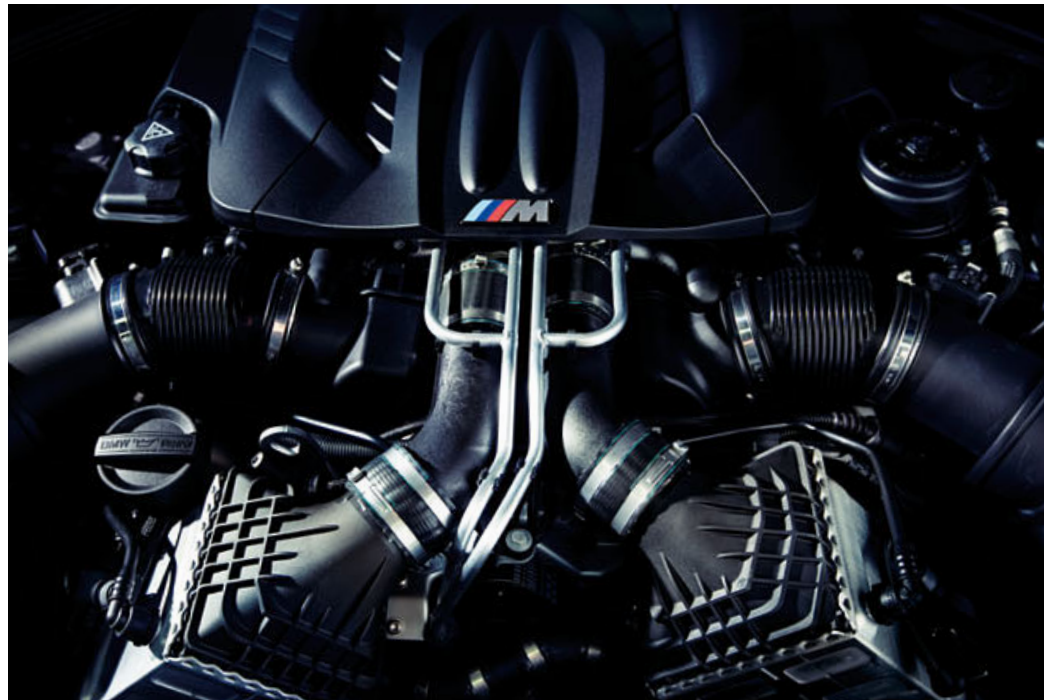

EIN KRAFTWERK VON EINEM TRIEBWERK.

Der M TwinPower Turbo 8-Zylinder Benzinmotor. Der stärkste Serienmotor von BMW zeichnet sich durch enorme Leistungsstärke, Kraftentfaltung, Laufkultur und Drehfreude aus. Zusätzlich zu diesen Eigenschaften legt das Triebwerk auch im Verhältnis von Leistung zu Kraftstoffverbrauch die Messlatte sehr hoch – ganz im Sinne der Philosophie von BMW EfficientDynamics.

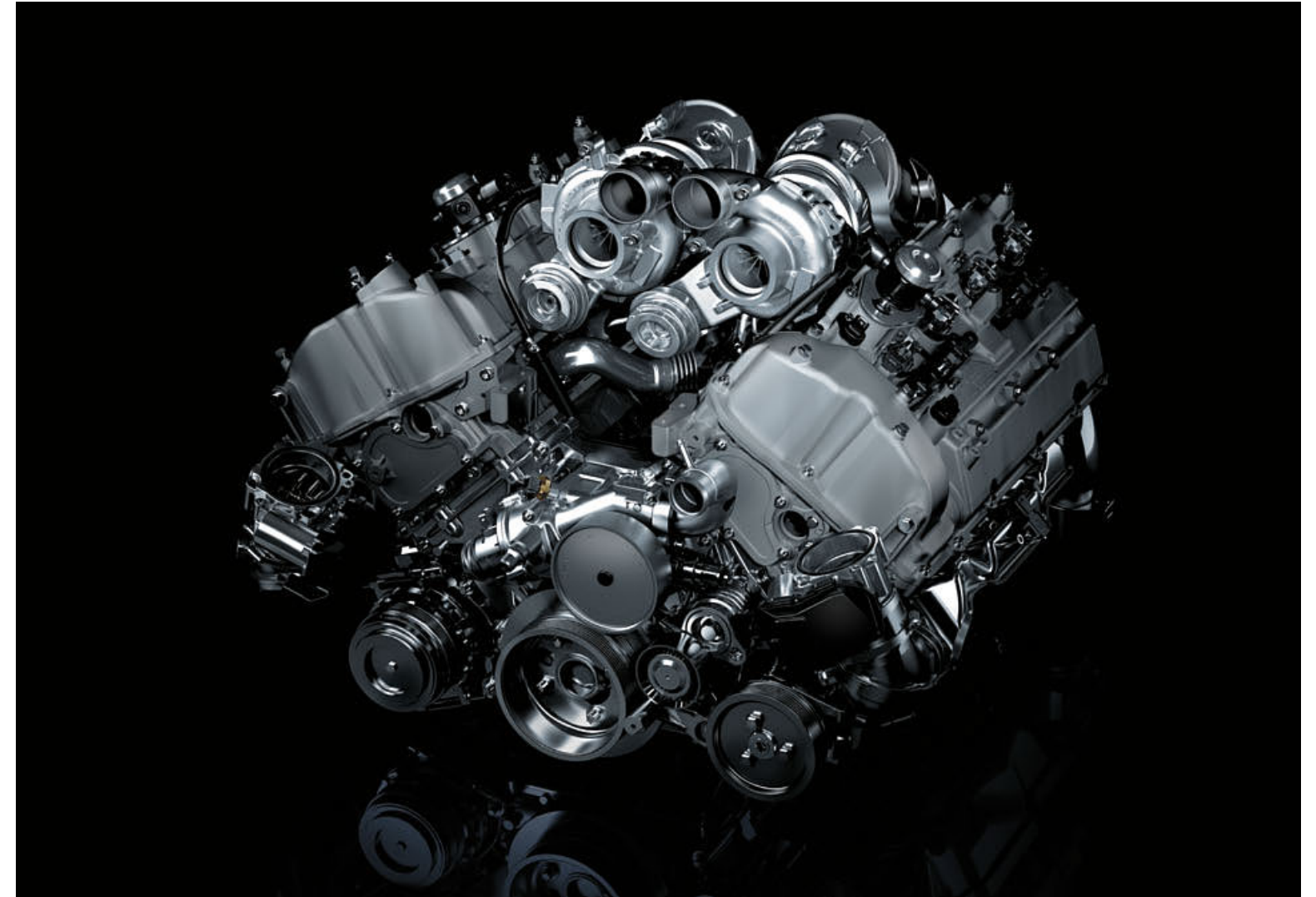

Die BMW M5 Limousine.

Es sind Daten, die für sich sprechen: Mit 412 kW (560 PS)² und einem Drehmoment von bis zu 680 Nm beschleunigt die BMW M5 Limousine in nur 4,3 Sekunden (in Verbindung mit dem optionalen Competition Paket: 4,2 s) von 0 auf 100 km/h. Als hochdrehendes Triebwerk setzt der M TwinPower Turbo 8-Zylinder Benzinmotor Statements im Hinblick auf Leistung und Beschleunigung. Aus dem Aufeinandertreffen der M typischen linearen Leistungsentfaltung und dem enormen Schub einer doppelten Turboaufladung schöpft das Hochleistungsaggregat seine souveräne Durchzugskraft.

Zwei separate und großzügig dimensionierte Kühlkreisläufe sichern die Kühlung von Motor, Ladeluft sowie der Motorelektronik, und das patentierte M TwinScroll Aufladekonzept sorgt dabei für ein beeindruckendes Ansprechverhalten. Das hohe Drehmoment steht über einen weiten Drehzahlbereich zur Verfügung und liefert bereits knapp über der Leerlaufdrehzahl vehementen Vorwärtsdrang bis in den Hochdrehzahlbereich. Durch das spektakuläre Ansprechverhalten hängt der Motor jederzeit bereitwillig am Gas, und die volumenstromgeregelte Ölpumpe versorgt das Triebwerk auch bei hohen Querbeschleunigungen optimal mit Schmierstoff. Dank der M TwinPower Turbo Technologie, die zwei TwinScroll Turbolader mit Valvetronic, Doppel-VANOS und High Precision Injection kombiniert, setzt das Triebwerk auch Maßstäbe beim Verhältnis von Leistung zu Kraftstoffverbrauch. In Kombination mit weiteren BMW EfficientDynamics Maßnahmen, wie der Auto Start Stopp Funktion und einer intelligenten Generatorregelung, die in Schubphasen die Batterie lädt, ergibt sich daraus ein Durchschnittsverbrauch von nur 9,9 Liter auf 100 Kilometer¹ Fahrstrecke, wovon Sie jeden einzelnen Meter genießen werden – denn der betörende M Klang unterstreicht den einzigartigen Charakter dieses Hochleistungsautomobils.

¹ Weitere Informationen zu Kraftstoffverbrauch, CO₂-Emission und Effizienzklassen finden Sie auf S. 42/43.

² In Verbindung mit dem optionalen Competition Paket 575 PS (423 kW) Leistung.

DER ÜBERFLIEGER.

Vom Meeting direkt auf die Rennstrecke – diese Bandbreite bietet so nur der BMW M5. Der BMW M5 Projektingenieur Maximilian Ahme fährt schon heute den schärfsten Dienstwagen der Welt. Ein Gespräch über den faszinierenden Charakter der Powerlimousine.

Der BMW M5 gilt seit mehr als 25 Jahren als sportlichste Limousine der Welt. Was kann die neueste Generation noch besser als ihre Vorgänger?

Ahme: Wie alle BMW M5 vor ihm, ist er der Wolf im Schafspelz. Einerseits eine komfortable Limousine, andererseits ein Rennwagen, der seinen sportlichen Charakter mit dem neuen optionalen Competition Paket nun noch eindrucksvoller auf die Strecke bringt. Das Ganze in zeitgemäßer Form, mit neuester Technologie wie beispielsweise den Adaptiven LED-Scheinwerfern und mit größter Sportlichkeit.

Welche Werte stehen denn hinter diesem scheinbaren Widerspruch?

Unser 8-Zylinder Benzinmotor mit M TwinPower Turbo Technologie leistet 560 PS¹ bei 6.000–7.000 Umdrehungen und 680 Nm Drehmoment. In Verbindung mit dem Competition Paket sind es sogar 575 PS¹. In beiden Leistungsstufen ist es eines der seltenen Aggregate, die zwei Dinge vereinen: Turbo und hohe Drehzahlen. So schaffen wir eine Beschleunigung von 0 auf 100 km/h in nur 4,3 Sekunden (in Verbindung mit Competition Paket: 4,2 s). Und auch jenseits von 200 km/h spürt man beim Durchtreten des Gaspedals noch mächtig Schub. Das ist einfach faszinierend.

Welche Technik ermöglicht diese starke Leistung?

Wir arbeiten mit zwei fein ansprechenden Ladern und einem speziellen Krümmer für die optimale Abgasführung. Dazu kommen High Precision Injection, variabler Hub an den Einlassventilen und verstellbare Nockenwellen. Unser Motor produziert so viel Leistung, dass wir den vorn zur Verfügung stehenden Bauraum komplett für die Kühler genutzt haben.

Was sind die Besonderheiten des Kühlsystems?

Es ist eine aufwändige Lösung mit einem liegenden Ölkühler und zwei ausgelagerten Kühlern für die Ladeluft. Wir haben einen Kreislauf für Niedertemperatur und einen für Hochtemperatur. Die Ladeluft jeder Zylinderbank wird separat gekühlt, und wir klimatisieren sogar die Motorelektronik.

¹ Weitere Informationen zu Kraftstoffverbrauch, CO₂-Emission und Effizienzklassen finden Sie auf S. 42/43.



Neben der Performance des Motors legen BMW M5 Fahrer großen Wert auf scharfes Handling und bissige Traktion. Was bietet der BMW M5 hier?

Wir setzen weiterhin auf die präzise und sensible hydraulische Lenkung, die in Kombination mit dem Competition Paket in ihrer Direktheit nochmals um etwa zehn Prozent verbessert wurde. In Verbindung mit einem leistungsstarken Heckantrieb bekommt der Fahrer damit ein unverfälschtes Gefühl für die Straße und die Kräfte an den Vorderrädern. Die M Differenzialsperre verstärkt zusätzlich die Traktion an der Hinterachse und bringt noch mehr Agilität.

Wie arbeitet das Aktive M Differenzial?

Es regelt elektronisch und vorausschauend. Das bisherige System sperrte erst, wenn an der Hinterachse ein Rad durchdrehte. Jetzt können wir die Sperre proaktiv steuern. Dabei ist das aktive System über eine elektronische Steuereinheit mit der DSC verbunden. Sobald der Fahrer auf das Gaspedal tritt und die Sensoren aufgrund der aktuellen Fahrsituation mit durchdrehenden Rädern rechnen, geben wir ein Sperrmoment auf das Differenzial. Damit wird verhindert, dass ein Rad durchdreht, und die Kraft wird so optimal auf den Asphalt gebracht. Die Fahrsituation wird dynamisch entschärft.

Gibt es noch weitere Vorteile der Hinterachsperre?

Das Aktive M Differenzial ist bei Normalfahrt völlig offen, damit ist der BMW M5 beim scharfen Anbremsen und beim spontanen Einlenken noch ruhiger. Das war bei unseren Abstimmungsfahrten auf Rennstrecken wie dem legendären Nürburgring deutlich spürbar. Bei Lastwechseln oder Spurwechseln mit hohem Tempo stabilisiert die Sperre zudem das Fahrzeug.

Der BMW M5 steckt voller technischer Feinheiten für ein faszinierendes Fahrerlebnis. Sie sind bereits viele Kilometer mit diesem scharfen Dienstwagen gefahren. Was hat Sie am stärksten beeindruckt?

Die gesamte Technik, vom Motor über das Getriebe und die elektronischen Dämpfer bis zum komplett überarbeiteten Fahrwerk, schärft einen einzigartigen Charakter: die perfekte Symbiose aus Business und Motorsport. Diese Facette ist im BMW M5 mit Competition Paket besonders intensiv zu erleben. Man bewältigt einerseits bequem lange Strecken und ist mit nur einem Knopfdruck jederzeit bereit für die Rennstrecke. Der Switch passiert über die beiden M Drive Tasten direkt am Lenkrad. Der Fahrer kann sie vorab gemäß seinen Vorlieben konfigurieren. Das alles erzeugt ein großartiges Gefühl: Souveränität und Freiheit.

Aktives M Differenzial: Es optimiert die Traktion bei vollem Leistungseinsatz selbst aus engen Kehren heraus, bei hoher Kurvengeschwindigkeit oder bei unterschiedlicher Straßenbeschaffenheit.

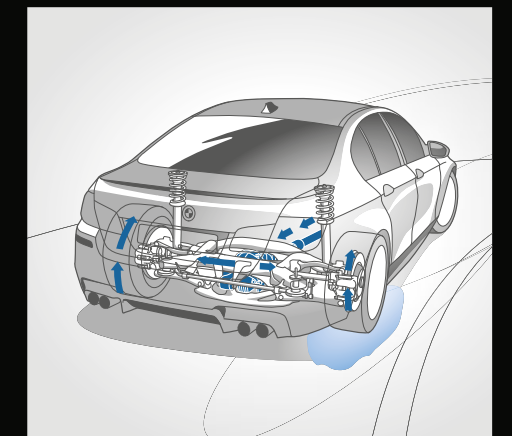

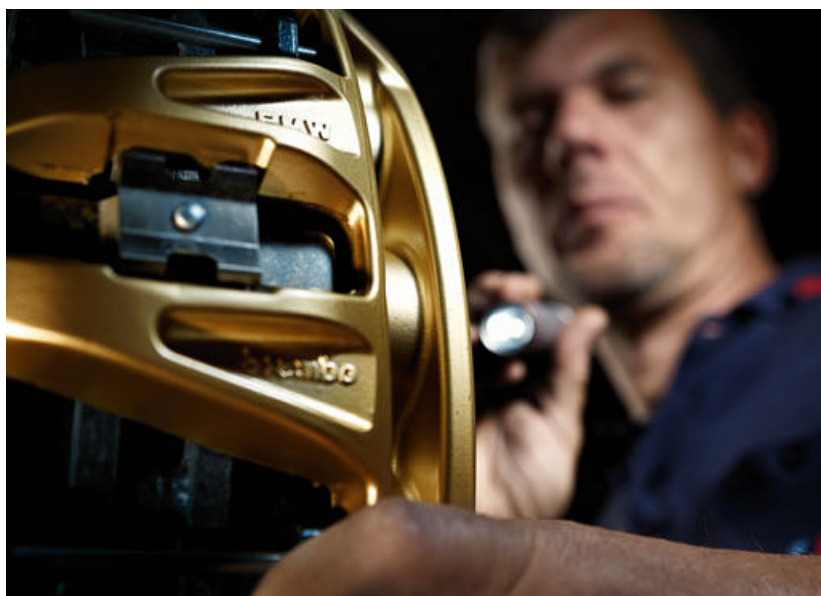

GESCHLIFFEN BIS INS DETAIL. DAS M HOCHLEISTUNGSFAHRWERK.

Für die BMW M5 Limousine gelten keine herkömmlichen Regeln: Als eigenständige Entwicklung der BMW M GmbH folgt sie konsequent der M Philosophie – und verbindet High-Performance und höchste Alltagstauglichkeit in perfekter Einheit. Um diesen hohen Anspruch zu erfüllen, wurde das aufwändig konstruierte M Hochleistungsfahrwerk von Grund auf neu entwickelt.

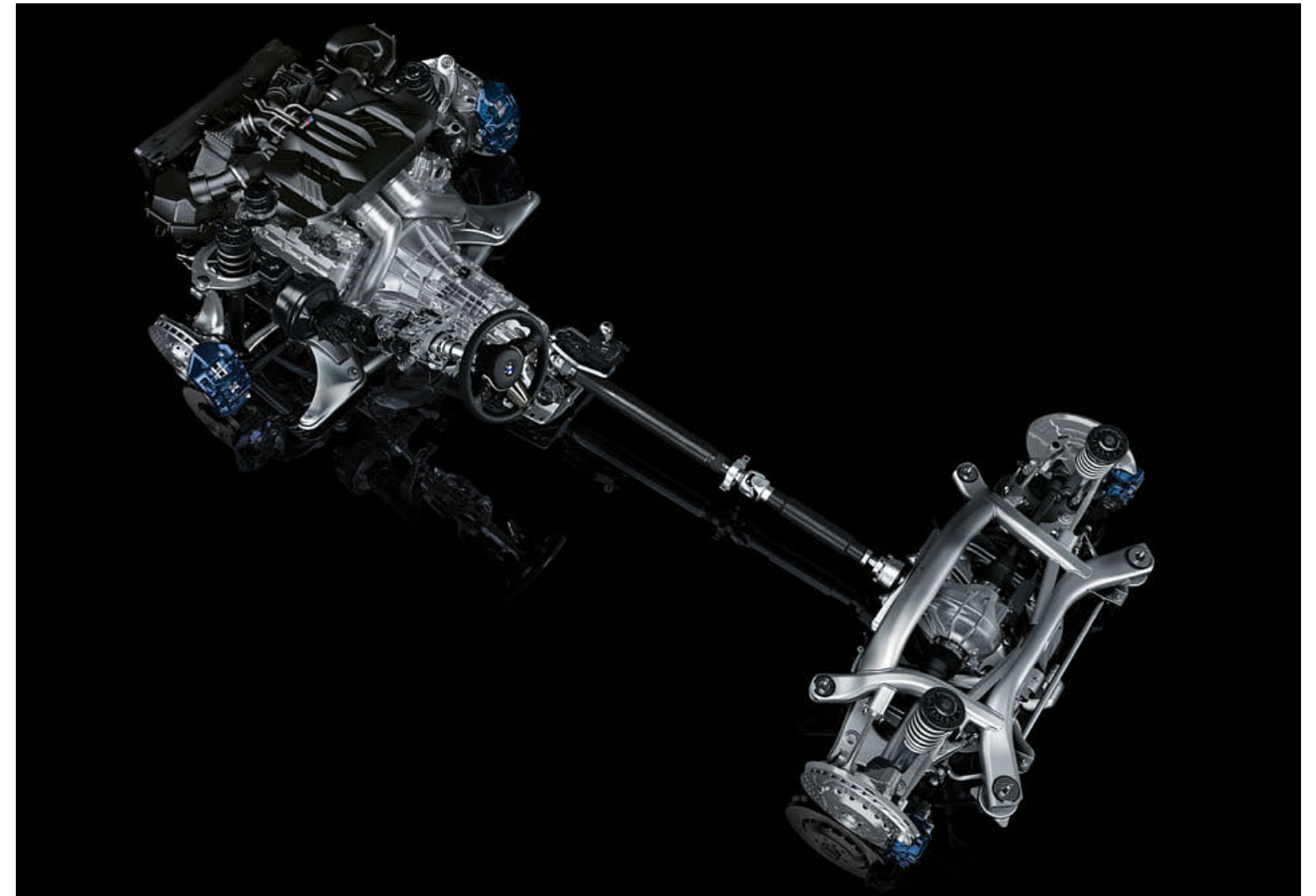

Aktives M Differenzial.

Es optimiert die Traktion bei vollem Leistungseinsatz selbst aus engen Kehren heraus, bei hoher Kurvengeschwindigkeit oder unterschiedlicher Straßenbeschaffenheit. Dabei ist das aktive System über eine elektronische Steuereinheit mit der Fahrzeugsensorik verbunden und regelt proaktiv in jeder Fahrsituation die intelligente Verteilung des Antriebsmoments. So verwandelt es die Antriebskraft des Motors nahezu verlustfrei in Vortrieb, und das Fahrzeug bietet eine perfekte Verteilung des Antriebsmoments.

M Carbon-Keramik-Bremsanlage.

Die speziell für die M Modelle entwickelte Bremsanlage bietet eine außergewöhnliche Performance durch ihre extrem hohe Belastbarkeit. Gleichzeitig besticht die leichte Bremsanlage durch eine Reduzierung der ungefederten Massen, durch höchste Fading-Unempfindlichkeit und eine lange Lebensdauer. Optisches Erkennungszeichen der optionalen M Carbon-Keramik-Bremsanlage sind die matt golden lackierten Bremssättel mit M Logo.¹

M Dynamische Dämpfer Control.

Das System ermöglicht es dem Fahrer, die Charakteristik der Dämpfer an die jeweilige Fahrsituation anzupassen. Neben der Standardeinstellung COMFORT stehen zwei weitere Programme zur Verfügung: Die Einstellung SPORT bzw. SPORT+ stellt die Dämpfer straffer ein und steigert so den Fahrspaß.

M Dynamic Mode.

Über zwei M Drive Tasten am Lenkrad sind vorprogrammierte Fahrzeugkonfigurationen abrufbar, die entweder ein betont sportliches oder eher komfortables Fahren unterstützen. Darunter auch der M Dynamic Mode: Für ein besonders authentisches Fahrerlebnis ermöglicht er die maximale Nutzung des Quer- und Längsdynamikpotenzials, das ein aktives Eingreifen des Fahrers erforderlich macht. Dabei werden die Regelfunktionen der Dynamischen Stabilitäts Control (DSC) zurückgenommen, wobei der Fahrer nach wie vor dennoch in kritischen Situationen unterstützt wird.

¹ Bedingt durch die materialspezifischen Eigenschaften kann es situations- und nutzungsabhängig zu Funktionsgeräuschen bei der M Carbon-Keramik-Bremse kommen, besonders bei Nässe kurz vor Fahrzeugstillstand.

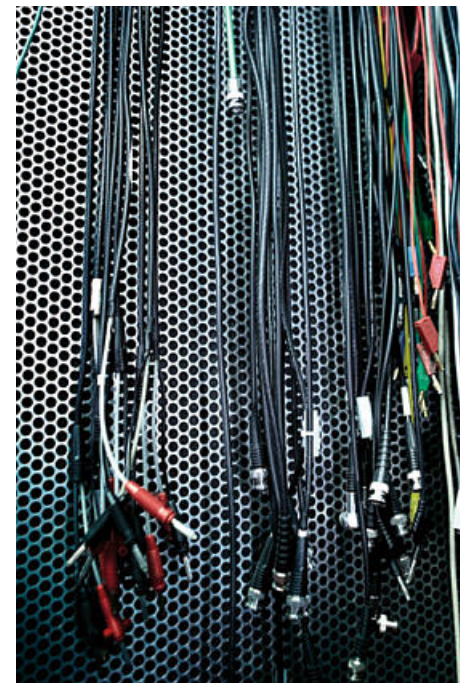

CONNECTED DRIVE SERVICES.

Die Ausstattung **ConnectedDrive Services** ist die Basis für intelligente BMW ConnectedDrive Dienste, die den Fahrer unterwegs mit vielen Informations-, Entertainment- und Serviceangeboten versorgen.

Dazu gehört auch BMW Online, das Zugriff auf aktuelle, standortbasierte Informationen wie Wetter und News sowie eine Onlinesuche powered by Google™ oder auch Officefunktionen ermöglicht. Zudem können Services und Features wie Webcams, Spritpreisinformationen, Parkinfos, Reise- und Hotelführer im Menü „Anwendungen“ individuell zusammengestellt werden.



Ebenfalls inkl. ist die komfortable, sichere und zeitlich unbeschränkte Nutzung von ausgewählten Smartphone Apps. Die Ausstattung ConnectedDrive Services ermöglicht auch den Zugang zum **BMW ConnectedDrive Store**, in dem sich Dienste und Apps jederzeit und überall einfach buchen, verlängern und ganz nach den individuellen Bedürfnissen zusammenstellen lassen. Darüber hinaus bietet die Ausstattung ConnectedDrive Services noch vieles mehr, was jede Fahrt in einem BMW zu einem Erlebnis macht.

BMW CONNECTED DRIVE SERVICES & APPS – INTELLIGENTE VERNETZUNG.

Die **BMW ConnectedDrive Services & Apps** – ganz individuell nach den eigenen Bedürfnissen zusammenstellen und das so einfach und schnell wie nie zuvor. Immer die schnellste Route auswählen? Kein Problem mit Real Time Traffic Information (RTTI). Ein Restaurant finden? Einfach die Concierge Services anrufen. Die neueste Musik hören? Schneller und unkomplizierter Download mit Online Entertainment.



LENKRAD UND E-MAILS IM GRIFF: MIT DER DIKTIERFUNKTION.

DIKTIERFUNKTION.

Die Diktierfunktion verwandelt gesprochene Nachrichten in Text, der anschließend als E-Mail oder SMS über das per Bluetooth angeschlossene Smartphone versendet werden kann. Die Nutzung ist zunächst 60 Tage lang frei, bevor ein kostenpflichtiger Vertrag mit Nuance® erforderlich wird. Voraussetzung ist BMW ConnectedDrive Services. Informationen zur Bluetooth-Kompatibilität von Smartphones und anderer mobiler Endgeräte unter www.bmw.de/bluetooth.



FINDET FÜR SIE DIE SCHÖNSTEN ZIELE.

CONCIERGE SERVICE.

Der Concierge Service stellt auf Knopfdruck eine Verbindung zu einem BMW Callcenteragenten her. Er sucht z. B. ein gewünschtes Restaurant, den nächsten Geldautomaten oder eine Notdienstapotheke und sendet die entsprechende Adressinformation auf Wunsch direkt in ein vorhandenes Navigationssystem. Voraussetzung für die Nutzung ist die Ausstattung BMW ConnectedDrive Services.



EINFACH EIN GUTES GEFÜHL.

INTELLIGENTER NOTRUF.

Der Intelligente Notruf stellt bei Bedarf automatisch über das BMW Callcenter die Verbindung zur nächsten Rettungsleitstelle her – unabhängig von einem privaten Mobiltelefon. Neben der aktuellen Fahrzeugposition werden zusätzlich Daten über die Unfallschwere übermittelt. Der Intelligente Notruf lässt sich auch manuell auslösen, um z. B. anderen Verkehrsteilnehmern zu helfen.

BMW CONNECTED DRIVE FAHRERASSISTENZ – FÄHRT MIT. DENKT MIT.

Die **BMW ConnectedDrive Fahrerassistenz** bietet innovative Funktionen, die für mehr Sicherheit und Komfort sorgen und auch noch Freude am Fahren machen. Immer wissen, welche Kurve als Nächstes kommt? Das vollfarbige BMW Head-Up Display zeigt es.



VIelfÄLTIG VERNETZT.

NAVIGATIONSPAKET CONNECTED DRIVE.¹

Das in diesem optionalen Paket enthaltene Navigationssystem Professional verfügt über ein hochauflösendes 10,2"-Farbdisplay und 3D-Kartennavigation mit verbesserter Zielführung. Mit dem iDrive Touch Controller und den Direktwahltasten auf der Mittelkonsole können verschiedene Funktionen auf dem Control Display angesteuert werden. Zusätzlich lassen sich per Handschrift z. B. Zieladressen für das Navigationssystem eingeben, nämlich über das im Controller integrierte Touchpad. Zum Navigationspaket gehören die Real Time Traffic Information, die ConnectedDrive Services inkl. BMW Online sowie die BMW Teleservices. Die Remote Services, der Concierge Service sowie die Komforttelefonie mit erweiterter Smartphone-Anbindung sind ebenfalls im Umfang enthalten.

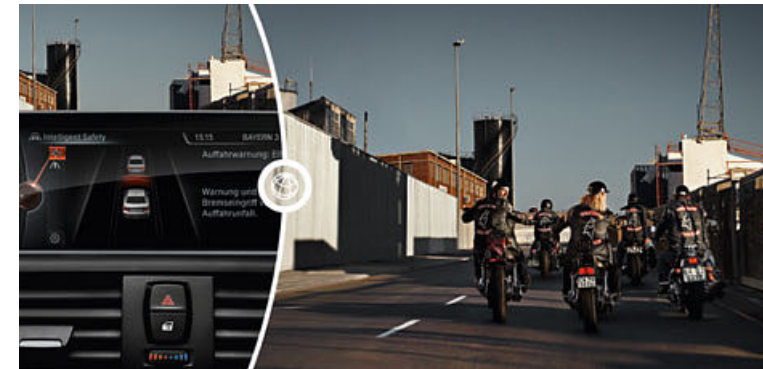

ZURÜCKLEHNEN UND DIE STRASSE IHREM BMW ÜBERLASSEN.

DRIVING ASSISTANT.

Driving Assistant kombiniert die kamerabasierten Systeme Spurverlassenswarnung und Auffahrwarnung. Ab einer Geschwindigkeit von ca. 70 km/h warnt das System bei ungewolltem Verlassen der Fahrspur durch leichtes Vibrieren am Lenkrad. Die Auffahrwarnung erkennt vorausfahrende Fahrzeuge und warnt bei drohender Kollisionsgefahr. Auch Fußgänger werden erkannt, sodass der Fahrer vor Kollisionen gewarnt wird und ggf. eine Bremsung eingeleitet wird.



IMMER DEN RECHTEN WEG VOR AUGEN.

BMW HEAD-UP DISPLAY.²

Das vollfarbige BMW Head-Up Display blendet per optischer Projektion für die Fahrt relevante Daten in das Sichtfeld des Fahrers ein und steigert damit die Konzentration auf das Fahrgeschehen. Unter anderem werden die aktuelle Geschwindigkeit, Navigationshinweise, die Speed Limit Info inkl. Überholverbotsanzeige und Telefon- und Entertainmentlisten angezeigt.

Die hier gezeigten Abbildungen haben exemplarischen Charakter, da sie in jedem BMW fahrzeugspezifisch sind. Je nach Modell können das Control Display und die Darstellung der Inhalte abweichen.

¹ Weitere Informationen zu BMW ConnectedDrive, insbesondere zu Laufzeiten der Dienste und Kosten, erhalten Sie unter www.bmw.de/ConnectedDrive_Informationen, in der Preisliste oder bei der BMW ConnectedDrive Hotline unter 089 1250 16010 täglich von 08.00 bis 20.00 Uhr.

² Mit polarisierten Sonnenbrillen sind die Anzeigen nur eingeschränkt erkennbar. Die angezeigten Inhalte auf dem BMW Head-Up Display sind ausstattungsabhängig.

BMW Individual

Der Ausdruck von Persönlichkeit.



BMW Individual Lackierung
Pure metal Silber.



Der BMW M5. Inspired by BMW Individual.

□ Einen BMW zu fahren ist bereits Zeugnis besonderen Charakters. Wer sein Fahrzeug darüber hinaus zu einem individuellen Abbild der eigenen Persönlichkeit werden lassen möchte, dem eröffnen die BMW Individual Kollektion und die BMW Individual Manufaktur nahezu unbegrenzte Möglichkeiten zur Differenzierung.

Perfekt auf die jeweilige Baureihe abgestimmt, bietet die BMW Individual Kollektion eine hochexklusive Auswahl an Ausstattungsoptionen: Lackierungen, faszinierend in Brillanz, Lichtbrechung oder matter Wirkung. Leder, einmalig in Farbgebung und Belederungsumfang, vollendet durch gekonnte Kontraste und Ziernähte. Interieurleisten aus exklusivsten Edelhölzern, makellosem Pianolack oder feinstem Leder.

Übertroffen wird dieses Angebot ausschließlich durch das der BMW Individual Manufaktur. Denn diese verfolgt nur ein Ziel: mit Stil und handwerklicher Perfektion annähernd jeden noch so individuellen Kundenwunsch wahr werden zu lassen.



BMW Individual Interieurleiste Pianolack Schwarz.



BMW Individual erweiterte Lederausstattung Merino Feinnarbe Muskat, Instrumententafel lederbezogen und Dachhimmel Alcantara Anthrazit.



FARBWELT EXTERIEUR.



■ **Metallic 475** Back Sapphire



■ **Uni 300** Alpinweiß



■ **Metallic A29** Silverstone



■ **Metallic A52** Spacegrau



■ **Metallic A89** Imperialblau Brillanteffekt



■ **Metallic B05** Monte Carlo Blau



■ **Metallic B50** Sakhir Orange



■ **Metallic B41** Singapur Grau



■ **Metallic B65** Jatoba

BMW INDIVIDUAL



□ **BMW Individual X04** Mondstein metallic

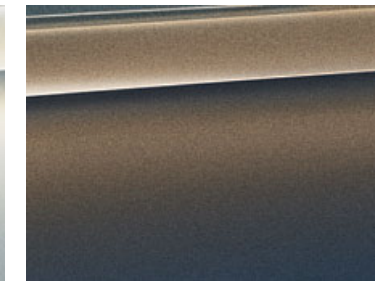

□ **BMW Individual X08** Champagner Quarz metallic



□ **BMW Individual X11** Frozen Bronze metallic

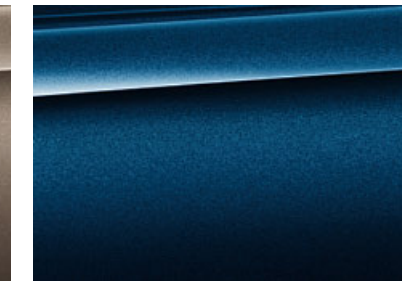

□ **BMW Individual X10** Tansanitblau metallic

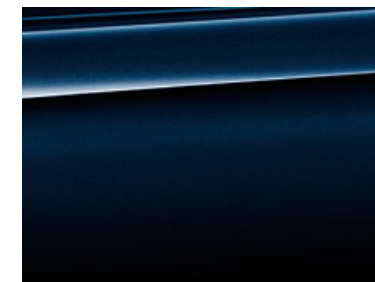

□ **BMW Individual S34** Azuritschwarz metallic



□ **BMW Individual X02** Citrinschwarz metallic



□ **BMW Individual 490** Brillantweiß metallic



□ **BMW Individual 490** Frozen Brilliant White metallic



□ **BMW Individual 490** Pure metal Silber



□ **BMW Individual 490** Frozen Silver metallic



□ **BMW Individual 490** Frozen Grey metallic



□ **BMW Individual 490** Frozen Cashmere Silver metallic



□ **BMW Individual 490** Frozen Red metallic



□ **BMW Individual 490** Frozen Blue metallic



□ **BMW Individual 490** Pyritbraun metallic



□ **BMW Individual 490** Frozen Black metallic

Farbfelder: Die hier abgebildeten Farbfelder sollen Ihnen einen ersten Eindruck der Farben und Materialien für Ihren BMW vermitteln. Erfahrungsgemäß können Druckfarben den Farbton der Lackierungen, Polster und Interieurleisten jedoch im Einzelfall nicht originalgetreu wiedergeben. Besprechen Sie daher gern die Farbwahl mit Ihrem BMW Vertragshändler oder Ihrer Niederlassung. Zudem kann man Ihnen dort auch Muster zeigen und bei speziellen Wünschen weiterhelfen.

BMW Konfigurator: Stellen Sie mit dem Konfigurator Ihren ganz persönlichen BMW zusammen. Alle aktuellen Farben und Ausstattungen stehen Ihnen bei der Auswahl zur Verfügung. Mehr unter www.bmw.de/konfigurator

FARBWELT INTERIEUR.

LEDER



■ **Leder Merino Feinnarbe mit erweiterten Umfängen** LKSW Schwarz



■ **Leder Merino Feinnarbe mit erweiterten Umfängen** LKA9 Silverstone



■ **Leder Merino Feinnarbe mit erweiterten Umfängen** LKDA Sakhir Orange

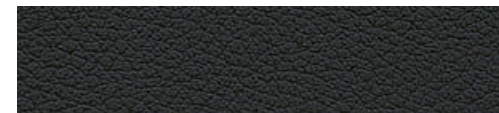

□ **Vollleder Merino Feinnarbe**¹ X3SW Schwarz



□ **Vollleder Merino Feinnarbe**¹ X3A9 Silverstone



□ **Vollleder Merino Feinnarbe**¹ X3DA Sakhir Orange

INTERIEURLEISTEN

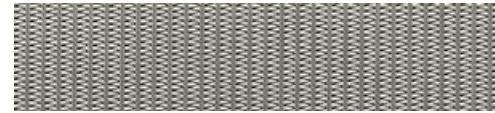

■ 4L9 Aluminium Trace



■ 4BN Edelholzausführung Esche Maser braun



■ 4CE Edelholzausführung Fineline Anthrazit

INTERIEURFARBEN



Schwarz mit Dachhimmel in Anthrazit

BMW INDIVIDUAL LEDER



□ **BMW Individual erweiterte Lederausstattung Merino Feinnarbe**^{1,2} ZAC8 Platin



□ **BMW Individual erweiterte Lederausstattung Merino Feinnarbe**^{1,2} ZAKS Kaschmirbeige



□ **BMW Individual erweiterte Lederausstattung Merino Feinnarbe**^{1,2} ZAP6 Champagner



□ **BMW Individual erweiterte Lederausstattung Merino Feinnarbe**^{1,2} ZAP7 Seidengrau



□ **BMW Individual erweiterte Lederausstattung Merino Feinnarbe**^{1,2} ZAP5 Amaro Braun

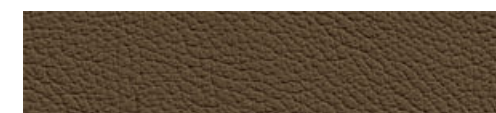

□ **BMW Individual erweiterte Lederausstattung Merino Feinnarbe**^{1,2} ZAML Muskat

BMW INDIVIDUAL INTERIEURLEISTEN



□ **BMW Individual Interieurleiste** XEW Edelholzausführung Sen Hellbraun



□ **BMW Individual Interieurleiste** XE5 Edelholzausführung Platane Rotbraun dunkel



□ **BMW Individual Interieurleiste** XE7 Pianolack Schwarz

BMW INDIVIDUAL DACHHIMMEL



□ **BMW Individual Dachhimmel** XD5 Alcantara Platin



□ **BMW Individual Dachhimmel** XD5 Alcantara Champagner



□ **BMW Individual Dachhimmel** XD5 Alcantara Seidengrau



□ **BMW Individual Dachhimmel** XD5 Alcantara Amaro Braun



□ **BMW Individual Dachhimmel** 776 Alcantara Anthrazit



■ **BMW Individual Dachhimmel** 775 Anthrazit

Bitte beachten Sie, dass auch bei bestimmungsgemäßem Gebrauch über kurz oder lang nicht behebbare Verunreinigungen auf den Sitzbezügen auftreten können. Dies kann insbesondere durch nicht farbechte Kleidung hervorgerufen werden.

¹ Nur erhältlich in Verbindung mit M Multifunktionssitzen.

² BMW Individual erweiterte Lederausstattung Merino Feinnarbe umfasst Sitze vorn und hinten inklusive Kopfstützen, Einsätze in Türverkleidungen, Mittelkonsole inklusive Armauflage sowie das Unterteil der Instrumententafel.

Serien-/Sonderausstattung.



■ **M Niere** mit Doppelstäben, M5 Logo und Chromeinfassung.



■ **Adaptive LED-Scheinwerfer** mit Ablend- und Fernlichtfunktion, inkl. Fernlichtassistent, Adaptivem Kurvenlicht und Abbiegelicht, Seitenblinkern und Akzentleuchte in LED-Technik. Durch die tageslichtähnliche Lichtfarbe strahlt das LED-Licht sehr hell. Es wird durch alle vier Leuchtringe ausgestrahlt, was die Scheinwerfer unverwechselbar macht – bei Tag und Nacht.



■ **Compound-Hochleistungs-bremsanlage** verzögert jederzeit zuverlässig und mit höchster Standfestigkeit. Die Bremsanlage mit blauen Bremssätteln mit M Logo spricht selbst unter extremen Bedingungen schnell, fein dosierbar und mit präzisiertem Druckpunkt an.



□ **M Carbon-Keramik-Bremsanlage** bietet höchste Fading-Unempfindlichkeit und thermische Belastbarkeit, ist extrem verschleißfest und beständig gegen Korrosion. Zudem hat die Bremsanlage eine längere Lebensdauer bei geringem Gewicht. Bremssättel mit M Logo und matt goldener Farbgebung.¹



■ **Einstiegsleisten**, mit M5 Schriftzug, geben bereits bei jedem Einsteigen ein kraftvolles Statement ab.



■ **19" M Leichtmetallräder Doppel-speiche 345 M** mit Mischbereifung, vorn 9 J x 19, Bereifung 265/40 R 19, hinten 10 J x 19, Bereifung 295/35 R 19.



□ **20" M Leichtmetallräder Doppelspeiche 343 M**, geschmiedet, mit Mischbereifung, vorn 9 J x 20, Bereifung 265/35 R 20, hinten 10 J x 20, Bereifung 295/30 R 20.



□ **20" M Leichtmetallräder Doppelspeiche 343 M**, geschmiedet, schwarz matt, mit Mischbereifung, vorn 9 J x 20, Bereifung 265/35 R 20, hinten 10 J x 20, Bereifung 295/30 R 20.



□ **20" M Leichtmetallräder Doppelspeiche 601 M**, Bicolor-Ausführung, glanzgedreht, mit Mischbereifung, vorn 9 J x 20, Bereifung 265/35 R 20, hinten 10 J x 20, Bereifung 295/30 R 20 (nur in Verbindung mit Competition Paket).



■ **M Lederlenkrad** mit Schaltwippen, Multifunktion und zwei M Drive Tasten.



■ **Instrumentenkombination mit erweiterten Umfängen** in Black-Panel-Optik: mit permanent weiß beleuchteten Skalenringen und roten Instrumentennadeln für Tachometer und Drehzahlmesser sowie Anzeigen für die M spezifischen Systeme, M DKG, Schaltpunkte und Öltemperatur.



□ **Bang & Olufsen High End Surround Sound System** bietet dank Dirac-Dimensions-Signalverarbeitung einen offenen und lebendigen Raum mit einer herausragenden Akustik. Dafür sorgen 16 Lautsprecher, inkl. eines autom. herausfahrenden Centerspeakers. Dieser beinhaltet den Mitteltöner und die Acoustic Lens Technology, welche für eine konstante Soundqualität auf allen Sitzplätzen sorgt. Sie haben die Wahl zwischen den beiden Soundsettings „Studio“ und „Expanded“. Die Lichtinszenierung einzelner Lautsprecherblenden vervollständigt das audiovisuelle Erlebnis.



■ **Gangwahlschalter** für das 7-Gang M Doppelkupplungsgetriebe mit Drivelog, mit M Logo, Beleuchtung und spezifischen M Fahrdynamik-tasten.



■ **M Sportsitze** mit M Nahtbild, stärker konturierten Sitzseiten- und Lehnenwangen, elektr. Rückenlehnen-, Längs-, Höhen-, Neigungs- und Lehnenbreitenverstellung, Oberschenkelauflage, Memory-Funktion für Fahrer.

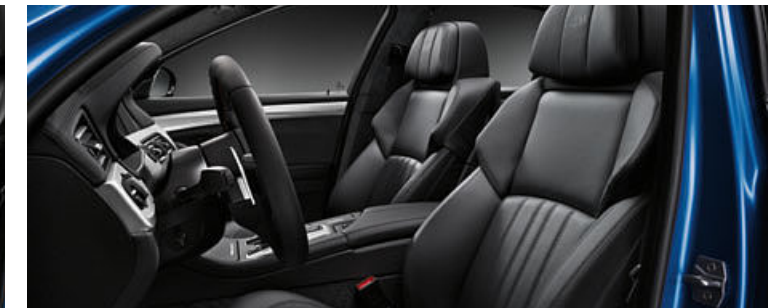

□ **M Multifunktionssitze** für Fahrer und Beifahrer, zusätzlich elektrische Einstellung des oberen Lehnensegments, der Lehnenbreite und der Oberschenkelauflage, inklusive Komfortkopfstützen mit elektrischer Einstellung der Kopfstützhöhe sowie Lordosenstütze und Memory-Funktion für Fahrer und Beifahrer.

M Performance Zubehör.



□ **BMW M Performance Interieurleiste Carbon** aus 100 % Carbon – der Leichtbauwerkstoff aus dem Motorsport im Innenraum. Mit unvergleichlicher Tiefenwirkung und einem Glanzgrad, der aus sechs bis sieben Schichten Klarlack und präziser Handarbeit resultiert.



□ **BMW M Performance Heckspoiler Carbon** als markantes Zeichen sportlicher Überlegenheit. Vermindert die Auftriebswerte an der Hinterachse und ist in aufwändiger Handarbeit hergestellt.



□ **BMW M Performance Außen-spiegelkappen Carbon** bieten Hightech pur und Individualität, die ins Auge sticht. Aus 100 % Carbon in aufwändiger Handarbeit hergestellt, ultraleicht und perfekt passend.

¹ Bedingt durch die materialspezifischen Eigenschaften kann es situations- und nutzungsabhängig zu Funktionsgeräuschen bei der M Carbon-Keramik-Bremse kommen, besonders bei Nässe kurz vor Fahrzeugstillstand.

Competition Paket.



■ **20" M Leichtmetallräderrad Doppelspeiche 601 M**, Bicolor-Ausführung, glanzgedreht, mit Mischbereifung, vorn 9 J x 20, Bereifung 265/35 R 20, hinten 10 J x 20, Bereifung 295/30 R 20.



■ **Doppelendrohre in Schwarz**, glanzverchromt; zweiflutige Sport-Abgasanlage, optimiert für einen besonders kraftvollen Sound.



□ **Competition Paket.** Pure Höchstleistung und das ultimative Motorsportgefühl erleben Sie mit dem speziell entwickelten Competition Paket. Verantwortlich für die nochmals gesteigerte Dynamik ist die auf 423 kW (575 PS)¹ erhöhte Motorleistung und die direkter ausgelegte Lenkübersetzung. Zudem wurden u. a. das Fahrwerk überarbeitet und um 10 mm tiefergelegt und der M Dynamic Mode (MDM) modifiziert. Äußerlich zu erkennen ist das Competition Paket an den exklusiven 20" M Leichtmetallrädern Doppelspeiche 601 M in Bicolor-Optik und den schwarzverchromten Doppelendrohren der Sport-Abgasanlage.

¹ Informationen zu Kraftstoffverbrauch, CO₂-Emission und Effizienzklasse auf Seite 42/43.

BMW Driving Experience.

Erleben Sie Performance intensiver denn je: Einen BMW aus dem Hause der BMW M GmbH zu besitzen und zu fahren, ist etwas ganz Besonderes. Ein wirklich einzigartiges Erlebnis ist es aber, das eigene Fahrkönnen im Rahmen der BMW Driving Experience zu trainieren. Und wo könnten Sie dies besser als auf der Rennstrecke? Aus diesem Grund bieten wir Ihnen mit der BMW Driving Experience die exklusive Möglichkeit, auf hochkarätigen Rennstrecken, wie beispielsweise dem Nürburg-, Salzburg- oder Hockenheimring oder auf dem neuen Gelände der BMW Driving Academy, Ihre Leidenschaft auszuleben.

Tauchen Sie ein in die faszinierende Welt des Hochleistungsmotorsports: Entwickeln Sie ein Gefühl für Spitzengeschwindigkeiten und lernen Sie, gekonnt mit Extremsituationen umzugehen. Von kontrollierten Drifts über souveräne Ausweich- und Überholmanöver bis hin zur Perfektionierung der Ideallinie – unter professioneller Anleitung unserer BMW Instrukturen können Sie Ihre Grenzen testen und Ihre Fahrzeugbeherrschung bis ins kleinste Detail optimieren. Denn erst mit der Kombination von technischem Know-how mit dem nötigen Gespür für den Asphalt wird aus trockener Fahrphysik pure Fahrfreude.

Informationen zu Trainings, Locations und Buchungsmöglichkeiten der BMW Driving Experience finden Sie online unter www.bmw-drivingexperience.de

Darüber hinaus lässt die Racing Simulation Forza 4 von Microsoft den Adrenalinpiegel auch im heimischen Wohnzimmer steigen. Als Cover Car der Limited Collector's Edition steht Ihnen der BMW M5 hier exklusiv zur Verfügung. Dank Microsoft Kinect erleben Sie das Fahrzeug hautnah bis ins kleinste Detail und fahren den Wagen ganz ohne Controller. Schließen Sie die Tür und greifen Sie zum Lenkrad, wie Sie es gewohnt sind – mit Ihren Händen. So wird die Performance des BMW M5 als Cover Car der Limited Collector's Edition zum faszinierenden Erlebnis für große und kleine BMW M Enthusiasten.



BMW M5**Gewicht**

Leergewicht EG ¹	kg	1945
Zulässiges Gesamtgewicht	kg	2410
Zuladung	kg	540
Zulässige ungebremste Anhängelast ²	kg	750
Zulässige gebremste Anhängelast bis max. 12 % Steigung/max. 8 % Steigung ²	kg	2000/2000

Motor^{3,4}

Zylinder/Ventile		8/4
Hubraum	cm ³	4395
Nennleistung/ Nenn Drehzahl	kW (PS)/1/min	412 (560) [423 (575)] ⁵ / 6000–7000
Max. Drehmoment/Drehzahl	Nm/1/min	680/1500–5750

Kraftübertragung

Antriebsart	Hinterrad
Seriengeräte	7-Gang M Doppelkupplungsgetriebe

Fahrleistung

Höchstgeschwindigkeit	km/h	250 ⁶
Beschleunigung 0–100 km/h	s	4,3[4,2] ⁶
Beschleunigung 0–200 km/h	s	12,9[12,7] ⁶

Verbrauch^{3,4}

Innerorts	l/100 km	13,9
Außerorts	l/100 km	7,6
Kombiniert	l/100 km	9,9
CO ₂ -Emission	g/km	231
Effizienzklasse		F
Tankinhalt, ca.	l	80

Räder/Reifen

Reifendimension vorn/hinten	265/40 R 19/ 295/35 R 19
Raddimension vorn/hinten	9 J x 19/10 J x 19
Material	Leichtmetall

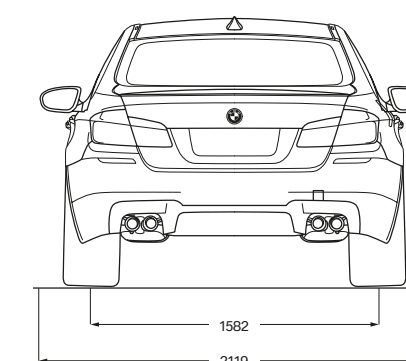
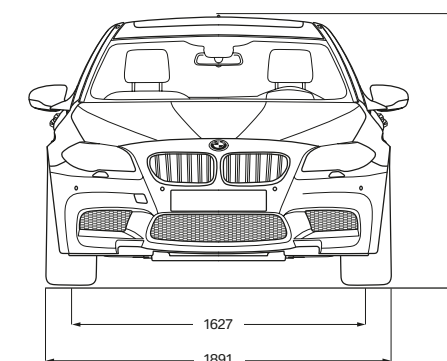
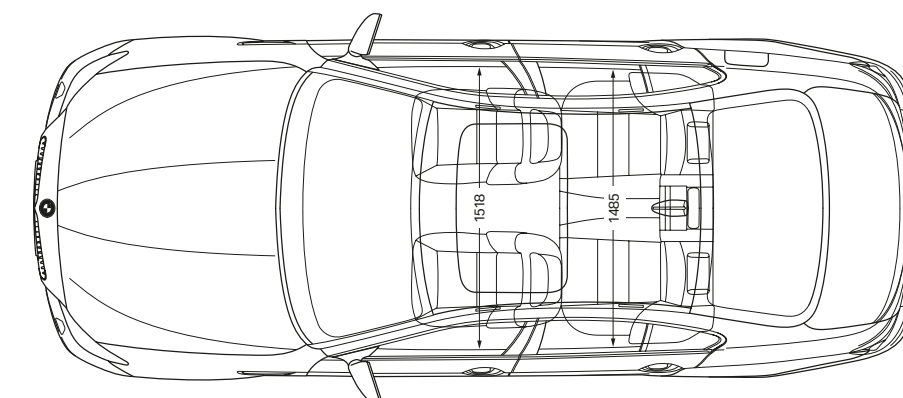
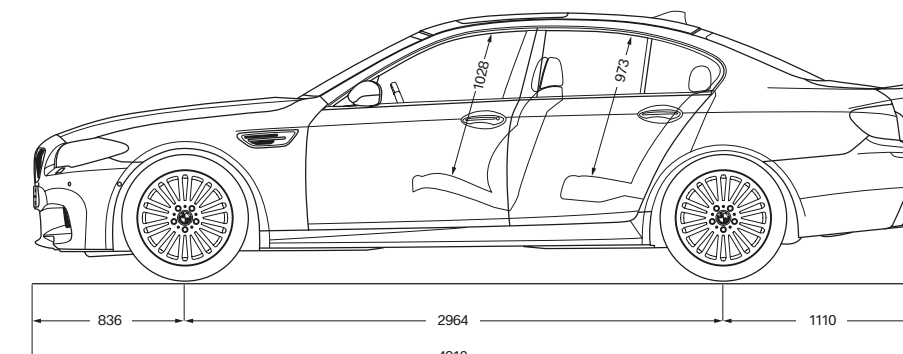

Alle Maßangaben der technischen Zeichnungen in Millimeter. Gepäckraumvolumen 520 Liter.

¹ Im angegebenen Wert sind 90 % Tankfüllung sowie 68 kg für den Fahrer und 7 kg für Gepäck berücksichtigt. Das Leergewicht gilt für Fahrzeuge in serienmäßiger Ausstattung. Sonderausstattungen erhöhen diesen Wert.

² Das tatsächliche Gesamtgewicht des Anhängers darf die maximal zulässige Anhängelast plus maximal zulässige Stützlast nicht übersteigen.

³ Der Motor ist für die Kraftstoffqualität ROZ 98 oder höher ausgelegt. Ein Betrieb bis ROZ 91 ist mit geringerer Leistungsabgabe möglich.

⁴ Der Motor erfüllt die EU6-Abgasnorm. Als Basis für die Verbrauchsermittlung gilt der ECE-Fahrzyklus. Dieser setzt sich aus ca. einem Drittel Stadtfahrt und zwei Dritteln Überlandfahrt (gemessen an der Wegstrecke) zusammen. Zusätzlich zum Verbrauch wird die CO₂-Emission gemessen. Sonderausstattungen können diese Werte erhöhen. Weitere Informationen zu Kraftstoffverbrauch, CO₂-Emission und Effizienzklasse finden Sie in der Preisliste.

⁵ In Verbindung mit dem optionalen Competition Paket.

⁶ Elektronisch abgeregelt.

RUNDUM VERSORGT MIT BMW SERVICES:

Mit dem Kauf eines BMW entscheiden Sie sich auch für perfekten Service und umfassende Betreuung. Zum Beispiel wird der Zustand von Verschleißteilen und Betriebsflüssigkeiten mithilfe von **Condition Based Service** kontinuierlich überprüft, um bei Bedarf die entsprechende Meldung im Display anzuzeigen. Sie gehen nur dann zu Ihrem BMW Service Partner, wenn es wirklich nötig ist.

Dort kümmern sich unsere **qualifizierten BMW Servicespezialisten** mit den **neuesten Werkstatttechnologien** und unter der ausschließlichen Verwendung von **Original BMW Teilen** um Ihr Fahrzeug. Und das weltweit in mehr als 3.300 BMW Service Partner Betrieben in über 150 Ländern, damit die Freude am Fahren weiterhin anhält.

DER BMW SERVICE.



BMW Service Pakete: Individuell und entspannt. Nur für Sie. Individuelle und durchdachte Servicelösungen, die sich ganz nach Ihnen und Ihrem Fahrzeug richten: Mit den BMW Service Paketen genießen Sie Ihren BMW jederzeit völlig entspannt und sorgenfrei dank einmaliger und kalkulierbarer Kosten. Denn ganz gleich ob neu oder älter: Die BMW Service Pakete haben das passende Angebot für jede Phase des Fahrzeuglebens. Immer mit einem Maximum an Qualität, Kompetenz und Werterhalt. Immer zu fairen und transparenten Preisen. Und immer maßgeschneidert für Sie und Ihren BMW. Entdecken Sie jetzt, wie entspannt individueller Service wirklich ist! www.bmw.de/servicepakete



BMW Pannendienst- und Unfallhilfe. Dieser Service steht Ihnen rund um die Uhr zur Verfügung. Mit Ihrem Anruf kümmern wir uns um alles, was im Falle einer Panne oder eines Unfalls zu tun ist. Speziell geschulte Techniker setzen im Pannendienst - per Telefon oder vor Ort - alles daran, Ihr Fahrzeug wieder fahrbereit zu machen. Wir bieten umfangreiche länderspezifische Mobilitätsprogramme für den Pannendienst und Schutzbriefe, die Sie bei Unfall oder Diebstahl absichern. Hat es bei Ihnen mal gekracht, rufen Sie die BMW Unfallhilfe an und wir sind da! Wir kümmern uns um Notruf, Abschleppdienst, Ersatzfahrzeug, Erstmeldung bei der Versicherung und vieles mehr. Informationen finden Sie unter www.bmw.de/Pannendienst



BMW Teleservices: Dank Condition Based Service wird Ihnen über das Display automatisch der nächste fällige Servicetermin angezeigt. Ihr Einverständnis vorausgesetzt, werden bedarfsorientiert die wichtigsten Fahrzeugdaten vollautomatisch an BMW übermittelt. Ihr betreuender BMW Service Partner greift auf die Daten zu und kontaktiert Sie kostenfrei für einen Werkstatttermin - falls nötig. Voraussetzung für die Nutzung von BMW Teleservices sind die Sonderausstattungen Intelligenter Notruf oder ConnectedDrive Services. Falls nötig, können Sie den Dienst jederzeit deaktivieren und ihren Service Partner direkt im iDrive Menu oder ConnectedDrive Portal ändern. Mehr zum Thema erfahren Sie unter www.bmw.de/teleservices

BMW FINANCIAL SERVICES.



BMW Financial Services: Mobilitätslösungen für Ihre Wünsche. BMW Financial Services bietet Ihnen attraktive Konzepte für Leasing, Finanzierung und Versicherung. Erfahren Sie mehr in der Preisliste oder unter www.bmw.de/fs bzw. lassen Sie sich ein individuelles Angebot bei Ihrem BMW Partner vor Ort erstellen.

DAS BMW ERLEBNIS.



BMW TV: Auf www.bmw.tv erfahren Sie die Marke BMW in ihrer ganzen Vielfalt. In Reportagen, Porträts und Berichten informieren wir aus den Bereichen Automobil, Innovation, Sport und Lifestyle.



BMW Driving Experience: Je besser Sie Ihren BMW beherrschen, desto größer die Fahrfreude. Nutzen Sie unsere Angebote, erfahren Sie selbst, was es heißt, auf verschiedenen Untergründen an die Grenzen des physikalisch Möglichen zu stoßen, und erleben Sie, worauf es zu achten gilt, um auch in Extremsituationen das Fahrzeug zu beherrschen. Mehr unter www.bmw-drivingexperience.de



BMW Welt: Eine Automobilabholung in der BMW Welt gehört zu den schönsten Momenten eines jeden Autofahrers. Machen Sie aus diesem Moment einen unvergesslichen Tag und erleben Sie die Übergabe Ihres neuen BMW, eingebettet in ein perfekt auf Sie abgestimmtes Rahmenprogramm. Hier sind Sie mit dem BMW Group Stammwerk, dem BMW Museum und der BMW Konzernzentrale direkt umgeben von aufregender Historie, atemberaubender Gegenwart und spektakulären Zukunftsvisionen. Erfahren Sie mehr unter www.bmw-welt.com



BMW Magazin: Im BMW Magazin erleben Sie die neuesten BMW Modelle vor eindrucksvollen Kulissen. Entdecken Sie neue Designtrends, Reiseziele und die Vielfalt des modernen Lebens. Begegnen Sie dabei Menschen, die mit visionären Ideen die Welt bewegen. Mehr unter www.bmw.com/magazin



BMW Events: Alle BMW Veranstaltungsangebote sowie die Möglichkeit der Ticketbuchung finden Sie unter www.bmw-events.de



BMW Fahrzeug-Konfigurator: Vom Motor über Farbe bis Ausstattung - auf www.bmw.de können Sie sich Ihr ganz persönliches Wunschfahrzeug zusammenstellen.

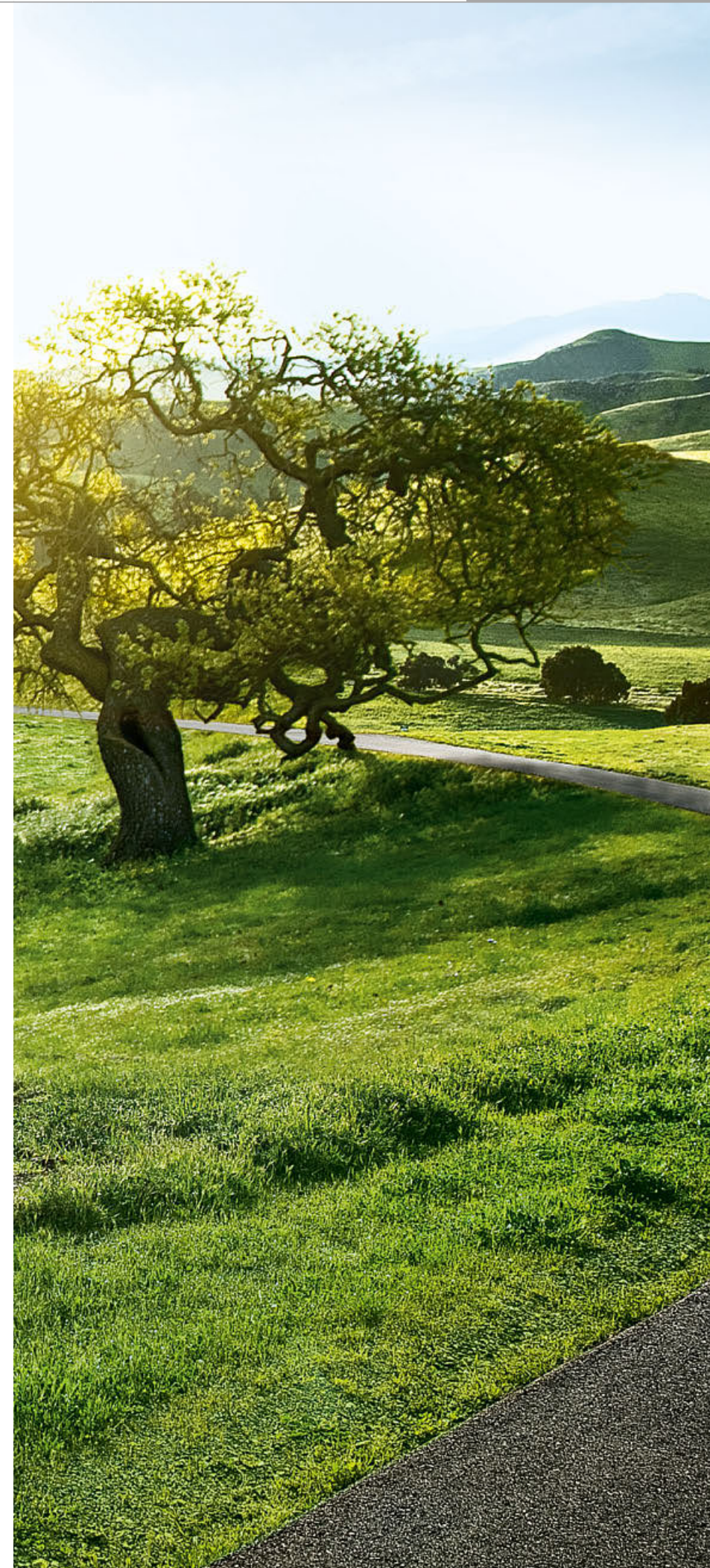

VERANTWORTUNGS- VOLL DIE ZUKUNFT GESTALTEN.

Die BMW Group wurde 2015 erneut im Dow Jones Sustainability Index World und Europe gelistet und damit zu einem der nachhaltigsten Automobilhersteller der Welt gewählt. Die Entwicklung effizienter Fahrzeugkonzepte und umweltschonender Produktionsprozesse bis hin zum Recycling ist Teil unserer Entwicklungsphilosophie. Durch BMW EfficientDynamics und Elektrofahrzeuge haben wir den CO₂-Ausstoß unserer europäischen Neufahrzeugflotte zwischen 1995 und heute um über 35% gesenkt. Zusätzlich haben wir den Ressourcenverbrauch von Wasser und Energie in der Produktion zwischen 2006 und 2014 um 34% vermindert, bis 2020 wollen wir ihn auf 45% reduzieren. Bei den weiteren Ressourcenzielen (VOC, Prozessabwasser und Abfall) haben wir das Ziel von 45% schon 2014 erreicht und werden uns weiter kontinuierlich verbessern. In unserem Motorenwerk Steyr fertigen wir seit 2007 abwasserfrei. Natürlich lässt sich jedes unserer Fahrzeuge am Ende seiner Nutzungsphase problemlos recyceln bzw. verwerten. Zur Rückgabe Ihres Altfahrzeugs wenden Sie sich bitte an Ihren BMW Partner. Informieren Sie sich dazu auf unseren Internetseiten.

www.bmw.de/EfficientDynamics
www.bmwgroup.com/verantwortung
www.bmw.de/recycling

BMW M



Freude am Fahren

Dieser Katalog gibt Modelle, Ausstattungsumfänge und Konfigurationsmöglichkeiten (Serienausstattung und Sonderausstattung) der von der BMW AG für den deutschen Markt gelieferten Fahrzeuge wieder. In anderen Mitgliedsstaaten der Europäischen Union können sich Abweichungen von den in diesem Prospekt beschriebenen Ausstattungsumfängen und Konfigurationsmöglichkeiten in Bezug auf Serien- und Sonderausstattungen der einzelnen Modelle ergeben. Bitte informieren Sie sich bei Ihrem BMW Partner vor Ort über die angebotenen unterschiedlichen Länderversionen. Änderungen von Konstruktionen und Ausstattungen vorbehalten.

© BMW AG, München/Deutschland. Nachdruck, auch auszugsweise, nur mit schriftlicher Genehmigung von BMW AG, München.

4 11 005 058 10 1 2016 BB. Printed in Germany 2016.