



 **RS Q3**



# PERFORMANCE IS AN ATTITUDE



SOME THINK PERFORMANCE CAN BE MEASURED IN HORSEPOWER. OR TOP SPEED. OR ACCELERATION.

BUT PERFORMANCE ISN'T ABOUT THE STATUS QUO.

IT'S ABOUT REDEFINING IT. IT'S A CHOICE YOU MAKE, A STATE OF MIND. PERFORMANCE IS NOT FOR THE FAME OR THE FOLLOWERS, IT'S ABOUT RAISING YOUR EXPECTATIONS OF YOURSELF. NOT JUST SOMETIMES, BUT ALWAYS.

IT'S THE CHOICE TO BE BOLD. TO BE FEARLESS. TO BE LIMITLESS. IT'S THE CHOICE TO BE YOUR BEST.

PERFORMANCE IS AN ATTITUDE.



# LIVE LEGENDARY

5

Wij willen niet slechts ergens heen. We willen iets in beweging brengen. Niet zomaar de tijdgeest volgen, maar onze drijfveren. Onzelf zijn. Overal. Passende auto's daarbij zijn de nieuwe Audi RS Q3 en Audi RS Q3 Sportback. De beroemde 2,5-liter vijfcilinder TFSI-motor en de quattro permanente vierwielaandrijving staan borg voor veel rijplezier.

Het brandstofverbruik en de CO<sub>2</sub>-emissie vindt u op pagina 30.

De getoonde resp. beschreven uitrustingen betreft voor een deel opties tegen meerprijs.

Kijk voor gedetailleerde informatie over de standaarduitrusting en meeruitvoeringen op [www.audi.nl](http://www.audi.nl) of raadpleeg de Audi-dealer.



# DEFINE YOUR OWN RULES

Een sterk karakter. Bepaalt zijn eigen regels.

De Audi RS3 Sportback heeft een opvallende achterkant met speciale RS-bumper. Geholpen door kleppen in het dubbele uitlaatsysteem, klinkt er een fraaie grom uit de RS-sportuitlaten. Ook de zwarte 21-inch lichtmetalen wielen in 5-V-spaak-polygoon-design trekken de aandacht. Wie het summum wenst op remgebied, gaat voor de keramische remmen vóór met antracietgrijze remzadels.

RSQ3 SPORTBACK



7

Het brandstofverbruik en de CO<sub>2</sub>-emissie vindt u op pagina 30.

De getoonde resp. beschreven uitrustingen betreft voor een deel opties tegen meerprijs.

Kijk voor gedetailleerde informatie over de standaarduitrusting en meeruitvoeringen op [www.audi.nl](http://www.audi.nl) of raadpleeg de Audi-dealer.



Het brandstofverbruik en de CO<sub>2</sub>-emissie vindt u op pagina 30.

De getoonde resp. beschreven uitrustingen betreft voor een deel opties tegen meerprijs.

Kijk voor gedetailleerde informatie over de standaarduitrusting en meeruitvoeringen op [www.audi.nl](http://www.audi.nl) of raadpleeg de Audi-dealer.



RS Q3

9

# DESTROY BOREDOM

Voorbijrijden of daadwerkelijk gezien worden? De Audi RS Q3 doet niet aan sleur. Zijn mat titaangrijze 21-inch lichtmetalen wielen in 5-arm-trigon-design zijn uitzonderlijk groot in dit segment. Dat hij heel wat in zijn mars heeft, blijkt ook uit de verbrede spatbordranden, de grote luchtinlaten in de voorbumper en de glanzend zwarte grille met honingraatpatroon.



Het brandstofverbruik en de CO<sub>2</sub>-emissie vindt u op pagina 30.

De getoonde resp. beschreven uitrustingen betreft voor een deel opties tegen meerprijs.

Kijk voor gedetailleerde informatie over de standaarduitrusting en meeruitvoeringen op [www.audi.nl](http://www.audi.nl) of raadpleeg de Audi-dealer.



# SHOW THE WAY

De sportieve uitstraling is ook binnenin aanwezig. Daarvoor zorgen het RS-designpakket met zwart alcantara op stuur en transmissiehendelknop, een transmissiehendelmanchet van zwart leder en overal expressrode contrasterende stiksels. Zwarte voetmatten met expressrode contrasterende stiksels en RS-logo's alsmede veiligheidsgordels met rode randen maken het plaatje compleet. Met de RS-sportstoelen vóór met geïntegreerde hoofdsteunen, zwarte leder fijnnappa bekleding inclusief honingraatstikselpatroon en gepreegde RS-logo's versterken we de sportieve beleving nog meer.

# SHOW OFF YOUR SKILLS

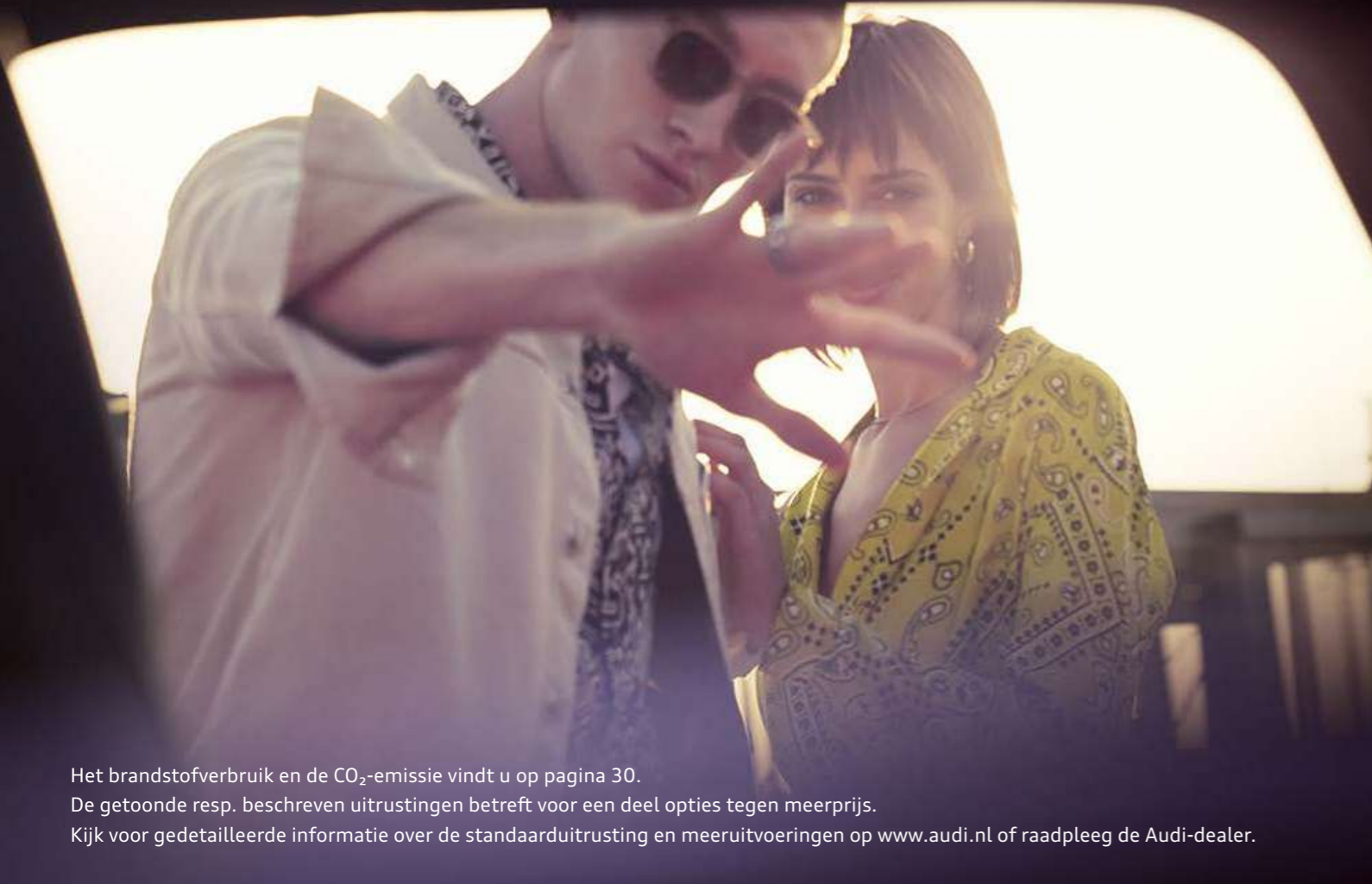

Het brandstofverbruik en de CO<sub>2</sub>-emissie vindt u op pagina 30.

De getoonde resp. beschreven uitrustingen betreft voor een deel opties tegen meerprijs.

Kijk voor gedetailleerde informatie over de standaarduitrusting en meeruitvoeringen op [www.audi.nl](http://www.audi.nl) of raadpleeg de Audi-dealer.



Onze sterke punten zijn direct duidelijk. De Audi RS Q3 Sportback maakt zijn prestatiepotentieel zichtbaar voor de buitenwereld. Bijzonder opvallend zijn de RS-keramische remmen met antracietgrijze remzadels. Ook het styling pack met een zwart diffusorgedeelte, zwarte voorspoiler en zwarte spijlen in de luchtinlaten verwijst onmiskenbaar naar sportiviteit. Die exterieurdetails gaan goed samen met glanzend zwarte Audi-ringen en RS Q3-typeplaatjes.



# EMBRACE CHANGES

Alles verandert, niets blijft hetzelfde. De enige constante factor is onze wil om vooruit te komen. De Audi RS Q3 past daar naadloos bij, want met zijn sterke eigenschappen is hij de perfecte bolide om progressie te maken. In Tangorood metallic ontgaat niemand deze nieuwe, dynamische verschijning.



RS Q3

15

Het brandstofverbruik en de CO<sub>2</sub>-emissie vindt u op pagina 30.  
De getoonde resp. beschreven uitrustingen betreft voor een deel opties tegen meerprijs.  
Kijk voor gedetailleerde informatie over de standaarduitrusting en meeruitvoeringen op [www.audi.nl](http://www.audi.nl) of raadpleeg de Audi-dealer.



# DO WHAT YOU LIKE

Wij willen iets beleven op weg van A naar B. Onderweg plezier hebben. In de Audi RS Q3 valt er ook nog wat te kiezen dankzij het 'RS-sportonderstel plus' met actieve dempers en Audi drive select. Evenwichtig sportief, bijzonder dynamisch of toch vooral comfortabel – wat mag het zijn? Dat bepalen wij zelf. De karakteristieke 2,5-liter vijfcilinder TFSI-motor levert 294 kW en is gekoppeld aan een 7-traps S-tronic transmissie met dubbele koppeling. Daarmee is een acceleratie van 0 naar 100 km/h in 4,5 seconden mogelijk.

Het brandstofverbruik en de CO<sub>2</sub>-emissie vindt u op pagina 30.

De getoonde resp. beschreven uitrustingen betreft voor een deel opties tegen meerprijs.

Kijk voor gedetailleerde informatie over de standaarduitrusting en meeruitvoeringen op [www.audi.nl](http://www.audi.nl) of raadpleeg de Audi-dealer.



# RISE ABOVE YOUR- SELF

We hebben elke dag de kans om het beter te doen dan gisteren. De Audi RS Q3 Sportback heeft zijn kans al gegrepen: met zijn sterk aflopende daklijn en krachtige mix van SUV- en coupédesign oogt hij bijzonder sportief. Geen verkeerd uitgangspunt om telkens boven onszelf uit te stijgen.



RS Q3 SPORTBACK

Het brandstofverbruik en de CO<sub>2</sub>-emissie vindt u op pagina 30. De getoonde resp. beschreven uitrustingen betreft voor een deel opties tegen meerprijs. Kijk voor gedetailleerde informatie over de standaarduitrusting en meeruitvoeringen op [www.audi.nl](http://www.audi.nl) of raadpleeg de Audi-dealer.

# DON'T COMPROMISE

Niet praten, maar doen. Precies zoals we dat in gedachten hebben. Met het aan de onderkant afgevlakte RS-sportstuur met schakelhendels, bedieningsknoppen en prettig aanvoelend leder. En met de 'Audi virtual cockpit plus' – een volledig digitaal 12,3-inch full-HD instrumenten-

paneel. Dat is aan de eigen voorkeuren aan te passen en toont onder meer snelheid, toerental, acceleratiewaarden, vermogen en koppel. Met andere woorden: we zien onze daadkracht bevestigd.

Het brandstofverbruik en de CO<sub>2</sub>-emissie vindt u op pagina 30.

De getoonde resp. beschreven uitrustingen betreft voor een deel opties tegen meerprijs.

Kijk voor gedetailleerde informatie over de standaarduitrusting en meeruitvoeringen op [www.audi.nl](http://www.audi.nl) of raadpleeg de Audi-dealer.



# BE THE DIFFERENCE

Je hebt mensen en echte persoonlijkheden. De Audi RS Q3 Sportback is ook geen muurbloempje. Luister alleen al naar de fraaie sound van het RS-sportuitlaatsysteem. En bekijk de schitterende 21-inch lichtmetalen velgen in 5-V-spaak-polygoon-design met hun zwarte afwerking. Een groot contrast met de grijze massa.

Het brandstofverbruik en de CO<sub>2</sub>-emissie vindt u op pagina 30.  
De getoonde resp. beschreven uitrustingen betreft voor een deel opties tegen meerprijs.  
Kijk voor gedetailleerde informatie over de standaarduitrusting en meeruitvoeringen op [www.audi.nl](http://www.audi.nl) of raadpleeg de Audi-dealer.





# NEVER TURN BACK

We willen herinneringen verzamelen. Daar werkt de Audi RS Q3 Sportback graag aan mee. Met een druk op de stuurknop waar 'RS Mode' op staat, zijn vooraf vastgelegde individuele auto-instellingen snel op te roepen. Zo valt er nog eens iets te beleven. De horizon ligt voor het grijpen!

Het brandstofverbruik en de CO<sub>2</sub>-emissie vindt u op pagina 30.  
De getoonde resp. beschreven uitrustingen betreft voor een deel opties tegen meerprijs.  
Kijk voor gedetailleerde informatie over de standaarduitrusting en meeruitvoeringen op [www.audi.nl](http://www.audi.nl) of raadpleeg de Audi-dealer.



Het brandstofverbruik en de CO<sub>2</sub>-emissie vindt u op pagina 30.

De getoonde resp. beschreven uitrustingen betreft voor een deel opties tegen meerprijs.

Kijk voor gedetailleerde informatie over de standaarduitrusting en meeruitvoeringen op [www.audi.nl](http://www.audi.nl) of raadpleeg de Audi-dealer.

# MAKE SOMETHING UNFORGET- TABLE

De dagelijkse realiteit levert geen legenden op. Daarom vermijden wij alles wat gewoon is. Dat geldt ook voor de Audi RS Q3 Sportback. De glanzend zwarte RS-grille met honingraatstructuur, Audi-ringen en RS Q3-aanduiding levert een markante voorzijde op. De donkergekleurde matrix-ledkoplampen met dynamische knipperlichten zorgen ook na zonsondergang voor onderscheid.





# START TO BE A LEGEND NOW

Het brandstofverbruik en de CO<sub>2</sub>-emissie vindt u op pagina 30.  
De getoonde resp. beschreven uitrustingen betreft voor een deel opties tegen meerprijs.  
Kijk voor gedetailleerde informatie over de standaarduitrusting en meeruitvoeringen op [www.audi.nl](http://www.audi.nl) of raadpleeg de Audi-dealer.

RS Q3

29





**Audi RSQ3**

Afmetingen in mm

Afmetingen gelden voor onbeladen auto. Bagageruimtevolume<sup>1</sup> 530 l  
 \*Maximale hoofdruimte. \*\*Breedte op ellebooghoogte. \*\*\*Breedte op schouderhoogte.

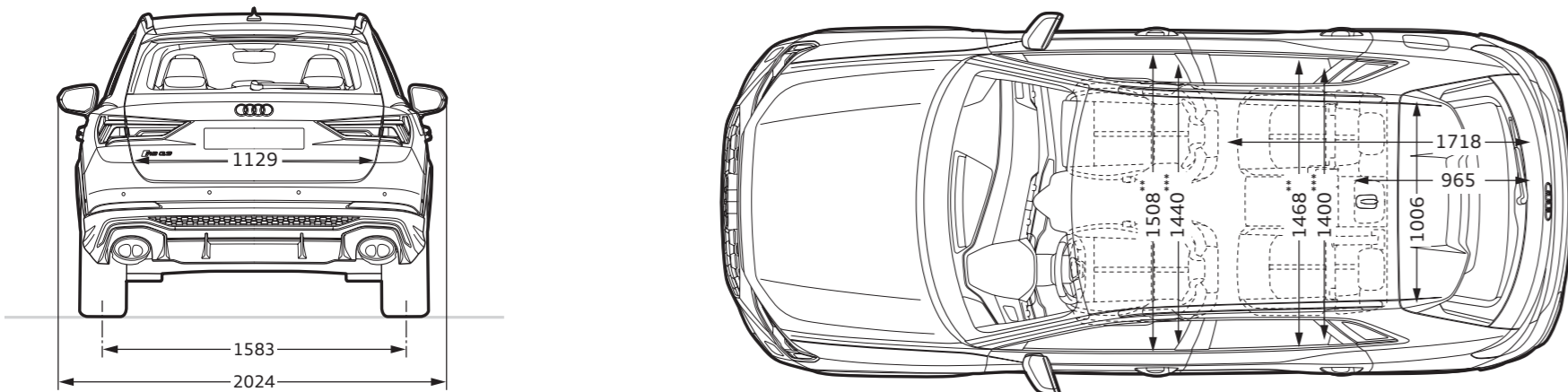
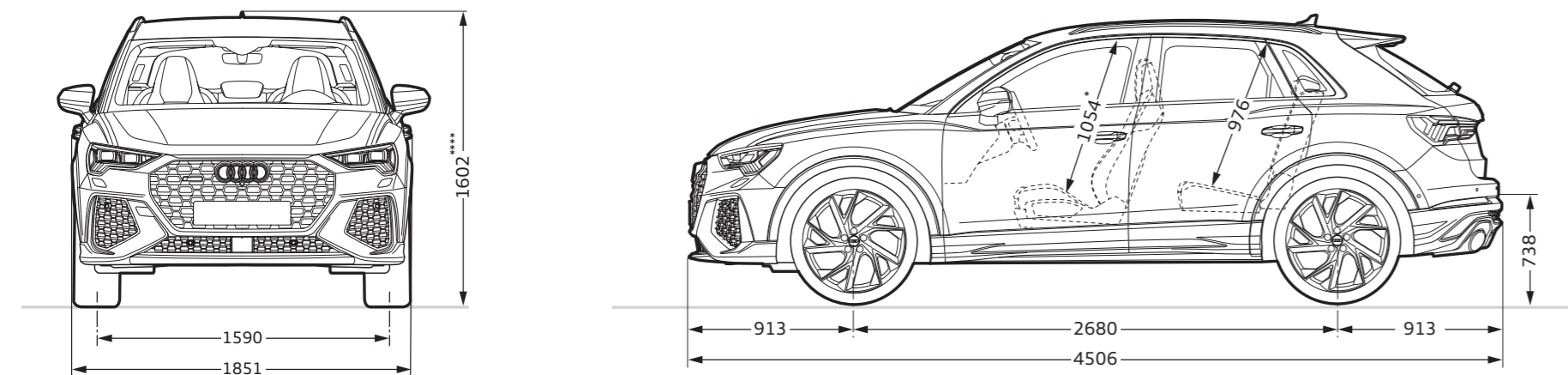
<sup>1</sup> De technische specificaties gelden voor een auto met standaarduitrusting.**Audi RSQ3 Sportback**

Afmetingen in mm

Afmetingen gelden voor onbeladen auto. Bagageruimtevolume<sup>1</sup> 530 l  
 \*Maximale hoofdruimte. \*\*Breedte op ellebooghoogte. \*\*\*Breedte op schouderhoogte.

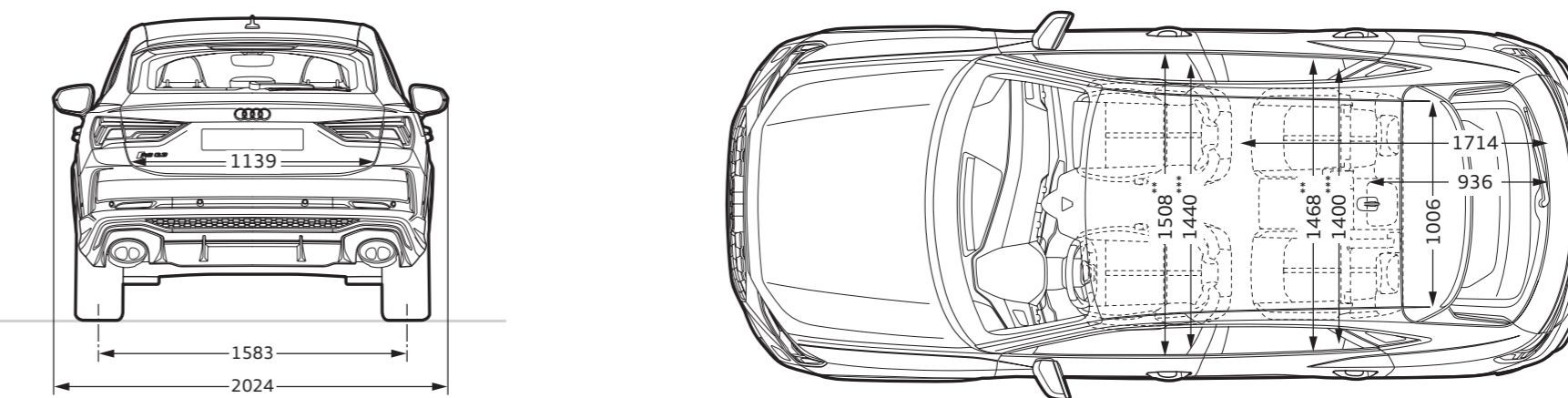
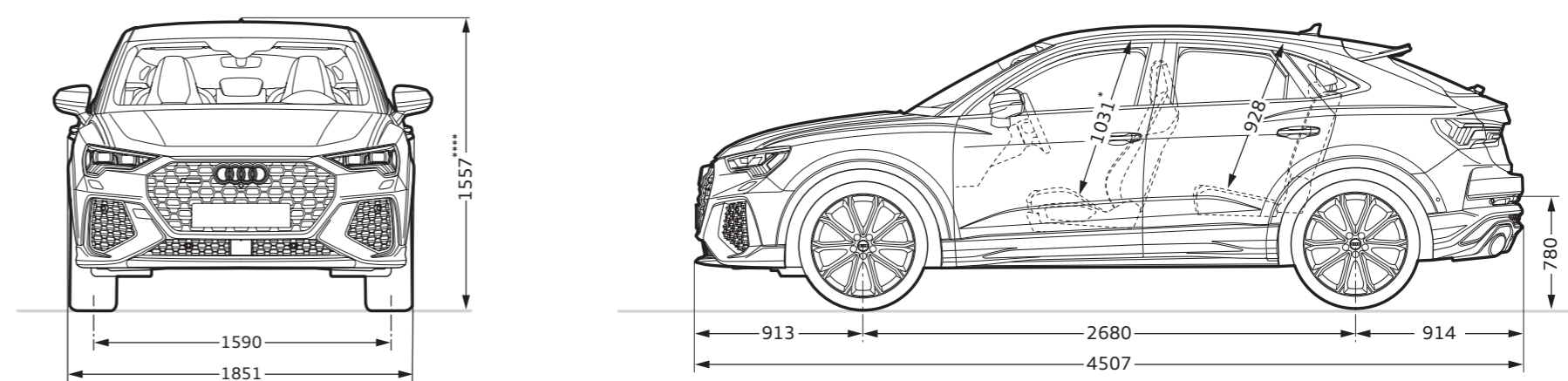
<sup>1</sup> De technische specificaties gelden voor een auto met standaarduitrusting.

**Pon's Automobielhandel B.V.**  
Zuiderinslag 2  
3833 BP Leusden  
[www.audi.nl](http://www.audi.nl)  
Publicatie: september 2019

De in deze productflyer getoonde en beschreven auto's en uitrustingen alsmede enkele van de genoemde services zijn niet in alle landen leverbaar. De afgebeelde auto's zijn voor een deel uitgerust met meeruitvoeringen tegen meerprijs. De gegevens over leveringsprogramma, uiterlijk, prestaties, afmetingen en gewichten, brandstofverbruik en bedrijfskosten van de auto's komen overeen met de beschikbare gegevens op de verschijningsdatum van deze flyer. Afwijkingen in kleuren en vormen van de afbeeldingen alsmede vergissingen voorbehouden. Wijzigingen voorbehouden. Nadruk, ook gedeeltelijk, alleen met schriftelijke toestemming van AUDI AG.

958/11NE.39.33