



Audi e-tron GT quattro  
Audi RS e-tron GT



# Ideas start the future

真に美しいものに出会ったとき、その感情はどんな言葉ですらも表現できない。  
時代の先端を行くテクノロジーと、感性を刺激するエモーショナルなデザインを両立した  
Audiの理想を体現する電気自動車のフラッグシップモデル。  
新たな時代の幕開けを指し示す未来のグランツーリスモをここに。Audiはいま、新たなる進化の扉を開きます。



Audi RS e-tron GT

# The science of design

直感を刺激し、感性に訴えるもの。真に美しいデザインには機能に裏打ちされた本質が宿る。

エアロダイナミクスを極限まで高め、効率を徹底的に追求することによって生み出された機能美を体現する、流麗かつダイナミックなスタイル。

電気自動車ならではのエレメントと究極のスポーティネスが融合した、モビリティの新時代を告げる理想的なプロポーションを備えています。



Audi RS e-tron GT



# Audi e-tron GT quattro



かぎりなく美しく、どこまでも速く、快適に。  
上品さ、スポーティネス、快適性、そのすべてを完璧なバランスで調和した  
エモーショナルなデザインとパワフルな電気駆動システムを備えた4ドアクーペ。  
長距離を高速かつ快適に走り抜ける動力性能と操縦性を宿すグランツーリスモというコンセプトを、  
現代に再定義した進化を象徴する一台です。

# Audi RS e-tron GT



より強力なパワーを秘めて、雄々しく、妥協なく。  
走りの伝統を受け継ぐ、RSの名を冠したAudiのeモビリティの最高峰。  
エモーショナルなフォルムに、研ぎ澄まされたパフォーマンスをまとい、さらなる走りの境地を拓きます。

Audi RS e-tron GT

3.3 sec.<sup>\*1\*2</sup> / 475 kW<sup>\*2</sup>

Audi e-tron GT quattro

4.1 sec.<sup>\*1\*2</sup> / 390 kW<sup>\*2</sup>

\*1 0-100km/h加速 数値はメーカー測定値となります。  
\*2 最高出力(ブーストモード時)。

quattro all-wheel drive  
electrified

パワフルに、そしてダイナミックに。グランツーリスモでありながら、電気自動車の特性を活かした効率的で快適な走行性能をも徹底して追求する。

その姿勢こそがe-tron GTの走りの根源的なコンセプトです。

フロントとリヤに搭載された電気モーターは最高出力440kW/最大トルク830Nm\*の圧倒的なパフォーマンスを実現し、ブーストモードを利用すれば最高出力475kW/最大トルク830Nm\*に達するパワーで、パワフルに、スポーツカーを思わせる発進加速が味わえます。

考え抜かれたパワートレインの配置による低い重心と理想的な前後重量配分。

それによってもたらされる正確でダイナミックなハンドリング。

さらには、前後アクスル間の駆動トルク配分を連続的かつ完全可変的に、精緻でインテリジェントな電子制御へと劇的な進化を遂げた

新世代の電動quattroとAudiの数々の革新的な技術を組み合わせることで、

パワフル、俊敏、ダイナミック、走りに求められる本質を高次元で実現し、そのすべてをゼロエミッションで叶えます。

\* Audi RS e-tron GT, Audi e-tron GT quattroでは最高出力350kW/最大トルク630Nm(ブーストモード時 最高出力390kW/最大トルク640Nm)



Audi RS e-tron GT

Audi e-tron GT quattro / Audi RS e-tron GT

# 500km以上\*

\* 航続可能距離 (WLTC見込み値)。認可取得後、正式な数値をご案内します。

## The formula of progress

このグランツーリスモのために専用設計されたエネルギー回生システムは、優れた効率とドライビングの愉しさを両立。フラットなアンダーボディに統合されたバッテリーは、4つの独立した冷却回路、効率的なヒートポンプによる洗練されたサーマルマネジメントシステムによって、充電/走行の両面でその性能を最大限に発揮します。回生システムは2基の電気モーターを使用し、電気油圧的に統合されたブレーキコントロールシステムを活用。最大0.3Gまでの減速には通常のブレーキは使用せず、電気モーターだけでエネルギーを回生させます。これにより日常走行の減速シーンにおける回生エネルギーの大部分をカバー。圧倒的な高効率により長距離ドライブも叶えます。



Audi e-tron GT quattro

# 250km以上/30min

一充電走行距離/充電時間(90kW急速充電器で30分充電時)

※航続可能距離(WLTC見込み値)。認可取得後、正式な数値をご案内します。  
※電池の温度や充電残量等に応じて、充電速度は異なります。また、急速充電の場合、80%以降の充電速度が遅くなります。



Audi e-tron GT quattro

## Fueled with ideas

Audi e-tron GTは家庭用の普通充電<sup>\*1</sup>をはじめ外出先でも速やかに充電することができます。  
急速DC充電ステーションを利用した充電では、わずか30分の急速充電で最大250km以上<sup>\*2\*</sup>の走行が可能。  
日本全国に広がる充電ステーションが、Audi e-tron GTを走らせる楽しみを拡げます。

\*1 別途工事が必要です。  
\*2 90kW急速充電器で30分充電時。  
\*3 航続可能距離(WLTC見込み値)。認可取得後、正式な数値をご案内します。





Audi e-tron GT quattro

## A cockpit come to life

サステイナブルな未来をめざす電気自動車の理想をこめて、Audi e-tron GTは、その印象的なマテリアルにも地球環境への配慮を欠かしません。レザーをいっさい使用しないレザーフリーパッケージは、人工皮革とリサイクル素材から抽出したポリエステル繊維などをシートやセンターコンソールトリム、フロアマット等に採用。先進のインフォテインメントを搭載した、究極のグランツーリスモとしての快適でスポーティなインテリアは、走りへの情熱だけでなく持続可能な社会への貢献も表現しています。

Audi RS e-tron GT

“These are the proportions I have dreamed of all my life.”

— Marc Lichte | Head of Audi Design

ムービー: アウディデザインの責任者マーク・リヒテがAudi e-tron GTのデザインについて語る(ドイツ語/英語字幕) >>>



## Audi e-tron GT quattro

エモーショナルなフォルムと電気駆動システムによるダイナミックな走り。  
エレガント、スポーティネス、快適性を高次元で叶える4ドアクーペ。



### 主要諸元

全長×全幅×全高	4,989×1,964×1,413 (mm)	乗車定員	5
最高出力	通常モード 350kW ブーストモード 390kW	ラゲッジ容量	405 l
最大トルク	通常モード 630Nm ブーストモード 640Nm	ステアリング	右
駆動方式	quattro (4WD)	航続可能距離	500km以上*

\* 航続可能距離 (WLTC見込み値)。認可取得後、正式な数値をご案内します。  
※数値は欧州参考値であり、認可後に更新されます。



Audi e-tron GT quattroは、ダイナミックターンシグナルを備えたLEDヘッドライトを装備。  
パドルシフト付3スポークステアリング、アウディサウンドシステム(10スピーカー)なども標準で備え、  
グランツーリスモの新しい旅を彩ります。

# Specifications Audi e-tron GT quattro

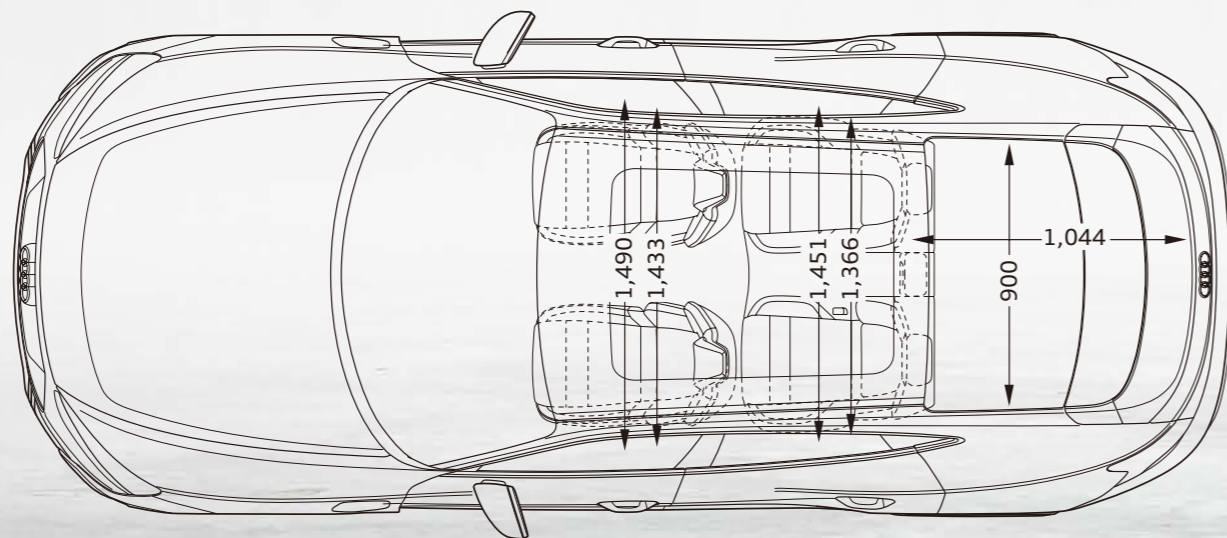
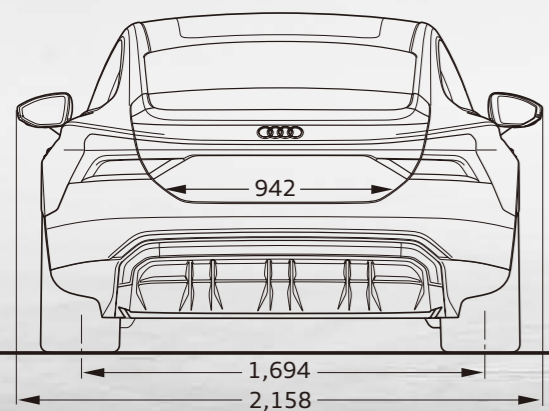
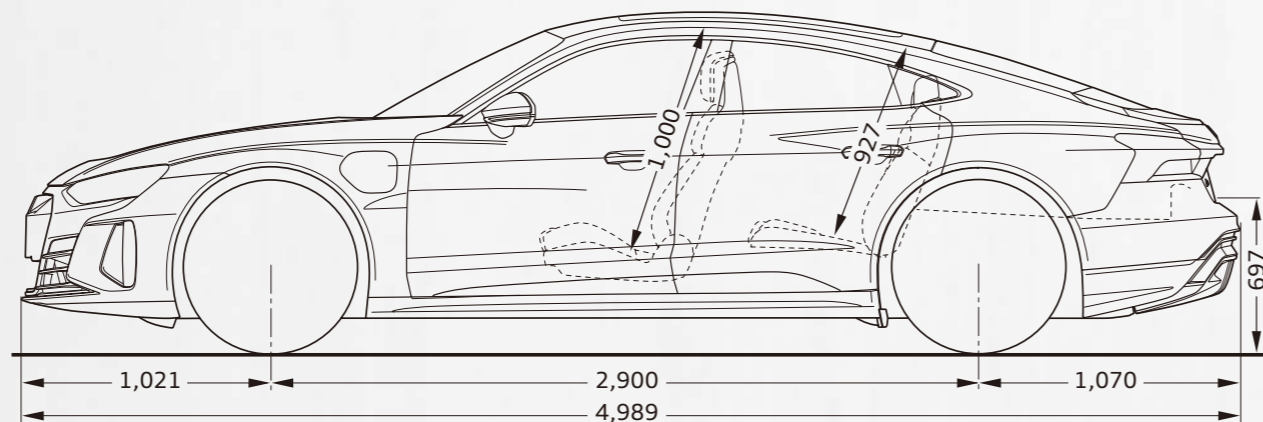
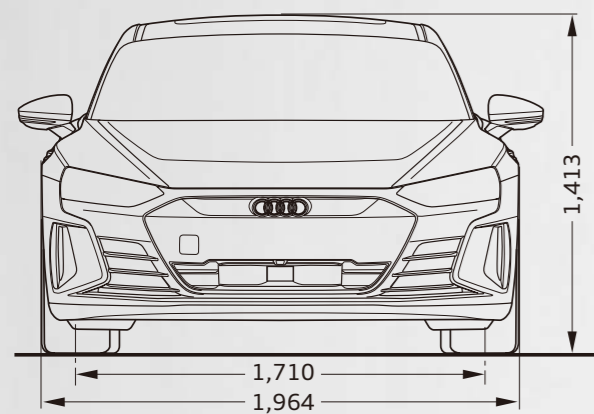

※単位：mm イラストは欧州仕様車となります。車両は日本仕様とは異なります。

## 主要標準装備

太文字はAudi e-tron GT quattroにのみ標準仕様となる装備です。

### Exterior

- ・LED ヘッドライト  
ダイナミックターンインディケーター
- ・ハイビームアシスト
- ・LEDリヤコンビネーションライト  
ダイナミックターンインディケーター
- ・シングルフレームグリル ヘクラグレー
- ・エクステリアミラー  
電動調整&格納機能 自動防眩機能  
メモリー機能 ヒーター
- ・パノラマサンルーフ
- ・アルミホイール 5セグメント  
エアロデザイン ブラック  
(フロント8J×19+225/55 R19タイヤ/  
リヤ10J×19+275/45 R19タイヤ)

### Performance

- ・ダンピングコントロール付サスペンション
- ・プログレッシブステアリング

### Interior

- ・スポーツシート/パーシャルレザー
- ・電動調整機能(フロント)  
メモリー機能(フロントドライバーサイド)
- ・ヘッドライニングブラック
- ・ステアリングホイール 3スポーク レザー  
マルチファンクション パドルシフト付
- ・電動チルト/テレスコピックステアリングコラム
- ・3ゾーンオートマチックエアコンディショナー
- ・デコラティブパネル グラファイトグレー
- ・ドアシルトリム アルミニウム
- ・ルームミラー 自動防眩
- ・マルチカラーアンビエントライティング
- ・サンバイザー 照明付きメイクアップミラー  
(フロント)
- ・チャージングケーブル

### Assistance & safety

- ・アダプティブクルーズアシスト/エマージェンシーアシスト
- ・アダプティブクルーズコントロール/ターンアシスト
- ・オーディオサイドアシスト/リヤクロストラフィックアシスト/  
エグジットワーニング
- ・パークアシスト
- ・サラウンドビューカメラ
- ・オーディブレセスフロント
- ・エアバッグ(フロント)助手席エアバッグカットオフスイッチ付
- ・サイドエアバッグ(フロント/リヤ)/カーテンエアバッグ
- ・イモビライザー
- ・アドバンストキーシステム

### Technology

- ・MMI ナビゲーション
- ・ハンズフリー(Bluetooth)
- ・オーディスマートフォンインターフェイス
- ・オーディオサウンドシステム(10スピーカー)



スポーツシート/パーシャルレザー



ステアリングホイール 3スポーク レザー マルチファンクション  
パドルシフト付

## Body Colours

### ■Solid paint finish

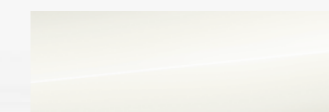

アイビスホワイト

### ■Metallic paint finishes



ミストブラック メタリック



フロレットシルバー メタリック



アスカブルー メタリック



ケモラグレー メタリック



スカグレー メタリック

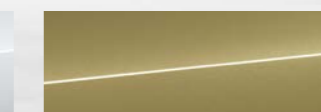

タクティクスグリーン メタリック



タンゴレッド メタリック

### ■Pearl effect paint finish



デイトナグレー パールエフェクト

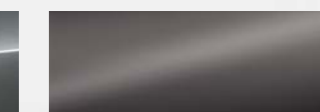

デコラティブパネル グラファイトグレー

## Decorative Inlays

※ボディカラー、シート生地、デコラティブパネルは印刷インクの性質上、実際の色とは異なって見える場合があります。 23

## Audi RS e-tron GT

RSの走りのDNAと電気自動車の革新性の融合。  
新しい走りの楽しみを全身に漲らせる未来を指し示すグランツーリスモ。



### 主要諸元

全長×全幅×全高	4,989×1,964×1,396(mm)	乗車定員	5
最高出力	通常モード 440kW ブーストモード 475kW	ラゲッジ容量	350 l
最大トルク	通常モード 830Nm ブーストモード 830Nm	ステアリング	右
駆動方式	quattro (4WD)	航続可能距離	500km以上*

\* 航続可能距離 (WLTC見込み値)。認可取得後、正式な数値をご案内します。  
※数値は欧州参考値であり、認可後に更新されます。



シートおよびステアリングの専用エンブレムが精悍なAudi RS e-tron GTは、強化されたリヤモーターを備える走りのスペシャルモデル。マトリクスLEDヘッドライト、アダプティブエアサスペンション、Bang & Olufsen 3Dサウンドシステム(16スピーカー)などを標準装備。鮮烈かつ上質なクルージングをお楽しみいただけます。

# Specifications Audi RS e-tron GT

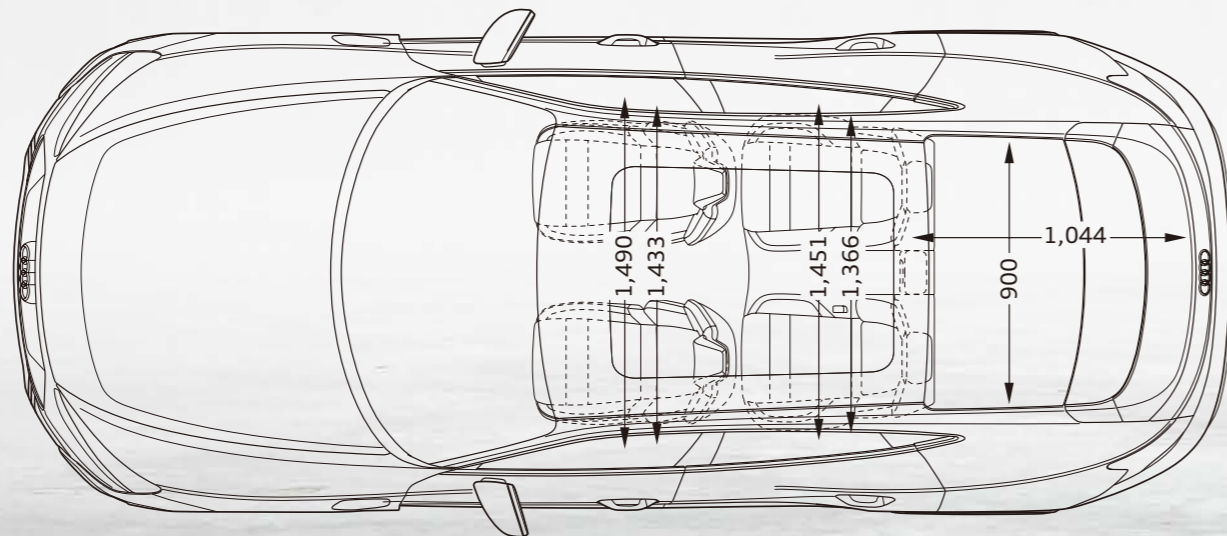
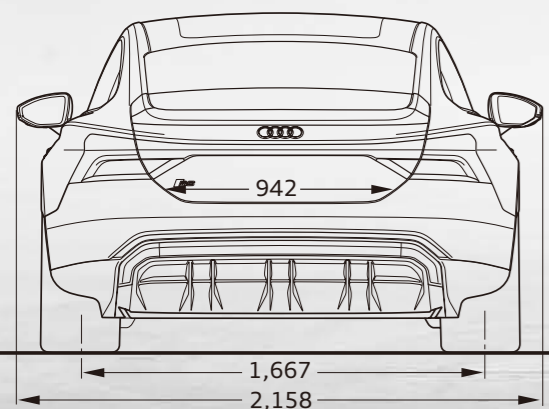
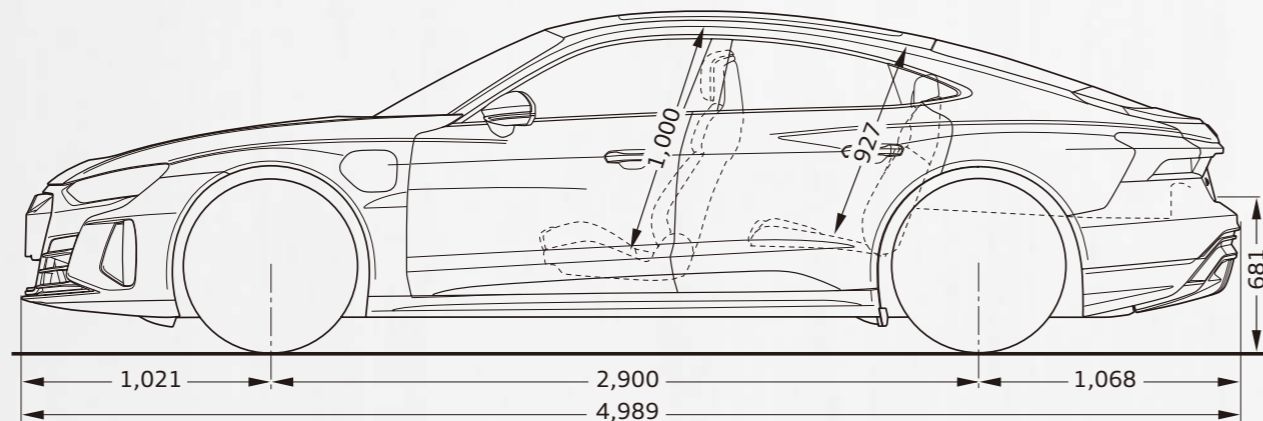
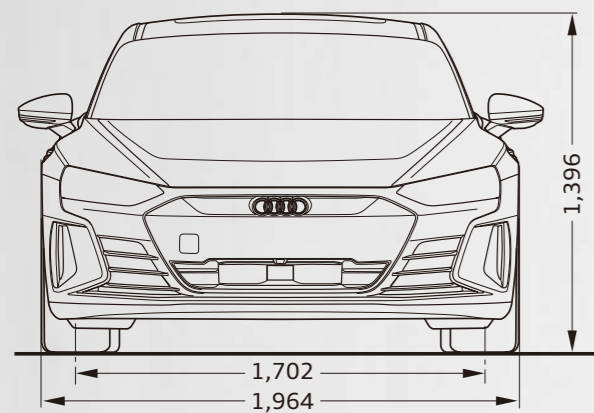

※単位：mm イラストは欧州仕様車となります。車両は日本仕様とは異なります。

## 主要標準装備

太文字はAudi RS e-tron GTにのみ標準仕様となる装備です。

### Exterior

- ・LED ヘッドライト  
ダイナミックターンインディケーター
- ・**マトリクスLEDヘッドライト**  
ダイナミックターンインディケーター
- ・LEDリヤコンビネーションライト  
ダイナミックターンインディケーター
- ・シングルフレームグリル ヘクラグレー
- ・エクステリアミラー  
電動調整&格納機能 自動防眩機能  
メモリー機能 ヒーター
- ・パノラマサンルーフ
- ・**アルミホイール 5ダブルスポーク**  
**オフセットデザイン プラチナムグレー**  
(フロント9J×20+245/45 R20タイヤ/  
リヤ11J×20+285/40 R20タイヤ)

### Performance

- ・アダプティブエアサスペンション
- ・プログレッシブステアリング
- ・ブレーキ タングステンカーバイドコーティング

### Interior

- ・**スポーツシートプラス/**  
**ダイナミカ/アーティフィシャルレザー**
- ・電動調整機能(フロント)  
メモリー機能(フロントドライバーサイド)
- ・**シートヒーター(フロント)**
- ・ヘッドライニングブラック
- ・**ステアリングホイール 3スポーク レザー**  
**マルチファンクション パドルシフト付 ヒーター**
- ・電動チルト/テレスコピックステアリングコラム
- ・3ゾーンオートマチックエアコンディショナー
- ・デコラティブパネル グラファイトグレー
- ・ドアシルトリム アルミニウム
- ・ルームミラー 自動防眩
- ・マルチカラーアンビエントライティング
- ・サンバイザー 照明付きメイクアップミラー  
(フロント)
- ・チャージングケーブル

### Assistance & safety

- ・アダプティブクルーズアシスト/エマージェンシーアシスト
- ・アダプティブクルーズコントロール/ターンアシスト
- ・オーディオサイドアシスト/リヤクロストラフィックアシスト/  
エグジットワーニング
- ・パークアシスト
- ・サラウンドビューカメラ
- ・オーディブレセンスフロント
- ・エアバッグ(フロント)助手席エアバッグカットオフスイッチ付
- ・サイドエアバッグ(フロント/リヤ)/カーテンエアバッグ
- ・イモビライザー
- ・アドバンストキーシステム

### Technology

- ・MMI ナビゲーション
- ・ハンズフリー(Bluetooth)
- ・オーディスマートフォンインターフェース
- ・**Bang & Olufsen 3D サウンドシステム**  
(16スピーカー)



スポーツシートプラス/ダイナミカ/アーティフィシャルレザー



ステアリングホイール 3スポーク レザー マルチファンクション  
パドルシフト付 ヒーター

## Body Colours

### ■Solid paint finish



アイビスホワイト

### ■Metallic paint finishes



ミストブラック メタリック



フロレットシルバー メタリック



アスカブルー メタリック



ケモラグレー メタリック



スカグレー メタリック



タクティクスグリーン メタリック



タンゴレッド メタリック

## Decorative Inlays

### ■Pearl effect paint finish



デイトナグレー パールエフェクト

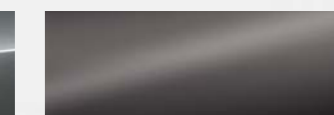

デコラティブパネル グラファイトグレー

※ボディカラー、シート生地、デコラティブパネルは印刷インクの性質上、実際の色とは異なって見える場合があります。 27

**アウディ ジャパン 株式会社**

東京都品川区北品川 4-7-35 御殿山トラストタワー 16 階 〒140-0001

Free dial ▶ 0120-598106 AM 9:00 - PM 7:00

For info ▶ [www.audi.co.jp](http://www.audi.co.jp)

●カタログ写真は、日本で販売される車両とは仕様が異なる場合があります。●本仕様・装備・諸元は予告なく変更される場合があります。●このカタログの内容は2021年4月現在のものです。

