



**Forget the car. Audi is more.
Audi A8.**

- Интеллектуальные технологии Audi | 04
- Не думайте об автомобиле Audi A8 | 12
- Мыслите масштабнее Audi A8 L | 25
- Многогранный. Особенности комплектации | 34
- Неординарный. Пакет внешней отделки Chrome и пакет отделки салона Audi design selection | 38
- Спортивный. Пакет внешней отделки Sport и пакет отделки салона Audi design selection | 40
- Неповторимый. Audi exclusive | 42
- Великолепный вид. Дополнительное оборудование и оригинальные аксессуары Audi | 48

Данные о расходе топлива и выбросах CO₂ приведены на стр. 60.

В изображенных или описанных вариантах комплектации частично речь идет о дополнительном оборудовании, поставляемом за отдельную плату.

Более подробную информацию о стандартной комплектации и дополнительном оборудовании вы можете получить на сайте www.audi.ru или у официального дилера Audi вашего региона.

Интеллектуальные технологии Audi

Еще один шаг навстречу нашему представлению об автономном вождении. Садитесь и не беспокойтесь ни о чем. Теперь это ваш офис. И ваш мир увлекательных цифровых приключений. Встроенный лазерный сканер расширяет границы вашего зрения. Высокотехнологичные электронные ассистирующие системы, если вы того пожелаете, помогут водителю и сделают поездку еще безопаснее. Удобнее. Увлекательнее.

Мир меняется на ваших глазах.

Данные о расходе топлива и выбросах CO₂ приведены на стр. 60.

В изображенных или описанных вариантах комплектации частично речь идет о дополнительном оборудовании, поставляемом за отдельную плату.

Более подробную информацию о стандартной комплектации и дополнительном оборудовании вы можете получить на сайте www.audi.ru или у официального дилера Audi вашего региона.

Успокаивает,

не

напрягает



Успокаивает,

Адаптивный круиз-контроль

Фронтальная камера, радарные и ультразвуковые датчики, а также лазерный сканер обеспечивают максимально точный обзор.



Торможение, трогание с места, разгон, а также сохранение полосы движения и дистанции осуществляются автоматически.



+ За рулем без стресса.

Вам не придется больше переживать из-за сложных дорожных ситуаций. Да, их нельзя избежать. Но можно сберечь свои нервы. Для этого в Audi A8 предусмотрены опциональные электронные системы: адаптивный ассистент движения с ограничителем скорости, а для движения на узких участках дороги — ассистент аварийного маневрирования и ассистент поворота. Ассистент движения на узких участках дороги помогает двигаться в узких местах, например, при проведении дорожных работ на автомагистралях, поддерживая дистанцию до впереди идущих автомобилей, регулируя скорость и позволяя маневрировать относительно автомобилей, двигающихся по соседней полосе.

Данные о расходе топлива и выбросах CO₂ приведены на стр. 60.

В изображенных или описанных вариантах комплектации частично речь идет о дополнительном оборудовании, поставляемом за отдельную плату.

Более подробную информацию о стандартной комплектации и дополнительном оборудовании вы можете получить на сайте www.audi.ru или у официального дилера Audi вашего региона. Обратите внимание: ни одна система не отменяет законов физики. Системы могут оказывать поддержку водителю, но не снимают с него ответственности, а также обязанности быть внимательным во время управления автомобилем.

Вас слушают

и

повиняются.

Интеллектуальный диалог

🗣️ Автомобиль распознает ваш голос.

🗨️ Нет необходимости в заученных командах.

+ Достаточно ваших указаний.

Вы задаете тон. Вас слушают и слушаются. Вы говорите как обычно, в естественной манере, произвольными фразами.

В Audi A8 установлен голосовой ассистент, управляющий некоторыми функциями и упрощающий, например, взаимодействие с системой MMI. Полная информированность и прекрасное общение. Проще не бывает.

Данные о расходе топлива и выбросах CO₂ приведены на стр. 60.

В изображенных или описанных вариантах комплектации частично речь идет о дополнительном оборудовании, поставляемом за отдельную плату. Более подробную информацию о стандартной комплектации и дополнительном оборудовании вы можете получить на сайте www.audi.ru или у официального дилера Audi вашего региона.

Управляйте,

а не

исполняйте.

MMI touch response



Только самое главное.



Интуитивно понятное управление с тактильной обратной связью.



Комфорт, который вы так цените.

Кнопки — это вчерашний день, им место только на одежде. В новом Audi A8 управление информационно-развлекательными системами и функциями комфорта осуществляется с помощью интерфейса MMI touch и сенсорных дисплеев с диагональю 10,1 и 8,6 дюймов. Чем меньше кнопок и переключателей, тем больше времени у водителя и пассажиров для новых впечатлений. Почувствуйте тактильный отклик интерфейса MMI touch. Установите собственные настройки панели управления, совсем как в вашем смартфоне.

Данные о расходе топлива и выбросах CO₂ приведены на стр. 60.

В изображенных или описанных вариантах комплектации частично речь идет о дополнительном оборудовании, поставляемом за отдельную плату. Более подробную информацию о стандартной комплектации и дополнительном оборудовании вы можете получить на сайте www.audi.ru или у официального дилера Audi вашего региона.

Еще один новый автомобиль?

Данные о расходе топлива и выбросах CO₂ приведены на стр. 60.

В изображенных или описанных вариантах комплектации частично речь идет о дополнительном оборудовании, поставляемом за отдельную плату. Более подробную информацию о стандартной комплектации и дополнительном оборудовании вы можете получить на сайте www.audi.ru или у официального дилера Audi вашего региона.

Нет, это ваш новый удивительный мир.

Данные о расходе топлива и выбросах CO₂ приведены на стр. 60.

В изображенных или описанных вариантах комплектации частично речь идет о дополнительном оборудовании, поставляемом за отдельную плату. Более подробную информацию о стандартной комплектации и дополнительном оборудовании вы можете получить на сайте www.audi.ru или у официального дилера Audi вашего региона.

The image shows the interior of an Audi A8, focusing on the front passenger and driver seats. The seats are upholstered in dark leather with a perforated pattern. The dashboard and center console are visible, featuring a sleek, modern design with wood trim and metallic accents. The steering wheel is partially visible in the background. The overall atmosphere is one of luxury and sophisticated craftsmanship.

Добро пожаловать в Audi A8. Получите эстетическое наслаждение от просторного салона и изысканного оснащения. Ощутите качество эксклюзивных, превосходно обработанных материалов. Прочувствуйте новый уровень комфорта управления. Убедитесь в сетевых возможностях систем и оборудования. Технические инновации восхищают и вдохновляют.

Данные о расходе топлива и выбросах CO₂ приведены на стр. 60.

В изображенных или описанных вариантах комплектации частично речь идет о дополнительном оборудовании, поставляемом за отдельную плату. Более подробную информацию о стандартной комплектации и дополнительном оборудовании вы можете получить на сайте www.audi.ru или у официального дилера Audi вашего региона.

Взгляните на комфорт по-новому. Оцените идеальное сочетание цветов.
Оptionальный пакет контурного освещения салона, включая шесть
предустановленных цветовых профилей, подчеркивает уютную атмосферу.



Данные о расходе топлива и выбросах CO₂ приведены на стр. 60.
В изображенных или описанных вариантах комплектации частично речь идет о дополнительном оборудовании,
поставляемом за отдельную плату. Более подробную информацию о стандартной комплектации и дополнительном
оборудовании вы можете получить на сайте www.audi.ru или у официального дилера Audi вашего региона.

Указывает путь

В конструкции светящихся элементов задних фонарей использована технология органических светодиодов OLED. Эта светотехника, доступная в качестве опции, создает равномерную и яркую световую графику.

Наслаждайтесь совершенным и эффектным светом этого автомобиля каждый день. Даже еще не тронувшись с места, вы будете впечатлены уже одним нестандартным и футуристическим световым решением функции Coming home/Leaving home. Обещаем, что завершение вашей поездки будет таким же эффектным, как и ее начало.

Данные о расходе топлива и выбросах CO₂ приведены на стр. 60.

В изображенных или описанных вариантах комплектации частично речь идет о дополнительном оборудовании, поставляемом за отдельную плату. Более подробную информацию о стандартной комплектации и дополнительном оборудовании вы можете получить на сайте www.audi.ru или у официального дилера Audi вашего региона.

Не думайте, что вы уже все видели.

Широкая решетка радиатора Singleframe, спортивный изгиб крыши, удлиненный силуэт. Узнаваемые черты автомобиля с полным приводом quattro. Новая эпоха дизайна Audi, нашедшая свое отражение в Audi A8.



Данные о расходе топлива и выбросах CO₂ приведены на стр. 60.

В изображенных или описанных вариантах комплектации частично речь идет о дополнительном оборудовании, поставляемом за отдельную плату. Более подробную информацию о стандартной комплектации и дополнительном оборудовании вы можете получить на сайте www.audi.ru или у официального дилера Audi вашего региона.

Незабываемое ощущение комфорта.

Удобная посадка благодаря широким дверям. Насладитесь простором и комфортом на каждом месте в салоне благодаря дополнительному пространству для ног и головы.

В Audi A8. Чувствуйте себя в пути как дома.

Данные о расходе топлива и выбросах CO₂ приведены на стр. 60.

В изображенных или описанных вариантах комплектации частично речь идет о дополнительном оборудовании, поставляемом за отдельную плату. Более подробную информацию о стандартной комплектации и дополнительном оборудовании вы можете получить на сайте www.audi.ru или у официального дилера Audi вашего региона.

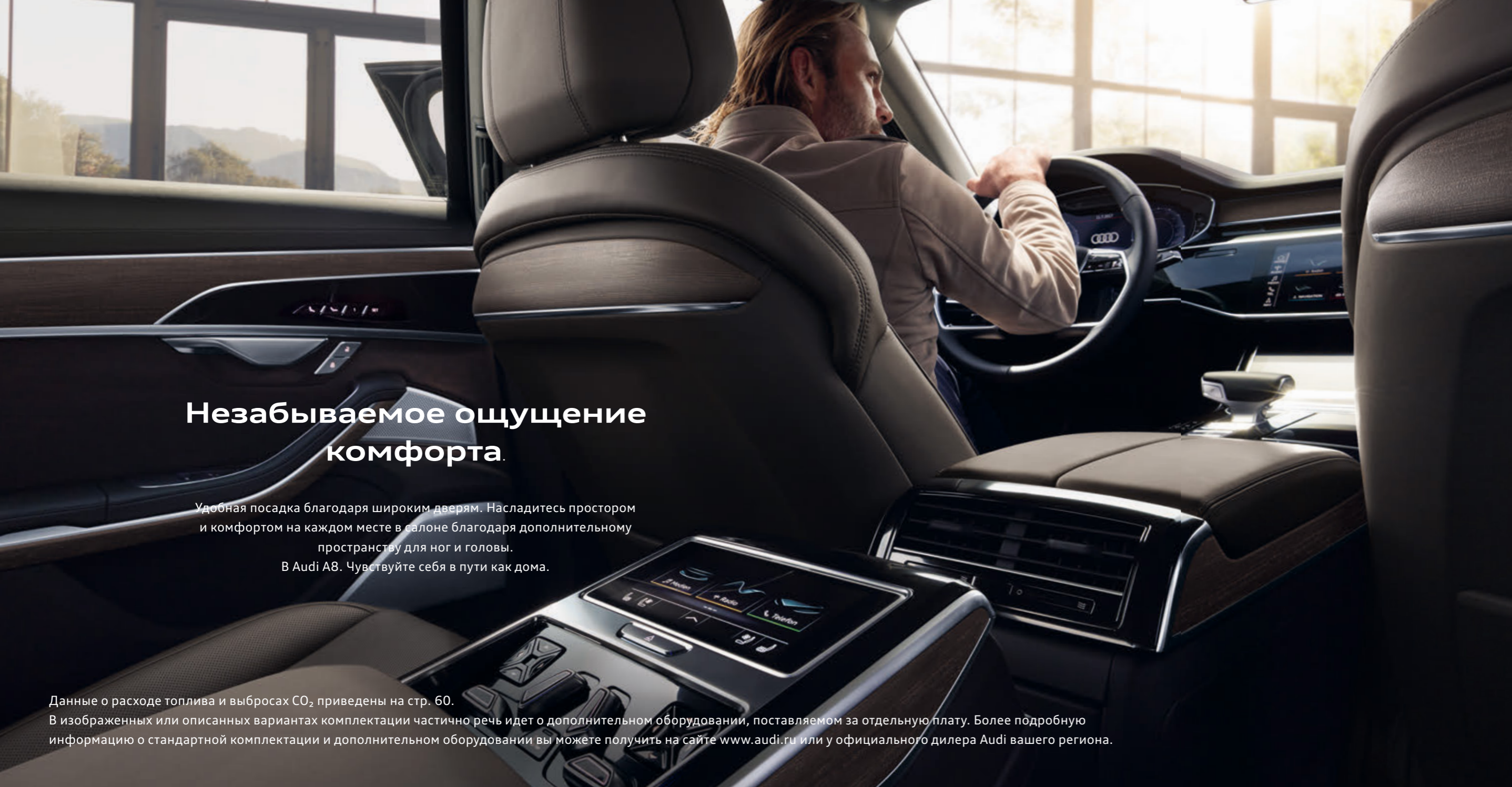

Еще один новый автомобиль?
Нет, нечто гораздо большее

Данные о расходе топлива и выбросах CO₂ приведены на стр. 60.

В изображенных или описанных вариантах комплектации частично речь идет о дополнительном оборудовании, поставляемом за отдельную плату. Более подробную информацию о стандартной комплектации и дополнительном оборудовании вы можете получить на сайте www.audi.ru или у официального дилера Audi вашего региона.

Audi A8 L

Удлиненная колесная база, увеличенные задние двери, больше пространства для ног и головы, а также технически совершенное и роскошное оснащение. В удлиненном варианте Audi A8 вы не будете испытывать недостатка в свободном месте.

Данные о расходе топлива и выбросах CO₂ приведены на стр. 60.

В изображенных или описанных вариантах комплектации частично речь идет о дополнительном оборудовании, поставляемом за отдельную плату. Более подробную информацию о стандартной комплектации и дополнительном оборудовании вы можете получить на сайте www.audi.ru или у официального дилера Audi вашего региона.



Не думайте о новом офисе. Путешествуйте в нем

Ваш Audi A8 может быть и гостиной, и рабочим кабинетом. Все дело в атмосфере спокойствия, которую создает улучшенная шумоизоляция салона. Предлагаемая в качестве опции развлекательная система для пассажиров задних сидений Rear Seat Entertainment¹ включает в себя съемный 10,1-дюймовый LCD-монитор, который можно использовать в качестве планшета. С помощью дополнительного пульта управления с сенсорным дисплеем задние пассажиры могут управлять функциями комфорта и информационно-развлекательными системами.

Данные о расходе топлива и выбросах CO₂ приведены на стр. 60.
В изображенных или описанных вариантах комплектации частично речь идет о дополнительном оборудовании, поставляемом за отдельную плату. Более подробную информацию о стандартной комплектации и дополнительном оборудовании вы можете получить на сайте www.audi.ru или у официального дилера Audi вашего региона.

¹ Правовую информацию и ссылки по использованию оборудования можно найти на стр. 61.



**Только представьте:
Audi A8
в цвете черный, «металлик»
(Mythos Black)**

Данные о расходе топлива и выбросах CO₂ приведены на стр. 60.*

В изображенных или описанных вариантах комплектации частично речь идет о дополнительном оборудовании, поставляемом за отдельную плату. Более подробную информацию о стандартной комплектации и дополнительном оборудовании вы можете получить на сайте www.audi.ru или у официального дилера Audi вашего региона.



Данные о расходе топлива и выбросах CO₂ приведены на стр. 60.

В изображенных или описанных вариантах комплектации частично речь идет о дополнительном оборудовании, поставляемом за отдельную плату. Более подробную информацию о стандартной комплектации и дополнительном оборудовании вы можете получить на сайте www.audi.ru или у официального дилера Audi вашего региона.

Многогранный

Краткий обзор ваших возможностей

Audi A8 — необыкновенный автомобиль, который покоряет высоким качеством и разнообразием оснащения и отделки. Многочисленные функции комфорта и электронные ассистирующие системы сделают каждую поездку незабываемой.



01-02 Камеры обзора¹ Четыре широкоугольные камеры обзора просматривают область непосредственно вокруг автомобиля. Управление различными вариантами проекции осуществляется с помощью сенсорного дисплея.

Данные о расходе топлива и выбросах CO₂ приведены на стр. 60.

В изображенных или описанных вариантах комплектации частично речь идет о дополнительном оборудовании, поставляемом за отдельную плату. Более подробную информацию о стандартной комплектации и дополнительном оборудовании вы можете получить на сайте www.audi.ru или у официального дилера Audi вашего региона.

¹ Обратите внимание: ни одна система не отменяет законов физики. Системы могут оказывать поддержку водителю, но не снимают с него ответственности, а также обязанности быть внимательным во время управления автомобилем.

01-



02



01

01 Панорамная крыша (из 2 частей, для Audi A8 L) наполняет салон светом и создает особую атмосферу благодаря постоянной вентиляции; вся стеклянная поверхность выполнена из затемненного стекла, также в комплект входит солнцезащитная шторка с электроприводом

02 Панорамная крыша (для Audi A8) — большая стеклянная поверхность; оснащена светонепроницаемыми солнцезащитными шторками с электроприводом

03 Audi phone box¹ позволяет с легкостью совершать звонки из салона автомобиля, обеспечивая высокое качество телефонного соединения

04 Кнопки управления со стеклянным покрытием черного цвета, с тактильной обратной связью, с расширенной отделкой aluminium

05 Аудиосистема Bang & Olufsen Advanced Sound System воспроизводит объемный звук превосходного качества, которым могут наслаждаться все пассажиры

Данные о расходе топлива и выбросах CO₂ приведены на стр. 60. В изображенных или описанных вариантах комплектации частично речь идет о дополнительном оборудовании, поставляемом за отдельную плату. Подробную информацию о стандартной и специальной комплектации можно получить на сайте www.audi.ru или у официального дилера Audi вашего региона.

¹ Информацию о совместимости мобильных телефонов можно получить у официальных дилеров Audi вашего региона или на сайте www.audi.com/bluetooth.



02



03

05

04



01

Неординарный

Таким автомобиль может стать благодаря практически неограниченным возможностям его отделки. Например, с пакетом внешней отделки Chrome и пакетом отделки салона Audi design selection серого цвета (merino grey). Audi A8 предоставляет множество вариантов для реализации самых смелых творческих идей.

Пакет внешней отделки Chrome усиливает эффект, который производит этот автомобиль своим появлением.

Сделайте неординарный автомобиль еще более неординарным. Вам поможет в этом пакет отделки салона Audi design selection, предлагающий художественно подобранные сочетания эксклюзивных материалов и цветов отделки салона.

Вы можете по своему желанию комбинировать изысканные декоративные вставки с отделкой сидений лучшими сортами кожи с эффектной контрастной строчкой.



02

01 Пакет внешней отделки Chrome включает в себя дополнительные хромированные накладки на переднем и заднем бампере, хромированные вставки в дверных ручках и опциональные тормозные суппорты, окрашенные в черный цвет

02 Пакет отделки салона Audi design selection в сером цвете (merino grey): обивка сидений из перфорированной кожи Valcona серого цвета (merino grey) с контрастной строчкой и кантом коричневого цвета; вставки в дверях выполнены из материала Alcantara; верхняя часть панели приборов отделана кожей серого цвета (meteor grey) с контрастной строчкой коричневого цвета; нижняя часть панели приборов серого цвета (merino grey)

С другими особенностями вы можете ознакомиться на сайте www.audi.ru.

Данные о расходе топлива и выбросах CO₂ приведены на стр. 60.

В изображенных или описанных вариантах комплектации частично речь идет о дополнительном оборудовании, поставляемом за отдельную плату. Более подробную информацию о стандартной комплектации и дополнительном оборудовании вы можете получить на сайте www.audi.ru или у официального дилера Audi вашего региона.

Спортивный

Подчеркните спортивный характер вашего Audi A8 с помощью пакета внешней отделки Sport, создав выразительный дизайн с нотой динамики. Расставьте блестящие акценты элегантного черного цвета с помощью опционального черного стайлинг-пакета внешней отделки Audi exclusive. Насладитесь спортивной атмосферой, высококачественными материалами и комфортом, выбрав пакет отделки салона Audi design selection серебристого цвета (pastel silver).

01 Пакет внешней отделки Sport: в т. ч. опциональная окраска кузова в цвет серый, «перламутр» (Daytona Grey), передний и задний бамперы выполнены в характерном спортивном дизайне, вставка диффузора в виде сот черного матового цвета

02 Пакет внешней отделки Sport: в т. ч. решетка воздухозаборников в виде сот, боковые пороги окрашены в цвет кузова

Пакет внешней отделки черного цвета: в т. ч. решетка радиатора Audi Singleframe, боковые воздухозаборники, декоративные молдинги окон, передний бампер, насадки на выхлопную трубу, а также, в качестве опции, корпуса внешних зеркал заднего вида — создают эффектные акценты черного цвета

03 Пакет отделки салона Audi design selection серебристого цвета (pastel silver): в т. ч. комфортные сиденья с индивидуальной настройкой контура, в спортивном дизайне; обивка сидений перфорированной кожей Valcona серебристого цвета (pastel silver) с ромбовидной прострочкой, а также с контрастной строчкой и кантом серого цвета (granite grey)

С другими особенностями вы можете ознакомиться на сайте www.audi.ru.

Данные о расходе топлива и выбросах CO₂ приведены на стр. 60.

В изображенных или описанных вариантах комплектации частично речь идет о дополнительном оборудовании, поставляемом за отдельную плату. Более подробную информацию о стандартной комплектации и дополнительном оборудовании вы можете получить на сайте www.audi.ru или у официального дилера Audi вашего региона.



01



03



02

Неповторимый



Благодаря Audi exclusive он станет таким. Неповторимым и индивидуальным, как вы сами. Воспользуйтесь предложениями из программы продаж Audi exclusive. Изысканные элементы декора и цвета кожи сочетаются с возможностью окраски кузова в индивидуальный цвет, который вы можете выбрать из огромной палитры Audi exclusive в точном соответствии с вашими пожеланиями.

01 Audi A8 L с индивидуальной окраской кузова Audi exclusive в цвет серый, «металлик» (Suzuka Grey); легкосплавные диски Audi Sport, дизайн «5 двойных спиц V», серого (Titan) матового цвета, полированные ^{1, 2}

Данные о расходе топлива и выбросах CO₂ приведены на стр. 60.

Audi exclusive является дополнительным предложением компании Audi Sport GmbH. Более подробную информацию о стандартной комплектации и дополнительном оборудовании вы можете получить на сайте www.audi.ru или у официального дилера Audi вашего региона.

¹ Обратите внимание на особенности эксплуатации колесных дисков, приведенные на стр. 61. ² Информацию о точных сроках поставки вы можете получить у официального дилера Audi вашего региона.

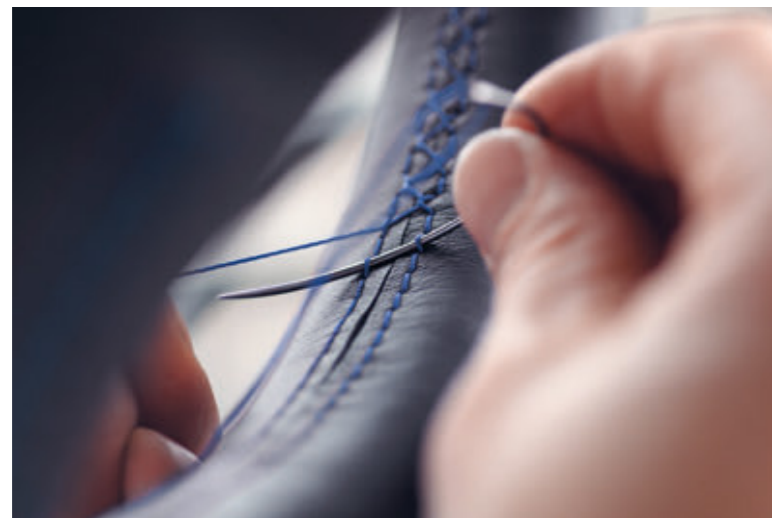

**Неповторимый автомобиль,
который отражает вашу
индивидуальность.**

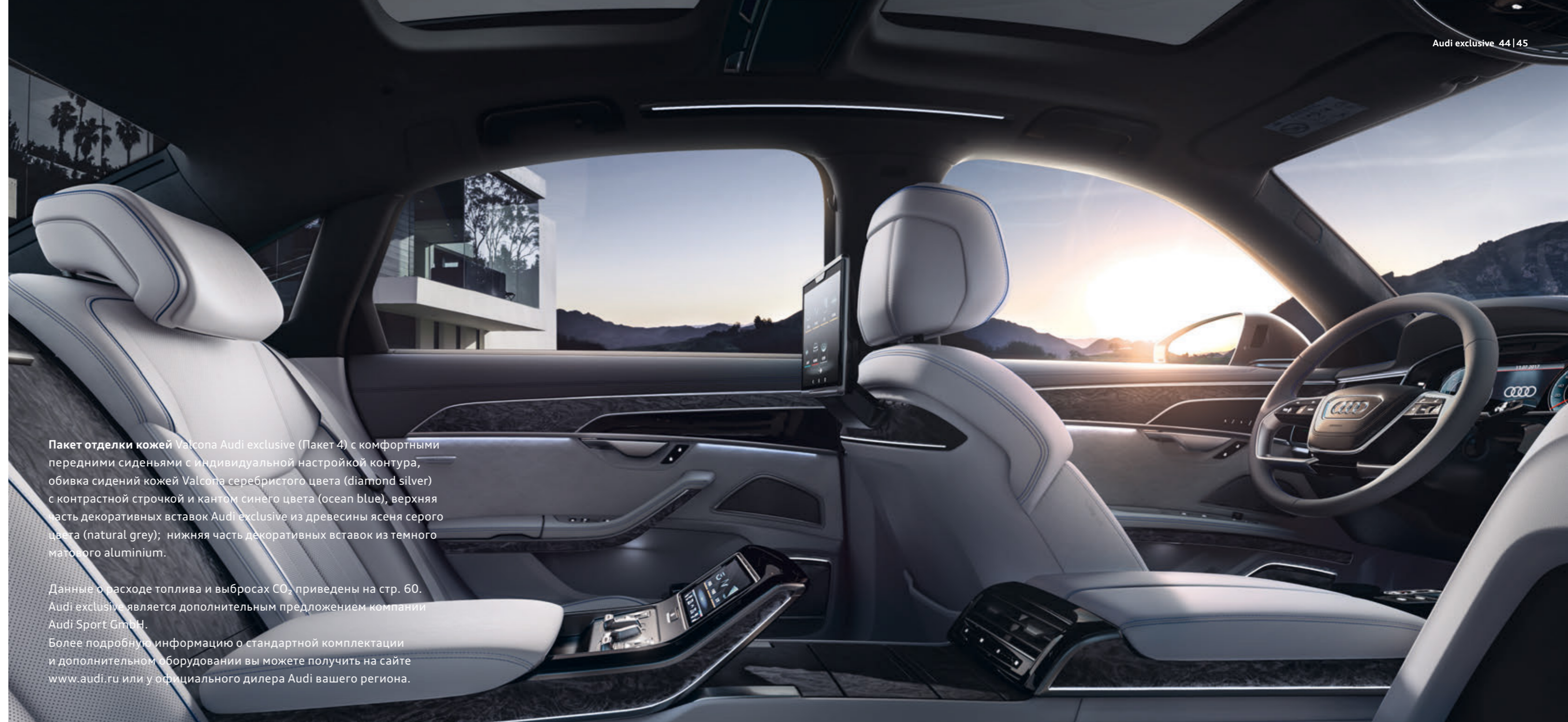

Пакет отделки кожей Valcona Audi exclusive (Пакет 4) с комфортными передними сиденьями с индивидуальной настройкой контура, обивка сидений кожей Valcona серебристого цвета (diamond silver) с контрастной строчкой и кантом синего цвета (ocean blue), верхняя часть декоративных вставок Audi exclusive из древесины ясеня серого цвета (natural grey); нижняя часть декоративных вставок из темного матового aluminium.

Данные о расходе топлива и выбросах CO₂ приведены на стр. 60. Audi exclusive является дополнительным предложением компании Audi Sport GmbH.

Более подробную информацию о стандартной комплектации и дополнительном оборудовании вы можете получить на сайте www.audi.ru или у официального дилера Audi вашего региона.



Пакет отделки кожей Valcona Audi exclusive (Пакет 4) с комфортными передними сиденьями с индивидуальной настройкой контура, обивка сидений кожей Valcona серебристого цвета (diamond silver) с контрастной строчкой и кантом синего цвета (ocean blue), верхняя часть декоративных вставок Audi exclusive из ясеня серого цвета (natural grey)



Audi exclusive 46 | 47

01



02

01 Индивидуализированные накладки на пороги спереди и сзади Audi exclusive
02 Холодильник Audi exclusive

Данные о расходе топлива и выбросах CO₂ приведены на стр. 60. Audi exclusive является дополнительным предложением компании Audi Sport GmbH. Более подробную информацию о стандартной комплектации и дополнительном оборудовании вы можете получить на сайте www.audi.ru или у официального дилера Audi вашего региона.

Отделка кожей: основные цвета Audi exclusive

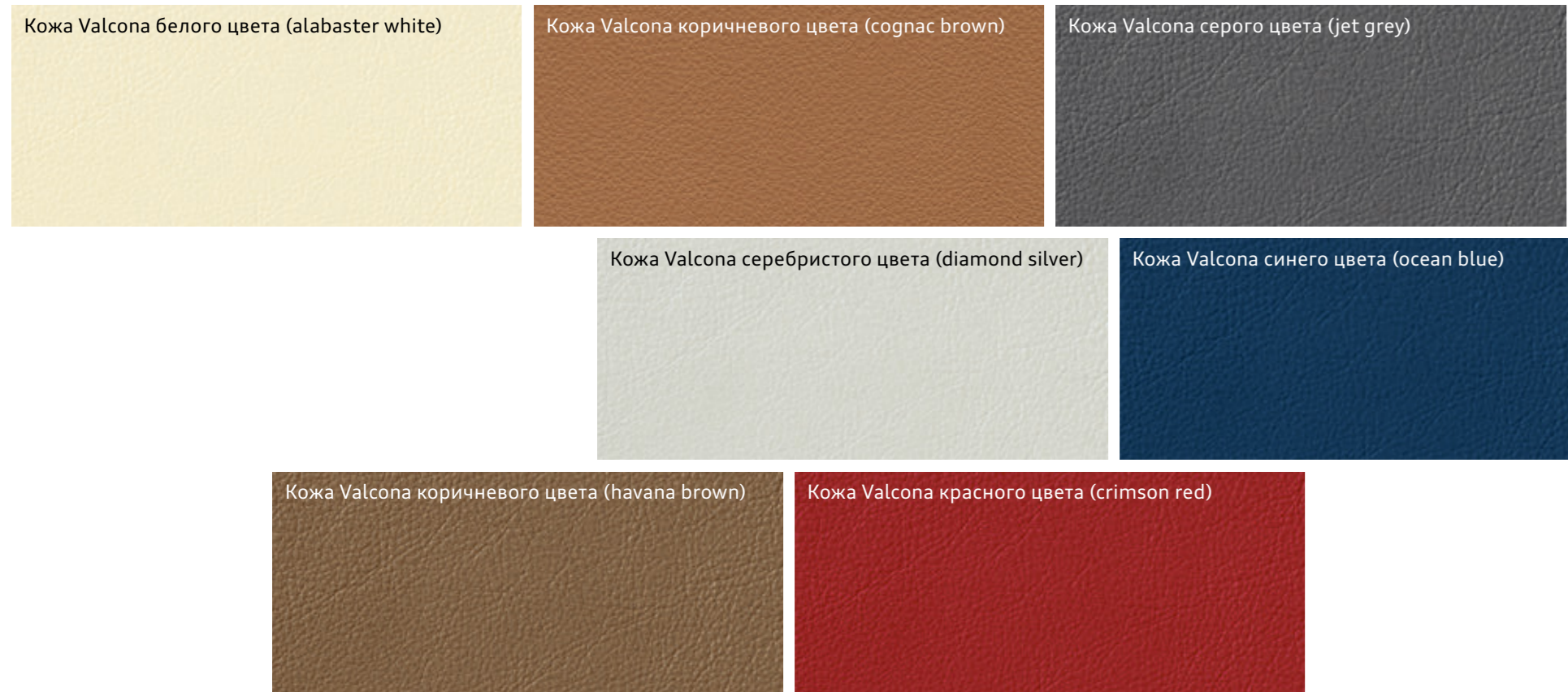

Отделка кожей: акцентные цвета Audi exclusive (для окантовки, канта и строчки)

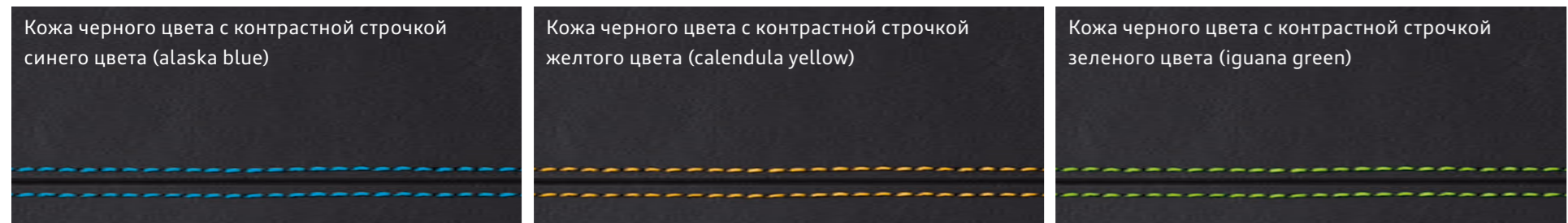

Индивидуальная окраска кузова Audi exclusive

У вас есть только один шанс произвести первое впечатление. Чтобы максимально его использовать, выберите подходящий именно вам цвет окраски кузова из богатой цветовой гаммы Audi exclusive. Ниже представлены лишь некоторые из вариантов.

01

- 01 Серый (Quantum Grey)
- 02 Коричневый, «металлик» (Irapema Brown)
- 03 Красный, «перламутр» (Misano Red)
- 04 Синий, «кристалл» (Ara Blue)
- 05 Зеленый, «перламутр» (Goodwood Green)
- 06 Бежевый, «металлик» (Carat Beige)
- 07 Серый, «металлик» (Suzuka Grey)

Дополнительные варианты окраски кузова представлены на сайте www.audi.ru.

Audi exclusive является дополнительным предложением компании Audi Sport GmbH.

Более подробную информацию о стандартной комплектации и дополнительном оборудовании вы можете получить на сайте www.audi.ru или у официального дилера Audi вашего региона.

Данные о расходе топлива и выбросах CO₂ приведены на стр. 60.

Audi exclusive является дополнительным предложением компании Audi Sport GmbH.

Более подробную информацию о стандартной комплектации и дополнительном оборудовании вы можете получить на сайте www.audi.ru или у официального дилера Audi вашего региона.

Отделка кожей: дополнительные цвета кожи Feinnappa Audi exclusive

(для верхней части приборной панели, органов управления и средней части дверей; другие цвета можно выбрать из ассортимента основных цветов Audi exclusive)

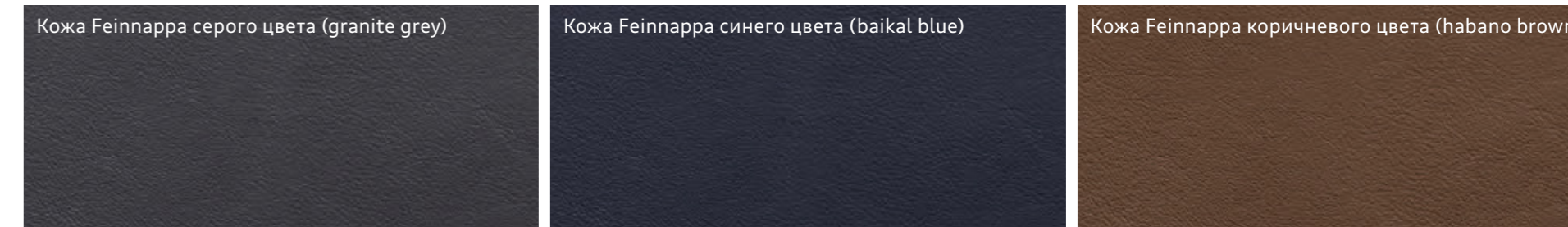

Верхние декоративные вставки из дерева Audi exclusive



Великолепный вид

Выберите цвет кузова, который в полной мере отражает вашу индивидуальность. При этом вы можете быть уверены в великолепном качестве покрытия, ведь ваш автомобиль не просто окрашен — он окрашен четырежды. Не только для блестящего внешнего вида, но и для того, чтобы ваш Audi был оптимально защищен от негативного влияния окружающей среды и естественного износа. Так долго, как это потребуется.

- 01 Серый, «металлик» (Terra Grey)
- 02 Серый, «металлик» (Vesuvio Grey)
- 03 Синий, «металлик» (Moonlight Blue)
- 04 Синий, «металлик» (Navarra Blue)
- 05 Красный, «металлик» (Sevilla Red)
- 06 Бежевый, «перламутр» (Impala Beige)
- 07 Белый, «металлик» (Glacier White)

01



-02

-03

04-

05-

06-

07-

С другими вариантами окраски кузова вы можете ознакомиться на сайте www.audi.ru.

Данные о расходе топлива и выбросах CO₂ приведены на стр. 60.

В изображенных или описанных вариантах комплектации частично речь идет о дополнительном оборудовании, поставляемом за отдельную плату. Более подробную информацию о стандартной комплектации и дополнительном оборудовании вы можете получить на сайте www.audi.ru или у официального дилера Audi вашего региона.



01



02



03



04



05



06

Блестящий выход

С помощью дисков Audi вы можете подчеркнуть свой индивидуальный стиль и характер вашего Audi A8. Выберите любимый дизайн, чтобы ярко заявить о себе. Вы можете быть уверены: диски Audi подвергаются особым испытаниям, тщательно проверены и представляют собой продукцию наивысшего качества.

01 19-дюймовые легкосплавные диски, дизайн «5 рукавов», контрастного серого цвета, частично полированные ¹

02 21-дюймовые легкосплавные диски Audi Sport, дизайн «5 двойных спиц V», серого (Titan) матового цвета, полированные ^{1, 2, 3, 4}

03 20-дюймовые кованые диски, дизайн «10 спиц Y»

04 19-дюймовые легкосплавные диски Audi Sport, дизайн «5 рукавов Polygon», серого (Titan) матового цвета, полированные ^{1, 2}

05 20-дюймовые легкосплавные диски, дизайн «20 спиц Structure», с серыми контрастными элементами, частично полированные ¹

06 20-дюймовые легкосплавные диски Audi Sport, дизайн «5 спиц V Star», черные (Anthracite) блестящие, полированные ^{1, 2}

Дополнительные варианты дисков представлены на сайте www.audi.ru.

Данные о расходе топлива и выбросах CO₂ приведены на стр. 60.

В изображенных или описанных вариантах комплектации частично речь идет о дополнительном оборудовании, поставляемом за отдельную плату.

Более подробную информацию о стандартной комплектации и дополнительном оборудовании вы можете получить на сайте www.audi.ru

или у официального дилера Audi вашего региона. Технические характеристики шин приведены на стр. 61.

¹ Обратите внимание на особенности эксплуатации колесных дисков, приведенные на стр. 61. ² Предложение компании Audi Sport GmbH.

³ Информацию о точных сроках поставки вы можете получить у официального дилера Audi вашего региона. ⁴ Не поставляются для рынка Российской Федерации.



01

Ценный

Ваш автомобиль выглядит таким во многом благодаря различным вариантам обивки кожей.

На сиденьях переднего и заднего рядов вы можете ощутить эксклюзивный комфорт благодаря высококачественным материалам и первоклассной выделке.

И неважно, какой вариант вы выберете: ваш выбор всегда будет верным.



02

01 Комфортные передние сиденья с индивидуальной настройкой контура с обивкой перфорированной кожей Valcona красного цвета (merlot red)

02 Комфортные передние сиденья с индивидуальной настройкой контура с обивкой перфорированной кожей Unicat коричневого цвета (sard brown), верхняя часть панели приборов и центральная консоль синего цвета (turmalin blue) с контрастной строчкой и кантом серого цвета (rock grey)

С другими вариантами обивки сидений вы можете ознакомиться на сайте www.audi.ru.

Данные о расходе топлива и выбросах CO₂ приведены на стр. 60.

В изображенных или описанных вариантах комплектации частично речь идет о дополнительном оборудовании, поставляемом за отдельную плату. Более подробную информацию о стандартной комплектации и дополнительном оборудовании вы можете получить на сайте www.audi.ru или у официального дилера Audi вашего региона.

Кожа Valcona бежевого цвета (pearl beige), перфорированная, с контрастной строчкой и кантом серого цвета (steel grey)

Кожа Valcona красного цвета (merlot red) перфорированная

Кожа Valetta бежевого цвета (saiga beige), перфорированная

Кожа Valcona серебристого цвета (pastel silver), перфорированная, с контрастной строчкой и кантом серого цвета (granite grey)

Кожа Valcona серого цвета (merino grey), перфорированная, с контрастной строчкой и кантом коричневого цвета

Кожа Unikat коричневого цвета (sard brown), перфорированная, с контрастной строчкой и кантом серого цвета (rock grey)

Изысканный

Благодаря особым декоративным вставкам. Создание эксклюзивной атмосферы — вопрос стиля. Вашего стиля, который вы можете совершенствовать вплоть до мельчайших деталей. Расставьте акценты с помощью декоративных вставок. Почувствуйте очарование изысканных материалов: декоративные вставки из ценных пород дерева, комбинированные с лаком серого цвета (graphite grey) или темным матовым aluminium.

Вы можете выбирать в полном соответствии с вашим вкусом.

01 Ясень серо-коричневого цвета (grey brown) | **02** Темный матовый aluminium
03 Тополь серебристого-коричневого цвета (brown silver) | **04** Темный матовый aluminium
05 Бук Intervall серо-коричневого цвета (grey brown) | **06** Лак серого цвета (graphite grey)
07 Эвкалипт серо-коричневого цвета (grey brown) | **08** Лак серого цвета (graphite grey)

С другими вариантами декоративных вставок вы можете ознакомиться на сайте www.audi.ru.

Данные о расходе топлива и выбросах CO₂ приведены на стр. 60.

В изображенных или описанных вариантах комплектации частично речь идет о дополнительном оборудовании, поставляемом за отдельную плату. Более подробную информацию о стандартной комплектации и дополнительном оборудовании вы можете получить на сайте www.audi.ru или у официального дилера Audi вашего региона.

Неповторимы, как ваша жизнь

Оригинальные аксессуары Audi позволят сделать ваш Audi A8 еще более привлекательным. Вы каждый день будете убеждаться в их высоком качестве. Используйте преимущества оригинальных аксессуаров Audi, которые идеально подходят вашему автомобилю и покоряют своим великолепным дизайном и высокой функциональностью. Дополнительную информацию об этих и других особенностях вы можете получить у официального дилера Audi вашего региона.

Багажник-бокс для перевозки лыж и багажа: эксклюзивного дизайна Audi, закрывается на ключ, доступ внутрь возможен с обеих сторон. Предлагается в трех вариантах: объемом 300 л, 360 л и 405 л. Используется только с поперечинами, установленными на рейлинги.

Данные о расходе топлива и выбросах CO₂ приведены на стр. 60. Обратите внимание на информацию об оригинальных аксессуарах Audi, приведенную на стр. 60. Оборудование из ассортимента оригинальных аксессуаров Audi является дополнительным предложением AUDI AG и поставляется за отдельную плату.

¹ Технические характеристики шин приведены на стр. 61.

Подробная информация представлена в каталоге аксессуаров, на сайте www.audi.ru или у официального дилера Audi вашего региона.



Деловая сумка предназначена для ноутбука с экраном до 15 дюймов и офисных принадлежностей. Фиксируется на заднем сиденье или на сиденье переднего пассажира при помощи трехточечного ремня безопасности.



Оригинальные аксессуары Audi 56 | 57

Зимний легкосплавный диск, дизайн «5 рукавов Ramus», блестящий черный, размер 9 J x 20, с шиной 265/40 R20¹, подходит для установки цепей противоскольжения.

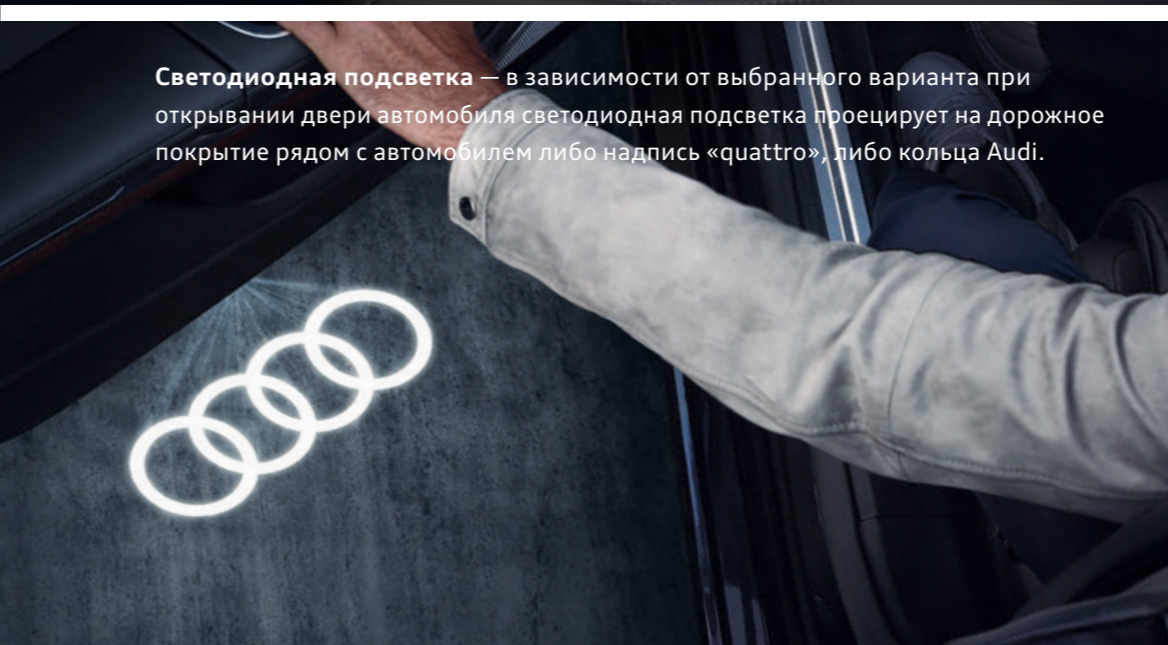

Светодиодная подсветка — в зависимости от выбранного варианта при открывании двери автомобиля светодиодная подсветка проецирует на дорожное покрытие рядом с автомобилем либо надпись «quattro», либо кольца Audi.

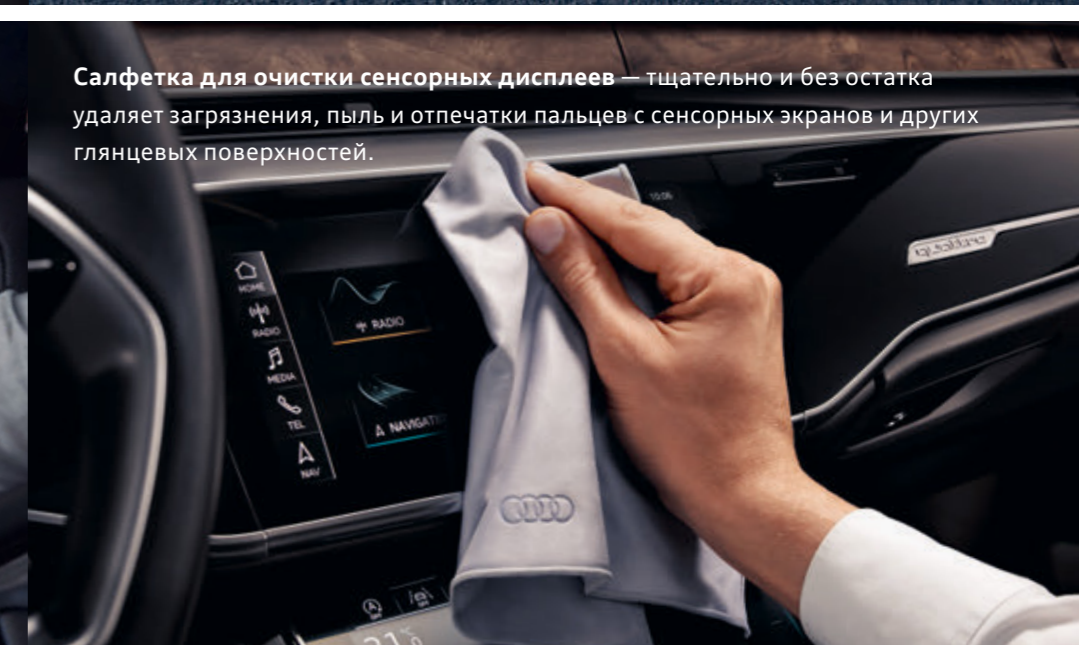

Салфетка для очистки сенсорных дисплеев — тщательно и без остатка удаляет загрязнения, пыль и отпечатки пальцев с сенсорных экранов и других глянцевых поверхностей.

Притягательная сила Audi A8

Подробности онлайн. Откройте для себя мир Audi A8. Больше информации, больше индивидуальности и больше эксклюзивности. Теперь на www.audi.ru.



Отсканируйте QR-код с помощью смартфона или планшета и откройте для себя мир Audi A8. Стоимость соединения согласно тарифам оператора мобильной связи.



Данные о расходе топлива и выбросах CO₂ приведены на стр. 60.

В изображенных или описанных вариантах комплектации частично речь идет о дополнительном оборудовании, поставляемом за отдельную плату. Более подробную информацию о стандартной комплектации и дополнительном оборудовании вы можете получить на сайте www.audi.ru или у официального дилера Audi вашего региона.

¹ В зависимости от модели и оборудования вашего автомобиля Audi предлагается различный набор сервисов. Для использования сервисов требуется наличие Audi connect.

Более подробную информацию о сервисах myAudi вы можете найти на сайте www.audi.com/myaudi, о сервисах Audi connect — на сайте www.audi.com/connect.

² Наименование Google и логотип Google являются зарегистрированными знаками корпорации Google Inc.

Габаритные размеры

Audi A8	Размеры указаны в мм
---------	----------------------

Габариты приведены для снаряженной массы автомобиля. Объем багажного отделения ¹: 505 л.

Диаметр разворота примерно 12,5 м.

* Максимальная высота от подушки сиденья до потолка. ** Ширина на уровне локтей. *** Ширина на уровне плеч.

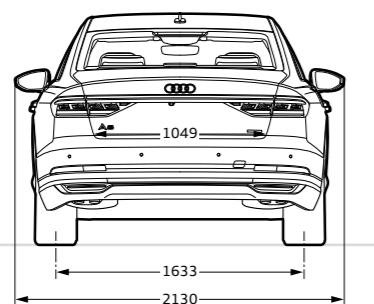
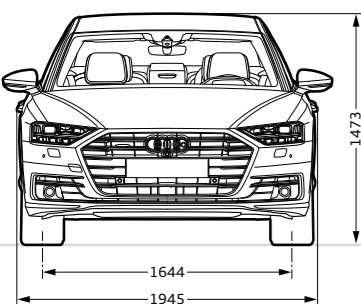
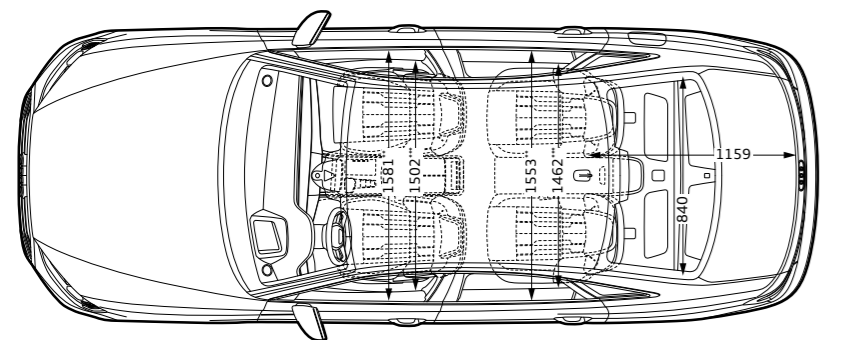
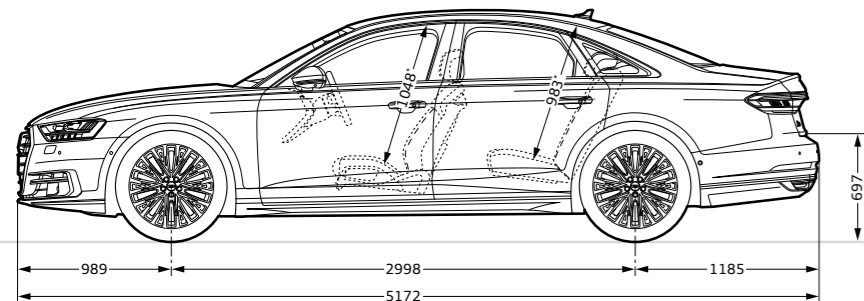

Audi A8 L	Размеры указаны в мм
-----------	----------------------

Габариты приведены для снаряженной массы автомобиля. Объем багажного отделения ¹: 505 л.

Диаметр разворота примерно 12,9 м.

* Максимальная высота от подушки сиденья до потолка. ** Ширина на уровне локтей. *** Ширина на уровне плеч.

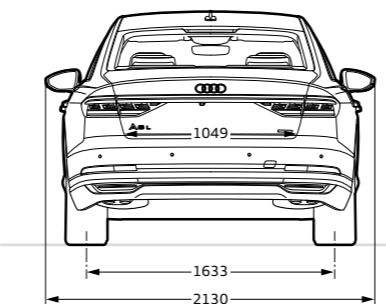
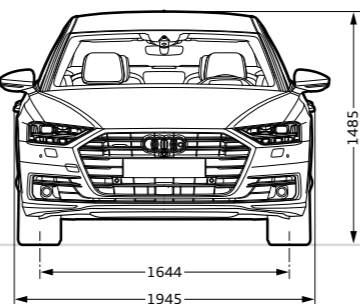
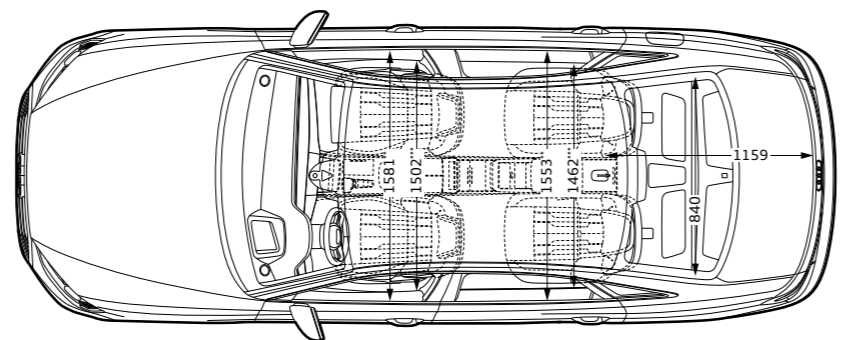
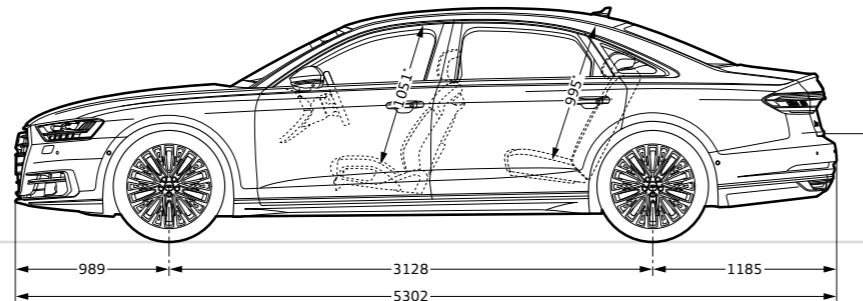

Правовая информация о пользовании сервисами Audi connect Navigation & Infotainment с внешней SIM-картой

Сервисы Audi connect доступны только при наличии дополнительно устанавливаемой навигационной системы и Audi connect (включая автомобильный телефон — в зависимости от модели автомобиля). Дополнительно в зависимости от модели автомобиля вам потребуются SIM-карта, поддерживающая функцию передачи данных, а для пользования связью по стандарту LTE ² — также с поддержкой стандарта LTE, при заказе встроенного телефона — SIM-карта, поддерживающая функции телефона и передачи данных или смартфон с интерфейсом Bluetooth и поддержкой remote SIM Access Profile (rSAP) ³. Услуги доступны только при наличии действующего или отдельно заключенного договора на предоставление услуг мобильной связи и только в зоне покрытия мобильной сети. В зависимости от выбранного тарифа мобильной связи, и в первую очередь за границей, прием пакетов данных из Интернета может привести к значительным дополнительным расходам. По причине большого объема передаваемых данных настоятельно рекомендуется заключить договор с безлимитным объемом загрузки и передачи данных.

В различных странах предлагается различный набор услуг Audi connect Navigation & Infotainment. Минимальный срок предоставления услуг — один год с момента передачи автомобиля покупателю. Так как сервисы Audi connect базируются на услугах сторонних поставщиков, их предоставление не может быть гарантировано на постоянной основе и лежит в сфере ответственности сторонних поставщиков. Через 24 месяца после передачи автомобиля покупателю срок предоставления услуг Audi connect бесплатно продлевается на следующие 12 месяцев. В случае отказа от продления вам необходимо обратиться по следующему адресу в письменной форме:

AUDI AG
Kundenbetreuung Deutschland
85045 Ingolstadt
Электронная почта: kundenbetreuung@audi.de
Телефон: +49 800 28347378423

Информацию о дополнительных возможностях продления срока действия сервисов Audi connect вы можете получить у официального дилера Audi вашего региона. В некоторых моделях автомобилей Audi connect предоставляет доступ к Google и Twitter. Обеспечение постоянного доступа к сервисам не гарантируется, но является обязанностью Google и Twitter. Более подробную информацию о сервисах Audi connect вы можете найти на сайте www.audi.com/connect или получить у официального дилера Audi вашего региона. Для получения информации о тарифах обратитесь к вашему оператору мобильной связи.

Данные о расходе топлива и выбросах CO₂ приведены на стр. 60.

В изображенных или описанных вариантах комплектации частично речь идет о дополнительном оборудовании, поставляемом за отдельную плату. Более подробную информацию о стандартной комплектации и дополнительном оборудовании вы можете получить на сайте www.audi.ru или у официального дилера Audi вашего региона. ¹ Технические характеристики приведены для базовой модели, без специфических требований для отдельных рынков сбыта и без дополнительного оборудования. ² Для использования в полном объеме необходима SIM-карта с поддержкой стандарта LTE. Информацию о доступности данной функции и поддержке формата LTE вы можете получить у официального дилера Audi вашего региона. ³ Информацию о совместимости мобильных телефонов можно получить у официального дилера Audi вашего региона или на сайте www.audi.com/bluetooth.

Правовая информация о сервисах Audi connect Navigation & Infotainment с использованием установленной в автомобиле SIM-карты

Использование сервисов Audi connect возможно только при наличии дополнительно устанавливаемой навигационной системы. Доступ к сервисам Audi connect осуществляется через AUDI AG/импортеров. Соединение для пользования сервисами Audi connect осуществляется с помощью установленной в автомобиле SIM-карты через оператора мобильной связи. Расходы за передачу данных входят в цены за услуги Audi connect. Исключение составляет соединение для передачи данных через точку доступа WLAN, пользование сервисами интернет-радио, гибридного радио и распознавания музыкального произведения, а также онлайн-сервисами потокового вещания и другими услугами, предлагаемыми через приложение Audi для смартфонов. Подключение к точке беспроводного доступа WLAN и использование сервисов интернет-радио, гибридного радио, распознавания музыкального произведения, а также онлайн-сервисов потокового вещания и других услуг, предлагаемых через приложение Audi для смартфонов, осуществляется также с помощью установленной в автомобиле SIM-карты и платной передачи данных по тарифам провайдера Audi. Информацию о тарифах и заключении договора можно получить на сайте www.audi.com/myaudi.

В качестве альтернативы для передачи данных может быть использована внешняя SIM-карта, вставляемая в специальный слот. В комплекте с опциональным Audi phone box для использования интегрированной оптической функции телефона требуется смартфон с поддержкой Bluetooth с профилем remote SIM Access Profile (rSAP) ³. При использовании внешней SIM-карты в картридере или интерфейса rSAP все соединения для сервисов Audi connect и для точки доступа WLAN осуществляются через эту внешнюю SIM-карту. Расчет возникающих расходов происходит в этом случае исключительно через внешнюю SIM-карту.

В различных странах предлагается различный набор услуг Audi connect Navigation & Infotainment. Минимальный срок предоставления услуг — один год с момента передачи автомобиля покупателю. Так как сервисы Audi connect базируются на услугах сторонних поставщиков, их предоставление не может быть гарантировано на постоянной основе и лежит в сфере ответственности сторонних поставщиков. Через 24 месяца после передачи автомобиля покупателю срок предоставления услуг Audi connect бесплатно продлевается на следующие 12 месяцев. В случае отказа от продления вам необходимо обратиться по следующему адресу в письменной форме:

AUDI AG
Kundenbetreuung Deutschland
85045 Ingolstadt
Электронная почта: kundenbetreuung@audi.de
Телефон: +49 800 28347378423

Информацию о дополнительных возможностях продления срока действия сервисов Audi connect вы можете получить у официального дилера Audi вашего региона. В некоторых моделях автомобилей Audi connect предоставляет доступ к Google и Twitter. Обеспечение постоянного доступа к сервисам не гарантируется, но является обязанностью Google и Twitter. Более подробную информацию о сервисах Audi connect вы можете найти на сайте www.audi.com/connect или получить у официального дилера Audi вашего региона; для получения информации о тарифах обратитесь к вашему оператору мобильной связи.

Правовая информация о сервисе вызова службы спасения и технической поддержки, предоставляемом системой Audi connect, включая систему управления автомобилем, и сервисе Audi connect для определения местоположения в случае угона (хищения) автомобиля

Пользование сервисами осуществляется с помощью установленной в автомобиле SIM-карты. Расходы на телефонную связь и соединения в сети передачи данных входят в цены за услуги. Сервисы, предоставляемые Audi, действуют только в пределах зоны покрытия мобильной сети оператора, выбранного Audi. Такие сервисы Audi connect, как вызов службы спасения, онлайн-вызов технической помощи, сервис в случае повреждения от Audi и онлайн-запись на техобслуживание Audi, предоставляются в течение 10 лет после передачи автомобиля покупателю в следующих странах: Бельгия, Германия, Финляндия, Франция, Великобритания, Италия, Лихтенштейн, Люксембург, Монако, Нидерланды, Норвегия, Австрия, Португалия, Швеция, Швейцария, Испания, Ирландия, Польша, Венгрия, Греция, Болгария, Румыния, Мальта, Гибралтар, Литва.

Для получения информации о сроках подключения сервисов в других европейских странах и наличии дополнительного оборудования обращайтесь к официальным дилерам Audi вашего региона.

В течение трех лет с момента передачи автомобиля покупателю предоставляется бесплатное пользование сервисами управления автомобилем комплекса решений Audi connect. Последующее продление возможно за дополнительную плату. Сервис Audi connect для определения местоположения в случае угона (хищения) автомобиля предоставляется на один год с момента передачи автомобиля клиенту и активации. Последующее продление возможно за дополнительную плату.

Дополнительные сведения

Нарушения в работе сервисов могут быть вызваны действием непреодолимой силы и распоряжениями государственных органов, а также проведением технических и прочих мероприятий на оборудовании AUDI AG, поставщиков или операторов сотовой связи для обеспечения его надлежащего функционирования (например, техническое обслуживание, ремонт, системное обновление программного обеспечения, дооснащение). AUDI AG приложит все разумные усилия для того, чтобы незамедлительно устранить подобные нарушения или способствовать их устранению.

AUDI AG

Auto-Union-Straße 1
85045 Ingolstadt
www.audi.ru

По состоянию на сентябрь 2018 г.

Отпечатано в Германии
833/11N6.82.74

Представленные в настоящем каталоге модели, варианты комплектации, а также дополнительные услуги могут быть доступны не во всех странах. На некоторых иллюстрациях присутствует оборудование, которое устанавливается за дополнительную плату. Сведения о комплектации, внешнем виде, мощности, размерах и массе, потреблении топлива и эксплуатационных расходах приведены по состоянию на момент подготовки буклета к печати. Компания не несет ответственности за возможные ошибки и опечатки в тексте, а также расхождения относительно цвета и формы автомобилей, изображенных на иллюстрациях. Мы сохраняем за собой право на внесение изменений. Перепечатка (в том числе выборочная) допускается только с письменного согласия компании AUDI AG.

Бумага для данного каталога изготовлена из целлюлозы, отбеленной без применения хлора.